

# ML280 ELITE

••••• HJÄLPGUIDE



**OKI**

Varje åtgärd har vidtagits för att garantera att informationen i detta dokument är fullständig, riktig och aktuell. Tillverkaren påtar sig inget ansvar för resultat av fel utanför sin kontroll. Tillverkaren kan inte heller garantera att ändringar i programvara och utrustning som görs av andra tillverkare och hänvisas till i denna handbok inte kommer att påverka tillämpligheten av informationen i den. Omnämning av programvaror som tillverkas av andra företag är inte nödvändigtvis godkänt av tillverkaren.

Eftersom alla rimliga åtgärder vidtagits för att göra detta dokument så precist och nyttigt som möjligt, lämnar vi inga garantier av något slag, direkta eller indirekta, vad gäller exakthet och fullständighet för den information som finns i dokumentet.

Uppdaterade drivrutiner och handböcker finns på OKI:s webbplats:

**<http://www.okieurope.com>**

Copyright OKI 2004. Med ensamrätt.

OKI och Microline är registrerade varumärken som tillhör Oki Electric Industry Co., Ltd.

Hewlett-Packard, HP, och LaserJet är registrerade varumärken som tillhör Hewlett-Packard Company.

Microsoft, MS-DOS och Windows är registrerade varumärken som tillhör Microsoft Corporation.

Apple, Macintosh och Mac OS är registrerade varumärken som tillhör Apple Computers Inc.

Andra produktnamn och märkesnamn är registrerade varumärken eller varumärken för sina respektive ägare.



Produkten uppfyller kraven i Rådets direktiv 2004/108/EC (EMC), 2006/95/EC (LVD) och 2011/65/EC (ROHS), med tillägg där det är tillämpligt för tillnärmandet av medlemsstaternas lagar gällande elektromagnetisk kompatibilitet, lågspänning och begränsning av farliga ämnen.

# INNEHÅLLSFÖRTECKNING

<b>Inledning</b> .....	<b>6</b>
Använda den här handboken .....	6
Onlineanvändning .....	7
Skriva ut sidor .....	7
<b>Komma igång</b> .....	<b>9</b>
Placering .....	9
Innehåll och uppackning .....	9
Ta bort fraktspärren .....	10
Installera/byta färgbandspatron .....	11
Hantering av färgbandspatronen .....	11
Installera skrivvalsens ratt .....	13
Justera skrivhuvudmellanrummet .....	14
Montera pappersseparatorn .....	15
<b>Ställa iordning skrivaren</b> .....	<b>16</b>
Strömanslutning .....	16
För växelströmsmodeller: .....	16
För likströmsmodeller: .....	16
Fylla på papper .....	17
Matning bakifrån av veckat blankettpapper .....	17
Matning underifrån av veckat blankettpapper .....	19
Toppmatning av enkla pappersark .....	20
Testa skrivaren .....	21
Datoranslutningar .....	22
Parallell (LPT)-anslutning, IEEE 1284 .....	22
USB-anslutning .....	23
Seriekoppling .....	24
Skrivardrivrutiner .....	25
<b>Använda skrivaren</b> .....	<b>26</b>
Använda frontpanelen .....	26
Ställa in standardinställningar för skrivaren .....	28
Öppna MENU-läget .....	28
Standardmenyval .....	29
Använda dragande traktorenheten (om monterad) .....	30
Använda avskärningsarkmataren (om monterad) .....	32
Manuell påfyllning med avskärningsarkmataren installerad .....	33
Avskärningsarkmatarkontroller .....	33

Använda pappersrullstället (om monterat) . . . . .	34
Fylla på papper . . . . .	34
<b>Underhåll . . . . .</b>	<b>36</b>
Byta färgbandspatron . . . . .	36
Justera skrivhuvudmellanrummet . . . . .	36
Fylla på papper . . . . .	36
Testa skrivaren . . . . .	36
<b>Felsökning . . . . .</b>	<b>37</b>
Allmän information . . . . .	37
Rensa pappersstopp . . . . .	42
Pappersstopp vid bakre matning . . . . .	42
Bakre matning, Upprepade pappersstopp . . . . .	43
Pappersstopp med lösblad . . . . .	44
<b>Delar och tillbehör . . . . .</b>	<b>45</b>
Köpa delar och tillbehör . . . . .	45
Alternativ/tillval . . . . .	46
<b>Specifikationer . . . . .</b>	<b>47</b>
<b>Register . . . . .</b>	<b>49</b>
<b>Kontaktuppgifter för Oki . . . . .</b>	<b>51</b>

# OBS, VAR FÖRSIKTIG OCH VARNINGAR

## VAR FÖRSIKTIG!

En försiktighetsuppsmaning ser ut så här i handboken. En försiktighetsuppsmaning ger ytterligare instruktioner som, om de inte efterföljs, kan medföra att utrustningen inte fungerar eller blir skadad.

## VARNING!

En varning ser ut så här i handboken. En varning ger ytterligare instruktioner som, om de inte efterföljs, kan medföra risk för personskada.

---

### *OBS*

*Noteringen obs ser ut så här. En notering ger ytterligare information i tillägg till huvudtexten.*

---

# INLEDNING

Gratulerar till köpet av den här Oki-skrivaren!

I det här kapitlet ges en sammanfattning av skrivarens huvudfunktioner följt av några råd om hur du med hjälp av den här användarhandboken får bästa utbyte av din skrivare.

ML280 Elite är en 9-stifts punktmatrixskrivare på ingångsnivå. Den är snabb, robust, kompakt och lätt. Eftersom den är mycket pålitlig, kompakt i storlek och lätt att använda, passar den utmärkt för arbetsstationsprogram samt vid kundtjänstplatser inom grossist-, detaljist- och tjänstverksamheter.

## ANVÄNDA DEN HÄR HANDBOKEN

Den här handboken beskriver i logisk följd uppackning, installation och användning av skrivaren så att du får bästa utbyte av dess många funktioner. Den innehåller också riktlinjer för problemlösning och underhåll så att skrivaren alltid fungerar som bäst. Instruktioner finns om tillägg av extra tillbehör allteftersom dina behov ändras.

- ...❖ Användarhandboken är skriven utifrån en skrivare som modell, vilket framgår av illustrationerna/bilderna. Det du ser är det som gäller för den modell som du installerar.
- ...❖ Användarguiden är utformad till att ge dig en tydlig presentation av installationen och underhållet av din nya skrivare. Informationen är sammanställd i den logiska följd som leder till en lyckad installation.

---

### *OBS*

- ...❖ *I tillägg till informationen i den här handboken finns omfattande onlinehjälp om skrivardrivrutinprogramvaran.*
  - ...❖ *Vi tillhandahåller också teknisk referensdokumentation för användare som vill ha mer ingående teknisk information. Denna finns endast på engelska.*
-

## ONLINEANVÄNDNING

Den här handboken är avsedd för läsning på skärmen med Adobe Acrobat Reader. Använd förflyttnings- och visningsverktygen i Acrobat.

Du kan hitta specifik information på två sätt:

- ❖ I listan över bokmärken längs vänsterkanten på skärmen kan du klicka på det avsnitt som du vill öppna. (Om du inte ser några bokmärken kan du använda innehållsförteckningen).
- ❖ Om du vill öppna Register, klickar du på Register i listan över bokmärken. (Om du inte ser några bokmärken kan du använda innehållsförteckningen). I registret, som presenteras i bokstavsordning, letar du upp det ämne som intresserar dig och klickar på sidnumret, så flyttas du till den sidan.

## SKRIVA UT SIDOR

Du kan skriva ut hela handboken, enstaka sidor eller stycken. Så här gör du:

1. Gå till verktygsfältet och klicka på [Arkiv], sedan [Skriv ut] (eller tryck på tangenterna Ctrl + P).
2. Välj vilka sidor du vill skriva ut:
  - (a) **Alla sidor** om du vill skriva ut hela handboken.
  - (b) **Aktuell sida** om du vill skriva ut den sida som är öppen för tillfället.

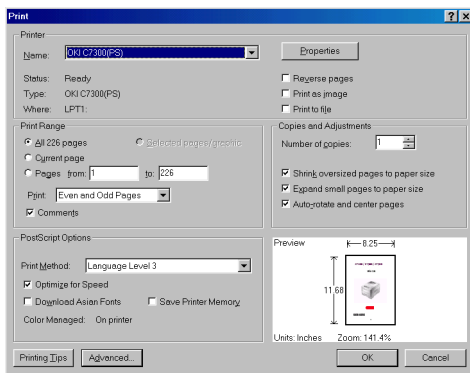

- (c) **Sidor från och till** om du vill skriva ut ett sidintervall som du anger genom att skriva sidnumren.

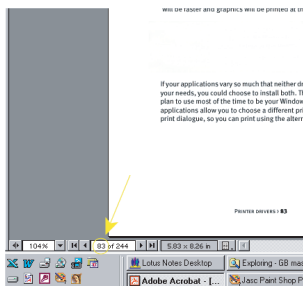

3. Klicka på **OK**.



# KOMMA IGÅNG

## PLACERING

- ...✚ Välj en stadig och bärkraftig yta att ställa skrivaren på.
- ...✚ Se till att det finns tillräckligt med utrymme runt skrivaren för att komma åt skrivvalsens ratt och de olika pappersmatningsbanorna.
- ...✚ Se till att det finns ett lämpligt jordat uttag i närheten.
- ...✚ Läs installationssäkerhetsbroschyren.

## INNEHÅLL OCH UPPACKNING

- ...✚ Kontakta återförsäljaren omedelbart om någon del saknas.
- ...✚ Spara förpackningsmaterialet och kartongen om du behöver frakta eller transportera skrivaren i framtiden.

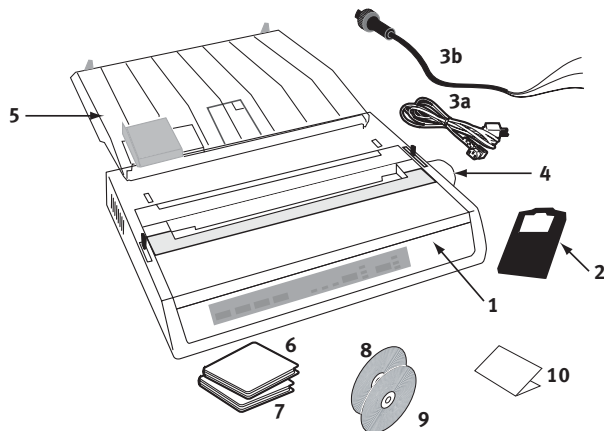

- |   |   |
|---|---|
| 1. Skrivare   | 6. Installationssäkerhetsbroschyr           |
| 2. Färgbandspatron                                  | 7. Begränsad garanti gällande i hela Europa |
| 3. Strömssladd(ar) - växelström (3a); likström (3b) | 8. CD med handbok                           |
| 4. Skrivvals ratt                                   | 9. CD med drivrutiner                       |
| 5. Arkseparator                                     | 10. Installationsguide                      |

**Sätt inte i skrivarens kontakt i strömuttaget förrän följande steg har utförts:**

## **TA BORT FRAKTSPÄRREN**

1. Ta bort eventuell förpackningstejp. Sätt in handen i springan på det övre locket (2) och ta bort **skrivarluckan** (1) genom att lyfta den.

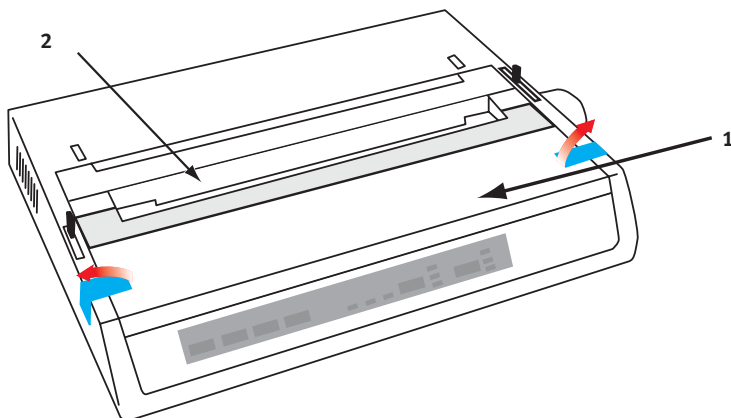

2. Avlägsna **skrivhuvudets fraktspärr**. Behåll fraktspärren för framtida användning.

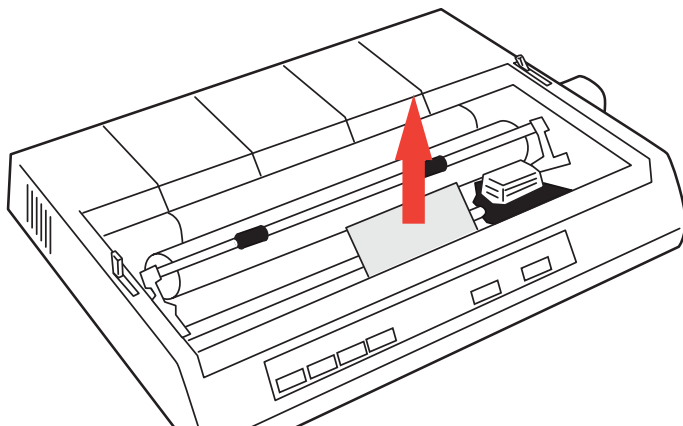

3. Sätt tillbaka **skrivarluckan**.

## INSTALLERA/BYTA FÄRGBANDSPATRON

### VAR FÖRSIKTIG!

När du byter färgbandspatron, se till att du har rätt typ av ersättningspatron för skrivaren. Om du installerar fel färgband, misslyckas utskriften.

### HANTERING AV FÄRGBANDSPATRONEN

- ...❖ Låt oanvända färgbandspatroner ligga kvar i sin förpackning tills de behövs.
- ...❖ Var försiktig! Färgbandets bläck kan orsaka permanenta fläckar.
- ...❖ Bläckfläckar på huden eller på kläder kan i regel tvättas bort med tvål och vatten.

### ***Se till att skrivaren är AV!***

1. Öppna skrivarluckan och placera skrivhuvudet i mittläget (1).

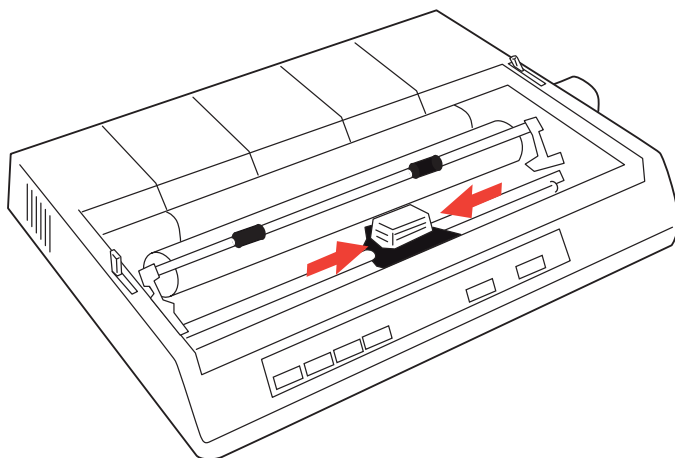

2. När du byter färgbandspatron, tar du först bort den gamla.

## **VARNING!**

**När du byter färgbandspatronen, tänk på att skrivhuvudet kan vara HETT!**

3. Packa upp färgbandspatronen och installera den på skrivhuvudet.

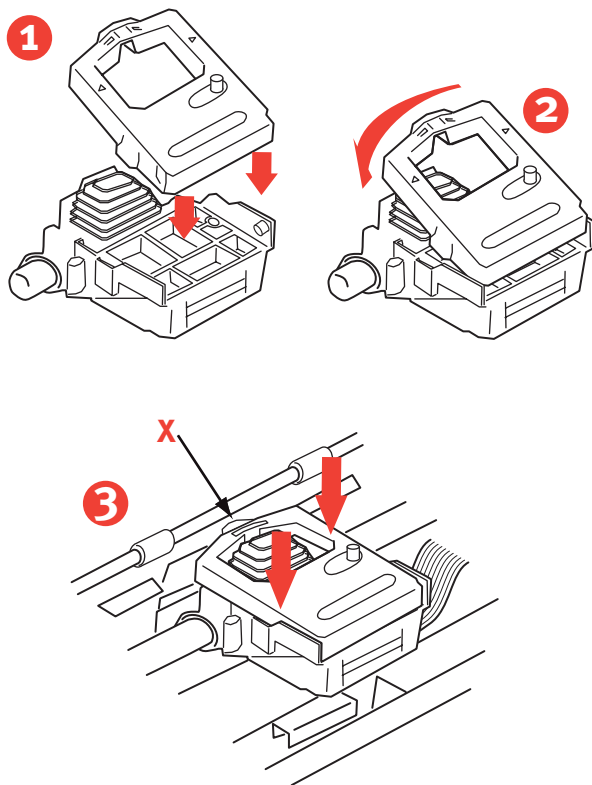

4. Tryck ned patronen försiktigt tills du känner att den klickar på plats.

## VAR FÖRSIKTIG!

Ta inte bort färgbandsskyddet ("X" på bilden ovan) från färgbandet!

5. Vrid uppspolningsratten (a) i pilens riktning för att eventuellt strama åt färgbandet något.

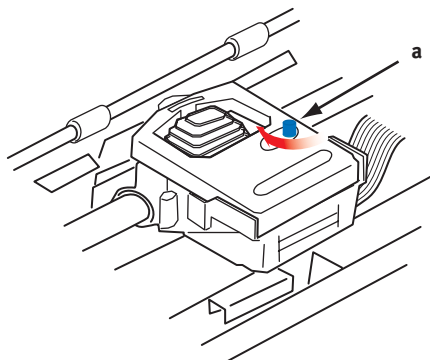

6. Sätt tillbaka skrivarluckan.

## INSTALLERA SKRIVALSENS RATT

Om skrivvalsens ratt inte redan är monterad, riktar du in stiftet (a) och trycker det på plats ordentligt.

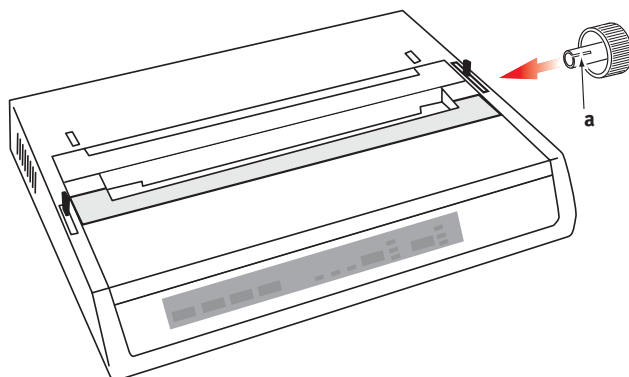

## JUSTERA SKRIVHUVUDMELLANRUMMET

Skrivhuvudmellanrummet är avståndet mellan skrivhuvudet och skrivvalsen. När du använder kuvert eller formulär i flera delar måste du ha ett större mellanrum än när du använder papper. Använd det rekommenderade skrivhuvudmellanrummet för att få bästa utskriftskvalitet och smidig pappersmatning.

### VAR FÖRSIKTIG!

**Om skrivhuvudmellanrummet har fel inställning kan skrivhuvudet skadas eller bandet fastna. Undvik detta genom att anpassa skrivhuvudmellanrummet efter det material som används.**

Justera skrivhuvudmellanrummet genom att föra den färgade spaken till vänster om färgbandspatronen (a), till positionen för den typ av material som används.....

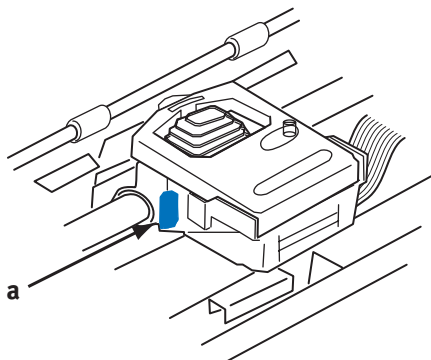

.....enligt följande tabell:

PAPPERSTYP	VIKT	SPAKPOSITION
Enkelt papper	52-75 g/m <sup>2</sup>	1, 2
Formulär		
Två delar	35-40 g/m <sup>2</sup> , med högst 0,28 mm tjocklek	2 - 3
Tre delar		3
Fyra delar		3

## **MONTERA PAPPERSEPARATORN**

När du använder enkla ark (inte karbonpapper) eller en mängd material i följd, separerar pappersseparatorn det inmatade/utmatade papperet för att förhindra att det ska fastna. Så här monterar du den:

1. Ta tag i pappersseparatorns sida med de fjäderbelastade stöden vända mot skrivarens baksida.
2. Placera de två krokförsedda klackarna på pappersseparatorns sidor i motsvarande hål upptill på skrivaren.
3. Släpp pappersseparatorn ovanpå skrivaren.

# STÄLLA IORDNING SKRIVAREN

## STRÖMANSLUTNING

Se till att både datorn och skrivaren är avstängda.

### FÖR VÄXELSTRÖMSMODELLER:

1. Anslut strömsladden till skrivarens baksida och därefter till ett jordat växelströmsuttag.

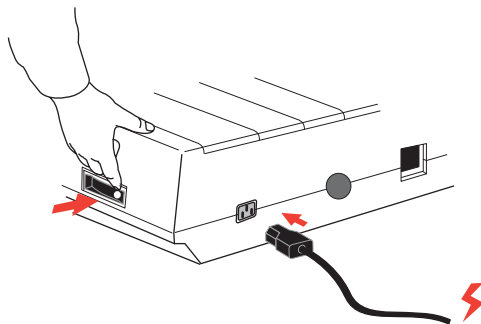

2. Sätt på skrivaren (ON).

### FÖR LIKSTRÖMSMODELLER:

Se till att skrivaren är i läge **OFF**.....

1. Koppla de lösa ändrarna av strömsladden till en kontakt som är lämplig för anslutning till din likströmskälla.

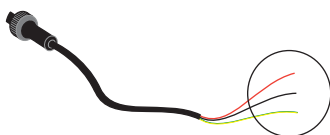

**VARNING!**

**Observera kopplingens polaritet!**



2. Sätt i strömsladden på skrivarens baksida och lås den genom att vrida kontaktens krage medurs.

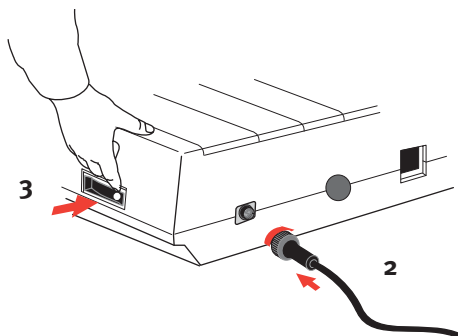

3. Sätt på skrivaren (**ON**).

## FYLLA PÅ PAPPER

Du kan använda tre typer av papper i den här skrivaren:

- Enkla ark (med eller utan tillbehöret avskärningsarkmatare)
- Papper på rulle (använd rätt pappersrullställ)
- Veckat papper (med eller utan tillbehöret traktormatarenhet)

När du använder veckat papper justerar du avståndet mellan kuggarna i skrivvalsens ändar enligt hålen i papperet. Veckat papper kan matas från skrivarens baksida, eller, om ett ställ med fack finns, underifrån.

## MATNING BAKIFRÅN AV VECKAT BLANKETTPAPPER

Se till att skrivaren är i läge **OFF** och att sladden är urdragen.

1. Ställ en kartong med veckat papper bakom skrivaren.

2. Ta bort **skrivarluckan** (1).

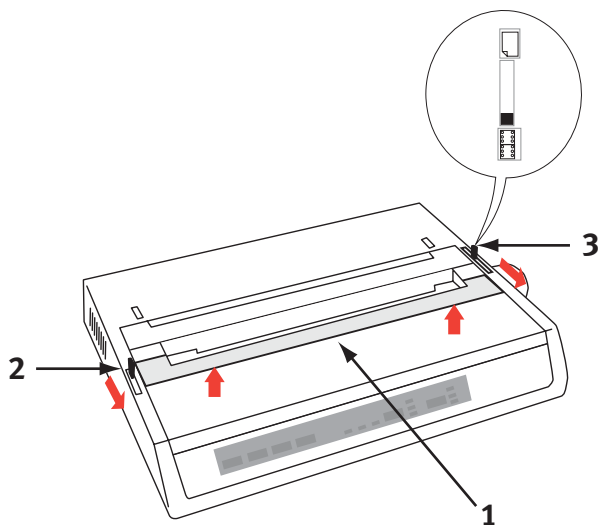

3. För **skenans spak** (2) (på skrivarens vänstra sida) mot skrivarens framsida så att **skenan** lyfts.
4. För **pappersspaken** (3) (på skrivarens högra sida) mot skrivarens framsida till **veckningsymbolen**.
5. Infoga det första pappersarket mellan separatorpappersledarna (4).

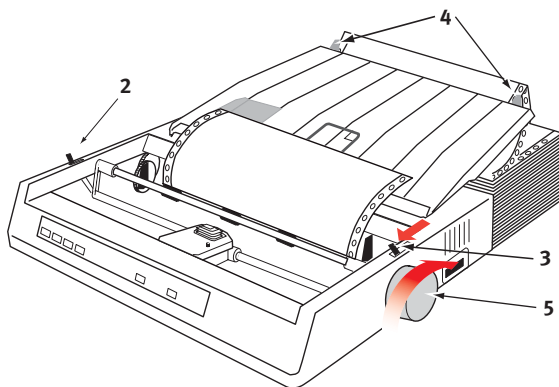

Skjut in papperet såpass att kugghålen får grepp om kuggarna i skrivvalsens ändrar.

6. Vrid på **skrivvalsens ratt** (5) så att papperet kommer ut framför skrivvalsen.
7. För **skenans spak** (2) mot maskinens baksida så att **skenan** sänks.
8. Vrid på **skrivvalsens ratt** (5) så att papperet matas fram till första utskriftsraden.
9. Sätt tillbaka **skrivarluckan** och sätt på skrivaren (**ON**).

### MATNING UNDERIFRÅN AV VECKAT BLANKETTPAPPER

Se till att skrivaren är i läge **OFF** och att sladden är urdragen.

1. Ställ skrivaren på ett skrivarställ med fack och se till att facket i stället är i linje med springan nedtill på skrivaren.
2. Ställ en kartong med veckat papper under skrivaren.
3. Ta bort **skrivarluckan**
4. För **skenans spak** (2) (på skrivarens vänstra sida) mot skrivarens framsida så att **skenan** lyfts.
5. För **pappersspaken** (3) (på skrivarens högra sida) mot skrivarens framsida till **veckningssymbolen**.
6. Infoga det första pappersarket genom öppningen i skrivarstället och nederdelen av skrivaren.
7. Justera **skrivvalsens kuggar** enligt kugghålen i papperet.
8. Dra med **skrivvalsens ratt** försiktigt upp papperet tills det kommer upp framför skrivvalsen och över skenan
9. För **skenans spak** mot maskinens baksida så att **skenan** sänks (6).
10. Vrid på **skrivvalsens ratt** (5) så att papperet matas fram till första utskriftsraden.
11. Sätt tillbaka **skrivarluckan** och sätt på skrivaren (**ON**).

## TOPPMATNING AV ENKLA PAPPERSARK

Din skrivare kan använda enkla pappersark som är 216 mm breda x 297 eller 355 mm långa. Ta bort Traktormatningsenheten och eventuella andra tillbehör, och höj sedan **pappersseparatorm** till upprätt läge.

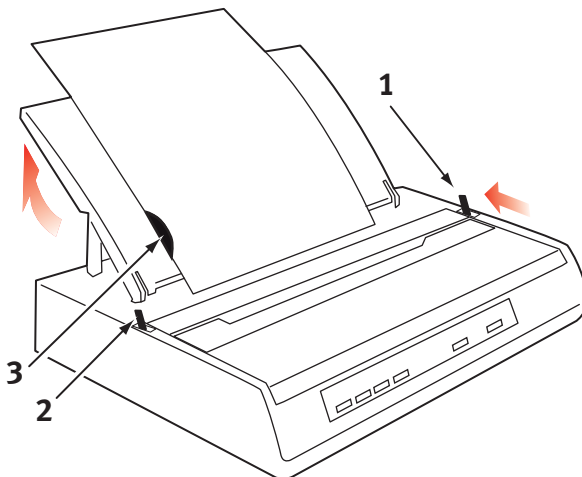

1. Sätt på skrivaren (**ON**).
2. För **pappersspaken** (1) (på skrivarens högra sida) mot skrivarens baksida till **pappersarksymbolen**.
3. Se till att skrivaren är **OFF-LINE** (tryck på **SELECT**-knappen, om nödvändigt).  
Se till att **skenans spak** (2) är ställd mot skrivarens baksida (i låst läge).
4. Höj pappersseparatorm enligt beskrivningen ovan.
5. Justera **avskärningsledaren** (3) på **papperseparatorm** för att positionera arkets vänstra kant.

---

### *OBS*

*Om papper i letter-storlek används, ställer du avskärningsledaren vid linjemarkeringen på pappersseparatorm. 80 tecken bred text (10 cpi) hamnar därefter centerat på papperet.*

---

6. Infoga ett enstaka ark längs **avskärningsledaren** tills det når tryckrullen. Se till att papperet ligger innanför valsens ändar, annars kommer de inbyggda kuggrullarna att riva sönder det.
7. För **skenans spak (2)** mot skrivarens framsida, till öppet-läge. Pappersarket kommer att dras runt valsen.
8. Stäng **skenans spak (2)** och se till att papperet sitter på plats ordentligt.
9. Tryck på **SELECT**-knappen så att skrivaren försätts **ON-LINE**.
10. Kuggarna kan frigöras och flyttas ut från valsen om det behövs.

## TESTA SKRIVAREN

Din skrivare har en inbyggd test (självpövning) som kontrollerar att skrivaren är iordningställd och fungerar som den ska.

1. Fyll först på blankett-papper i skrivaren (se stycket "Fylla på papper" i den här handboken).
2. Håll knappen **LINE FEED (Radmatning)** nedtryckt och slå på skrivaren (**ON**).

Skrivaren börjar skriva ut en provutskrift.

3. Om du vill stoppa provutskriften, trycker du på **SELECT**-knappen eller stänger av skrivaren (**OFF**).

### Typisk provutskrift:

ML280 ELITE ME1

F/W XX.XX

42434401YR-00

CG XX.XX

HSD 10CPI

!"#\$%^&\* () 0123456789:;<=>@ABCDEFGHIJKLMN OPQRSTUVWXYZ [\] abcdefghijklm  
nopqrstuvwxyz

---

### *OBS*

*Högst upp på varje provutskrift finns information om din skrivarmodell.  
Se till att du har en utskrift till hands om du ringer och beställer service.*

---

## DATORANSLUTNINGAR

---

### *OBS*

- ...✚ *Vi rekommenderar inte att du ansluter serie-/USB- och parallellkablar till skrivaren samtidigt.*
  - ...✚ *För anslutning till en persondator som kör Windows 98 eller senare (inte Windows 95 uppgraderat till Windows 98) eller Macintosh.*
  - ...✚ *Skrivarens funktion kan inte garanteras om en USB-kompatibel enhet är ansluten samtidigt med andra USB-kompatibla apparater.*
  - ...✚ *Gränssnittskablar medföljer inte skrivaren.*
- 

### PARALLELL (LPT)-ANSLUTNING, IEEE 1284

- ...✚ Kräver en **kabel för tvåvägskommunikation**, som är högst 1,8 m lång (medföljer inte).
- ...✚ Skrivaren har en 36--stifts Centronics-kontakt.

### VAR FÖRSIKTIG!

**Se till att både datorn och skrivaren är avstängda (OFF).**

1. Stäng av både datorn och skrivaren (**OFF**).
2. Anslut en lämplig kabel för **tvåvägskommunikation** till parallellkontakten på skrivarens baksida. Anslut sedan och skruva fast kabeln till datorn.

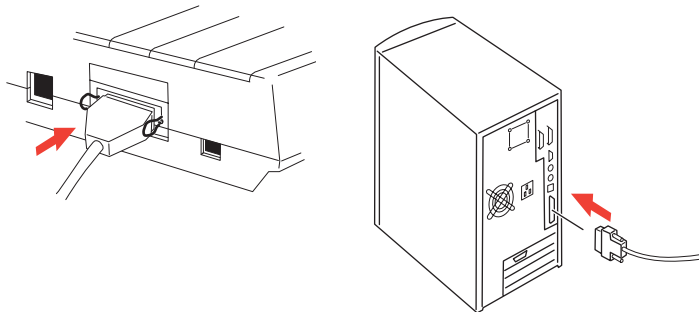

3. Sätt på skrivaren och datorn igen (**ON**).

## USB-ANSLUTNING

- ...✚ Kräver en USB 1.1-kabel, som är högst 5 m lång (medföljer inte).
- ...✚ Skrivaren har ett USB-honuttag, serie "B".

---

### *OBS!*

- ...✚ För anslutning till en persondator som kör Windows 98 eller senare (inte Windows 95 uppgraderat till Windows 98).
- ...✚ Skrivarens funktion kan inte garanteras om en USB-kompatibel enhet är ansluten samtidigt med andra USB-kompatibla apparater.
- ...✚ När flera skrivare av samma typ ansluts, visas de som \*\*\*\*\*, \*\*\*\*\* (2), \*\*\*\*\* (3), etc. Siffrorna bestäms av anslutningsordningen eller när respektive skrivare kopplas på.
- ...✚ USB är ett "varmkontaktsprotokoll". Det innebär att datorn och skrivaren inte nödvändigtvis måste vara avstängda (**OFF**).

- 
1. Anslut lämplig USB-kabel till skrivaren. Anslut sedan kabeln till datorn.

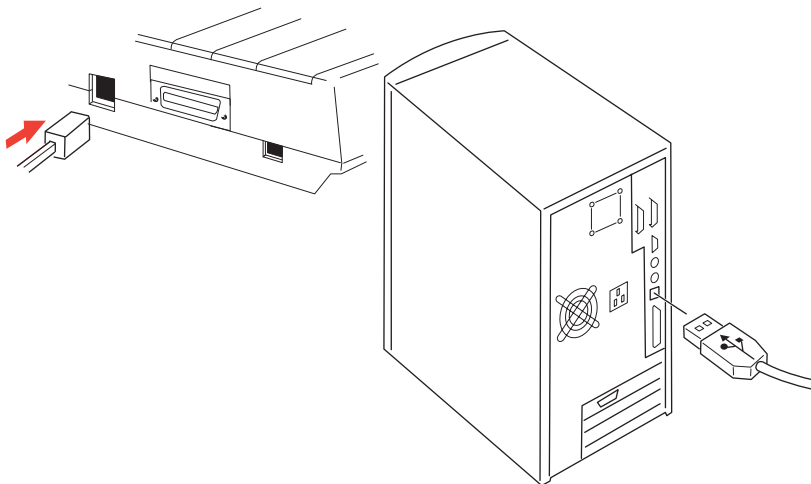

2. Om du har stängt av datorn och skrivaren (**OFF**), sätter du på dem igen (**ON**).

Följ eventuella anvisningar på skärmen.

## SERIEKOPPLING

Seriegränssnittskortet är ett av den här skrivarens tillbehör och levereras med installations- och bruksanvisning. När kortet har installerats, kommer seriegränssnittsinställningarna att visas på skrivarmenyn och kan behöva anpassas efter din dator.

### VAR FÖRSIKTIG!

Se till att både datorn och skrivaren är avstängda (OFF).

1. Stäng av både datorn och skrivaren (OFF).
2. Anslut kabeln i serieportarna på datorn och skrivaren och dra åt vingskruvarna (1).

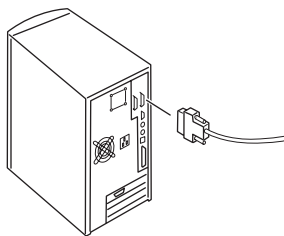
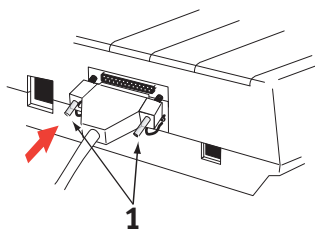

Kabeln måste uppfylla RS232C-seriegränssnittskraven och får inte vara längre än 15 meter.

3. Sätt på skrivaren och datorn igen (ON).



## SKRIVARDRIVRUTINER

Via skrivardrivrutinerna kan datorn kommunicera med skrivaren. Liksom de flesta skrivartillverkare, skapar Oki drivrutiner som passar populär programvara som Microsoft Windows-operativsystemen, från Windows 95 och framåt. Installationen av drivrutinen består oftast bara av att helt enkelt markera den inifrån programvaran. Om du inte hittar någon drivrutin som passar namnmässigt med din skrivare, kontakta programvarutillverkaren och be dem om en uppdaterad version av programvaran med fler drivrutiner. Du kan också titta vilka drivrutiner som finns på Oki Europes webbplats på:

**[www.okieurope.com](http://www.okieurope.com)**

Om du använder "skraddarsydd" eller specielltillverkad programvara hittar du förmodligen inte några drivrutiner på de CD-skivor som medföljer programvaran som passar med din skrivare. I så fall måste du välja en drivrutin som är så nära kompatibel som möjligt. Kompatibla drivrutiner innehåller utskriftskoder som kommer att driva skrivaren. De kanske inte klarar av specialfunktioner som originaldrivrutinen erbjuder, men du kommer att kunna utföra vanliga utskriftsåtgärder.

Okis skrivare har fler än en skrivaremulering som kan väljas via menyerna. Kompatibla drivrutiner framgår av tabellen nedan. Observera att emuleringarna mot slutet av listan är mer basala och har färre skrivarfunktioner.

MICROLINE-EMULERING	IBM-EMULERING	EPSON LQ-EMULERING
ML280 Microline	ML280 IBM	ML280 Epson
	IBM Graphics Printer	Epson FX80
		Epson FX

# ANVÄNDA SKRIVAREN

## ANVÄNDA FRONTPANELEN

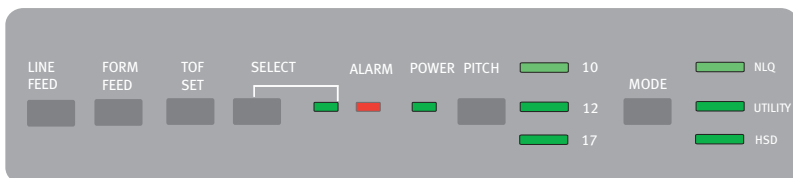

Frontpanelen har nio indikatorer och sex knappar. De har följande funktioner:

### Indikatorer

**SELECT (Välj):** **Tänd** - Skrivaren är ONLINE, **släckt** skrivaren är OFFLINE. **Blinkar** med **ALARM** på för att visa att ett fel har upptäckts.

**ALARM** ...✚ Om den lyser konstant och **SELECT (Välj)** inte är tänd, betyder det att papperet är slut eller har fastnat om avskärningsarkmatare används.

...✚ Om den lyser konstant och **SELECT** samtidigt **blinkar**, betyder det att autodiagnostiken har upptäckt ett fel.

...✚ Om den **blinkar** och **SELECT** är tänd, betyder det att antingen skrivhuvudets temperaturskyddskrets, radmatningsskydd från inbyggd programvara eller mellanrumsmotorn är igång. I samtliga fall kommer normal skrivarfunktion att återställas efter en avsvältningsperiod.

**POWER (Ström)** Betyder att skrivaren är kopplad till strömuttaget och är **PÅ**.

**PITCH (Breddsteg)** Visar det aktuella teckenbreddsteget.

**MODE (Läge)** Visar det aktuella utskriftsläget - NLQ, Utility, HSD (HSD är SSD om 12cpi har valts).

## Knappar

- LINE FEED (Radmatning)** Flyttar fram papperet en rad per tryckning.
- FORM FEED (Formulärmatning)** Flyttar fram papperet till nästa början i formuläret (TOF) eller matar ut enkla pappersark från skrivaren.
- TOF SET (Inställning av början i formuläret)** Ställer in nytt läge för början i formuläret (TOF).
- SELECT (Välj):** Försätter skrivaren **ON-** eller **OFF**line
- PITCH (Breddsteg)** Ändrar inställningen för teckenbreddsteg (cpi)
- MODE (Läge)** Ändrar inställningen för utskriftsstil.

## Övriga knappfunktioner när strömmen är PÅ

- LINE FEED (Radmatning)** Initierar skrivarens självprovning.
- SELECT och LINE FEED** Initierar skrivarens konstanta ASCII-test.
- SELECT och FORM FEED** Försätter skrivaren i Hex-dumpläge och skriver ut alla data och kontrollkommandon som mottas som HEX-koder för felsökning.
- SELECT (Välj):** Öppnar skrivarens menyläge.
- TOF SET (Inställning av början i formuläret)** Ställer in utskriftsbreddsteget på 17 cpi.

## STÄLLA IN STANDARDINSTÄLLNINGAR FÖR SKRIVAREN

Skrivaren har en inbyggd **MENY** med ett antal standardlägen som kan ställas in så att skrivaren passar de parametrar som din dator kräver.

### ÖPPNA MENU-LÄGET

1. Slå på strömmen till skrivaren samtidigt som du håller ned **SELECT**-knappen. Lysdioderna **12** och **UTILITY** börjar blinka.
2. Tryck på **SELECT** om du vill skriva ut hela menyn. Därmed anges de aktuella standardinställningarna i detalj.
3. Tryck på knappen **LINE FEED** och markera den grupp som ska ändras (gruppen finns i den vänstra kolumnen på MENU-utskriften).
4. Tryck på knappen **FORM FEED** och markera önskat objekt i den markerade gruppen (Objektet finns i mittkolumnen på MENU-utskriften).
5. Tryck på knappen **TOF SET** och bläddra igenom tillgängliga inställningar för det objekt du vill ändra (inställningarna finns i den högra kolumnen på MENU-utskriften).
6. När du kommer till önskad inställning, trycker du på knappen **LINE FEED** (för nästa grupp) eller knappen **FORM FEED** (för nästa objekt) som ska ändras.  
Följ steg 3-5 tills alla önskade inställningar har ändrats.
7. När ändringarna är genomförda, trycker du på knapparna **PITCH** och **MODE** samtidigt för att stänga och spara alla ändringar som du har gjort.

---

#### *OBS*

*Viktigt! Stäng inte menyläget genom att stänga av skrivaren, eftersom dina ändringar inte sparas då.*

---

## STANDARDMENYVAL

GRUPP	OBJEKT	INSTÄLLNING
<b>Skri- var- kontroll</b>	Mer information finns i stycket Skri- var- drivrutin i det här dokumentet.	IBM
<b>Teckensnitt</b>	<b>Utskriftsläge</b> <b>Utkastsläge</b> <b>Breddsteg</b> <b>Proportionellt avstånd</b> <b>Stil</b> <b>Storlek</b>	Standard SSD 10 CPI Nej Normal Enkel
<b>Symbol- uppsättningar</b>	<b>Teckenuppsättning</b> <b>Språkuppsättning</b> Nolltecken Kodsida Överstryket O	Set II ASCII Överstryket USA Nej
<b>Vertikal kontroll</b>	<b>Radavstånd</b> <b>Hoppa över perforering</b> <b>Sidans längd</b>	6 LPI Nej 12"
<b>Installation</b>	<b>Grafik</b> <b>Storlek på mottagande buffertminne</b> <b>Åsidosätta Papper slut</b> <b>Utskriftsresultat</b> <b>Kontrollpanelfunktion</b> <b>Förhindra återställning</b> <b>Skri- vars- pär- r- verksam</b> <b>Automatisk radmatning (LF)</b> <b>Automatisk vagnretur (CF)</b> <b>S1 Select Pitch (10 CPI) (S1-valt breddsteg)</b> <b>S1 Select Pitch (12 CPI) (S1-valt breddsteg)</b> <b>Time Out Print (Time-out för utskrift)</b> <b>Auto Select (Väljs automatiskt)</b> <b>ESC/S1 Pitch (breddsteg)</b> <b>CSF/RPS Pitch (breddsteg)</b> <b>Impact-läge</b>	Enkelriktad  64K Nej 0 Semioperation Nej Ja Nej Ja  17.1 CPI 20 CPI Giltig Nej 17.1 RPS Normal
<b>Parallellt gränssnitt</b>	<b>I-Prime</b> <b>Stift 18</b> <b>Dubbelriktad</b>	Buffertutskrift +5V Aktivera

## ANVÄNDA DRAGANDE TRAKTORENHETEN (OM MONTERAD)

Papper kan fyllas på antingen från skrivarens baksida eller längst ned om du har ett skrivarställ med fack.

1. Ta bort skrivarluckan.

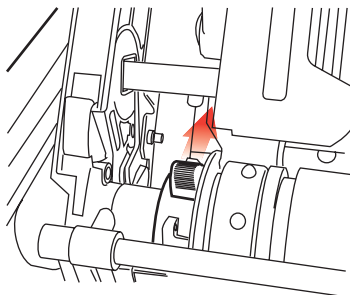
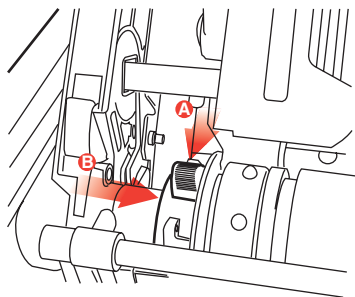

2. Justera den vänstra traktorn om nödvändigt och se till att den inte är längre bort än ca: 13 mm från traktorenhetens vänstra ände. Flytta traktorn genom att föra låsspaken framåt, dra traktorn till önskad position och för sedan tillbaka låsspaken så att den låses på plats.

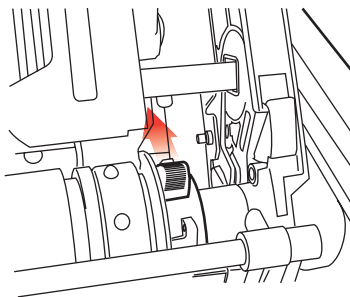
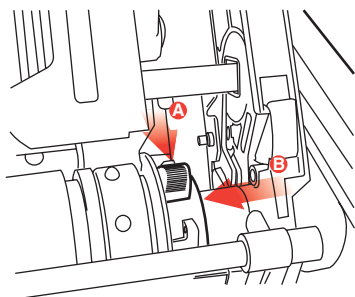

3. Justera den högra traktorn till pappersbredden genom att föra dess låsspak framåt, dra traktorn till önskad position och för sedan tillbaka låsspaken så att den låses på plats.
4. Dra papperet under skenan och upp till nivå med traktorenheten.
5. Öppna kugglocken och för pappersfrigöringspaken framåt.

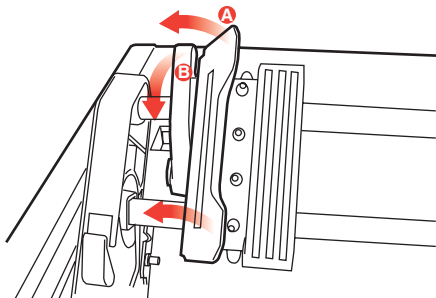

6. Placera kugghålen över kuggarna på traktorenheten och stäng båda kugglocken (låt pappersfrigöringspaken vara öppen).
7. Sätt tillbaka skrivarluckan.

## ANVÄNDA AVSKÄRNINGSSARKMATAREN (OM MONTERAD)

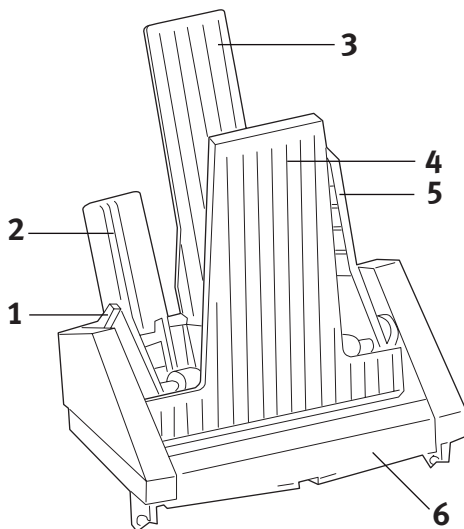

1. Pappersuppsättningsspak
2. Vänster pappersledare
3. Bakre arkstöd
4. Framre arkstöd
5. Höger pappersledare
6. Framre arkstöd

1. För **pappersuppsättningsspaken** (1) till läget RESET (Återställ).
2. Frigör **pappersledarna** genom att föra **låsspakarna** nedåt.
3. Flytta **vänster** pappersledare (2) till det läge där du vill ha papperets vänsterkant, och se till att den här pappersledaren inte är ställd till höger om **papper slut-sensorn** (spåret i skrivvalsen).
4. "Böj" en bunt papper (inte fler än 170 ark 60g/m<sup>2</sup> papper). Jämna till buntens höjd, vänd på den och böj igen. Pappersbuntens höjd får inte vara tjockare än 16 mm.



5. Lägg pappersbunten i magasinet och tryck den mot **vänster** pappersledare, och se till att papperet får plats under hörnseparatorerna.
6. Justera höger pappersledare mot pappersbredden.
7. För båda **pappersledarlåsspakar** uppåt till låst läge.
8. För **pappersuppsättningsspaken** (1) försiktig tillbaka till låst läge.

## MANUELL PÅFYLLNING MED AVSKÄRNINGSSARKMATAREN INSTALLERAD

1. För försiktigt in papperet direkt ovanför **främre arkstödet**.
2. Mata in arket med **FORM FEED**-knappen (Formulärmatning).
3. Finjustera genom att vrida skrivvalsratten medurs/moturs.

---

### *OBS*

*Det manuellt matade arket skrivs ut automatiskt, även om det redan finns papper i magasinet. När FORM FEED-knappen trycks ned, kommer det manuellt inmatade arket att matas från avskärningsarkmataren.*

---

## VAR FÖRSIKTIG!

- ❖ **Mata inte in papper manuellt om ett ark håller på att matas från magasinet. Samtidig matning av papper gör så att papperet fastnar.**
- ❖ **När du matar in ett ark manuellt, måste du mata papperet med FORM FEED-knappen. Om papperet matas in manuellt och positioneras med skrivvalsratten istället för FORM FEED-knappen, kan det komma att matas ut precis innan utskriften börjar (använd skrivvalsratten för finjustering *endast*).**

## AVSKÄRNINGSSARKMATARKONTROLLER

Skrivarens kontrollväxlar styr även avskärningsarkmatarens funktion. Kontrollväxlarna fungerar dock bara när skrivaren är offline eller avmarkerad (SELECT-indikatorn är släckt).

## ANVÄNDA PAPPERSRULLSTÄLLET (OM MONTERAT)

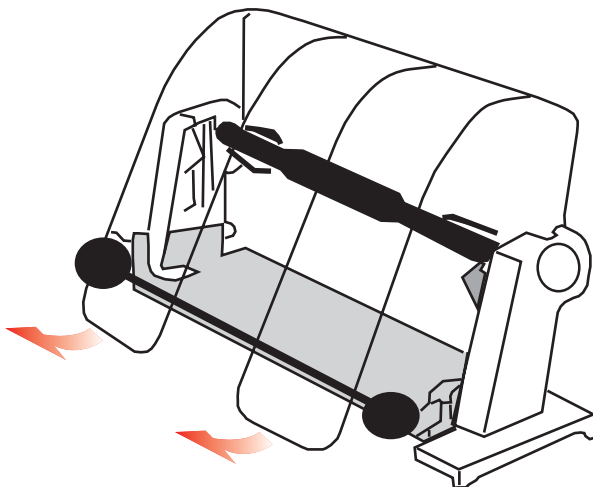

### FYLLA PÅ PAPPER

1. Öppna pappersseparatorn helt.
2. Ta bort pappersvalsen.  
Observera att det sitter en skiva i valsens vänstra ände.
3. För in valsen i en rulle papper.  
Se till att skivan sitter till vänster och att papperet kommer att rullas upp underifrån.
4. Sätt tillbaka pappersvalsen i stället med skivan till vänster.
5. Mata papperet över valsen på stället. **INTE UNDER!**
6. Justera de runda pappersledarna på båda sidor mot pappersbredden.
7. Mata papperet nedåt bakom skrivvalsen och för papperet genom skrivaren med hjälp av skrivvalsratten.  
Lyft skenan när papperet kommer ut framför skrivvalsen.  
(Pappersfrigöringsspaken måste vara i toppläge när du gör detta).
8. Fortsätt att mata igenom papperet ytterligare ca: 10 cm.

9. För pappersfrigöringspaken mot skrivarens framsida. Justera papperet så att ut- och inmatat papper ligger i linje med varandra. För tillbaka pappersfrigöringspaken till bakre läge så att trycket på valsen återställs.
10. Stäng skenan.
11. Sätt tillbaka skrivarluckan. Passa in luckans fästen i springorna på skrivarens framsida. Sänk ned locket försiktigt och se till att papperet passar genom skrivarluckans främre springa.
12. Sänk pappersseparatorn så att papperet matas in i skrivaren underifrån separatorn och matas ut ur skrivaren över separatorn (se nedan).
13. För fram papperet till där du vill att utskriften ska börja genom att vrida på skrivvalsens ratt. (Flera ordbehandlingspaket lägger automatiskt till en övre marginal på 25,4 mm).

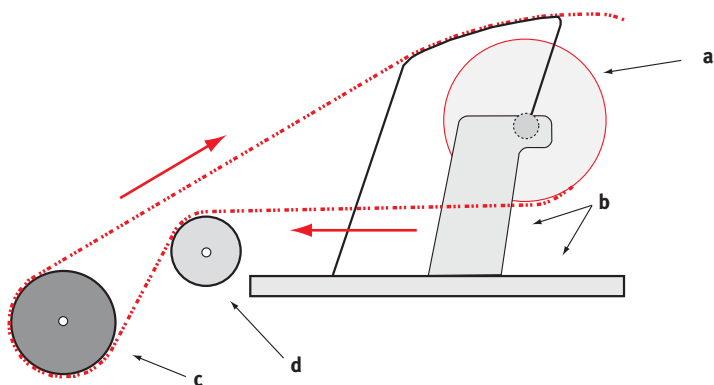

Rätt pappersbana

- |                |                    |
|----------------|--------------------|
| a Pappersrulle | b Pappersrullställ |
| c Skrivvals    | d Pappersledare    |

# UNDERHÅLL

## BYTA FÄRGBANDSPATRON

Se [“Installera/byta färgbandspatron”](#) på sidan 11.

## JUSTERA SKRIVHUVUDMELLANRUMMET

Se [“Justera skrivhuvudmellanrummet”](#) på sidan 14.

## FYLLA PÅ PAPPER

Se [“Fylla på papper”](#) på sidan 17.

## TESTA SKRIVAREN

Se [“Testa skrivaren”](#) på sidan 21.

# FELSÖKNING

## ALLMÄN INFORMATION

Här följer några allmänna saker som du bör kontrollera innan du går vidare med en detaljerad problemsökning.

- ...❖ Är skrivaren ansluten till strömuttaget och aktiverad (ON)?
- ...❖ Sitter anslutningarna (ström och gränssnitt) i ordentligt?
- ...❖ Råder rätt omgivningsförhållanden för produkten i drift?
- ...❖ Uppfyller det papper som används specifikationerna för den här produkten?
- ...❖ Är papperet korrekt ilagt?
- ...❖ Är färgbandet korrekt installerat?
- ...❖ Används ett Oki-färgband?
- ...❖ Har skrivhuvudets mellanrum ställts in korrekt?
- ...❖ Används de rätta skrivardrivrutinerna för skrivaren?

---

### *OBS*

- ...❖ *Inställningarna i programmet åsidosätter vanligen alla inställningar i skrivarens drivrutin.*
- ...❖ *Skrivarens drivrutinsinställningar åsidosätter vanligen inställningarna från skrivarens meny eller frontpanel.*

---

### **Problem**

*Filerna från min ordbehandlare skrivs inte ut enligt mina inställningar i menyn och på frontpanelen.*

### **Lösning**

Kom ihåg: Obs-noteringen ovan!

Innan du sänder en fil till skrivaren, sänder många ordbehandlare antingen en "initialiseringssträng" eller en **I-Prime**-signal till skrivaren.

Initialiseringssträngen innehåller koder som åsidosätter panel- och menyinställningarna. Om du vill ändra skrivaren så att den åsidosätter återställningskoden går du till **Meny-läget**, därefter till gruppen **Installation** och ändrar inställningen för **Reset Inhibit (Förhindra återställning)** till **Ja**.

I-Prime-signalen åsidosätter automatiskt alla frontpanelinställningar som du har gjort. Om du vill eliminera detta problem går du till **Meny-läget**, därefter till gruppen **Parallellgränssnitt** och ändrar inställningen för **I-Prime** till **Ogiltig**.

Mer information om hur du ändrar menyinställningar finns i ”Ändra menyinställningar” i Kapitel 3.

### **Problem**

*Ingenting händer när jag sätter på skrivaren (ON).*

### **Lösning**

Kontrollera nätkabelns anslutning i strömuttaget och till skrivaren. Om du använder en anslutningslist, kontrollerar du att denna är på, att säkringen inte har gått sönder och att inte reläet har utlösts. Om lösningen inte är uppenbar – beställ service.

### **Problem**

*Skrivaren skriver inte ut något när datorn sänder data.*

### **Åtgärder**

1. Lyser **SEL (VÄL)**-lampan? Om den inte lyser, trycker du på **SEL (VÄL)**-tangenter.
2. Kontrollera om gränssnittskabeln sitter fast ordentligt i skrivaren och datorn.
3. Om tillbehöret seriellt gränssnittskort är installerat, kontrollera att det sitter i ordentligt i skrivaren och att gränssnittskabeln är ordentligt ansluten till både skrivaren och datorn.

## Problem

*Jag får konstiga symboler, felaktiga teckensnitt osv. när jag försöker skriva ut ett dokument.*

## Åtgärder

1. Kontrollera att den skrivardrivrutin som du har valt i programvaran överensstämmer med skrivaremuleringen.
2. Se stycket **Skrivardrivrutin** för närmare uppgifter om emuleringar, och kontrollera sedan menyinställningarna (se "Ställa in standardinställningar för skrivaren" i stycket **Använda skrivaren**).
3. Om du har bäddat in några skrivarkommandon i programvaran kontrollerar du att du har skrivit in dessa korrekt.

## Problem

*Papperet kladdas ned av bläck när jag skriver ut smala kolumner.*

## Åtgärder

Huvudets mellanrum kan vara för litet. Se till att mellanrummet är rätt inställt (se tabellen i "Justera skrivhuvudmellanrummet" i stycket **Komma igång**).

## Problem

*Jag har installerat ett nytt färgband, men utskriften blir kladdig och har ränder.*

## Lösning

Färgbandsskyddet (1) sitter antingen löst eller saknas.

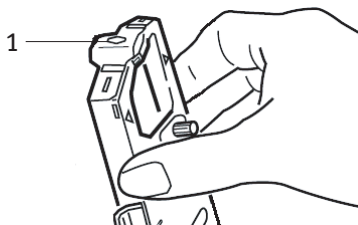

Ta av färgbandspatronen och kontrollera färgbandsskyddet.

Sätt fast skyddet om det sitter löst. Om det saknas måste du leta upp det och sätta på det. Om du inte kan hitta det, byter du färgbandspatron.

*Tips: Om du har en gammal färgbandspatron kvar, kan du ta bort skyddet från den och sätta fast det på patronen i skrivaren.*

### **Problem**

*Punkter fattas på utskrifterna (vanligtvis så att över- eller nederdelen av tecknen saknas).*

### **Lösning**

Skrivhuvudmellanrummet är kanske inte korrekt inställt. Försök flytta spaken för justering av skrivhuvudmellanrummet till en lägre inställning. Om inte detta hjälper kan skrivhuvudet ha skadats. Kontakta service.

### **Problem**

**ALARM** -lampan blinkar.

### **Lösning**

Försök att stänga av skrivaren (**OFF**) och sätt sedan på den (**ON**) igen. Ring efter service om lampan fortfarande blinkar.

### **Problem**

*Knapparna Utskriftskvalitet och Teckenbredd på frontpanelen fungerar inte.*

### **Lösning**

Kontrollpanelfunktionen på skrivarmenyn kan användas till att inaktivera de här knapparna (Begränsad funktion). Om skrivaren ingår i ett anpassat system eller om den används av flera personer, kan systemadministratören ha använt detta alternativ för att säkerställa att skrivaren alltid har rätt inställning.

Rådgör med systemadministratören innan du ändrar några menyinställningar.



**Problem**

*Skrivaren anger att papperet är slut fast det inte är det.*

**Lösning**

Detta beror troligtvis på att papperssensorns spåret på skrivvalsen inte täcks av papper. Justera papperet så att spåret täcks.

**Problem**

*När jag använder kontinuerlig matning, rivs kugghålen sönder så att papperet hamnar fel.*

**Lösning**

Detta beror troligtvis på att pappersspaken är frigjord. För spaken till "Veckat" (mot skrivarens framsida)

## RENSA PAPPERSSTOPP

### PAPPERSSTOPP VID BAKRE MATNING

1. Stäng av skrivaren (**OFF**).
2. Använd skrivarens ratt för att backa tillbaka papperet hela vägen ut ur skrivaren.

### VAR FÖRSIKTIG!

Kontrollera att skrivaren är avstängd (**OFF**), innan du öppnar skriverluckan.

### VARNING!

Skrivhuvudet kan vara **HETT!**

3. Öppna skriverluckan, för skenans spak mot skrivarens framsida och ta bort trasigt papper.

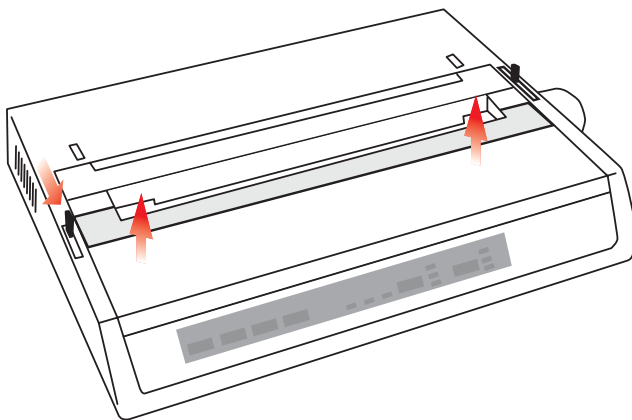

4. Fyll på papperet igen (se stycket "Underhåll"), för skenans spak mot skrivarens baksida och stäng skriverluckan.
5. Sätt på skrivaren (**ON**).

## BAKRE MATNING, UPPREPADE PAPPERSSTOPP

Om du råkar ut för upprepade pappersstopp, kan orsaken vara:

- …❖ felaktigt papper
- …❖ snedställt papper
- …❖ pappersbitar som fastnat i pappersbanan

### Felaktigt papper

Byt ut det felaktiga papperet mot en ny pappersbunt.

### Snedställt papper

1. Stäng av skrivaren (**OFF**).
2. Använd skrivvalsens ratt för att backa tillbaka papperet hela vägen ut ur skrivaren.
3. Riv av några pappersark, så att en ny, skarp, avriven papperskant erhålls.
4. Lägg i papperet igen och sätt på skrivaren igen (**ON**).

### Pappersbitar som fastnat i pappersbanan

Ta bort eventuella tillbehör, beroende på vilken typ av matning du använder, öppna skrivarluckan och ta bort eventuellt skräp från pappersbanan.

## VARNING!

- …❖ **Se alltid till att skrivaren är avstängd (OFF) och att strömsladden är urdragen.**
- …❖ **Om skrivaren har använts nyligen, kan skrivhuvudet vara *HETT!***

## PAPPERSSTOPP MED LÖSBLAD

1. Stäng av skrivaren.
2. Använd sedan skrivvalsens ratt för att backa ut papperet.
3. Öppna skrivarluckan.
4. Ta bort eventuellt sönderrivet papper som sitter runt vagnen.
5. Stäng skrivarluckan.

# DELAR OCH TILLBEHÖR

## KÖPA DELAR OCH TILLBEHÖR

Innan du köper delar och tillbehör bör du anteckna skrivarens modellnamn (se enhetens framsida) och ha korrekt reservdelsnummer och beskrivning av den del som du vill köpa tillhands. Delarnas beskrivningar och reservdelsnummer finns i det här avsnittet

- Rådgör med den återförsäljare där du köpte skrivaren.
- Hitta en auktoriserad Oki-dataåterförsäljare genom att gå till närmaste Oki-webbplats. Länkar till alla länder finns på adressen:

<http://www.okieurope.com>

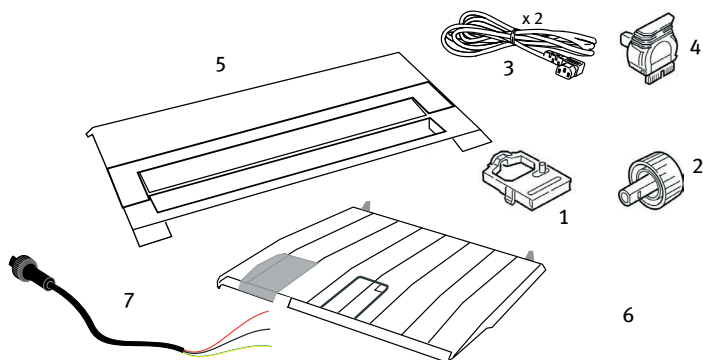

OBJEKT	ARTIKELNR	KOMMENTAR
Färgbandspatron (1)	09002303	Livslängd - 3 miljoner tecken
Ratt, skrivvals (2)	40673402	
Strömssladd växelström (3) –		
Euro	YS4011-1272P001	
Storbritannien	YS4011-1273P001	
Strömssladd likström (7)	YS4100-1187P001	
Skrivhuvud (4)	4YA4025-1401G002	Livslängd -200 miljoner tecken
Skrivarlucka (5)	42594601	
Arkstöd (6)	42017901	

## ALTERNATIV/TILLVAL

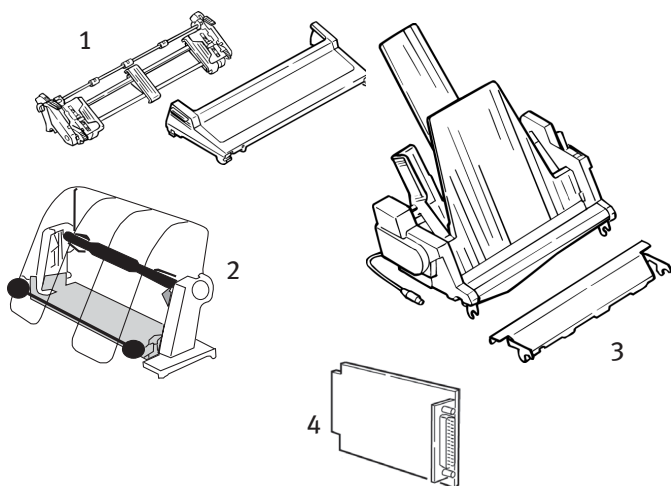

ALTERNATIV/TILLVAL	ARTIKELNR
Dragtraktorsammansättning (1)	09002363
Pappersrullställ (2)	09002334
Avskärningsarkmatare (3)	09000689
Seriegränssnittskort, RS232 (4)	09002353
Seriegränssnittskort, RS422 (ej i bild)	09002357
Gränssnittskort för strömslinga (ej i bild)	09000685

Alla tillbehör levereras med en installationsguide.

# SPECIFIKATIONER

OBJEKT	SPECIFIKATION
Utskriftsmetod	Anslagspunktmatris
Skrivhuvud	9 stift, 0,30 mm diameter, med värmeskydd Epson FX
Emuleringar (inbyggda)	IBM Graphics Oki® MICROLINE®
Utskriftshastighet	
Höghastighetsutkast (HSD)	333cps*
Utility (UTL)	250cps*
Nästan skönskrift (NLQ)	62.5cps*
	* cps = tecken per sekund

## Pappersspecifikationer

Typ	Matning	Vikt	Bredd (intervall)
Avskärningsark	Endast topp	60 to 81g/m <sup>2</sup>	
Enkel konstant	Bakre/botten	(53 to 75g/m <sup>2</sup> )	3 to 24,13 cm
Flera delar konstant	Bakre/botten	53 till 75g/m <sup>2</sup>	75 till 250 mm
Maximal tjocklek		0,28 mm	
Maximalt antal ark		4 (original plus 3 kopior) utan karbonpapper	

## Driftsäkerhet

### Färgbandets livslängd

(svart)

3 miljoner tecken, i genomsnitt

### Skrivhuvudets livslängd

200 miljoner tecken i genomsnitt i 10 cpi-läge

### Genomsnittlig tid före

felfunktion (MTBF)

20 000 timmar vid 25 % arbetscykel och 35 % sidotäthet

### Genomsnittlig

reparationstid (MTTR)

15 minuter

## Allmänna skrivaregenskaper

### Mått

Höjd: 80 mm (höjd) x 372 mm (bredd) x 275 mm (djup)

### Vikt

4,5 kg

### Buffertstorlek

128 kB

### Bullernivå

<54 dBA och <51dBA i tyst läge

### Strömbehov

AC - 230 VAC (+6%;-14%), 240 VAC (±10%;) @ 50/60Hz (±2%)  
DC - 9.6 VDC ↔ 31.2 VDC, 4.0 ↔ 1.8A

OBJEKT	SPECIFIKATION
Temperatur	
I drift	5 till 40°C
Vid förvaring	-40 to +70°C)
Luftfuktighet	
I drift	20 till 80% relativ luftfuktighet
Vid förvaring	5 till 95 % relativ luftfuktighet
Gränssnitt:	
Standard:	Centronics-parallellkabel, IEEE-1284-kompatibel USB 1.1
Tillval:	RS-232C, seriell RS-422 Strömslinga



# REGISTER

## A

ALARM.....	26
Använda avskärningsarkmataren.....	32
Använda dragande traktorenheten.....	30
Använda pappersrullstället .....	34
Åsidosätta Paper slut .....	29
Auto Select (Väljs automatiskt).....	29
Automatisk radmatning (LF).....	29
Automatisk vagnretur (CF) .....	29
Avskärningsarkmatare .....	20

## B

Begränsad funktion .....	40
--------------------------	----

## C

Centrering av skrivhuvudets position.....	39
CSF/RPS Pitch (breddsteg) .....	29

## D

Datoranslutningar.....	22
Dubbelriktad .....	29

## E

ESC/S1 Pitch (breddsteg).....	29
-------------------------------	----

## F

Färgbandsskydd .....	13, 40
Förhindra återställning.....	29
FORM FEED (Formulärmatning).....	27
Frontpanel .....	26
Fylla på papper .....	17

## G

Genomsnittlig reparationstid (MTTR).....	47
Genomsnittlig tid före felfunktion (MTBF).....	47
Grafik .....	29

## H

Hoppa över perforering .....	29
------------------------------	----

## I

Impact-läge .....	29
Initialiseringssträng.....	37
Installera färgbandspatronen .....	11
I-Prime .....	29, 37

## K

Kodsida.....	29
Kontrollpanel.....	29
Kontrollpanelfunktion .....	40

## L

LINE FEED (Radmatning) .....	27
Luftfuktighet.....	47

## M

Matning bakifrån av veckat blankettpapper .....	17
Matning underifrån av veckat blankettpapper .....	19
MODE (Läge).....	26, 27
Montera pappersseparatorn .....	15

## N

Nolltecken .....	29
------------------	----

<b>O</b>	
Övriga knappfunktioner när strömmen är PÅ .....	27
<b>P</b>	
pappersarksymbolen .....	20
Pappersseparator .....	20
pappersspak .....	18, 19, 20
Pappersspecifikationer .....	47
Parallell (LPT)-anslutning.....	22
Parallellt gränssnitt	
I-PRIME-signal .....	37
PITCH (Breddsteg).....	26, 27
POWER (Ström) .....	26
Program	
Inbäddade kommandon .....	39
Programmets resp. skrivarens inställningar.....	37
<b>R</b>	
Radavstånd .....	29
Rensa pappersstopp .....	42
RS-232C-seriegränssnitt .....	48
RS-422 .....	48
<b>S</b>	
S1 Select Pitch (10 CPI) (S1-valt breddsteg).....	29
S1 Select Pitch (12 CPI) (S1-valt breddsteg).....	29
SELECT (Välj):.....	26, 27
SELECT och FORM FEED .....	27
SELECT och LINE FEED.....	27
Seriekoppling av kabel.....	24
Sidans längd .....	29
Skenans spak .....	18, 19
Skrivardrivrutiner.....	29
Skrivarlucka .....	18, 19
Skrivarspärrens verksam .....	29
Skrivhuvud .....	47
Språkuppställning .....	29
Ställa in standardinställningar för skrivaren .....	28
Stift 18 .....	29
Storlek på mottagande buffertminne.....	29
Strömanslutning.....	16, 22
Strömslinga .....	48
<b>T</b>	
Ta bort fraktspärren .....	10
Teckensnitt	
Inbäddade skrivarkommandon.....	39
Teckenuppställning .....	29
Time Out Print (Time-out för utskrift) .....	29
TOF SET (Inställning av början i formuläret) .....	27
Toppmatning av enkla pappersark .....	20
Traktormatningsenhet.....	20
<b>U</b>	
Uppackning .....	9
USB-anslutning.....	23
Utskriftshastighet .....	47
Utskriftsmetod.....	47
Utskriftsresultat.....	29
<b>V</b>	
Valfritt seriellt gränssnitt.....	38
Veckat .....	18, 19

# KONTAKTUPPGIFTER FÖR OKI

## **Oki Systems (UK) Limited**

Blays House  
Wick Road  
Egham  
Surrey  
TW20 0HJ

Tel: +44 (0) 1784 274300  
Fax: +44 (0) 1784 274301  
<http://www.oki.co.uk>

## **Oki Systems Ireland Limited**

The Square Industrial Complex  
Tallaght  
Dublin 24

Tel: +353 (0) 1 4049590  
Fax: +353 (0) 1 4049591  
<http://www.oki.ie>

## **Oki Systems Ireland Limited - Northern Ireland**

19 Ferndale Avenue  
Glengormley  
BT36 5AL  
Northern Ireland

Tel: +44 (0) 7767 271447  
Fax: +44 (0) 1 404 9520  
<http://www.oki.ie>

Technical Support for all Ireland:

Tel: +353 1 4049570  
Fax: +353 1 4049555  
E-mail: [tech.support@oki.ie](mailto:tech.support@oki.ie)

## **OKI Systems (Czech and Slovak), s.r.o.**

IBC – Pobřežní 3  
186 00 Praha 8  
Czech Republic

Tel: +420 224 890158  
Fax: +420 22 232 6621  
Website: [www.oki.cz](http://www.oki.cz), [www.oki.sk](http://www.oki.sk)

## **Oki Systems (Deutschland) GmbH**

Hansaallee 187  
40549 Düsseldorf

Tel: 01805/6544357\*\*  
01805/OKIHELP\*\*

Fax: +49 (0) 211 59 33 45

Website: [www.okiprintingsolutions.de](http://www.okiprintingsolutions.de)  
[info@oki.de](mailto:info@oki.de)

\*\*0,14€/Minute aus dem dt. Festnetz  
der T-Com (Stand 11.2008)

## **Διανομέας των συστημάτων OKI**

CPI S.A1 Rafailidou str.  
177 78 Tavros  
Athens  
Greece

Tel: +30 210 48 05 800  
Fax: +30 210 48 05 801  
EMail: [sales@cpi.gr](mailto:sales@cpi.gr)

## **Oki Systèmes (France) S.A.**

44-50 Av. du Général de Gaulle  
94246 L'Hay les Roses  
Paris

Tel: +33 01 46 15 80 00  
Télécopie: +33 01 46 15 80 60  
Website: [www.oki.fr](http://www.oki.fr)

## **OKI Systems (Magyarország) Kft.**

Capital Square  
Tower 2  
7th Floor  
H-1133 Budapest,  
Váci út 76  
Hungary

Telefon: +36 1 814 8000  
Telefax: +36 1 814 8009  
Website: [www.okihu.hu](http://www.okihu.hu)

## **OKI Systems (Italia) S.p.A.**

via Milano, 11,  
20084 Lacchiarella (MI)

Tel: +39 (0) 2 900261  
Fax: +39 (0) 2 90026344  
Website: [www.oki.it](http://www.oki.it)

## **OKI Printing Solutions**

Platinum Business Park II, 3rd Floor  
ul. Domaniewska 42  
02-672 Warsaw  
Poland

Tel: +48 22 448 65 00  
Fax: +48 22 448 65 01  
Website: www.oki.com.pl  
E-mail: oki@oki.com.pl  
Hotline: 0800 120066  
E-mail: tech@oki.com.pl

**Oki Systems (Ibérica) S.A.**

Sucursal Portugal  
Edifício Prime -  
Av. Quinta Grande 53  
7º C Alfragide  
2614-521 Amadora  
Portugal

Tel: +351 21 470 4200  
Fax: +351 21 470 4201  
Website: www.oki.pt  
E-mail : oki@oki.pt

**Oki Service**

**Serviço de apoio técnico ao Cliente**

Tel: 808 200 197  
E-mail : okiserv@oki.pt

**OKI Europe Ltd. (Russia)**

Office 702, Bldg 1  
Zagorodnoye shosse  
117152, Moscow

Tel: +74 095 258 6065  
Fax: +74 095 258 6070  
e-mail: info@oki.ru  
Website: www.oki.ru

Technical support:  
Tel: +7 495 564 8421  
e-mail: tech@oki.ru

**Oki Systems (Österreich)**

Campus 21  
Businesszentrum Wien Sued  
Liebermannstrasse A02 603  
22345 Brun am Gebirge

Tel: +43 223 6677 110  
Drucker Support:  
+43 (0) 2236 677110-501  
Fax Support:  
+43 (0) 2236 677110-502  
Website: www.oki.at

**OKI Europe Ltd. (Ukraine)**

Raisy Opkinoy Street,8  
Building B, 2<sup>nd</sup> Floor,  
Kiev 02002  
Ukraine

Tel: +380 44 537 5288  
e-mail: info@oki.ua  
Website: www.oki.ua

**OKI Sistem ve Yazıcı Çözümleri Tic. Ltd. Şti.**

Harman sok Duran Is Merkezi,  
No:4, Kat:6,  
34394, Levent  
İstanbul

Tel: +90 212 279 2393  
Faks: +90 212 279 2366  
Web: www.oki.com.tr  
www.okiprintingsolutions.com.tr

**Oki Systems (Belgium)**

Medialaan 24  
1800 Vilvoorde

Helpdesk: 02-2574620  
Fax: 02 2531848  
Website: www.oki.be

**AlphaLink Bulgaria Ltd.**

2 Kukush Str.  
Building "Antim Tower", fl. 6  
1463 Sofia, Bulgaria

tel: +359 2 821 1160  
fax: +359 2 821 1193  
Website: http://bulgaria.oki.com

**OKI Printing Solutions**

Herstedøstervej 27  
2620 Albertslund  
Danmark

Adm.: +45 43 66 65 00  
Hotline: +45 43 66 65 40  
Salg: +45 43 66 65 30  
Fax: +45 43 66 65 90  
Website: www.oki.dk

**Oki Systems (Finland) Oy**

Polaris Capella  
Vänrikinkuja 3  
02600 Espoo

Tel: +358 (0) 207 900 800  
Fax: +358 (0) 207 900 809  
Website: www.oki.fi

**Oki Systems (Holland) b.v.**

Neptunstraat 27-29  
2132 JA Hoofddorp

Helpdesk: 0800 5667654  
Tel: +31 (0) 23 55 63 740  
Fax: +31 (0) 23 55 63 750  
Website: [www.oki.nl](http://www.oki.nl)

**Oki Systems (Norway) AS**

Tevlingveien 23  
N-1081 Oslo

Tel: +47 (0) 63 89 36 00  
Telefax: +47 (0) 63 89 36 01  
Ordrefax: +47 (0) 63 89 36 02  
Website: [www.oki.no](http://www.oki.no)

**General Systems S.R.L. (Romania)**

Sos. Bucuresti-Ploiesti Nr. 135.  
Bucharest 1  
Romania

Tel: +40 21 303 3138  
Fax: +40 21303 3150  
Website: <http://romania.oki.com>

Var vänlig kontakta din Återförsäljare i första hand, för konsultation. I andra hand kontakta

**Oki Systems (Sweden) AB**

Borgarfjordsgatan 7  
Box 1191  
164 26 Kista

Tel. +46 (0) 8 634 37 00

e-mail:

[info@oki.se](mailto:info@oki.se) för allmänna frågor om Oki produkter

[support@oki.se](mailto:support@oki.se) för teknisk support gällandes Oki produkter

Vardagar: 08.30 - 12.00,  
13.00 - 16.00

Website: [www.oki.se](http://www.oki.se)

**Oki Systems (Schweiz)**

Baslerstrasse 15  
CH-4310 Rheinfelden

Support deutsch +41 61 827 94 81

Support français +41 61 827 94 82

Support italiano +41 061 827 9473

Tel: +41 61 827 9494

Website: [www.oki.ch](http://www.oki.ch)

**ML280 ELITE**

**OKI**

*Okī / Network Solutions*  
*for a Global Society*

OKI EUROPE, PART OF OKI ELECTRIC

**CENTRAL HOUSE  
BALFOUR ROAD, HOUNSLOW  
TW3 1HY  
UNITED KINGDOM  
TEL +44 (0) 20 8219 2190  
FAX +44 (0) 20 8219 2199**

45692112EE REV1