

MC560

OKI
PRINTING SOLUTIONS



Gebruikershandleiding



VOORWOORD

We hebben ernaar gestreefd de informatie in dit document volledig, accuraat en up-to-date weer te geven. De fabrikant is niet aansprakelijk voor de gevolgen van fouten waarvoor deze niet verantwoordelijk is. De fabrikant kan ook niet garanderen dat wijzigingen in software en apparatuur die zijn aangebracht door andere fabrikanten en waarnaar in deze handleiding wordt verwezen, geen invloed hebben op de toepasbaarheid van de informatie in de handleiding. De fabrikant is niet noodzakelijkerwijs aansprakelijk voor softwareproducten die door andere bedrijven zijn gemaakt en die in deze handleiding worden genoemd.

Hoewel redelijkerwijs alles heeft gedaan om dit document zo accuraat en nuttig mogelijk te maken, verleent geen expliciete of impliciete garantie met betrekking tot de accuratesse of volledigheid van de betreffende informatie.

De meest recente stuurprogramma's en handleidingen zijn beschikbaar op:
<http://www.okiprintingsolutions.com>

Copyright © 2008 Oki Europe Ltd. Alle rechten voorbehouden.

Oki, Oki Printing Solutions en Microline zijn gedeponeerde handelsmerken van Oki Electric Industry Company, Ltd.

Energy Star is een handelsmerk van het United States Environmental Protection Agency.

Microsoft, MS-DOS en Windows zijn gedeponeerde handelsmerken van Microsoft Corporation.

Apple, Macintosh, Mac en Mac OS zijn gedeponeerde handelsmerken van Apple Computer.

Andere product- en merknamen zijn gedeponeerde handelsmerken of handelsmerken van de betreffende rechthebbenden.



Als deelnemer aan het Energy Star-programma heeft de fabrikant vastgesteld dat dit product voldoet aan de Energy Star-normen voor zuinig energieverbruik.



Dit product voldoet aan de Richtlijnen 2004/108/EEG (elektromagnetische compatibiliteit), 2006/95/EEG (laagspanning) en 1999/5/EEG (eindapparatuur voor radio en telecommunicatie) van de Raad, zoals gewijzigd - indien van toepassing - bij de aanpassing van de wetgeving van de lidstaten betreffende elektromagnetische compatibiliteit, laagspanning en eindapparatuur voor radio en telecommunicatie.

EERSTE HULP BIJ ONGEVALLEN

Wees behoedzaam met tonerpoeder:

Laat indien ingeslikt kleine hoeveelheden water drinken en schakel medische hulp in. NIET laten braken.



Indien er tonerpoeder wordt ingeademd, moet de persoon naar buiten worden gebracht voor frisse lucht. Raadpleeg onmiddellijk een arts.

Indien er tonerpoeder in de ogen is terechtgekomen, dienen deze gedurende ten minste 15 minuten met veel water te worden uitgespoeld terwijl de ogen geopend blijven. Raadpleeg onmiddellijk een arts.

Indien er tonerpoeder wordt gemorst, moet dit met koud water en zeep worden verwijderd om vlekken op de huid of kleding te voorkomen.

FABRIKANT

Oki Data Corporation,
4-11-22 Shibaura, Minato-ku,
Tokyo 108-8551,
Japan

IMPORTEUR VOOR DE EU/ERKEND VERTEGENWOORDIGER

Oki Europe Limited (handelend als Oki Printing Solutions)

Blays House
Wick Road
Egham
Surrey, TW20 0HJ
Verenigd Koninkrijk

Neem voor algemene vragen en alle vragen over verkoop en ondersteuning contact op met uw plaatselijke leverancier.

MILIEU-INFORMATIE



INHOUDSOPGAVE

Voorwoord	2
Eerste hulp bij ongevallen	3
Fabrikant	3
Importeur voor de EU/erkend vertegenwoordiger	3
Milieu-informatie	3
Inhoudsopgave	4
Opmerking, Let op! en Waarschuwing!	6
Inleiding	7
Over deze handleiding.....	7
Online gebruik.....	8
Pagina's afdrukken.....	8
Overzicht van het MFP	9
Vooraanzicht.....	9
Achteraanzicht.....	10
Het bedieningspaneel.....	11
Kopieer- en belgedeelte.....	11
LCD-scherm en functiegebied.....	11
Starttoets en andere toetsen.....	12
De taal op het LCD-scherm wijzigen.....	12
Aan de slag	13
MFP-stuurprogramma's en hulpprogramma's installeren.....	13
Twain- en printerstuurprogramma's.....	13
MFP Network Setup Tool (MFP-hulpprogramma voor netwerkinstallatie).....	14
Aanbevolen papier.....	15
Cassettelade.....	15
Universele lade.....	16
Uitvoervak (afgedrukte zijde naar beneden).....	16
Uitvoervak (afgedrukte zijde naar boven).....	16
Papier in de printer plaatsen	17
Cassettelade.....	17
Universele lade.....	19
Het apparaat configureren....	20
Minimale configuratievereisten.....	20
Preconfiguratiegegevens.....	20
Algemeen.....	20
Fax instellen.....	20
Netwerk instellen.....	20
Functies voor internetcommunicatie.....	22
Configuratie.....	23
...vanaf de webpagina.....	23
...vanuit het beheerprogramma.....	24
...vanaf het bedieningspaneel van de scanner.....	24
De faxfunctie instellen.....	25
De eerste keer instellen.....	25
Geavanceerde setup.....	25
Bediening	31
Documenten plaatsen voor kopiëren.....	31
Documenten in de automatische documentinvoer plaatsen.....	31
Documenten op de glasplaat plaatsen.....	32
Documenten verzenden via e-mail.....	33
Basisbediening.....	33
Geavanceerde bediening.....	35

Documenten verzenden naar een bestandserver	36
Kopiëren	37
Basisbediening	37
Geavanceerde bediening	37
Faxen	40
Basisbediening	40
Geavanceerde bediening	41
Faxtaken annuleren	44
Faxtaakrapporten	45
Scannen	46
Bediening van de scanner	46
De gebruikersinterface	47
De basisfuncties gebruiken	48
Overige functies	53
Onderhoud	54
Verwachte gebruiksduur	54
Bestelinformatie verbruikmaterialen	55
Verbruiksmaterialen vervangen	56
Tonercartridge vervangen	56
Afbeeldingstrommel vervangen	60
Vervanging van de transportband	63
De fuser vervangen	65
Reinigen	67
....de ADF	67
....de glasplaat	68
....de LED-kop	69
Upgrades van drivers installeren	71
Bestelcodes	71
Duplexeenheid	71
Geheugenuitbreiding	72
Harde schijf	73
Extra papierlade	75
Opslagkast	75
Printerstuurprogramma's van Windows bijwerken	76
PCL-driver	76
PostScript-driver	76
Problemen oplossen	77
Vastgelopen papier verwijderen	77
In de automatische documentinvoer.....	77
In de printer.....	77
Checklist bij problemen met faxen	83
Specificaties	85
Index	90
Oki contactgegevens	91

OPMERKING, LET OP! EN WAARSCHUWING!

OPMERKING

Deze tekst bevat extra informatie als aanvulling op de hoofdtekst.

LET OP!

Deze tekst bevat extra informatie die, indien deze wordt genegeerd, tot schade of storingen in het apparaat kan leiden.

WAARSCHUWING!

Deze tekst bevat extra informatie die, indien deze wordt genegeerd, kan leiden tot een risico op persoonlijk letsel.

Om uw product te beschermen en ervoor te zorgen dat u optimaal kunt profiteren van alle functies, is dit model ontworpen om alleen met originele tonercartridges te werken. Het kan voorkomen dat een andere tonercartridge helemaal niet werkt, zelfs als deze als 'geschikt' wordt omschreven. Indien de tonercartridge wel werkt, kunnen de prestaties en de afdrukkwaliteit van het product van mindere kwaliteit zijn.

Als u niet de oorspronkelijke producten gebruikt, kan uw garantie komen te vervallen.

Specificaties kunnen zonder kennisgeving worden gewijzigd. Alle handelsmerken worden erkend.

INLEIDING

Van harte gefeliciteerd met uw keus voor dit multifunctionele product (MFP) van Oki Printing Solutions. Dit apparaat is uitgerust met geavanceerde mogelijkheden voor het met hoge snelheid afdrucken van heldere, levendige kleurenafbeeldingen en scherpe zwart-witpagina's op een aantal verschillende afdrukmedia.

Met dit MFP kunt u meteen papieren documenten scannen en het elektronische beeld naar verschillende bestemmingen sturen, zoals e-mailadressen, printers, FTP-servers of een andere computer in het netwerk. Dit MFP heeft tevens een faxoptie waarmee u uw documenten rechtstreeks naar een faxnummer kunt sturen.

OVER DEZE HANDLEIDING

OPMERKING

In de afbeeldingen in deze handleiding worden mogelijk optionele functies weergegeven die niet op uw MFP zijn geïnstalleerd.

Deze handleiding is onderdeel van een pakket online en gedrukte documentatie die u helpt vertrouwd te raken met het product en optimaal gebruik te maken van de krachtige functies van het apparaat. Hieronder volgt een overzicht van de documentatie ter referentie. De documentatie is ook te vinden op de dvd met de handleiding, tenzij anders aangegeven:

- > **Folder Veilige installatie:** biedt informatie over veilig gebruik van het MFP.
Dit is een papieren document dat bij het MFP wordt geleverd en dat u moet lezen voordat u het MFP instelt.
- > **Installatiehandleiding:** uitleg over het uitpakken, aansluiten en inschakelen van het MFP.
Dit is een document op papier dat bij het MFP wordt geleverd.
- > Deze **Gebruikershandleiding:** deze gids helpt u vertrouwd te raken met het MFP om zo de vele functies optimaal te kunnen benutten. Hier vindt u ook richtlijnen voor probleemoplossing en onderhoud, waarmee u ervoor kunt zorgen dat de printer goed blijft presteren. Bovendien bevat deze handleiding informatie over optionele accessoires, die u kunt toevoegen naarmate uw afdrukbehoeften veranderen.
- > **Richtlijnen bij het afdrucken:** deze gids helpt u vertrouwd te raken met de vele functies van het printerstuurprogramma dat bij het product wordt geleverd.
- > **Beveiligingsgids:** deze gids helpt u vertrouwd te raken met de beveiligingsfuncties van het product.
- > **Verkorte installatiehandleidingen:** worden geleverd bij verbruiksartikelen en optionele accessoires. In deze handleidingen wordt beschreven hoe u die artikelen en accessoires installeert.
Dit zijn documenten op papier, die bij de verbruiksmaterialen en optionele accessoires worden geleverd.
- > **Online Help:** online informatie die toegankelijk is vanuit het printerstuurprogramma en de hulpprogramma's.

ONLINE GEBRUIK

Deze handleiding is bedoeld voor gebruik op het scherm met Adobe Reader. Maak hierbij gebruik van de functies voor navigatie en weergave van Adobe Reader.

Er zijn twee manieren waarop u specifieke informatie kunt weergeven:

- > Klik in de lijst met bladwijzers linksonder op het scherm op het gewenste onderwerp om dat specifieke onderwerp weer te geven. (Als er geen bladwijzers worden weergegeven, gebruikt u 'Inhoudsopgave' op pagina 4.)
- > Klik in de lijst met bladwijzers op Index om naar de index te gaan. (Als er geen bladwijzers worden weergegeven, gebruikt u 'Inhoudsopgave' op pagina 4.) Zoek de gewenste term op in de alfabetisch gerangschikte index en klik op het bijbehorende paginanummer om die specifieke pagina weer te geven.

PAGINA'S AFDRUKKEN

Het staat u vrij om de gehele handleiding, afzonderlijke pagina's of secties af te drukken. Ga als volgt te werk:

1. Klik op de werkbalk op **Bestand > Afdrukken** (of druk op de toetsen Ctrl + P).
2. Geef aan welke pagina's u wilt afdrukken:
 - (a) **All pages** (1) voor de gehele handleiding.
 - (b) **Huidige pagina** (2) voor de pagina die momenteel wordt weergegeven.
 - (c) **Pages from** (pagina's vanaf) en **to**, (3), voor het paginabereik dat u opgeeft door de paginanummers in te voeren.

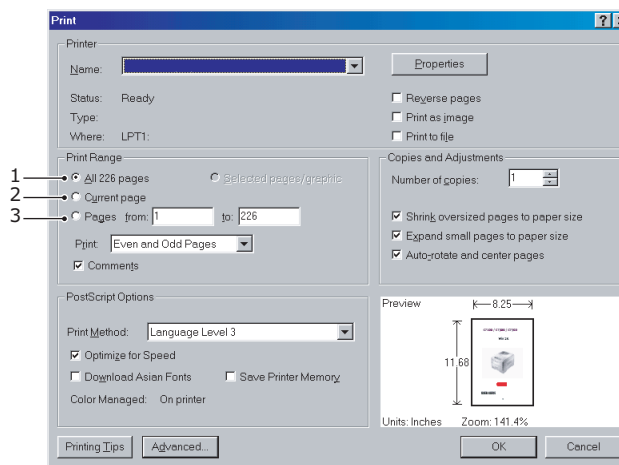

-
-
3. Klik op **OK**.

OVERZICHT VAN HET MFP

VOORAANZICHT

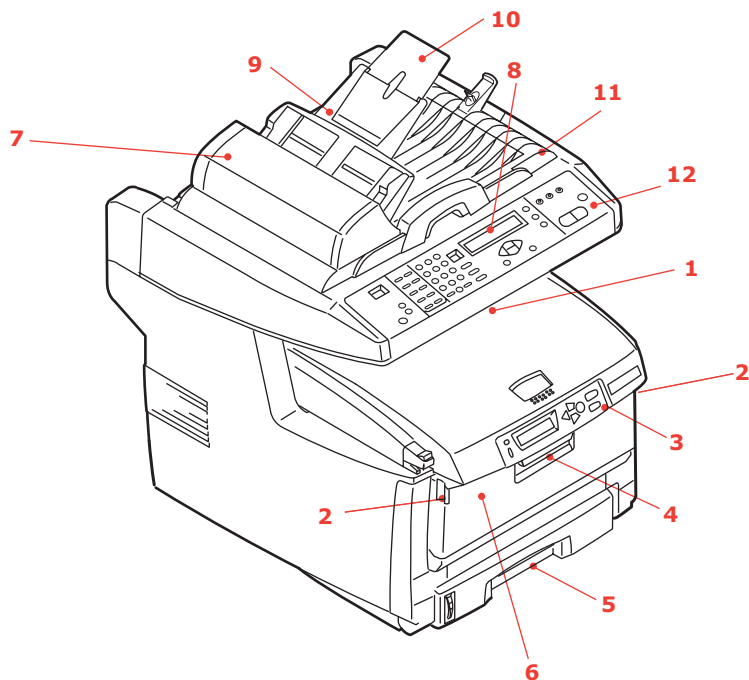

1. Uitvoervak, afgedrukte zijde naar beneden
Standaarduitvoervak voor afdrukken. Kan maximaal 250 vel papier van 80 g/m² bevatten.

2. Ontgrendelingsknopjes van de universele lade (drukken).

3. Bedieningspaneel met LCD-scherm. Statuslampjes en bedieningsknoppen.

4. Ontgrendeling van de voorklep (optillen).

5. Papierlade
Standaardlade voor blanco papier. Kan maximaal 300 vel papier van 80 g/m² bevatten.

6. Universele lade (gesloten weergegeven). Deze lade wordt gebruikt voor zwaarder papier, enveloppen en andere speciale media. Indien nodig kan deze lade ook voor handmatige invoer van enkele vellen worden gebruikt.

7. Automatische documentinvoer (ADF)

8. LCD-scherm

9. Papierlade van automatische documentinvoer

10. Papiersteun van automatische documentinvoer

11. Documentklep

12. Bedieningspaneel

ACHTERAANZICHT

Hier ziet u het verbindingspaneel en het uitvoervak aan de achterzijde.

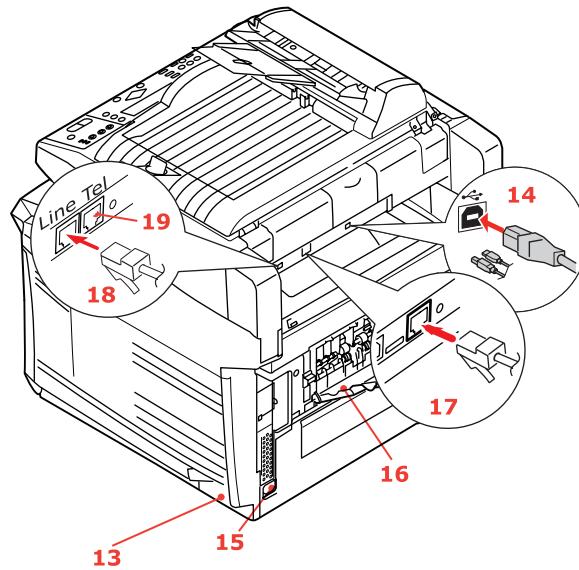

- | | |
|---|--|
| 13. AAN/UIT-knop. | 17. Netwerkconnector |
| 14. USB-interface | 18. Lijnaansluiting
Aansluiting voor het faxapparaat
op de telefoonlijn. |
| 15. Netsnoeraansluiting | 19. Tel.verbinding.
Aansluiting voor de
telefoonhandset (indien nodig). |
| 16. Achterzijde, uitvoervak voor
100 vel, afgedrukte zijde naar
boven | |

Als de klep van het uitvoervak aan de achterzijde is uitgeklast, wordt het papier aan de achterzijde van het MFP uitgevoerd en wordt het papier gestapeld met de afgedrukte zijde naar boven. Dit uitvoervak wordt voornamelijk gebruikt voor zwaardere afdrukmedia. Als het uitvoervak wordt gebruikt in combinatie met de universele lade, wordt het papier in een rechte baan door het MFP geleid. Papier hoeft niet via allerlei bochten door de printer te worden geleid en dit maakt het mogelijk media te gebruiken tot maximaal 203 g/m².

HET BEDIENINGSPANEEL

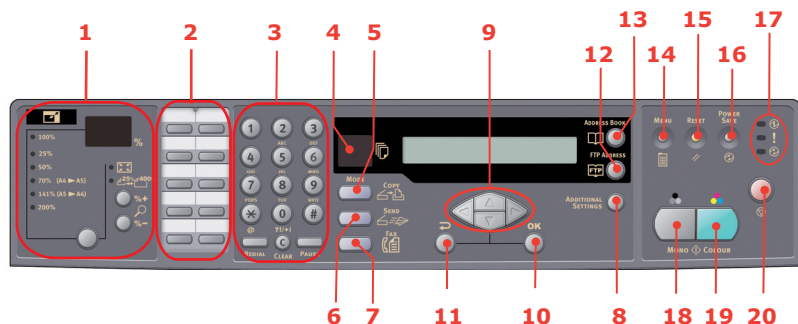

KOPIEER- EN BELGEDEELTE

- | | |
|----------------|---|
| 1. Zoomen | Wordt gebruikt om de schaling in stappen van 1% te verhogen tot 400% en te verlagen tot -25%.
U kunt ook kiezen uit de standaardpercentages. |
| 2. Toetsenblok | Hiermee kunt u met één druk op de knop veelgebruikte of favoriete faxnummers bellen. |
| 3. Toetsenblok | Alfanumerieke toetsen: hiermee voert u het aantal kopieën, het faxnummer of het e-mailadres in.
Toets voor opnieuw bellen: wordt gebruikt om handmatig een fax opnieuw te verzenden.
Toets Clear (Wissen) hiermee verwijdert u een item van het LCD-scherm.
Toets Pause (Onderbreken): hiermee voegt u een '-' in een faxnummer in als u een toestel belt. |

LCD-SCHERM EN FUNCTIEGEBIED

- | | |
|------------------------|---|
| 4. Aantal exemplaren | Hier wordt het aantal geselecteerde exemplaren weergegeven. |
| 5. Kopieermodus | Hier selecteert u de kopieermodus (ook de standaardwerkmodus). |
| 6. Modus Verzenden | Hier selecteert u de verzendmodus. |
| 7. Modus Fax | Hier selecteert u de faxmodus. |
| 8. Additional Settings | Hiermee verricht u aanvullende instellingen van de modus 'Kopiëren' en de modus 'Scannen'. (De instellingen zijn slechts gedurende drie minuten beschikbaar. Na drie minuten wordt automatisch weer de standaardwaarde gebruikt.) |
| 9. Navigatieknoppen | Hiermee verplaatst u de cursor op het LCD-scherm omhoog/omlaag/naar links/naar rechts. Met de pijl-omhoog/-omlaag schakelt u naar een andere functieaanduiding. |
| 10. OK | Wordt gebruikt om de op dat moment geselecteerde instellingen te selecteren en te bevestigen. |
| 11. Terug | Wordt gebruikt om selecties te annuleren en terug te gaan naar het hoogste niveau van de instelling. Met deze toets kunt u ook alle voorgaande invoer annuleren. |
| 12. FTP Address | Wordt gebruikt om het opgeslagen FTP-adres voor de functie 'Verzenden' aan te geven. Deze toets is alleen beschikbaar in de verzendmodus. |
| 13. Address book | Wordt gebruikt om de opgeslagen e-mailadressen voor de functie Verzenden aan te geven.

Wordt tevens gebruikt om de opgeslagen faxnummers voor de faxfunctie aan te geven. Druk eenmaal op deze knop om de snelkeuzenummers weer te geven. Druk tweemaal op deze knop om de groepsbelnummers weer te geven. |

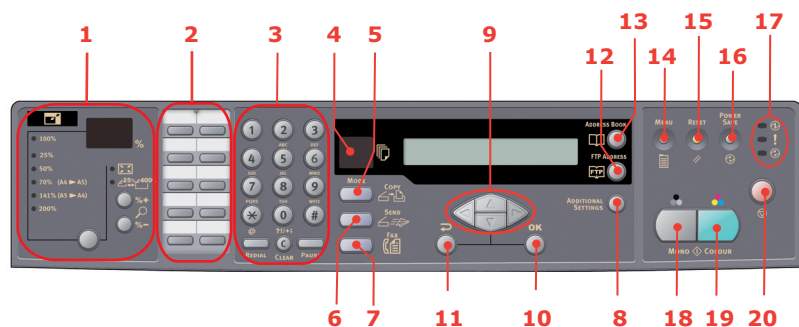

STARTTOETS EN ANDERE TOETSEN

- | | |
|--------------------|--|
| 14. Menu | Druk op deze knop om het menu voor de instelling van het MFP te openen. |
| 15. Reset | Druk op deze knop wanneer u de scanner weer wilt instellen op de standaardfabrieksinstellingen. |
| 16. Power save | Druk eenmaal op deze knop om het MFP in de slaapmodus te zetten (deze knop ingedrukt houden werkt niet). |
| 17. Voedinglampjes | |
| > Aan/uit | Brandt om aan te geven dat het MFP is ingeschakeld en klaar is voor gebruik. |
| > Alarmlampje | Brandt om een foutconditie aan te geven. |
| > Slaapmodus | Brandt om de energiebesparende modus aan te geven. |
| 18. Mono | Druk op deze knop als u documenten in zwart-wit wilt verzenden of kopiëren. |
| 19. Kleur | Druk op deze knop als u documenten in kleur wilt verzenden of kopiëren. |
| 20. Stop | Druk op deze knop om alle activiteiten te stoppen (de LCD-aanduiding gaat voor elke functie over naar het standby-scherm). Dit heeft geen gevolgen voor de instellingen. |

DE TAAL OP HET LCD-SCHERM WIJZIGEN

De standaardtaal die door uw MFP wordt gebruikt om berichten weer te geven en rapporten af te drukken, is het Engels. Raadpleeg de informatie die bij het product is bijgesloten (het hulpprogramma voor het instellen van de taal) over de procedure voor het wijzigen van de taalinstelling.

AAN DE SLAG

LET OP!

Zorg ervoor dat de scanner is ONTGRENDELD voordat u het apparaat gebruikt.

1. Open de documentklep.
2. Zet de vergrendelingshendel voor scannen op ONTGRENDELD.

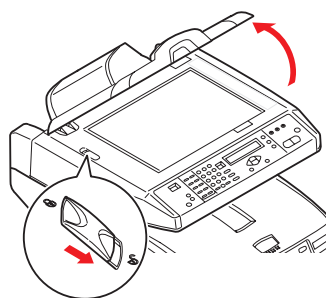

MFP-STUURPROGRAMMA'S EN HULPPROGRAMMA'S INSTALLEREN

TWAIN- EN PRINTERSTUURPROGRAMMA'S

LET OP!

Om ervoor te zorgen dat de scanfunctie naar behoren werkt, moet u het TWAIN-stuurprogramma en vervolgens het printerstuurprogramma installeren voordat de computer aansluit.

1. Start Microsoft Windows.
2. Plaats de meegeleverde dvd in het dvd-station.
3. De dvd zal op de meeste systemen automatisch starten. Als het automatisch starten van dvd's echter niet door uw systeem wordt ondersteund, klikt u op de knop **Start**, kiest u Uitvoeren, typt u d:\setup.exe (waarbij d: het dvd-station dat u gebruikt) en klikt u op **OK**.
4. Volg de instructies op het scherm op om de installatie van het stuurprogramma te voltooien.

MFP NETWORK SETUP TOOL (MFP-HULPPROGRAMMA VOOR NETWERKINSTALLATIE)

U vindt het MFP-hulpprogramma voor netwerkinstallatie op de dvd Networking/Utilities in de map Utilities. Volg de instructies op het scherm op om de installatie van het installatiehulpprogramma te voltooien.

Het MFP-hulpprogramma voor netwerkinstallatie kan MC560-apparaten vinden via netwerkverbindingen.



1. Kies **Bestand > Alle apparaten zoeken...** om apparaten te zoeken en te installeren.
2. Klik op **Zoeken**.

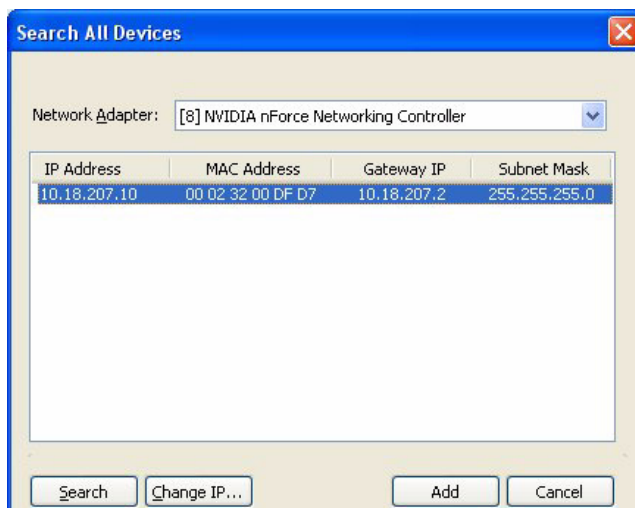

3. Markeer het gewenste zoekresultaat en klik op **Toevoegen**.

Met het MFP network setup tool (MFP-hulpprogramma voor netwerkinstallatie) kunt u uw MFP configureren. Zie '[Preconfiguratiegegevens](#)' op pagina 20 voor uitgebreide instructies.

AANBEVOLEN PAPIER

Het MFP kan allerlei afdrukmedia verwerken, inclusief papier van verschillende gewichten en formaten, transparanten en enveloppen. In deze sectie wordt een algemeen advies gegeven over de keuze van de media en wordt uitgelegd hoe elk type moet worden gebruikt.

U krijgt de beste prestaties als u standaardpapier van 75-90 g/m² gebruikt dat is ontworpen voor het gebruik in kopieermachines en laserprinters. Een geschikt type is Color Copy van Mondi.

Het gebruik van papier met veel reliëf of papier met een ruw oppervlak wordt niet aangeraden.

U kunt voorbedrukt papier gebruiken, maar de inkt mag niet uitlopen als het wordt blootgesteld aan de hoge fusertemperaturen die bij het afdrukproces worden gebruikt.

Enveloppen mogen geen vouwen, krullen of andere vervormingen hebben. De enveloppen moeten ook een rechthoekige sluitklep te hebben, met lijm die intact blijft onder de druk van de hete fuser in dit type MFP. Vensterenveloppen zijn niet geschikt.

Transparanten moeten van het type zijn dat is ontworpen voor gebruik in kopieermachines en laserprinters. Het wordt aangeraden Oki-transparanten te gebruiken (bestelnummer 01074101). Vermijd met name het gebruik van kantoortransparanten die moeten worden beschreven met speciale stiften. Deze transparanten smelten in de fuser en veroorzaken schade.

Etiketten moeten ook van het type zijn dat wordt aanbevolen voor kopieermachines en laserprinters. De etiketvellen moeten geheel bedekt zijn met etiketten. Andere typen etiketvellen kunnen de printer beschadigen wanneer de etiketten loslaten tijdens het afdrukproces. Een geschikt type is Avery White Laser Labels van het type 7162, 7664, 7666 (A4) of 5161 (Letter)

De aanbevolen visitekaartjes worden geproduceerd door Oki (bestelnummer 09002985).

CASSETTELADE

In de cassettelade kunt u papier met een gewicht van 64g/m² tot 120g/m² plaatsen. De cassette is uitermate geschikt voor het afdrukken van A4-documenten van meer dan één pagina lang.

FORMAAT	AFMETINGEN	GEWICHT (G/M ²)
A6	105 x 148 mm	Licht 64-74 g/m ² Gemiddeld 75-104 g/m ² Zwaar 105-120g/m ² Ultrazwaar 121-176g/m ² (alleen in de optionele 2e lade)
A5	148 x 210 mm	
B5	182 x 257 mm	
Executive	184,2 x 266,7 mm	
A4	210 x 297 mm	
Letter	215,9 x 279,4 mm	
Legal 13 inch	216 x 330 mm	
Legal 13,5 inch	216 x 343 mm	
Legal 14 inch	216 x 356 mm	

Als u een identieke papiersoort in de universele lade hebt geplaatst, kunt u het MFP zo instellen dat automatisch de andere lade wordt geselecteerd zodra de huidige lade geen papier meer bevat. Bij het afdrukken vanuit Windows-toepassingen, kan deze functie worden ingeschakeld in de stuurprogramma-instellingen. Bij het afdrukken vanaf andere systemen kunt u deze functie inschakelen in het menu Afdrukken.

UNIVERSELE LADE

In de universele lade kunt u papier met dezelfde formaten gebruiken als in de cassetteladen, maar dan met een gewicht variërend van 75 g/m² tot 203 g/m². Voor heel zwaar papier moet u de uitvoerlade aan de achterzijde gebruiken. Als u deze stapelaar gebruikt, wordt het papier in een vrijwel rechte baan door het MFP geleid.

In de universele lade kan papier met een breedte van 105 mm en een lengte van maximaal 1200 mm (voor het afdrucken van banners) worden gebruikt.

Gebruik voor papier dat langer is dan 356 mm (Legal 14 inch) een papiersoort met een gewicht van 90 tot maximaal 128 g/m² en het uitvoervak aan de achterzijde.

Gebruik de universele lade voor het afdrucken van enveloppen en transparanten. Er kunnen maximaal 50 transparanten of 10 enveloppen tegelijk worden geladen, waarbij de stapel niet hoger mag zijn dan 10 mm.

Papier met watermerken of briefhoofdpapier moet met de afdrukzijde omhoog en met de bovenzijde als eerste in het MFP worden geplaatst.

UITVOERVAK (AFGEDRUKTE ZIJDE NAAR BENEDEN)

In de stapelaar boven aan het MFP kan maximaal 250 vel standaardpapier van 80 g/m² worden geplaatst en papiersoorten met een maximaal gewicht van 120 g/m². Pagina's die in leesvolgorde worden afgedrukt (pagina 1 als eerste), worden in leesvolgorde gesorteerd (de laatste pagina ligt bovenop met de afgedrukte zijde omlaag).

UITVOERVAK (AFGEDRUKTE ZIJDE NAAR BOVEN)

U moet het uitvoervak aan de achterzijde van het MFP openen en de papiersteun uittrekken als u dit vak wilt gebruiken. In deze stand wordt het papier aan de achterzijde van de printer uitgevoerd, ongeacht de stuurprogramma-instellingen.

Dit uitvoervak aan de achterzijde kan maximaal 100 vel standaardpapier van 80 g/m² bevatten en ondersteunt papiersoorten tot maximaal 203 g/m².

Gebruik altijd deze stapelaar en de universele cassette voor papiersoorten zwaarder dan 120g/m².

PAPIER IN DE PRINTER PLAATSEN

CASSETTELADE

1. Haal de papierlade uit het MFP.

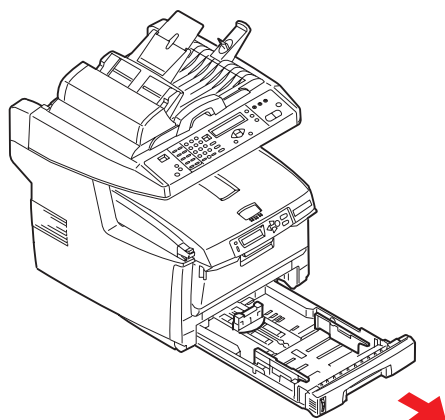

2. Waaier het papier aan de korte zijden (1) en de lange zijden (2) uit om ervoor te zorgen dat er geen vellen aan elkaar kleven en tik vervolgens met de zijden van het papier op een vlak oppervlak om er weer een rechte stapel van te maken (3).

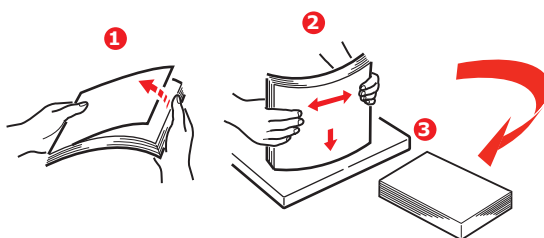

3. Plaats het papier (briefhoofdpapier met de bedrukte zijde naar beneden en met de bovenzijde in de richting van de voorkant van de printer).

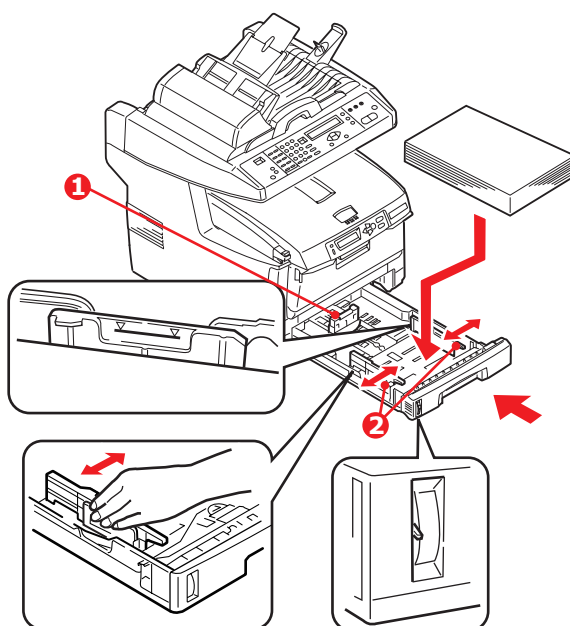

4. Stel de achterste schuif (1) en de papiergeleiders (2) in op het gebruikte papierformaat.
Vastlopen van papier voorkomen:
 - > Laat geen ruimte vrij tussen het papier en de geleiders, en het papier en de achterste schuif.
 - > Plaats niet te veel papier in de papierlade. Hoeveel papier er kan worden geladen, hangt af van het soort papier.
 - > Plaats geen beschadigd papier.
 - > Plaats geen papier van verschillend formaat in de papierlade.
 - > Trek de papierlade tijdens het afdrukken niet uit de printer.
 - > Sluit de papierlade voorzichtig.
5. Als u wilt afdrukken en papier wilt uitvoeren met de afgedrukte zijde naar beneden, controleert u of het uitvoervak aan de achterzijde van de printer (3) is gesloten (het papier wordt nu aan de bovenzijde van het MFP uitgevoerd). De capaciteit van het vak is ongeveer 250 vel, afhankelijk van het papiergewicht.
6. Als u wilt afdrukken en het papier met de afgedrukte zijde naar boven wilt uitvoeren, controleert u of het uitvoervak aan de achterzijde van de printer (3) is geopend en de papiersteun (4) is uitgetrokken. Het papier wordt gestapeld in omgekeerde volgorde. De capaciteit van het vak is ongeveer 100 vel, afhankelijk van het papiergewicht.
7. Gebruik altijd het uitvoervak aan de achterzijde (afgedrukte zijde naar boven) voor zwaar papier, zoals indexkaarten.

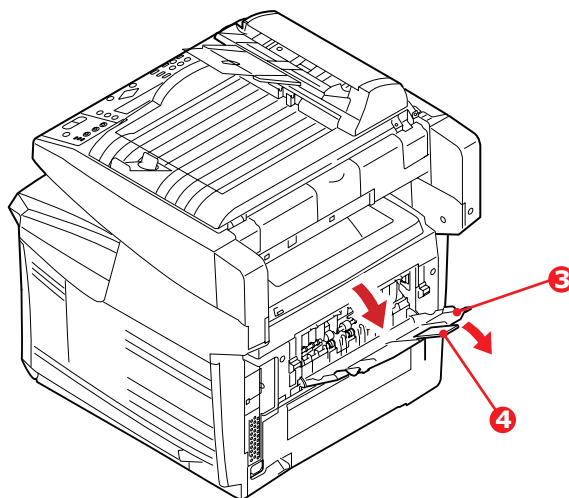

LET OP!

Open of sluit de het uitvoervak aan de achterzijde van de printer niet tijdens het afdrukken omdat hierdoor het papier kan vastlopen.

UNIVERSELE LADE

1. Open de universele lade en druk de papiersteun (1) voorzichtig naar beneden om ervoor te zorgen dat de steun vastzit in de onderste stand.

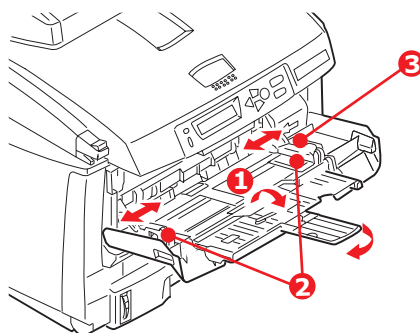

2. Plaats het papier en stel de papiergeleiders (2) in op het gebruikte papierformaat.
 - > Voor afdrucken op voorbedrukt papier plaatst u het papier in de universele lade met de voorbedrukte zijde naar boven en met de bovenzijde als eerste in het MFP.
 - > Enveloppen moeten met de afdrukzijde naar boven worden geplaatst. De bovenzijde moet aan de linkerkant worden geplaatst zodat de korte zijde als eerste in het MFP wordt ingevoerd.
 - > Laad niet meer dan ongeveer 50 vel of 10 enveloppen. De maximale stapelhoogte is 10 mm.
3. Druk de vergrendelingsknop van de lade (3) naar binnen om de papiersteun vrij te maken, zodat het papier wordt opgetild en in de juiste positie wordt geplaatst.

OPMERKING

Voordat u de universele lade sluit, moet u de papiersteun (1) naar beneden vergrendelen.

4. Stel in het menu Media (printermenu-instellingen) of in het menu Afdrucken (scannermenu-instellingen) het juiste papierformaat voor de universele lade in. Zie '[Configuratie](#)' op pagina 23 voor details.

OPMERKING

U hoeft maar één menu bij te werken. De scanner- en printermenu's worden automatisch gesynchroniseerd zodat de informatie consistent is.

HET APPARAAT CONFIGUREREN....

MINIMALE CONFIGURATIEVEREISTEN

Voor een optimaal gebruik van uw MFP hebt u de volgende configuratie nodig:

Voor het verzenden van faxen:

een telefoonlijnverbinding.

Voor het verzenden van e-mails:

- > TCP/IP-netwerk
- > Een SMTP-server en optioneel een POP3-server

Voor het archiveren van documenten via een intranet:

- > Omgeving met het FTP-, HTTP- of CIFS-protocol
- > Windows 2000, Windows XP, Windows Vista*, HTTP- of FTP-server.

* CIFS wordt niet ondersteund.

PRECONFIGURATIEGEGEVENS

ALGEMEEN

Er zijn geen standaardpincodes of -wachtwoorden, de systeembeheerder moet deze de eerste keer instellen.

FAX INSTELLEN

Uw MFP moet correct worden ingesteld om met het apparaat te kunnen faxen. U **moet** de volgende parameters instellen voordat u de faxfunctie kunt gebruiken:

- > Datum en tijd
- > Landcode
- > Station-id en -nummer

Zie '[De eerste keer instellen](#)' op pagina 25 voor details.

NETWERK INSTELLEN

Voor de functies voor scannen naar e-mail en scannen naar FTP moet tevens het MFP correct worden ingesteld in uw netwerk. U moet de volgende netwerkparameters instellen zodat andere netwerkapparaten het MFP kunnen vinden in het netwerk:

1. DHCP ingeschakeld:
2. IP-adres:
3. Subnetmasker:
4. Gateway-IP:
5. DNS-server:
6. SMTP-server:
7. SMTP-poort: 25
8. POP3-server:
9. POP3-poort: 110

Beschrijving:

1. DHCP ingeschakeld:

Kies Ja als u de IP-/subnet-/gateway-adressen rechtstreeks van de DHCP-server wilt verkrijgen. Als u de instelling hebt gewijzigd van Uit in Aan, schakelt u de voeding van de scannermodule eerst uit en dan weer in.

2. IP-adres:

Het IP-adres (Internet Protocol) dat de netwerkbeheerder aan het apparaat heeft toegewezen.

3. Subnetmasker:

Het netmaskeradres dat de netwerkbeheerder heeft toegewezen.

4. Gateway-IP:

Het gateway-IP-adres dat de netwerkbeheerder heeft toegewezen.

5. SMTP-server:

Het IP-adres van de SMTP-mailserver dat de netwerkbeheerder heeft toegewezen.

6. SMTP-poort:

Het poortnummer van de SMTP-mailserver.

7. DNS-server:

Het IP-adres van de DNS-server dat de netwerkbeheerder heeft toegewezen.

8. POP3-server:

Het IP-adres van uw POP3-server.

9. POP3-poort:

Het poortnummer van de POP3-mailserver.

Voer de DNS-naam, of het IP-adres en poortnummer van uw POP3-server in als uw e-mailserver POP3-verificatie vereist, voordat u e-mails verzendt vanaf het apparaat.

Netwerkbeveiligingsprotocol

IEEE 802.1x biedt verificatie op basis van poorten.

Met het hulpprogramma voor netwerkinstallatie kunt u de volgende 802.1x-bestanden uploaden:

- > Root Certificaat (*.pem), om het servercertificaat te verifiëren (er wordt gebruikgemaakt van TLS, TTLS en PEAP).
- > Client Certificaat (*.pem), om de client te identificeren (er wordt gebruikgemaakt van TLS).
- > Client sleutel (*.pem), de persoonlijke sleutel voor het clientcertificaat. Deze sleutel staat mogelijk in het clientcertificaat. Als dit het geval is, uploadt u hetzelfde bestand voor beide items (er wordt gebruikgemaakt van TLS).
- > Client Paswoord (*.*), het wachtwoord voor het clientcertificaat. Typ het wachtwoord in een tekstbestand en upload dit bestand (er wordt gebruikgemaakt van TLS).
- > Willekeurig bestand (*.*), een willekeurig bestand voor OpenSSL.

OPMERKING

Als de radiusserver OpenSSL gebruikt, kunt u deze bestanden vinden of maken in de map met certificaten.

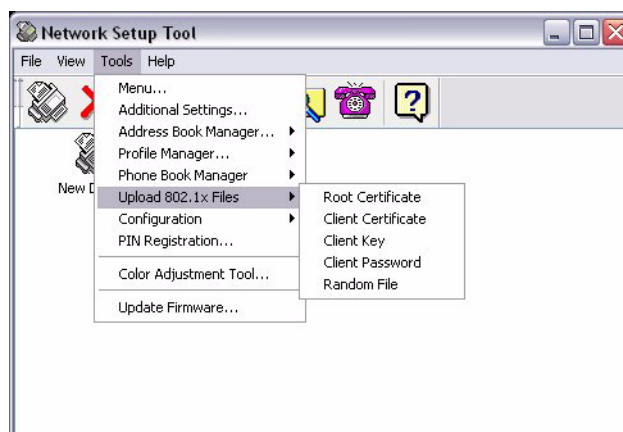

1. Als u bestanden wilt uploaden, kiest u **Extra > Upload 802.1x bestanden**.
2. Selecteer het gewenste bestandstype in de lijst.
Er wordt een pop-upvenster weergegeven.
3. Blader naar het bestand dat u wilt uploaden en druk op **Openen**.

OPMERKING

Na het uploaden van de bestanden moet u de computer opnieuw opstarten.

FUNCTIES VOOR INTERNETCOMMUNICATIE

Scannen naar e-mail

Met het MFP kunt u uw gescande document verzenden naar e-mailadressen in het netwerk.

OPMERKING

U moet tevens de details voor "Definiëren van" instellen om e-mail te kunnen verzenden.

Scannen naar FTP

Met het MFP kunt u gescande documenten rechtstreeks opslaan op een aangewezen server of pc in het netwerk met een normale PDF-, JPEG-, TIFF- of MTIFF-bestandsindeling.

De systeembeheerder moet de volgende instellingen of bestemmingen hebben vastgelegd voordat het MFP kan worden gebruikt voor de verspreiding van gescande documenten via het netwerk.

- > Netwerk- en e-mailparameters: hier definieert u de parameters voor de TCP/IP-, SMTP- en POP3-protocollen als u uw gescande document wilt verzenden naar een e-mailadres.
- > Archiveringsbestemmingen: hiermee definieert u de protocollen en bestemmingen als u uw gescande document wilt verzenden naar een FTP-server, locatie op het web of pc in het netwerk.

OPMERKING

1. Als de systeembeheerder DHCP heeft gekozen, worden het IP-adres van TCP/IP, de gateway, het subnetmasker en de DNS-server automatisch gegeven.
 2. Bij de eerste installatie van het MFP is het raadzaam dat de beheerder de standaardsysteeminstellingen handhaaft. De instellingen kunnen op een later tijdstip worden aangepast, als u eenmaal vertrouwd bent met de bediening en werking van het apparaat.
-

CONFIGURATIE

Er is een aantal configuratieopties beschikbaar waarmee u de scanner-, fax- en printerinstellingen aan uw eigen wensen kunt aanpassen. Er zijn drie manieren om het MFP te configureren:

1. Vanaf de webpagina van het MFP.
2. Vanuit de beheerprogramma's van het MFP (raadpleeg de gebruikershandleiding van het hulpprogramma voor netwerkinstallatie op de meegeleverde dvd).

OPMERKING

Om de gegevensintegriteit te behouden en ervoor te zorgen dat de MFP-configuratie consistent is, wordt u wanneer u een van de volgende menuonderdelen opent via het MFP Network Setup Tool (MFP-hulpprogramma voor netwerkinstallatie) doorgestuurd naar het overeenkomstige onderdeel op de MFP-webpagina:

- > Menu
- > Additional Settings
- > Adres boek manager
- > Profiel manager
- > Telefoonboek manager
- > Pin registratie

-
3. Vanaf het bedieningspaneel van het MFP.

....VANAF DE WEBPAGINA

Typ het IP-adres van het MFP in het adresveld van de browser en druk op **Enter**. De MFP-pagina verschijnt op het scherm. Bijvoorbeeld: <http://192.168.1.41>.

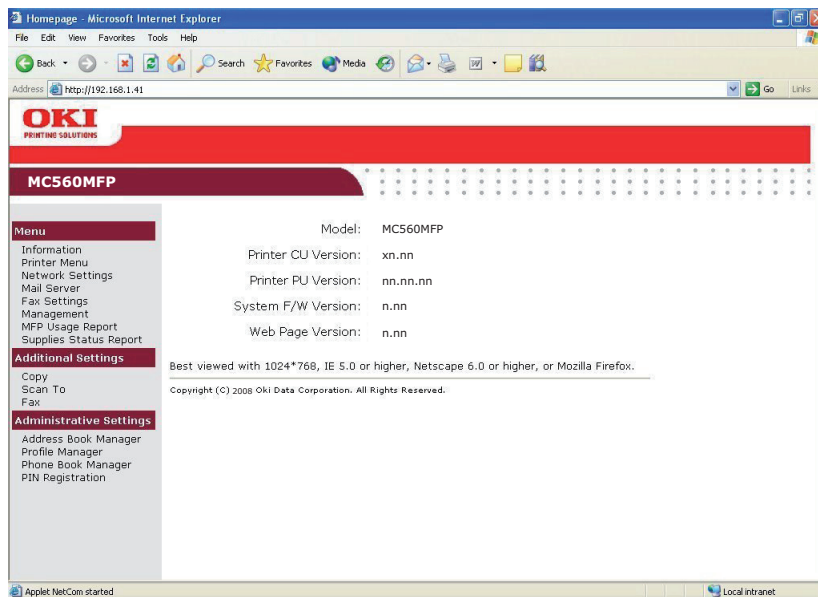

OPMERKING

De beheerdersinstellingen (Administrative Settings) zijn geblokkeerd met een wachtwoord. Het is raadzaam dat de systeembeheerder een nieuw wachtwoord maakt, omdat dit apparaat bij levering geen specifiek wachtwoord heeft.

....VANUIT HET BEHEERPROGRAMMA

Als u dit nog niet hebt gedaan, installeert u het MFP Network Setup Tool (MFP-hulpprogramma voor netwerkinstallatie) volgens de aanwijzingen in 'MFP Network Setup Tool (MFP-hulpprogramma voor netwerkinstallatie)' op pagina 14.

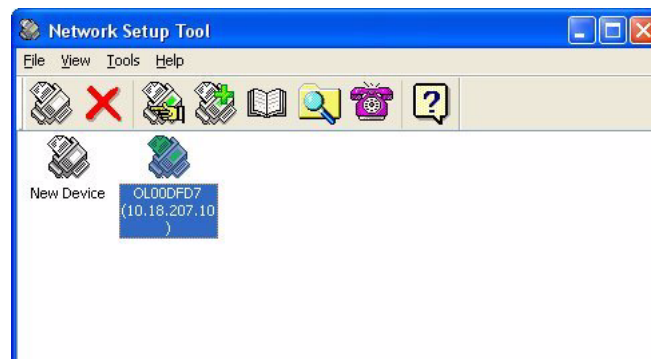

OPMERKING

De beheerdersinstellingen (Administrative Settings) zijn geblokkeerd met een wachtwoord. Het is raadzaam dat de systeembeheerder een nieuw wachtwoord maakt, omdat dit apparaat bij levering geen specifiek wachtwoord heeft.

....VANAF HET BEDIENINGSPANEEL VAN DE SCANNER

Druk op het bedieningspaneel van de scanner op **Menu** (1). Gebruik de pijltoetsen **OMHOOG** en **OMLAAG** (2) om te bladeren, **OK** (3) om te selecteren en **Return** (4) om de selectie te annuleren of het menuonderdeel te verlaten.

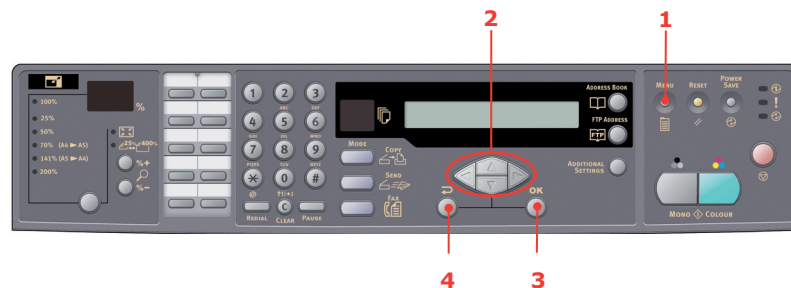

OPMERKING

U kunt deze instellingen **alleen opgeven** via de webpagina of het hulpprogramma voor netwerkinstallatie. U kunt de instellingen niet configureren via het bedieningspaneel.

De beheerdersinstellingen zijn geblokkeerd met een wachtwoord. Aangezien het apparaat wordt geleverd zonder een specifiek wachtwoord, raden wij de beheerder aan een nieuw wachtwoord te maken om de veiligheid te garanderen.

DE FAXFUNCTIE INSTELLEN

DE EERSTE KEER INSTELLEN

U **moet** de volgende parameters instellen voordat u de faxfunctie op het MFP kunt gebruiken:

- > Datum en tijd
- > Landcode
- > Station-id en -nummer

Er zijn andere parameters die u indien nodig later kunt aanpassen aan uw persoonlijke voorkeuren. Raadpleeg de faxinstallatietabel voor details (zie '[Geavanceerde setup](#)' op [pagina 25](#)).

Faxparameters instellen:

1. Druk op de knop **Menu** om het scherm met menu-instellingen weer te geven.
2. Gebruik de pijltoets **OMHOOG** om naar Beheer te bladeren en druk op **OK**.
3. Geef het wachtwoord op wanneer dit wordt gevraagd en druk op **OK**.
4. Druk op **OK** om Datum/Tijd te selecteren.
5. Geef de datum van vandaag en de juiste tijd op en druk vervolgens op **OK** om te bevestigen.
6. Gebruik de pijltoets **OMHOOG** om naar Landcode te bladeren en druk op **OK**.
7. Kies het land waarin het MFP staat en druk op **OK**.
8. Druk op **Return** om terug te gaan naar het scherm met de hoofdmenu-instellingen.
9. Gebruik de pijltoets **OMHOOG** om naar Faxinstellingen te bladeren en druk op **OK**.
10. Gebruik de pijltoets **OMHOOG** om naar Fax instellen te bladeren en druk op **OK**.
11. Druk op **OK** om Station-id te selecteren.
12. Geef het id-nummer en het telefoonnummer op en druk vervolgens op **OK** om te bevestigen.
13. Druk op **Return** om de selecties bij te werken en het menu te verlaten.

OPMERKING

Als u het apparaat aansluit via een PBX-lijn (Private Branch Exchange), moet u tevens een belprefix opgeven zodat het apparaat een externe lijn kan krijgen voordat wordt gebeld. Zie '[Aansluiten op een PBX](#)' op [pagina 28](#).

GEAVANCEERDE SETUP

Uw apparaat beschikt over een groot aantal functies die de tijd die u nodig hebt voor handmatige bediening reduceren en het maken van faxcommunicaties efficiënter maken.

Een snelkeuzenummer toevoegen aan het telefoonboek

Het telefoonboek van het apparaat kan maximaal 200 nummers bevatten, waarvan de eerste 10 nummers worden toegewezen als snelkeuzenummers die u met één druk op een knop kunt bellen. Voeg als volgt een nieuw snelkeuzenummer aan het telefoonboek toe:

1. Druk op de knop **Menu** op het bedieningspaneel.
2. Gebruik de pijltoets **OMHOOG** om naar Faxinstellingen te bladeren en druk op **OK**.
3. Druk op **OK** om Telefoonboek te selecteren.

4. Druk op **OK** om Invoer Snelkeuze te selecteren en druk op **OK**.
5. Gebruik de pijltoetsen **OMHOOG/OMLAAG** om naar het gewenste snelkeuzenummer (indexnummer) te bladeren en druk op **OK**.
6. Druk op **OK**, geef de naam van de faxontvanger op met het alfanumerieke toetsenblok en druk op **OK**.
7. Gebruik de pijltoets **OMLAAG** om naar het nummerveld te bladeren en druk op **OK**.
8. Geef het faxnummer van de nieuwe bestemming op en druk op **OK**.

OPMERKING

1. De naam kan maximaal 32 tekens lang zijn.
Het nummer kan maximaal 32 cijfers lang zijn.
 2. Als het faxnummer een toestelnummer heeft, drukt u op de knop **Onderbreken** om een '-' tussen de cijfers te plaatsen Tijdens het bellen wordt dan een tweede pauze ingevoegd.
-

Een groep toevoegen aan het telefoonboek

Het apparaat kan 20 instellingen voor groepen bevatten, waarbij elke groep 50 nummers kan bevatten. Voeg als volgt een nieuwe groep aan het telefoonboek toe:

1. Druk op de knop **Menu** op het bedieningspaneel.
2. Gebruik de pijltoets **OMHOOG** om naar Faxinstellingen te bladeren en druk op **OK**.
3. Druk op **OK** om Telefoonboek te selecteren.
4. Gebruik de pijltoets **OMLAAG** om naar Invoer groepen te bladeren. en druk op **OK**.
5. Gebruik de pijltoetsen **OMHOOG/OMLAAG** om naar de gewenste groep (indexnummer) te bladeren en druk op **OK**.
6. Druk op **OK**, geef de nieuwe groepsnaam op met het alfanumerieke toetsenblok en druk op **OK**.

OPMERKING

De naam kan maximaal 32 tekens lang zijn.

7. Als u meerdere nummers nodig hebt, herhaalt u stap 6 om andere nummers aan de groep toe te voegen.

OPMERKING

Elke groep kan maximaal 50 nummers bevatten.

Een snelkeuzenummer uit het telefoonboek verwijderen

Verwijder als volgt een snelkeuzenummer uit het telefoonboek:

1. Druk op de knop **Menu** op het bedieningspaneel.
2. Gebruik de pijltoets **OMHOOG** om naar Faxinstellingen te bladeren en druk op **OK**.
3. Druk op **OK** om Telefoonboek te selecteren.
4. Gebruik de pijltoets **OMLAAG** om naar Verwijder snelkeuze te bladeren en druk op **OK**.
5. Gebruik de pijltoetsen **OMHOOG/OMLAAG** om door de snelkeuzenummers te bladeren en druk op **OK** om het gewenste faxnummer te selecteren.
U kunt dit herhalen als u meerdere nummers wilt verwijderen. De geselecteerde rijen worden met een "*" gemarkeerd.
6. Druk op **Return** als u klaar bent met uw selectie en terug wilt gaan naar het vorige scherm. Op het LCD-scherm wordt het geselecteerde aantal faxnummers bevestigd.
7. Druk op **OK** om de verwijdering te bevestigen of op **Stoppen** om de verwijderingen te annuleren.

Een groep uit het telefoonboek verwijderen

Verwijder als volgt een groep uit het telefoonboek:

1. Druk op de knop **Menu** op het bedieningspaneel.
2. Gebruik de pijltoets **OMHOOG** om naar Faxinstellingen te bladeren en druk op **OK**.
3. Druk op **OK** om Telefoonboek te selecteren.
4. Gebruik de pijltoets **OMLAAG** om naar Verwijder groep te bladeren en druk op **OK**.
5. Gebruik de pijltoetsen **OMHOOG/OMLAAG** om door de groepen te bladeren en druk op **OK** om het gewenste groepsnummer te selecteren.
U kunt dit herhalen als u meerdere nummers wilt verwijderen. De geselecteerde rijen worden met een "*" gemarkeerd.
6. Druk op **Return** als u klaar bent met uw selectie en terug wilt gaan naar het vorige scherm. Op het LCD-scherm wordt het geselecteerde aantal groepen bevestigd.
7. Druk op **OK** om de verwijdering te bevestigen of op **Stoppen** om de verwijderingen te annuleren.

Alle nummers uit het telefoonboek verwijderen

Verwijder als volgt alle nummers uit het telefoonboek:

1. Druk op de knop **Menu** op het bedieningspaneel.
2. Gebruik de pijltoets **OMHOOG** om naar Faxinstellingen te bladeren en druk op **OK**.
3. Druk op **OK** om Telefoonboek te selecteren.
4. Gebruik de pijltoets **OMLAAG** om naar Verwijder alles te bladeren en druk op **OK**.
5. Kies "Ja" wanneer dit wordt gevraagd om de verwijderingen te bevestigen of "Nee" om de bewerking te annuleren.

Het telefoonnummer toevoegen na verzending

U kunt het apparaat zo instellen dat u wordt gevraagd of nieuwe faxnummers na verzending aan het telefoonboek moeten worden toegevoegd:

1. Druk op de knop **Menu** op het bedieningspaneel.
2. Gebruik de pijltoets **OMHOOG** om naar Faxinstellingen te bladeren en druk op **OK**.
3. Druk op **OK** om Telefoonboek te selecteren.
4. Gebruik de pijltoets **OMHOOG** om naar Telefoonnummer toevoegen te gaan en druk op **OK**.
5. Kies "Ja" om te bevestigen of "Nee" om de bewerking te annuleren.

Als u nu een fax verzendt naar een nieuwe bestemming, wordt de volgende prompt weergegeven:

Append Phone # after trans Ja/Nee

Kies "Ja" om te bevestigen of "Nee" om de bewerking te annuleren.

Aansluiten op een PBX

Een PBX (Private Branch Exchange) is een privételefoonsysteem dat gebruikt wordt om gesprekken intern door te schakelen, bijvoorbeeld in een bedrijf. Wanneer een telefoonnummer wordt gebeld, wordt indien een prefixnummer (toegangsnummer) is vereist om een buitenlijn te kunnen krijgen, de lijn verbonden met een PBX. Als u dit MFP gaat aansluiten op een PBX, maakt u de volgende wijzigingen zodat de prefixcijfers van de telefoonnummers worden herkend om toegang tot een buitenlijn te kunnen krijgen. Nadat u de prefixcijfers hebt gebeld, wacht het MFP totdat de buitenlijn beschikbaar is (totdat de secundaire beltoon wordt gedetecteerd) voordat de rest van het nummer wordt gebeld.

1. Druk op de knop **Menu** op het bedieningspaneel.
2. Gebruik de pijltoets **OMHOOG** om naar Faxinstellingen te bladeren en druk op **OK**.
3. Gebruik de pijltoets **OMHOOG** om naar Fax instellen te bladeren en druk op **OK**.
4. Gebruik de pijltoets **OMHOOG** om naar Kies voorkeuze te bladeren en druk op **OK**.
5. Geef het belprefix op en druk op **OK** om te bevestigen.
6. Druk op **Return** om terug te gaan naar het scherm met de hoofdmenu-instellingen.

Automatisch opnieuw bellen

U kunt de fax zodanig instellen dat deze automatisch opnieuw belt als de eerste faxverzending is mislukt. Het apparaat belt opnieuw wanneer:

- > de lijn bezet is;
- > geen antwoord wordt ontvangen;
- > er een communicatiefout is.

Stel automatisch opnieuw bellen als volgt in:

1. Druk op de knop **Menu** om het scherm met menu-instellingen weer te geven.
2. Gebruik de pijltoets **OMHOOG** om naar Faxinstellingen te bladeren en druk op **OK**.
3. Gebruik de pijltoets **OMHOOG** om naar Fax instellen te bladeren en druk op **OK**.
4. Gebruik de pijltoets **OMLAAG** om naar Opnieuw bellen te bladeren en druk op **OK**.
5. Kies het gewenste aantal pogingen om opnieuw te bellen (tussen 0 en 10) en druk op **OK**.

6. Gebruik de pijltoets **OMLAAG** om naar Interval opnieuw bellen te bladeren en druk op **OK**.
7. Kies het gewenste interval om opnieuw te bellen (tussen 1 en 6 minuten) en druk op **OK**.
8. Druk op **Return** om de nieuwe configuratie-instellingen op te slaan en het menu te verlaten.

Handmatige ontvangst

Wanneer u een inkomende oproep ontvangt, rinkelt het MFP totdat u op de knop **Starten** drukt om de fax te ontvangen.

Activeer als volgt de optie voor handmatige ontvangst:

1. Druk op de knop **Menu** om het scherm met menu-instellingen weer te geven.
2. Gebruik de pijltoets **OMHOOG** om naar Faxinstellingen te bladeren en druk op **OK**.
3. Gebruik de pijltoets **OMHOOG** om naar Fax instellen te bladeren en druk op **OK**.
4. Gebruik de pijltoets **OMLAAG** om naar Manuele ontvangst te bladeren en druk op **OK**.
5. Druk op **Return** om de nieuwe configuratie-instellingen op te slaan en het menu te verlaten.

Een telefoonhandset toevoegen

Als u een telefoonhandset aan uw MFP wilt toevoegen, sluit u de lijn aan op de telefoonaansluiting (in sommige landen hebt u wellicht een telefoonstekkeradapter nodig).

OPMERKING

Wikkel de telefoonlijn eenmaal rond het ferriet zoals op de afbeelding wordt getoond.

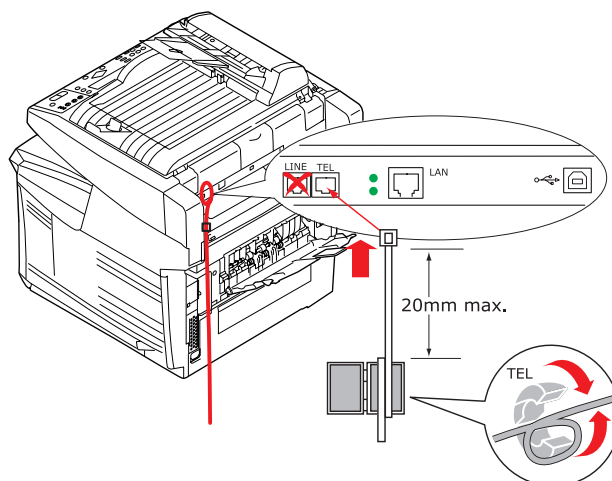

U moet tevens de telefooninstellingen bijwerken om het antwoord in te stellen:

1. Druk op de knop **Menu** op het bedieningspaneel.
2. Gebruik de pijltoets **OMHOOG** om naar Faxinstellingen te bladeren en druk op **OK**.
3. Gebruik de pijltoets **OMHOOG** om naar Fax instellen te bladeren en druk op **OK**.
4. Gebruik de pijltoetsen **OMHOOG/OMLAAG** om naar Belrespons te bladeren en druk op **OK**.

5. Selecteer de gewenste responsinstelling en druk op **OK**.
6. Druk op **Return** om de nieuwe configuratie-instellingen op te slaan en het menu te verlaten.

OPMERKING

Manuele ontvangst moet ook zijn geactiveerd. Zie 'Handmatige ontvangst' op pagina 29.

BEDIENING

Met zijn intuïtieve bedieningspaneel biedt dit multifunctionele product (MFP) veel gebruiksgemak. Als het apparaat eenmaal is geconfigureerd, is de bediening redelijk eenvoudig.

OPMERKING

Als de PIN-beperking is ingeschakeld voor één of voor alle MFP-functies, moet u eerst uw pincode opgeven.

In de volgende gedeelten wordt het kopiëren van uw gescande document beschreven, wordt beschreven hoe u uw document verspreidt via internet en hoe u het document via de fax verzendt.

Raadpleeg de Afdrukhandleiding. Hierin staat uitgebreide informatie over het gebruik van het apparaat en optionele accessoires voor het efficiënt en effectief verwerken van afdruktaken.

Voor uitgebreide informatie over het openen en gebruik van de beveiligingsfuncties van het apparaat raadpleegt u de Beveiligingsgids.

DOCUMENTEN PLAATSEN VOOR KOPIËREN

Dit MFP kan documenten scannen/kopiëren/verzenden/faxen vanuit de automatische documentinvoer en vanaf de glasplaat. Als u meerdere pagina's moet verzenden, plaatst u de pagina's in de automatische documentinvoer. De automatische documentinvoer kan maximaal 50 pagina's tegelijk bevatten.

Als u pagina's uit boeken, krantenartikelen of gekruld of gekreukeld papier moet scannen/kopiëren/verzenden/verzenden, legt u die op de glasplaat.

DOCUMENTEN IN DE AUTOMATISCHE DOCUMENTINVOER PLAATSEN

Controleer voordat u de automatische documentinvoer gebruikt of uw papier aan de volgende specificaties voldoet:

- > Documenten kunnen elk formaat hebben tussen 114,3 x 139,7 mm en 215,9 x 355,6 mm.
- > Documenten kunnen elk gewicht hebben tussen 60 en 105 g/m² (dikte tussen 0,002 en 0,006 inch).
- > Documenten moeten vierkant of rechthoekig zijn en in goede staat (niet breekbaar of versleten).
- > Documenten mogen niet gekruld, gekreukeld, gescheurd of geperforeerd zijn en de inkt erop mag niet nat zijn.
- > Er mogen geen nietjes, paperclips of zelfklevende notitieblaadjes op de documenten zijn aangebracht.
- > Houd de glasplaat schoon en laat er geen documenten op achter.

OPMERKING

Als u afwijkende soorten documenten wilt verzenden, plaatst u de documenten op de glasplaat of maakt u eerst een kopie en verzendt u vervolgens de kopie.

1. Als u meerdere pagina's hebt, waaiert u de pagina's uit om vastlopen van papier te voorkomen. De automatische documentinvoer kan maximaal 50 pagina's tegelijk bevatten.

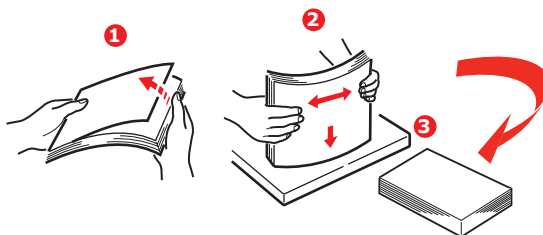

2. Leg het document met de tekst naar boven gericht in de automatische documentinvoer en leg het zo dat de bovenkant van elke pagina het eerst wordt ingevoerd.
3. Stel de papiergeleiders (1) zo in dat het document in het midden van de automatische documentinvoer ligt.

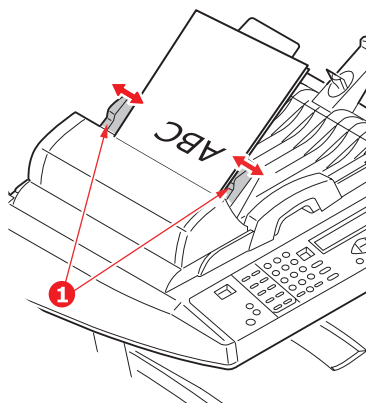

DOCUMENTEN OP DE GLASPLAAT PLAATSEN

1. Open de documentklep.
2. Leg het document met de tekst omlaag op de glasplaat en schuif het papier tegen de linkerbovenhoek aan.

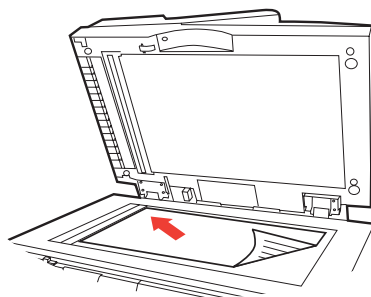

3. Sluit de documentklep.

DOCUMENTEN VERZENDEN VIA E-MAIL

BASISBEDIENING

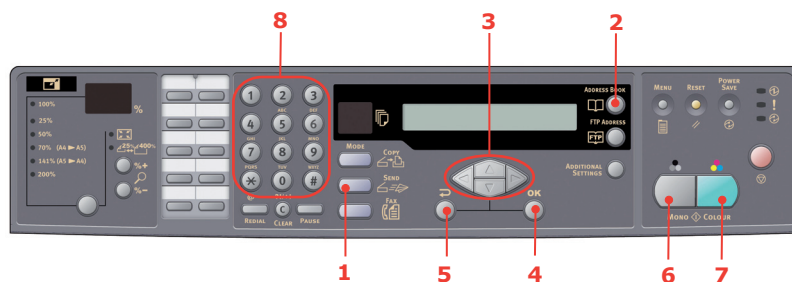

Het lokale adresboek gebruiken

1. Leg uw documenten met de afdrukzijde omhoog in de automatische documentinvoer of met de afdrukzijde omlaag op de glasplaat (zoals hiervoor beschreven).
2. Druk op het bedieningspaneel bij Mode (1) op **Verzenden**. Het e-mailscherm wordt geopend.
3. Voer in het veld "Aan" het e-mailadres van de ontvanger in vanuit het adresboek. Druk daarvoor op **Adresboek** (2) op het bedieningspaneel. Gebruik de pijltoetsen **OMHOOG** en **OMLAAG** (3) als u meer e-mailadressen wilt selecteren en druk vervolgens op **OK** (4). Als u het sneller wilt doen, kunt u ook alleen de eerste letter van het e-mailadres typen met het toetsenblok (8). Druk op **Return** (5) om terug te gaan naar het hoofdscherm E-mail.
4. Voer het onderwerp van de e-mail in. Als u geen onderwerp invoert, verschijnt het standaardonderwerp.
5. Typ of selecteer zo nodig ook CC- en BCC-adressen.
6. Druk op de knop **Mono** (6) als u uw document(en) in zwart-wit wilt verzenden of op **Kleur** (7) als u uw document(en) in kleur wilt verzenden.

LDAP zoek gebruiken

OPMERKING

U kunt deze functie alleen gebruiken als LDAP-verificatie is ingeschakeld door de beheerder.

1. Leg uw documenten met de afdrukzijde omhoog in de automatische documentinvoer of met de afdrukzijde omlaag op de glasplaat (zoals hiervoor beschreven).
2. Druk op het bedieningspaneel bij Mode (1) op **Verzenden**. Het e-mailscherm wordt geopend.
3. Druk op **Adresboek** (2) om de zoekopties voor adressen weer te geven.
4. Gebruik de pijltoets **OMLAAG** (3) om naar de optie LDAP ZOEK te bladeren en druk vervolgens op **OK** (4).

5. Voer de te zoeken gegevens in met het toetsenblok (8) en druk op **OK** (4) om door te gaan.

OPMERKING

U kunt zoeken naar een naam en/of e-mailadres.

Als u zowel een naam als een e-mailadres invoert, wordt de zoekopdracht uitgevoerd met beide parameters.

Als u slechts één parameter invoert (een naam of e-mailadres), wordt de zoekopdracht uitgevoerd met alleen die parameter.

De zoekresultaten worden weergegeven.

6. Gebruik de pijltoetsen **OMHOOG** en **OMLAAG** (3) om een e-mailadres te selecteren en druk op **OK** (4). Druk op **Return** (5) om terug te gaan naar het hoofdscherm E-mail.
7. Herhaal indien gewenst [stap 6](#) om meer adressen toe te voegen.
8. Voer het onderwerp van de e-mail in. Als u geen onderwerp invoert, verschijnt het standaardonderwerp.
9. Typ of selecteer zo nodig ook CC- en BCC-adressen.
10. Druk op de knop **Mono** (6) als u uw document(en) in zwart-wit wilt verzenden of op **Kleur** (7) als u uw document(en) in kleur wilt verzenden.

GEAVANCEERDE BEDIENING

Als u niet tevreden bent met het gescande beeld, kunt u dit verbeteren met de geavanceerde functies.

OPMERKING

De geavanceerde functies worden enkel voor illustratiedoeleinden weergegeven voor het bedieningspaneel van de scanner. U kunt de functies ook vinden op de webpagina en het MFP Network Setup Tool (MFP-hulpprogramma voor netwerkinstallatie).

Als u de geavanceerde functies wilt gebruiken, drukt u op het bedieningspaneel bij Mode **Verzenden** (1) en drukt u vervolgens op **Aanvullende instellingen** (2) om het scherm voor aanvullende instellingen te openen.

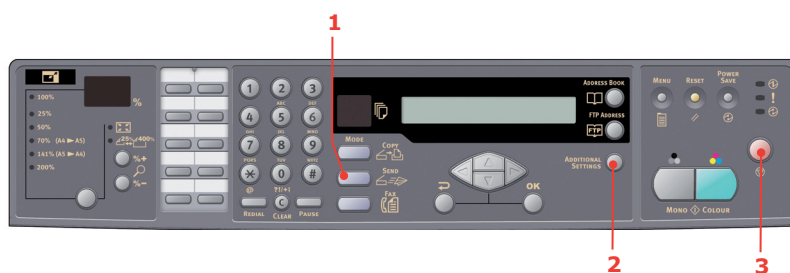

OPMERKING

- > Als u hierbij een fout maakt, drukt u op Stop (3) op het bedieningspaneel om de bewerking te annuleren.
 - > Als u gedurende drie minuten niets typt in de velden Van, Onderwerp, Aan, CC of BCC, verdwijnen de eerder ingevoerde tekens automatisch uit het LCD-scherm.
 - > Met dit apparaat kunt u gescande documenten naar meer e-mailadressen sturen. Voer gewoon meerdere adressen in, van elkaar gescheiden door een komma.
 - > U kunt maximaal 64 tekens invoeren in de velden "Bijlage", "Aan", "Van", "CC", "BCC" en "Standaard onderwerp".
 - > Als u een document van meer pagina's wilt scannen en wilt converteren naar één beeldbestand, kiest u de uitvoerindeling MTIF of PDF.
 - > Als de beheerder de SMTP- of POP3-verificatie heeft ingesteld en u het gescande document naar een e-mailadres hebt verzonden en geen andere documenten meer hoeft te verzenden, drukt u op de knop Return op het bedieningspaneel om u af te melden van het systeem. Zo voorkomt u misbruik van de e-mailaccount van de gebruiker voor het verzenden van e-mails. Als er niet binnen drie minuten een nieuwe handeling plaatsvindt, meldt het systeem zich automatisch af.
-

DOCUMENTEN VERZENDEN NAAR EEN BESTANDSSERVER

Voordat u uw bestand naar een bestandsserver verzendt, moet u profielen opstellen om het proces te versnellen. Een profiel bevat een lijst met archiveringsparameters zoals uw archiveringsprotocol, de map, een bestandsnaam en andere scanparameters. U voegt een nieuw profiel toe op de webpagina van het apparaat of via het hulpprogramma voor netwerkinstallatie, dat u vanaf de meegeleverde dvd-rom kunt installeren en starten.

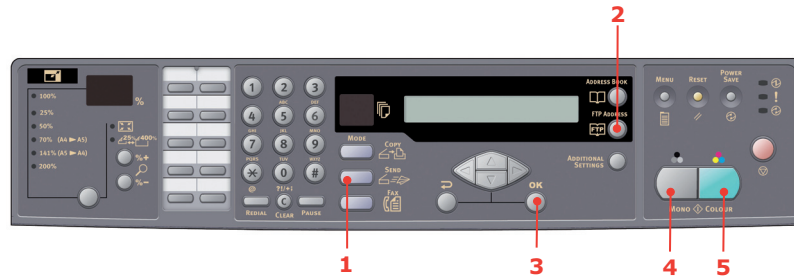

1. Leg uw documenten met de afdrukzijde omhoog in de automatische documentinvoer of met de afdrukzijde omlaag op de glasplaat.
2. Druk op het bedieningspaneel bij Mode op de knoppen **Verzenden** (1) en **FTP-adres** (2). Op het LCD-scherm wordt het archiveringsscherm geopend. Bijvoorbeeld:
Profiel 1
Profiel 2
3. Kies het gewenste profiel (archiveringsbestemming) en druk op **OK** (3).
4. Druk op **Mono** (4) om uw document(en) in zwart-wit te verzenden of op **Kleur** (5) om uw document(en) in kleur te verzenden.

OPMERKING

U kunt maximaal 40 archiveringsprofielen maken via de website van het apparaat of in het hulpprogramma voor netwerkinstallaties.

KOPIËREN

BASISBEDIENING

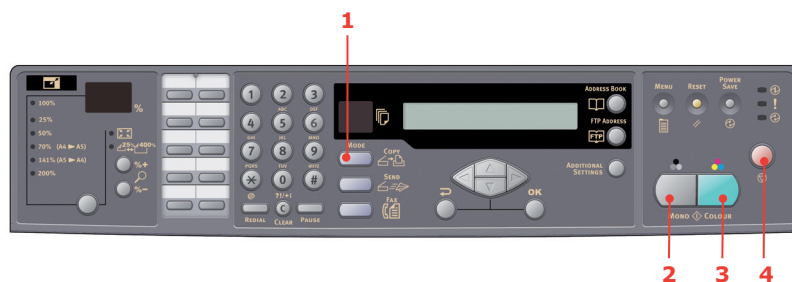

1. Leg uw documenten met de afdrukzijde omhoog in de automatische documentinvoer of met de afdrukzijde omlaag op de glasplaat.
2. Druk indien nodig op het bedieningspaneel bij Mode op de knop **Kopiëren** (1) om het scherm Kopiëren te openen.

OPMERKING

De standaard fabrieksinstelling is de modus Kopiëren.

3. Druk op **Mono** (2) om uw document(en) in zwart-wit te kopiëren of op **Kleur** (3) om uw document(en) in kleur te kopiëren.

OPMERKING

Als u het kopieerproces wilt annuleren, drukt u op **Stop** (4) om de bewerking te annuleren. Druk nogmaals op **Stop** (4) om het LCD-bericht te wissen.

GEAVANCEERDE BEDIENING

De aanvullende instellingen openen

OPMERKING

De geavanceerde functies worden enkel voor illustratiedoeleinden weergegeven voor het bedieningspaneel van de scanner. U kunt de functies ook vinden op de webpagina en het MFP Network Setup Tool (MFP-hulpprogramma voor netwerkinstallatie).

Als u de geavanceerde functies wilt gebruiken, drukt u op het bedieningspaneel bij Mode **Kopiëren** (1) en drukt u vervolgens op **Aanvullende instellingen** (2) om het scherm voor aanvullende instellingen te openen.

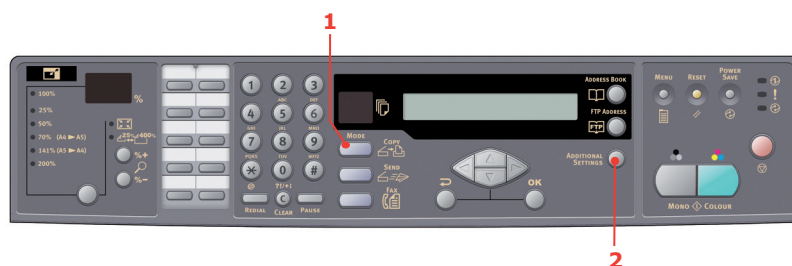

De schaal wijzigen

Het apparaat is ingesteld op 100% schaling. Als u het origineel wilt verkleinen of vergroten, kunt u het origineel met deze functie maximaal 400% vergroten of 25% verkleinen.

U vergroot of verkleint het originele document als volgt:

1. Druk op het bedieningspaneel bij Mode op **Kopiëren** (1) om het scherm Kopiëren te openen.
2. Druk op de knop **Selecteren** (4) als u een vooraf ingestelde waarde van 100%, 25%, 50%, 70%, 141%, 200% en 98% (Passend maken op een blad) wilt selecteren.
3. U kunt ook doorgaan en op de knop **Selecteren** (4) drukken totdat de LED 25%-> 400% gaat branden en vervolgens op de knop **%+** (2) of **%-** (3) drukken om uw document in stappen van 1% te vergroten of te verkleinen.

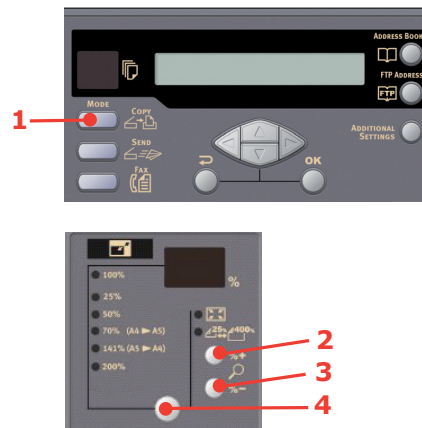

OPMERKING

1. Druk de knop **%+** of **%-** in en houd deze vast om uw document in stappen van 10% te vergroten of te verkleinen.
2. Als u klaar bent met kopiëren, keert het apparaat automatisch terug naar de vooraf ingestelde schaal.

De kopieerkwaliteit verbeteren

Het apparaat is vooraf ingesteld op snel kopiëren ('Speed'). Zo nodig kunt u deze instelling wijzigen in 'Tekst' of 'Fijn' om de kopieerkwaliteit te verbeteren.

U wijzigt als volgt de kopieerkwaliteit:

1. Druk op het bedieningspaneel bij Mode op de knop **Kopiëren** om het scherm Kopiëren te openen.
2. Druk op de knop **Aanvullende instellingen**.
3. Gebruik de pijltoets **OMHOOG** om naar Kwaliteitsinstelling te bladeren en druk op **OK**.
4. Kies 'Tekst' of 'Foto' en druk op **OK**.

OPMERKING

Als u klaar bent met kopiëren, keert het apparaat automatisch terug naar de vooraf ingestelde documentkwaliteit.

Dichtheid aanpassen

Het apparaat is ingesteld op de normale dichtheid. Als uw origineel een groter of kleiner contrast heeft, kunt u de kwaliteit ervan verbeteren met de functie voor dichtheidsinstelling.

U wijzigt als volgt de dichtheid:

1. Druk op het bedieningspaneel bij Mode op de knop **Kopiëren** om het scherm Kopiëren te openen.
2. Druk op de knop **Aanvullende instellingen**.
3. Gebruik de pijltoets **OMHOOG** om naar Dichtheidsinstelling te bladeren en druk op **OK**.
4. Selecteer de gewenste dichtheid en druk op **OK**.

OPMERKING

Als u klaar bent met kopiëren, keert het apparaat automatisch terug naar de vooraf ingestelde waarde.

Het aantal kopieën verhogen

Het aantal kopieën dat wordt gemaakt is standaard ingesteld op 1. Als u het aantal exemplaren wilt verhogen, geeft u het gewenste aantal op met het numerieke toetsenblok.

U verhoogt als volgt het aantal exemplaren:

1. Druk op het bedieningspaneel bij Mode op de knop **Kopiëren** om het scherm Kopiëren te openen.
2. Voer het gewenste aantal kopieën in met het numerieke toetsenblok. Op het LCD-scherm wordt het geselecteerde aantal exemplaren bevestigd.

FAXEN

BASISBEDIENING

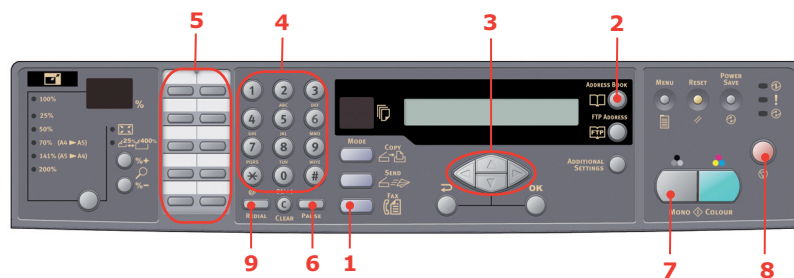

Zoeken in het telefoonboek

Zoek als volgt in de inhoud van het telefoonboek:

1. Druk op het bedieningspaneel bij Mode op de knop **Fax** (1) om het scherm Fax te openen.
2. Druk op de knop **Adresboek** (2).
3. Gebruik de pijltoetsen **OMHOOG/OMLAAG** (3) om door de lijst te bladeren en druk **OK** op om een item te selecteren.
4. Druk op **Return** als u klaar bent met uw selectie en terug wilt gaan naar het vorige scherm.

Een fax naar één locatie sturen

1. Leg uw documenten met de afdrukzijde omhoog in de automatische documentinvoer of met de afdrukzijde omlaag op de glasplaat.
2. Druk op het bedieningspaneel bij Mode op de knop **Fax** (1) om het scherm Fax te openen.
3. Geef het faxnummer van de bestemming op door:
 - > het nummer op te geven op het numerieke toetsenblok (4);
 - > op de gewenste snelkeuzetoets (5) te drukken;
 - > een nummer in het telefoonboek te selecteren (zie '[Zoeken in het telefoonboek](#)' op pagina 40).

OPMERKING

Als het faxnummer een toestelnummer heeft, drukt u op de knop **Onderbreken** (6) om een '-' tussen de cijfers te plaatsen. Tijdens het bellen wordt dan een pauze van één seconde ingevoegd.

4. Druk indien nodig op **Return** om terug te gaan naar faxscherm.
 5. Druk op de knop **Mono** (7) om uw document(en) te verzenden.
-

OPMERKING

1. Faxen worden alleen in zwart-wit verzonden.
 2. Als u een fout maakt tijdens het verzendproces, drukt u op **STOP** (8) om de bewerking te annuleren.
-

Handmatig opnieuw bellen

Druk op het bedieningspaneel op de knop **Opnieuw bellen** (9) om het faxnummer van de laatste verzending (geslaagd of niet) weer te geven, en druk op de knop **Mono** (6) om een fax naar dit nummer te sturen.

Fax ontvangen

Uw MFP is ingesteld op automatische ontvangst van faxen. Als u dit wilt wijzigen in handmatige ontvangst, raadpleegt u '[Handmatige ontvangst](#)' op pagina 29 voor details.

OPMERKING

Als het MFP een fax verzendt, worden binnenkomende faxen geweigerd.

Tijdens de uitvoering van andere functies, bijvoorbeeld kopiëren, opslaan, e-mailen, enzovoort, worden binnenkomende faxen opgeslagen en afgedrukt wanneer het MFP beschikbaar is.

GEAVANCEERDE BEDIENING

De aanvullende instellingen openen

OPMERKING

Enkel voor illustratiedoeleinden worden de geavanceerde functies weergegeven vanaf het bedieningspaneel van de scanner. U kunt de functies ook vinden op de webpagina en het MFP Network Setup Tool (MFP-hulpprogramma voor netwerkinstallatie).

Als u de geavanceerde functies wilt gebruiken, drukt u op het bedieningspaneel bij Mode **Faxen** (1) en drukt u vervolgens op **Aanvullende instellingen** (2) om het scherm voor aanvullende instellingen te openen.

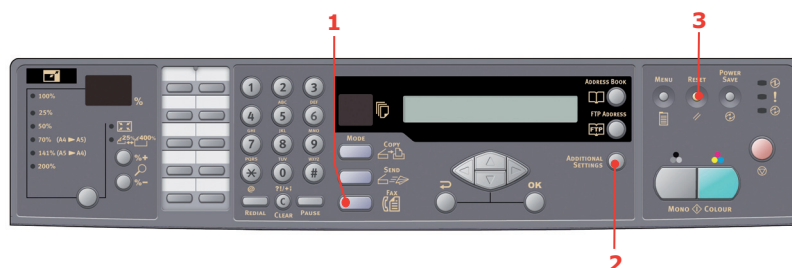

De faxkwaliteit wijzigen

Het apparaat is vooraf ingesteld op 'Fijn'. Indien nodig kunt u 'Extra fijn' of 'Foto' selecteren om de faxkwaliteit te verbeteren, of kunt u de faxkwaliteit verlagen door 'Standaard' te selecteren.

U wijzigt als volgt de faxkwaliteit:

1. Druk op het bedieningspaneel bij Mode op de knop **Fax** om het faxescherm te openen.
2. Druk op de knop **Aanvullende instellingen** en druk op **OK**.
3. Selecteer de gewenste kwaliteitsinstelling en druk op **OK**.
4. Druk op **Return** om het menu te verlaten en terug te gaan naar het faxescherm.

OPMERKING

Als u klaar bent met faxen, keert het apparaat automatisch terug naar de vooraf ingestelde documentkwaliteit.

Dichtheid aanpassen

Het apparaat is ingesteld op de normale dichtheid. Als uw origineel een groter of kleiner contrast heeft, kunt u de kwaliteit ervan verbeteren met de functie voor dichtheidsinstelling.

U wijzigt als volgt de dichtheid:

1. Druk op het bedieningspaneel bij Mode op de knop **Fax** om het scherm Fax te openen.
2. Druk op de knop **Aanvullende instellingen**.
3. Gebruik de pijltoets **OMLAAG** om naar Dichtheidsinstelling te bladeren en druk op **OK**.
4. Selecteer de gewenste dichtheid en druk op **OK**.
5. Druk op **Return** om het menu te verlaten en terug te gaan naar het faxescherm.

OPMERKING

Als u klaar bent met faxen, keert het apparaat automatisch terug naar de vooraf ingestelde waarde.

Afmetingen document

Het apparaat is vooraf ingesteld op het A4-formaat.

Het documentformaat wijzigen:

1. Druk op het bedieningspaneel bij Mode op de knop **Fax** om het scherm Fax te openen.
2. Druk op de knop **Aanvullende instellingen**.
3. Gebruik de pijltoets **OMLAAG** om naar de instelling Documentformaat te bladeren en druk op **OK**.
4. Selecteer het gewenste formaat en druk op **OK**.
5. Druk op **Return** om het menu te verlaten en terug te gaan naar het faxescherm.

OPMERKING

Als u klaar bent met faxen, keert het apparaat automatisch terug naar de vooraf ingestelde waarde.

Uitgesteld verzenden

De functie voor uitgesteld verzenden stelt u en staat faxdocumenten op een specifieke datum en tijd te verzenden.

De fax instellen op uitgestelde verzending:

1. Leg uw documenten met de afdrukzijde omhoog in de automatische documentinvoer of met de afdrukzijde omlaag op de glasplaat.
2. Druk op het bedieningspaneel bij Mode op de knop **Fax** om het scherm Fax te openen.
3. Druk op de knop **Aanvullende instellingen**.
4. Gebruik de pijltoets **OMLAAG** om naar de instelling Uitgesteld verzenden te bladeren en druk op **OK**.
5. Geef de gewenste verzenddatum en -tijd op, en druk op **OK**.
6. Druk op **Return** om het menu te verlaten en terug te gaan naar het faxescherm.

7. Druk op **Mono** om uw document te scannen en op te slaan voor verzending op het opgegeven tijdstip.

Handmatige invoer

Als u meerdere reeksen documenten vanaf de ADF of de scanner moet verzenden, schakelt u de optie 'Handmatige invoer' in.

De fax instellen op handmatige invoer:

1. Leg uw documenten met de afdrukzijde omhoog in de automatische documentinvoer of met de afdrukzijde omlaag op de glasplaat.
2. Druk op het bedieningspaneel bij Mode op de knop **Fax** om het scherm Fax te openen.
3. Druk op de knop **Aanvullende instellingen**.
4. Gebruik de pijltoets **OMLAAG** om naar de instelling Handmatige invoer te bladeren en druk op **OK**.
5. Kies 'AAN' en druk op **OK**.
6. Druk op **Return** om het menu te verlaten en terug te gaan naar het faxscherm.
7. Druk op **Mono** om het eerste document te scannen.

Nadat de huidige scan is voltooid, wordt op het LCD het bericht 'Als u nog een pagina wilt scannen, drukt u op Selecteren/OK' weergegeven. Als u meer documenten wilt scannen, drukt u op **OK** om door te gaan met scannen, of drukt u op **Mono** om door te gaan met het verzenden van de fax.

Polling-ontvangst

Polling is het proces waarbij documenten in een apparaat worden geplaatst en het apparaat vervolgens wordt ingesteld om te wachten op een oproep van een externe locatie voordat wordt gefaxt. Als het externe apparaat is ingesteld om gegevens in het geheugen te bewaren voor verzending naar een lokaal apparaat wanneer contact wordt gemaakt, wordt de procedure 'polling-ontvangst' genoemd.

De fax instellen op polling-ontvangst:

1. Druk op het bedieningspaneel bij Mode op de knop **Fax** om het scherm Fax te openen.
2. Druk op de knop **Aanvullende instellingen**.
3. Gebruik de pijltoets **OMLAAG** om naar de instelling Polling-ontvangst te bladeren en druk op **OK**.
4. Kies 'AAN' en druk op **OK**.
5. Druk op **Return** om het menu te verlaten en terug te gaan naar het faxscherm.
6. Geef de gewenste locatie op met de snelkeuzetoetsen of het numerieke toetsenblok.
7. Druk op **Mono** om de polling te starten.

Overzeemodus

Om verzendproblemen te voorkomen wanneer u een fax overzee verzendt, stelt u de fax in op de overzeemodus.

1. Leg uw documenten met de afdrukzijde omhoog in de automatische documentinvoer of met de afdrukzijde omlaag op de glasplaat.
2. Druk op het bedieningspaneel bij Mode op de knop **Fax** om het scherm Fax te openen.

3. Druk op de knop **Aanvullende instellingen**.
4. Gebruik de pijltoets **OMLAAG** om naar de instelling Overzeemodus te bladeren en druk op **OK**.
5. Kies 'AAN' en druk op **OK**.
6. Druk op **Return** om het menu te verlaten en terug te gaan naar het faxscherm.
7. Druk op **Mono** om de documenten te verzenden.

OPMERKING

Als u klaar bent met faxen, keert het apparaat automatisch terug naar de vooraf ingestelde waarde.

Uitzending

U kunt een fax verzenden naar meerdere plaatsen tegelijk:

1. Leg uw documenten met de afdrukzijde omhoog in de automatische documentinvoer of met de afdrukzijde omlaag op de glasplaat.
2. Druk op het bedieningspaneel bij Mode op de knop **Fax** om het scherm Fax te openen.
3. Geef de faxnummers van de bestemmingen op door:
 - > het nummer op te geven op het numerieke toetsenblok;
 - > op de gewenste snelkeuzetoets en/of groepen te drukken;
 - > nummers in het telefoonboek te selecteren (zie '[Zoeken in het telefoonboek](#)' op pagina 40).

Druk op **OK** nadat u een faxnummer hebt ingevoerd.

OPMERKING

U kunt een fax naar maximaal 100 verschillende plaatsen sturen.

*Als het faxnummer een toestelnummer heeft, drukt u op de knop **Onderbreken** om een '-' tussen de cijfers te plaatsen. Tijdens het bellen wordt dan een pauze van één seconde ingevoegd.*

4. Druk op **Return** om het menu te verlaten en terug te gaan naar het faxscherm.
5. Druk op **Mono** om de documenten te verzenden.

OPMERKING

*Als u een fout maakt tijdens het verzendproces, drukt u op **STOP** om de bewerking te annuleren.*

FAXTAKEN ANNULEREN

Als u een opgeslagen faxtaak niet meer nodig hebt, kunt u deze annuleren en uit het MFP-geheugen verwijderen.

OPMERKING

Het wachtwoord van de beheerder is vereist om deze functie uit te voeren.

1. Druk op het bedieningspaneel bij Mode op de knop **Menu** om het scherm Menu-instellingen te openen.
2. Gebruik de pijltoets **OMHOOG** om naar Faxinstellingen te bladeren en druk op **OK**.

3. Gebruik de pijltoets **OMHOOG** om naar Faxtaken annuleren te bladeren en druk op **OK**.
4. Geef het wachtwoord van de beheerder op wanneer hierom wordt gevraagd en druk op **OK**.
5. Gebruik de pijltoetsen **OMHOOG/OMLAAG** om door de lijst met faxtaken te bladeren.
6. Druk op **OK** om de taken die u wilt verwijderen te selecteren.
De geselecteerde rijen worden met een "*" gemarkeerd.
7. Druk op **Return** als u klaar bent met uw selectie en terug wilt gaan naar het bovenste scherm.
8. Druk op **OK** om de verwijdering van de faxtaken te bevestigen of op **Stoppen** om de bewerking te annuleren.

FAXTAAKRAPPORTEN

1. Druk op het bedieningspaneel bij Mode op de knop **Menu** om het scherm Menu-instellingen te openen.
2. Gebruik de pijltoets **OMHOOG** om naar Faxinstellingen te bladeren en druk op **OK**.
3. Gebruik de pijltoets **OMHOOG** om naar Rapporten te bladeren en druk op **OK**.
4. Selecteer het gewenste rapport en druk op **OK** als u het volgende wilt afdrucken:

> Activiteitenrapport.

> Overdrachtsrapport.

U kunt het overdrachtsrapport wijzigen met de volgende beschikbare opties: **Ja** / Alleen fout / Uit.

> Uitzendrapport

Het uitzendrapport kan worden gewijzigd zodat u een afbeelding van de eerste pagina van de faxverzending kunt opnemen.

Select (Selecteren): **Afbeelding in MCF > Aan**

SCANNEN

BEDIENING VAN DE SCANNER

1. Start de scantoeppinging.
2. Selecteer het menu **File** (Bestand) en kies **Select Source** (Bron selecteren).
Als u de opdracht Select Source niet kunt kiezen in het menu File, controleert u in de gebruikershandleiding bij de toepassing hoe u de TWAIN-koppeling gebruikt. Er wordt een dialoogvenster met scanbronnen weergegeven.
3. Selecteer "MC560".
U hoeft slechts eenmaal de bron te kiezen, tenzij u een andere scanner wilt kiezen.
4. Leg het document met de afdrukzijde omlaag op de glasplaat of met de afdrukzijde omhoog in de automatische documentinvoer.
5. Selecteer het menu **File** (Bestand) en kies **Acquire** (Ophalen).
Er verschijnt een dialoogvenster met de scanopties.



6. Selecteer de gewenste scanmethode in het vervolgkeuzemenu voor **scanmethode** (1).
7. Selecteer de modus die u wilt gebruiken voor uw scans in het vervolgkeuzemenu voor **beeldtype** (2).
8. Selecteer een scanresolutie in het vervolgkeuzemenu voor **resolutie** (3).
9. Selecteer de gewenste instelling voor de scanfuncties (bijvoorbeeld Verscherpen, Effenen) die u wilt gebruiken (zie 'Het beeld verbeteren' verderop in dit hoofdstuk).
10. Klik op de knop **Preview** (Voorbeeld) of **Scan** (Scannen) om een voorbeeld van uw document weer te geven of om het document te scannen.

DE GEBRUIKERSINTERFACE

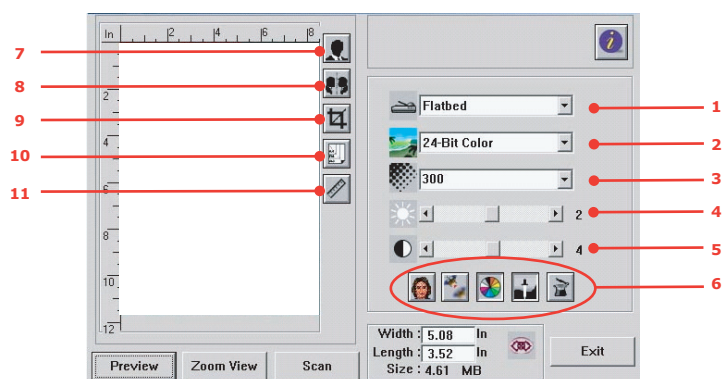

- | | |
|--------------------------------|---|
| 1. Scanmethode | De opties zijn: ADF/Multi-page, Flatbed (Automatische documentinvoer/meer pagina's, glasplaat). |
| 2. Beeldtype | De opties zijn: Black & White, 8-Bit Grey, 24-Bit Color, Half tone (Zwart-wit, 8-bits grijs, 24-bits kleur, halftoon). |
| 3. Resolutie | De opties zijn: 50, 72, 100, 144, 150, 200, 300, 600, 1200, 2400, 4800 (dpi). |
| 4. Helderheid | Stel het helderheidsniveau in op een waarde tussen -100 en +100. |
| 5. Contrast | Stel het contrastniveau in op een waarde tussen -100 en +100. |
| 6. Overige functies | Effenen, verscherpen, kleur aanpassen, automatisch niveau, geavanceerde instellingen. |
| 7. Omkeren | De kleur van het gescande beeld omkeren. |
| 8. Spiegelfunctie | Het beeld horizontaal omdraaien. |
| 9. Voorbeeldgebied automatisch | De afmetingen van het gescande gebied wijzigen. |
| 10. Papierformaat | Selecteer het papierformaat: de opties zijn: Card 4" x 2.5", Photo 5" x 3.5", Photo 3.5" x 5", Photo 4" x 6", Photo 6" x 4", A5, B5, A4, Letter, Legal, A3 of scanner maximum (Kaart 10 x 6 cm, Foto 13 x 9 cm, Foto 9 x 13 cm, Foto 10 x 15 cm, Foto 15 x 10 cm, A5, B5, A4, Letter, Legal, A3 of scannermaximum). |
| 11. Maateenheid | De opties zijn: cm, inch en pixel. |

DE BASISFUNCTIES GEBRUIKEN

Scanmethode

De opties zijn:

- > Flatbed (Glasplaat): selecteer deze instelling wanneer u een foto of krantenknipsel wilt scannen.
- > ADF/Multipage (Automatische documentinvoer/meer pagina's): selecteer deze instelling wanneer u een document van meer pagina's wilt scannen vanaf de automatische documentinvoer.

Beeldtype

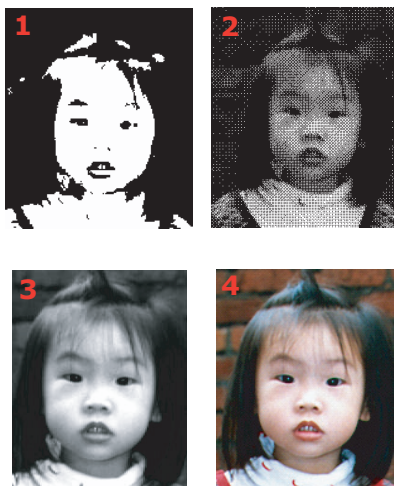

1. Kies B&W (zwart-wit) als het origineel alleen zwart-witte tekst bevat of een potlood-/pentekening.
2. Bij halftonen wordt het beeld zo gereproduceerd dat de suggestie van grijs wordt gewekt. Een voorbeeld van een halftoonbeeld is een krantenfoto.
3. Afbeeldingen in 8-bits grijs bevatten echte grijstinten.
4. Kies 24-Bit Color (24-bits kleur) (invoer) als u een kleurenafbeelding wilt scannen.

Resolutie

De juiste resolutie geeft een scherp beeld met goede detaillering. De resolutie wordt gemeten in dots (stippen) per inch (dpi).

OPMERKING

Een kleurenafbeelding op A4-formaat die is gescand met een resolutie van 300 dpi in de modus True Color (Ware kleur) verbruikt ongeveer 25 MB schijfruimte. Een hogere resolutie (dat wil meestal zeggen meer dan 600 dpi) wordt alleen aanbevolen wanneer u een klein gebied in de modus True Color moet scannen.

Helderheid en contrast instellen

1. Helderheid

Hiermee stelt u in hoe licht of donker een afbeelding is. Hoe hoger de waarde, des te lichter de afbeelding.

2. Contrast

Hiermee stelt u het bereik tussen de donkerste en lichtste tinten in het beeld in. Hoe hoger het contrast, des te groter is de grijsschaal.

Het weergegeven voorbeeld vergroten (zoomen)

Vergroot het weergegeven voorbeeld van het beeld tot het maximale voorbeeldvenster.

OPMERKING

Met deze functie vergroot u alleen de voorbeeldweergave, u vergroot hiermee niet het beeld zelf.

Het beeld omkeren en selecteren

1. Omkeren

Met de opdracht voor omkeren keert u de helderheid en de kleur in het beeld om. Voor kleurenafbeeldingen wordt bij omkering elke pixel veranderd in zijn complementaire kleur.

2. functie spiegelen

Hiermee keert u het beeld horizontaal om.

3. Afbeelding automatisch selecteren

Stel automatisch het hele beeld in als uw scangebied. (U kunt de afmetingen van het gebied ook wijzigen met de functie voor diagonaal slepen en neerzetten.)

Het beeld verbeteren

1. Effenen

Hiermee elimineert u de moirépatronen* die u meestal aantreft op afgedrukt materiaal. (1) Voor; (2) na.

* Moirépatroon: een ongewenst patroon in een kleurenafdruk door een onjuiste schermhoek van een erover gedrukte halftoon.



2. Verscherpen

Het gescande beeld scherper maken. (1) Voor; (2) na.



3. Kleuren aanpassen

Hiermee stelt u de kleurkwaliteit van het beeld in zodat dit het origineel zoveel mogelijk benadert. Bij deze functie worden standaardparameters gebruikt om het beeld aan te passen.
(1) Voor; (2) na.



4. Automatisch niveau

Hiermee stelt u automatisch de lichte gebieden en schaduwgebieden van het gescande beeld bij om het volgende te optimaliseren.

De geavanceerde functies gebruiken

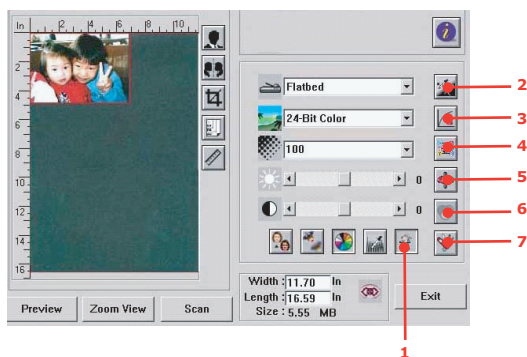

1. Klik op de knop voor omschakelen (1) om de balk met geavanceerde instellingen (2 tot en met 7) te selecteren. De geavanceerde instellingen zijn instellingen voor licht/schaduw, tint/verzadiging/helderheid, curve, kleurbalans en kleur verwijderen.

2. Niveaus voor licht/schaduw

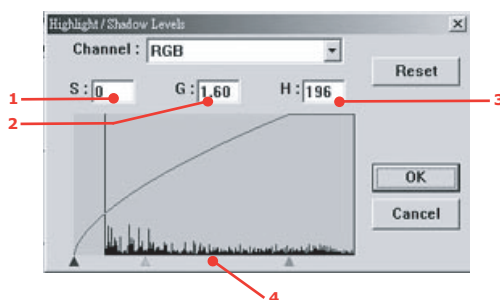

Licht verwijst naar het lichtste punt in een gescand beeld terwijl schaduw naar het donkerste punt verwijst. Door de functies voor licht en schaduw samen te gebruiken kunt u het kleurenbereik vergroten en meer details laten zien in een grijs beeld of kleurenbeeld.

Schaduw (1): het donkerste punt in een beeld.

Gamma (2): de middentinten in een beeld.

Licht (3): het lichtste punt in een beeld.

Aanwijzer (4): verplaats deze om de waarde te wijzigen.

Wanneer de gammawaarde verandert, verandert het beeld zoals hieronder afgebeeld.



1. Gammawaarde: 1.0;
2. Gammawaarde: 1.4;
3. Gammawaarde: 2.0

Wanneer de waarde voor licht en schaduw verandert, verandert het beeld als volgt.



1. Licht: 255/schaduw: 0(Normaal);
2. Licht: 210/schaduw:10;
3. Licht: 200/schaduw:0;
4. Licht: 255/schaduw: 50

3. De curve aanpassen

Hiermee past u de middentinten van het beeld aan zonder de lichtste en donkerste gebieden ervan al te zeer te veranderen.

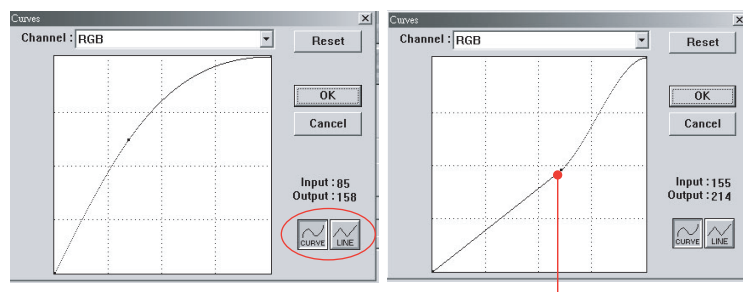

Wanneer de curve omhoog of omlaag wordt verplaatst, wordt het beeld donkerder of lichter.

4. Tint/verzadiging/lichtheid van de kleur

Verbeter een beeld door het niveau van tint/verzadiging/lichtheid te veranderen.

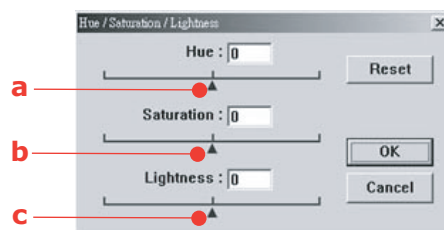

(a) Hue (Tint)

Hier past u de tint aan door het driehoekje naar rechts of links te verplaatsen. (Houd er rekening mee dat de kleurintensiteit gelijktijdig verandert wanneer de tint wordt aangepast.)

(b) Saturation (Verzadiging)

Verplaats het driehoekje naar rechts om het verzadigingsniveau te verhogen of naar links om het niveau te verlagen. Het verzadigingsniveau bepaalt of de kleur bleek of vol is.

(c) Lightness (Lichtheid)

Verhoog de lichtheid door het driehoekje naar rechts te verplaatsen of naar links om de lichtheid te verlagen.

5. Kleurbalans gebruiken

Met de opties op het scherm Kleurbalans kunt u de beste beeldkleurkwaliteit instellen.

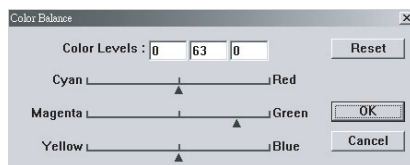

U kunt de betreffende aanwijzer naar een kleur verplaatsen (in bovenstaand voorbeeld is 63% groen geselecteerd), maar u kunt ook een cijfer (als u dit weet) invoeren in het vak bovenin.

Het eerste vak verwijst naar het percentage voor cyaan/rood, het tweede naar magenta/groen en het derde naar geel/blauw.

6. Kleur verwijderen

Als u op deze knop klikt, wordt het onderstaande dialoogvenster Colour Drop-out weergegeven. Hier kunt u een van de kleurkanalen voor R (rood), G (groen) of B (blauw) verwijderen. Deze functie komt vooral van pas wanneer u een beeld converteert naar tekst met OCR-software.

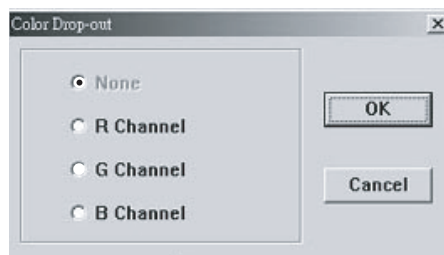

OPMERKING

Voor deze functie worden alleen beelden in zwart-wit of grijs ondersteund.

7. Eigen instellingen gebruiken

Klik op de knop voor aangepaste instellingen om een dialoogvenster te openen waarin u uw scan- en configuratie-instellingen kunt opslaan. Er zijn twee tabbladen: Scan Settings (Scaninstellingen) en Configuration Settings (Configuratie-instellingen).

OVERIGE FUNCTIES

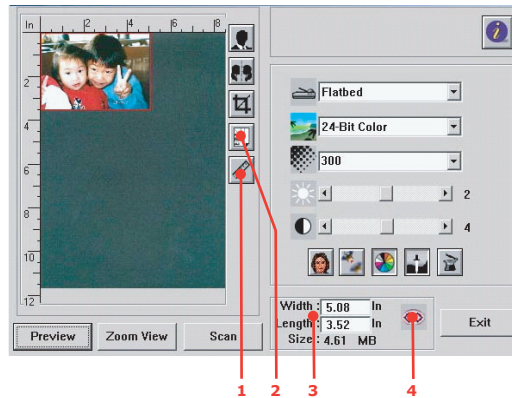

- 1.** Maateenheid: geeft het gebruikte maatsysteem aan. U kunt de maateenheid wijzigen door op deze knop te klikken.
De opties zijn: inch, cm, pixel.
- 2.** Papierformaat keus: Card 4" x 2.5", Photo 5" x 3.5", Photo 3.5" x 5", Photo 4" x 6", Photo 6" x 4", B5, A5, A4, Letter, A3 en scanner maximum (Kaart 10 x 6 cm, Foto 13 x 9 cm, Foto 9 x 13 cm, Foto 10 x 15 cm, Foto 15 x 10 cm, B5, A5, A4, Letter, A3 en scannermaximum).
- 3.** Beeldformaat: geeft het beeldformaat voor het gescande gebied aan.
- 4.** Beeld vergrendelen: de uitvoerbreedte en -hoogte vergrendelen.

ONDERHOUD

VERWACHTTE GEBRUIKSDUUR

OPMERKING

Wanneer op het LCD het bericht **TONER BIJNA OP** wordt weergegeven, of wanneer de afdrucken vaag zijn, opent u eerst het bovendeksel en tikt u een aantal malen op de cartridge om het tonerpoeder gelijkmatig te verdelen. Op deze manier haalt u het meeste uit uw tonercartridge.

Als richtlijn kunt u voor de verwachte gebruiksduur van deze materialen het volgende aanhouden:

> **Toner**

Startercartridge:

Het apparaat wordt geleverd met voldoende zwarte, cyaan, magenta en gele toner voor 2.250 A4-pagina's. Hierbij wordt de toner voor 750 A4-pagina's gebruikt om de afbeeldingstrommel te laden (er zijn dan nog 1.500 A4-pagina's over).

Vervangende cartridge:

DEKKING A4-PAGINA (MET DEZE KLEUR)	5.0%
Zwart	8,000
Cyaan	6,000
Magenta	6,000
Geel	6,000

> **EP-cartridge:** Omdat de levensduur van de cartridge in verhouding staat met het aantal rotelingen van de drum, kunt u de volgende aantallen enkelzijdige afdrucken op A4 of Letter-formaat maken:

20.000 pagina's (ongeveer) bij 3 pagina's per afdruktaak

12.000 pagina's (ongeveer) bij 1 pagina per afdruktaak

> **Transportband:** Ongeveer 60.000 A4-pagina's.

> **Fuser:** Ongeveer 60.000 A4-pagina's.

BESTELINFORMATIE VERBRUIKMATERIALEN

ITEM	GEBRUIKSDUUR	BESTELNUMMER
Toner, zwart	8.000 A4 bij 5%*	43865724
Toner, cyaan	6.000 A4 bij 5%*	43865723
Toner, magenta	6.000 A4 bij 5%*	43865722
Toner, geel	6.000 A4 bij 5%*	43865721
Toner, zwart - niet-EU	8.000 A4 bij 5%*	43865744
Toner, cyaan - niet-EU	6.000 A4 bij 5%*	43865743
Toner, magenta - niet-EU	6.000 A4 bij 5%*	43865742
Toner, geel - niet-EU	6.000 A4 bij 5%*	43865741
Afbeeldingstrommel, zwart	20.000 A4-pagina's*	43870024
Afbeeldingstrommel, cyaan	20.000 A4-pagina's*	43870023
Afbeeldingstrommel, magenta	20.000 A4-pagina's*	43870022
Afbeeldingstrommel, geel	20.000 A4-pagina's*	43870021
Fuser	60.000 A4-pagina's*	43363203
Transportband	60.000 A4 bij 3 per taak	43363412

* Gemiddelde gebruiksduur: 20% pagina's bij continu afdrukken, 50% pagina's bij 3 pagina's per taak en 30% pagina's bij 1 pagina per taak.

Om uw product te beschermen en ervoor te zorgen dat u optimaal kunt profiteren van alle functies, is dit model ontworpen om alleen met originele tonercartridges van Oki Printing Solutions te werken. Deze zijn te herkennen aan het handelsmerk van Oki Printing Solutions. Het kan voorkomen dat een andere tonercartridge helemaal niet werkt, zelfs als deze als 'geschikt' wordt omschreven. Indien de tonercartridge wel werkt, kunnen de prestaties en de afdrukkwaliteit van het product van mindere kwaliteit zijn. Als u niet de oorspronkelijke producten gebruikt, kan uw garantie komen te vervallen.

VERBRUIKSMATERIALEN VERVANGEN

TONERCARTRIDGE VERVANGEN

LET OP!

Om verspilling van toner en mogelijke fouten van de tonersensor te voorkomen moet u de tonercartridge(s) pas vervangen wanneer de melding 'TONER LEEG' wordt weergegeven.

De toner die in dit apparaat wordt gebruikt, is een heel fijn droog poeder. De toner wordt geleverd in vier cartridges: cyaan, magenta, geel en zwart.

Zorg ervoor dat u een vel papier bij de hand hebt zodat u de gebruikte cartridge ergens op kunt zetten terwijl u de nieuwe cartridge installeert.

Gooi de oude cartridge niet zo maar weg, maar gebruik de verpakking van de nieuwe cartridge. Houdt u aan de regels, aanbevelingen enzovoort, die mogelijk van kracht zijn op het gebied van het recyclen van afval.

Als u tonerpoeder hebt gemorst, borstelt u het voorzichtig weg. Als dit niet voldoende helpt, gebruikt u een koude, vochtige doek om eventuele tonerresten te verwijderen.

Gebruik geen heet water en gebruik nooit oplosmiddelen. Dit leidt tot blijvende vlekken.

WAARSCHUWING!

Als u toner inademt of in uw ogen krijgt, moet u een beetje water drinken of uw ogen uitspoelen met veel koud water. Neem onmiddellijk contact op met een arts.

1. Til voorzichtig de scanner op.

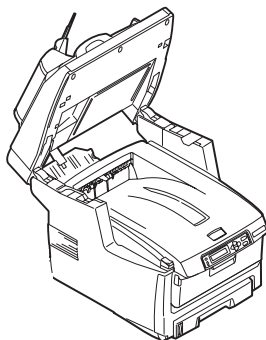

2. Druk op de knop (a) voor het openen van het MFP-deksel (b) en open het deksel volledig.

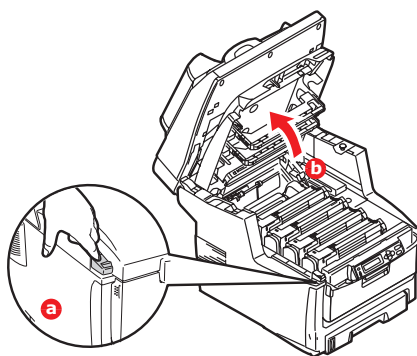

WAARSCHUWING!

Als het MFP ingeschakeld is geweest, is de fuser heet. Dit gebied is duidelijk gemarkeerd. Raak dit gedeelte van de printer niet aan.

3. Let op de posities van de vier cartridges.

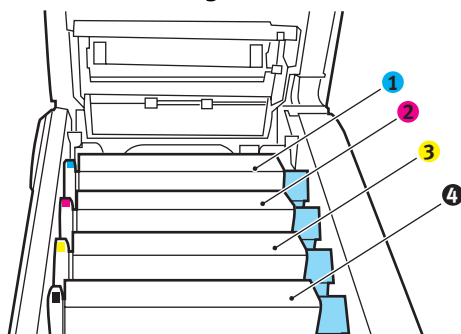

1. Cyaan cartridge 2. Magenta cartridge
3. Gele cartridge 4. Zwarte cartridge

- (a) Trek de gekleurde ontgrendelingshendel (1) op de cassette die moet worden vervangen, volledig naar de voorzijde van het MFP.

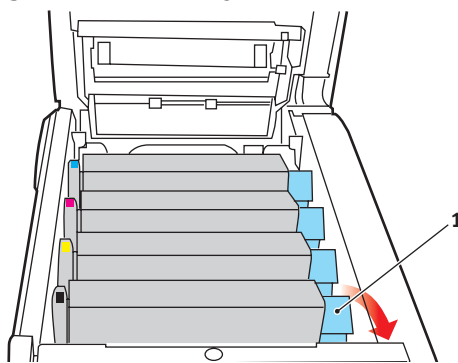

4. Til de rechterzijde van de cassette op en trek de cassette vervolgens naar rechts om de linkerzijde los te maken. Haal de tonercassette uit het MFP.

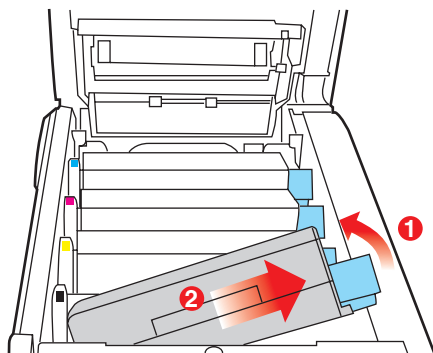

5. Plaats de cartridge voorzichtig op een vel papier om te voorkomen dat de toner vlekken maakt op uw meubilair.

LET OP!

Het groene trommeloppervlak is heel kwetsbaar en lichtgevoelig. Raak het oppervlak niet aan en stel het niet langer dan vijf minuten bloot aan normaal licht. Als de tonercartridges langer dan 5 minuten uit het MFP moeten zijn, laat u het bovendeckel zakken. Stel de drum nooit bloot aan direct zonlicht of heel helder kunstlicht.

6. Verwijder de nieuwe cartridge uit de doos, maar laat het verpakkingsmateriaal nog even zitten.
7. Schud de nieuwe cartridge een aantal keren voorzichtig heen en weer om de toner in de cartridge los te maken en gelijkmatig te verdelen.

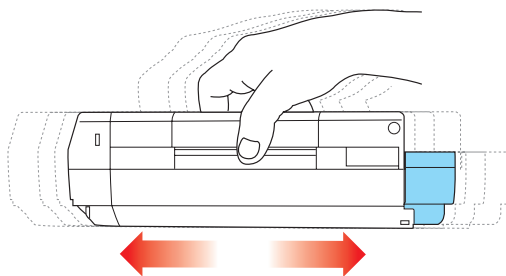

8. Verwijder nu het verpakkingsmateriaal en trek het tape van de onderzijde van de cartridge.

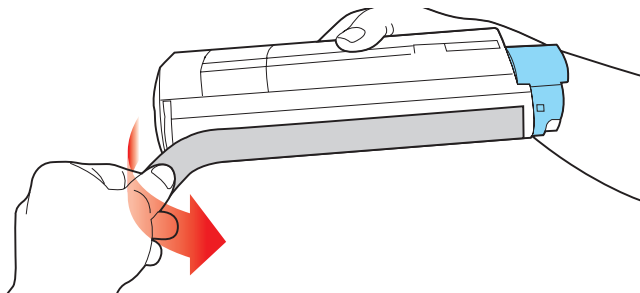

9. Houd de cartridge aan de bovenzijde in het midden vast met de gekleurde hendel rechts. Laat de cartridge in de printer zakken op de trommeleenheid waaruit u de oude cartridge hebt verwijderd.

- 10.** Plaats de linkerzijde van de cassette eerst in de bovenzijde van de afbeeldingstrommel, druk deze tegen de veer op de trommeleenheid en laat vervolgens de rechterzijde van de cassette op de trommeleenheid zakken.

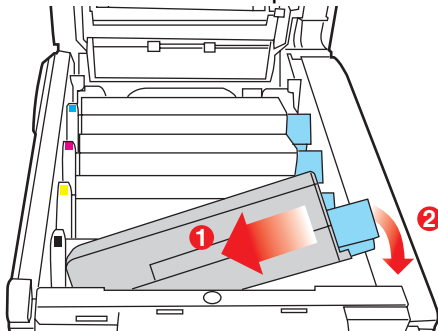

- 11.** Druk de cartridge voorzichtig naar beneden om ervoor te zorgen dat de cartridge goed vastzit en druk vervolgens de gekleurde hendel (1) in de richting van de achterzijde van het MFP. Hiermee vergrendelt u de cartridge en kan er toner naar de trommeleenheid worden overgebracht.

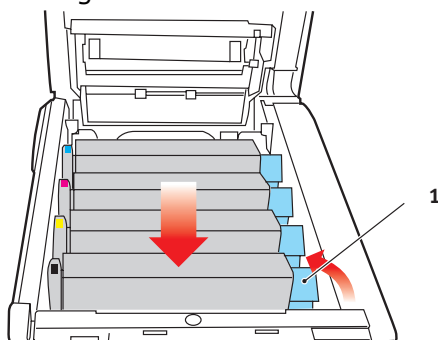

- 12.** Sluit de kap aan de bovenzijde van de printer en druk de kap aan beide zijden stevig naar beneden om deze goed te vergrendelen.
- 13.** Laat de scanner voorzichtig zakken.

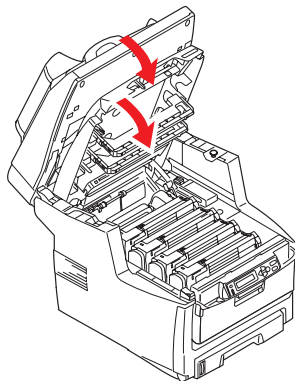

AFBEELDINGSTROMMEL VERVANGEN

LET OP!



Ga voorzichtig met deze apparaten om. Ze zijn gevoelig voor statische elektriciteit.

Het MFP bevat vier image drums: cyaan, magenta, geel en zwart.

1. Til voorzichtig de scanner op.

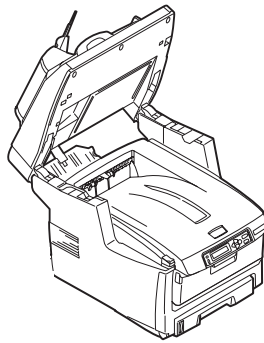

2. Druk op de knop (a) voor het openen van het MFP-deksel (b) en open het deksel volledig.

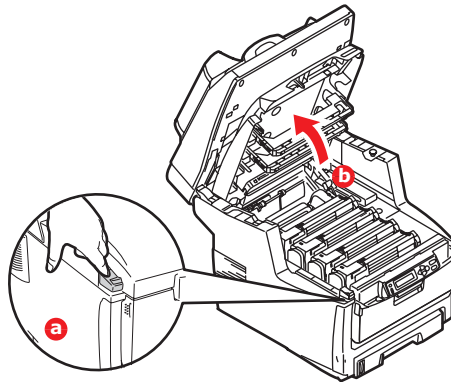

WAARSCHUWING!

Als het MFP ingeschakeld is geweest, is de fuser heet. Dit gebied is duidelijk gemarkeerd. Raak dit gedeelte van de printer niet aan.

3. Let op de posities van de vier cartridges.

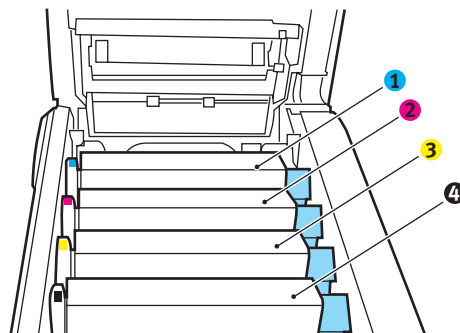

1. Cyaan cartridge

2. Magenta cartridge

3. Gele cartridge

4. Zwarte cartridge

4. Pak de afbeeldingstrommel aan de bovenkant in het midden vast en til deze samen met de bijbehorende tonercartridge uit het MFP.

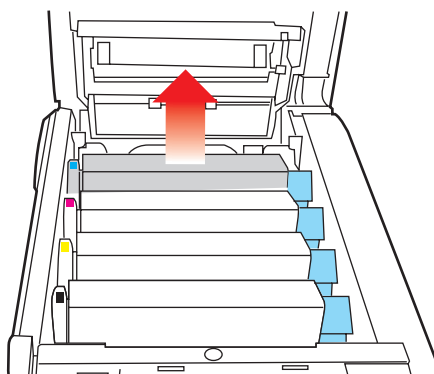

5. Plaats de cartridge voorzichtig op een vel papier om te voorkomen dat de toner vlekken maakt op uw meubilair en om te voorkomen dat het groene trommeloppervlak beschadigd raakt.

LET OP!

Het groene drumoppervlak aan de onderzijde van de cartridge is heel kwetsbaar en lichtgevoelig. Raak het oppervlak niet aan en stel het niet langer dan vijf minuten bloot aan normaal licht. Als de trommeleenheid voor langere tijd uit het MFP moet worden verwijderd, moet u de cartridge in een zwarte plastic zak doen zodat de cartridge niet wordt blootgesteld aan licht. Stel de drum nooit bloot aan direct zonlicht of heel helder kunstlicht.

6. Houd de gekleurde ontgrendelingshendel (1) rechts en trek de hendel naar u toe. Hiermee wordt de koppeling tussen de tonercartridge en de afbeeldingstrommel verbroken.

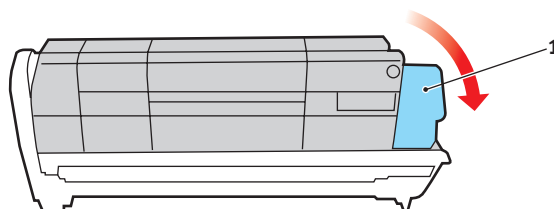

7. Til de rechterzijde van de cassette op en trek de cassette naar rechts om de linkerzijde los te maken en haal de tonercassette uit de afbeeldingstrommelcassette. Plaats de cartridge op een vel papier om te voorkomen dat er vlekken op uw meubilair komen.

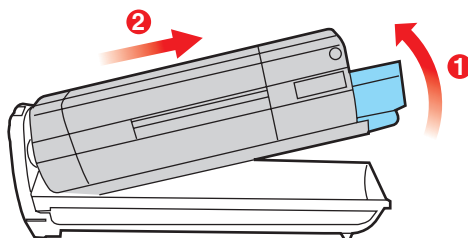

8. Haal de nieuwe afbeeldingstrommel uit de verpakking en plaats deze op het vel papier waarop ook de oude cartridge was geplaatst. Plaats de cartridge op dezelfde manier als de oude eenheid. Pak de oude eenheid voor het recyclen in het verpakkingsmateriaal.

- 9.** Plaats de tonercartridge op de nieuwe afbeeldingstrommel, zoals is weergegeven. Druk de linkerzijde van de cartridge eerst naar beneden en laat vervolgens de rechterzijde zakken. (Het is niet nodig om nu ook een nieuwe tonercartridge te plaatsen, tenzij het resterende tonerniveau erg laag is.)

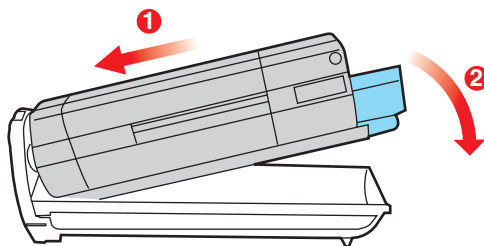

- 10.** Duw de gekleurde ontgrendelingshendel (1) van u af om de tonercartridge te vergrendelen op de nieuwe trommeleenheid zodat er toner naar de drum kan worden overgebracht.

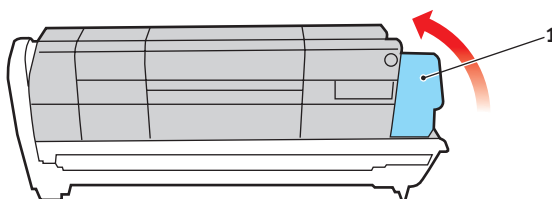

- 11.** Houd de complete set aan de bovenzijde in het midden vast en laat de set op zijn plaats in het MFP zakken, waarbij u de voetjes in de uitsparingen aan de zijkanten van de MFP-ruimte plaatst.

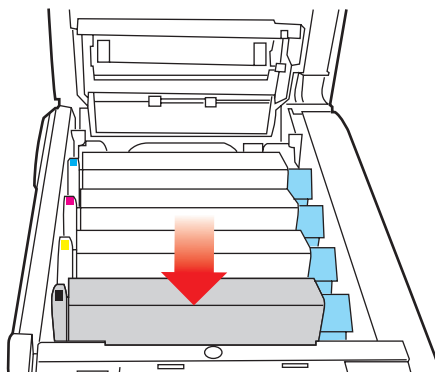

- 12.** Sluit de kap aan de bovenzijde van de printer en druk de kap aan beide zijden stevig naar beneden om deze goed te vergrendelen.

13. Laat de scanner voorzichtig zakken.

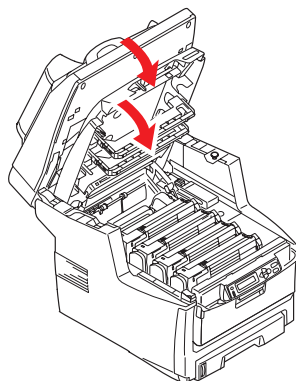

OPMERKING

indien u dit product om wat voor reden dan ook moet retourneren of transporteren, moet u eerst de trommeleenheid verwijderen en deze in de bijgeleverde zak plaatsen. Hierdoor kan er geen toner worden gemorst.

VERVANGING VAN DE TRANSPORTBAND

De transportband bevindt zich onder de vier afbeeldingstrommels. Deze eenheid moet worden vervangen nadat er ongeveer 60.000 pagina's zijn afgedrukt.

Schakel het MFP uit en laat de fuser ongeveer 10 minuten afkoelen voordat u de kap opent.

1. Til voorzichtig de scanner op.

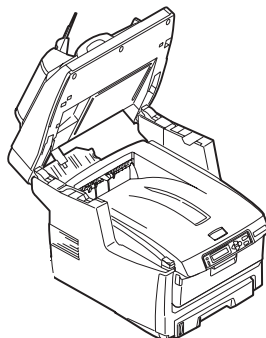

2. Druk op de knop (a) voor het openen van het MFP-deksel (b) en open het deksel volledig.

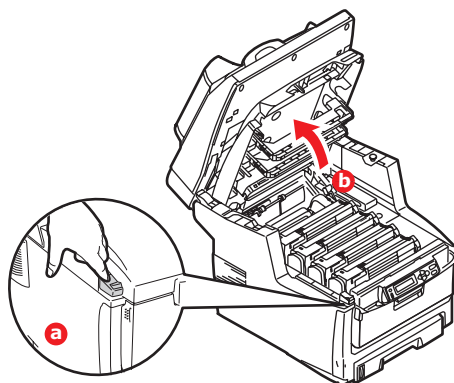

WAARSCHUWING!

Als het MFP ingeschakeld is geweest, is de fuser heet. Dit gebied is duidelijk gemarkeerd. Raak dit gedeelte van de printer niet aan.

3. Let op de posities van de vier cartridges. Het is van essentieel belang dat ze in dezelfde volgorde worden teruggeplaatst.

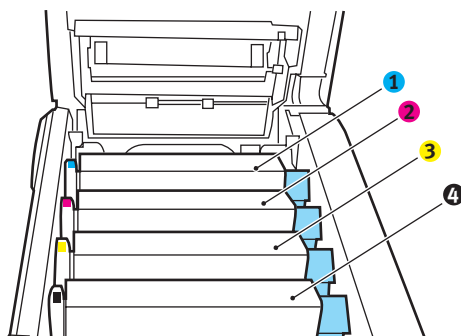

1. Cyaan cartridge 2. Magenta cartridge
3. Gele cartridge 4. Zwarte cartridge

4. Til alle drum eenheden uit het MFP en plaats ze op een veilige plek waar ze niet worden blootgesteld aan warmte en licht.

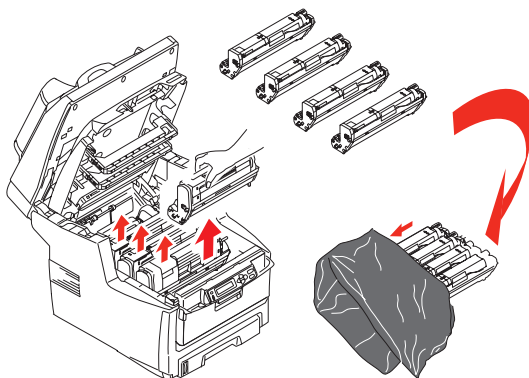

LET OP!

Het groene trommeloppervlak aan de onderzijde van de cartridge is heel kwetsbaar en lichtgevoelig. Raak het oppervlak niet aan en stel het niet langer dan vijf minuten bloot aan normaal licht. Als de trommeleenheid voor langere tijd uit het MFP moet worden verwijderd, moet u de cartridge in een zwarte plastic zak doen zodat de cartridge niet wordt blootgesteld aan licht. Stel de drum nooit bloot aan direct zonlicht of heel helder kunstlicht.

5. Zoek de twee bevestigingen (5) aan beide zijden van de band en zoek de greep (6) aan de voorzijde.

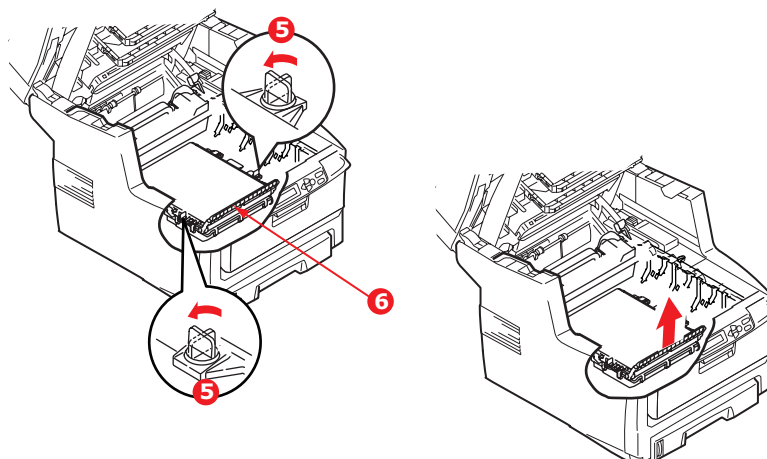

6. Draai de twee bevestigingen 90° naar links. Hierdoor komt de band los van de MFP-behuizing.
7. Trek de greep (6) omhoog zodat de band aan de voorzijde omhoog komt en trek de transportband uit het MFP.
8. Laat de nieuwe transportband op zijn plaats zakken, met de greep aan de voorzijde en het drijfwerk aan de achterzijde van het MFP. Zoek het drijfwerk in de linkerhoek achterin de printer en laat de transportband horizontaal in het MFP zakken.
9. Draai de twee bevestigingen (5) 90° naar rechts tot ze vastzitten. Hierdoor wordt de transportband op zijn plaats gehouden.
10. Plaats nu de vier image drums compleet met de bijbehorende tonercartridges terug in de printer, in dezelfde volgorde als u ze hebt geplaatst: cyaan (het dichtst bij de achterkant), magenta, geel en zwart (het dichtst bij de voorkant).
11. Sluit de kap aan de bovenzijde van de printer en druk de kap aan beide zijden stevig naar beneden om deze goed te vergrendelen.
12. Laat de scanner voorzichtig zakken.

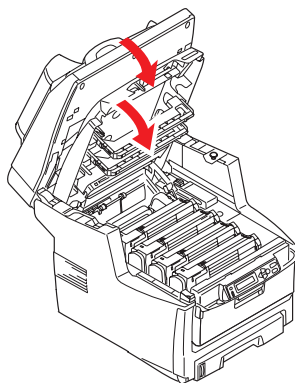

DE FUSER VERVANGEN

De fuser zit in het MFP direct achter de vier image drumeenheden.

WAARSCHUWING!

Als het MFP kortgeleden nog is ingeschakeld geweest, zijn sommige fuseronderdelen erg heet. Ga heel voorzichtig met de fuser om en houdt de fuser alleen vast bij de greep, die slechts warm aanvoelt. Een waarschuwingsetiket geeft duidelijk dit gebied aan.

Schakel het MFP uit en laat de fuser ongeveer 10 minuten afkoelen voordat u de kap opent.

1. Til voorzichtig de scanner op.

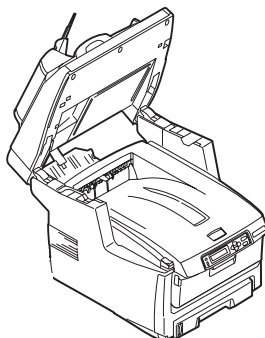

2. Druk op de knop (a) voor het openen van het MFP-deksel (b) en open het deksel volledig.

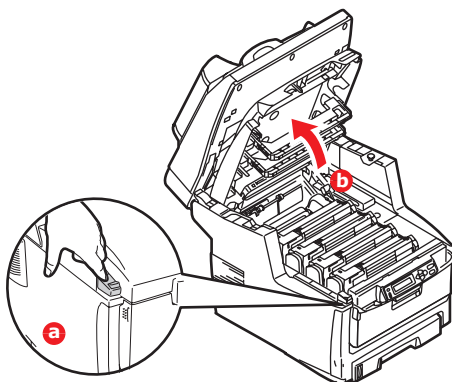

3. Zoek de fuserhendel (1) boven op de fusereenheid.
4. Trek de twee fuserhendels (2) in de richting van de voorzijde van de printer zodat ze helemaal rechtop staan.

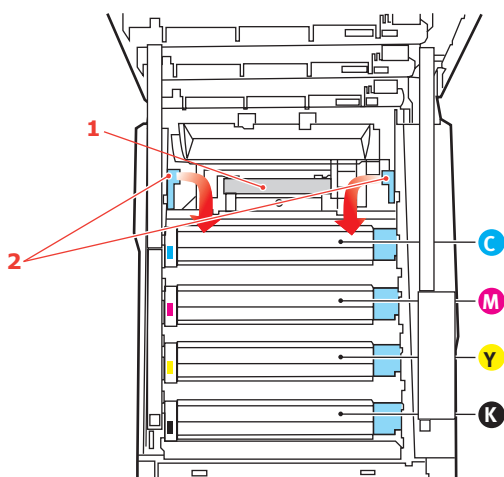

5. Houd de fuser vast bij de greep (1) en til de fuser recht omhoog uit het MFP. Indien de fuser nog warm is, plaats u deze op een vlak oppervlak dat niet beschadigd kan raken door hitte.
6. Haal de nieuwe fuser uit de verpakking en verwijder het transportmateriaal.
7. Houd de nieuwe fuser bij de greep vast en zorg ervoor dat u de fuser de juiste positie heeft. De hendels (2) waarmee de fuser wordt vastgezet, moeten helemaal rechtop staan en de twee bevestigingsnokjes (3) moeten naar u toe te wijzen.

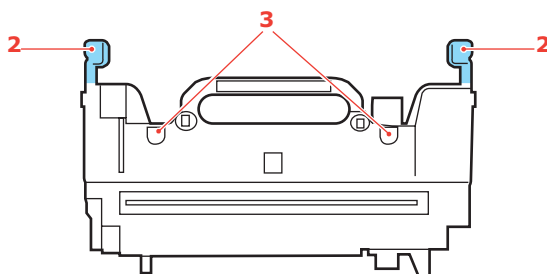

8. Laat de fuser in het MFP zakken, waarbij u de twee nokjes (3) in de uitsparingen in het metalen gedeelte tussen het fusergebied en de afbeeldingstrommels laat zakken.

9. Duw de twee hendels (2) waarmee de fuser wordt vergrendeld naar de achterzijde van het MFP om de fuser vast te zetten.

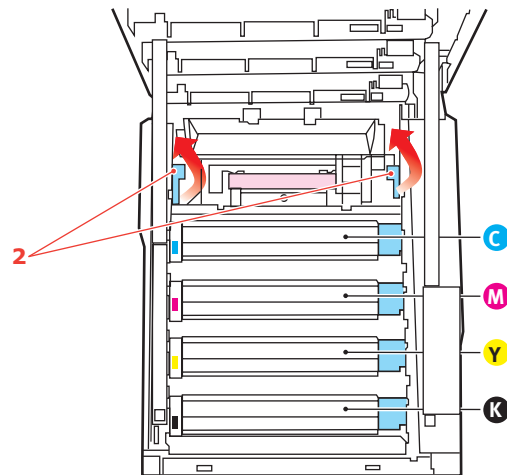

10. Sluit de kap aan de bovenzijde van de printer en druk de kap aan beide zijden stevig naar beneden om deze goed te vergrendelen.
11. Laat de scanner voorzichtig zakken.

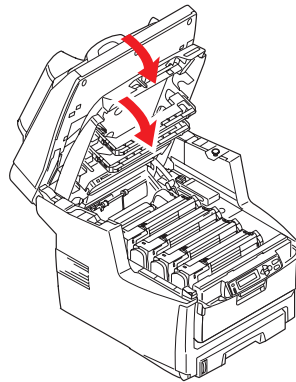

REINIGEN

....DE ADF

Na verloop van tijd raken de papierrollers en pad-module vervuild door inkt, tonerdeeltjes of papierstof. Als dit gebeurt, kan de scanmodule de documenten niet soepel doorvoeren. Volg in dit geval onderstaande reinigingsprocedure.

1. Bevochtig een wattenstaafje met isopropyl-alcohol (95%).
2. Trek de klep aan de voorkant van de ADF voorzichtig open.

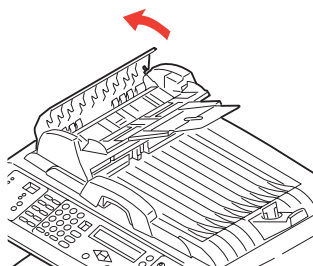

3. Reinig de doorvoerrol (1) door met het wattenstaafje van de ene naar de andere kant te vegen.

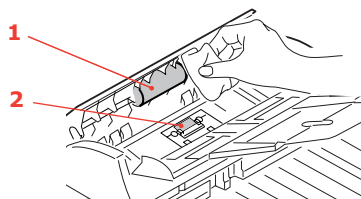

4. Draai de rol met uw vinger naar voren en herhaal stap 3 tot de rol schoon is. Let op dat u niet met uw vingers in de veren bij de pad (2) blijft haken of deze veren beschadigt.
5. Veeg de pad (2) van boven tot onder schoon. Zorg er daarbij voor dat u niet met uw vingers in de veren blijft haken.
6. Sluit de klep aan de voorkant van de automatische documentinvoer.

....DE GLASPLAAT

De glasplaat moet af en toe worden gereinigd om zeker te zijn van een heldere beeldkwaliteit en optimale prestaties.

Reinig de glasplaat als volgt.

1. Open de documentklep (1).

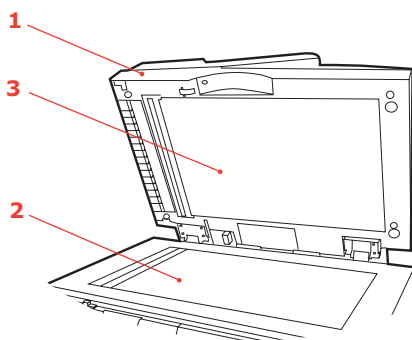

2. Maak een zachte, schone doek vochtig met isopropyl-alcohol (95%).
3. Veeg de glasplaat (2) en het witte vel (3) op de onderkant van de documentklep voorzichtig af om stof en tonerdeeltjes te verwijderen.
4. Sluit de documentklep (1).

....DE LED-KOP

Reinig de LED-kop wanneer de afdrukken onduidelijk zijn, witte lijnen vertonen of wanneer de tekst vaag is.

U hoeft het MFP niet uit te schakelen om de lens te reinigen.

1. Til voorzichtig de scanner op.

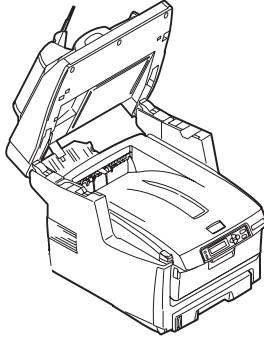

2. Druk op de knop (a) voor het openen van het MFP-deksel (b) en open het deksel volledig.

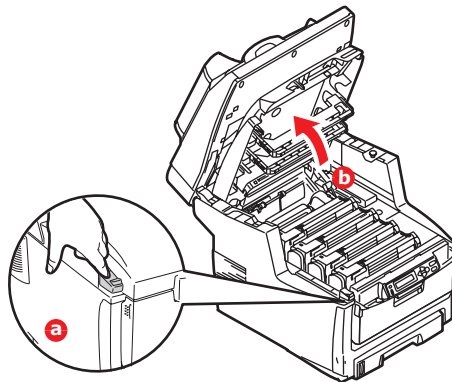

3. Neem het oppervlak van de LED-kop voorzichtig af met een zachte en pluïsvrije doek.

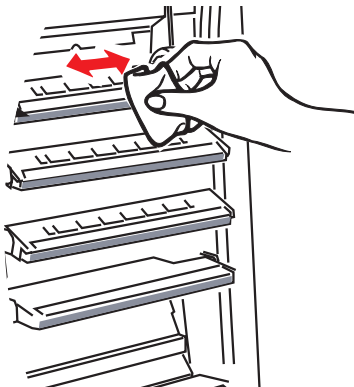

LET OP!

Gebruik geen methyhalcohol of andere oplosmiddelen op de LED-kop. Dit is schadelijk voor het lensoppervlak.

4. Sluit de kap aan de bovenzijde van de printer en druk de kap aan beide zijden stevig naar beneden om deze goed te vergrendelen.

5. Laat de scanner voorzichtig zakken.

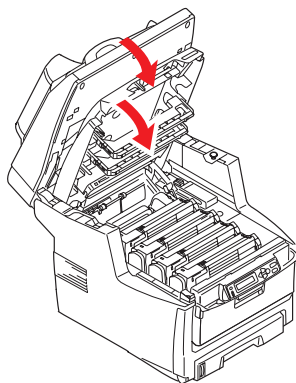

UPGRADES VAN DRIVERS INSTALLEREN

In deze sectie wordt uitgelegd hoe u optionele apparatuur in uw MFP installeert. Dit zijn:

- > duplexeenheid (dubbelzijdig afdrucken);
- > Extra RAM-geheugen
- > harde schijf van 40 GB.
- > extra papierlade
- > opslagkast

BESTELCODES

OPTIE	BESTELCODE
Duplexeenheid	43347502
RAM-geheugen:	
256 MB	01182901
512 MB	01182902
Vaste schijf 40 GB	01184501
Extra papierlade	43347609
opslagkast	09004619

DUPLEXEENHEID

Met de duplexeenheid hebt u de mogelijkheid om dubbelzijdig af te drukken, waarbij u minder papier gebruikt en grote documenten handzamer worden. U kunt ook boekjes afdrucken, waarbij u nog minder papier gebruik en grote documenten nog handzamer worden.

De duplexeenheid kan recht in de achterzijde van het MFP worden geschoven. U hebt hiervoor geen gereedschap nodig.

1. Pak de nieuwe eenheid uit en verwijder alle transportmaterialen.
2. Schakel het MFP uit. U hoeft het netsnoer niet te verwijderen.
3. Controleer of u de eenheid met de goede kant naar boven houdt, zoals in de afbeelding wordt weergegeven en schuif de eenheid in de sleuf aan de achterzijde. Het paneel wordt naar binnen gedrukt terwijl u de eenheid naar binnen duwt. Duw de eenheid helemaal naar binnen tot deze niet verder kan en de vergrendelingen vastklikken.

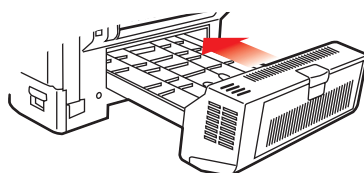

4. Schakel het MFP in en wacht tot de printer is opgewarmd (ongeveer 1 minuut).
5. Druk een menuoverzicht af.
6. Bekijk de eerste pagina van het menuoverzicht.

Boven aan de pagina, tussen de twee horizontale lijnen, ziet u de huidige MFP-configuratie. In deze lijst wordt aangegeven dat de duplexeenheid is geïnstalleerd.

U hoeft alleen nog maar de Windows-printerdriver in te stellen om volledig gebruik te kunnen maken van de nieuwe mogelijkheden. Zie 'Printerstuurprogramma's van Windows bijwerken' op pagina 76.

GEHEUGENUITBREIDING

In dit gedeelte wordt uitgelegd hoe u extra RAM-geheugen in uw MFP installeert als geheugenupgrade.

Het model is uitgerust met een hoofdgeheugen van 256 MB. Dit kan worden uitgebreid met een extra geheugenkaart van 256 MB of 512 MB, hetgeen resulteert in een maximale geheugencapaciteit van maximaal 512 MB of 768 MB.

1. Schakel het MFP uit en verwijder het netsnoer.
2. Trek het toegangspaneel aan de zijkant van het apparaat open.

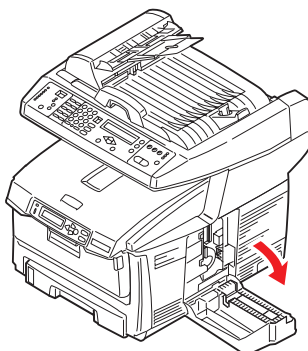

3. Haal de nieuwe geheugenkaart voorzichtig uit de verpakking. Probeer de kaart alleen aan de korte zijden vast te houden en raak geen metalen onderdelen aan. Raak ook de connector op de rand niet aan.
4. De geheugenkaart heeft een kleine uitsparing in de connector op de rand, die zich dichterbij de ene zijde dan bij de andere bevindt.



5. Zoek de RAM-uitbreidingsleuf (1) in het apparaat.
6. Pak de nieuwe geheugenkaart aan de korte zijden vast, zodat de randconnector in de richting van de RAM-uitbreidingsleuf wijst en de kleine uitsparing zich dichterbij de onderkant van het apparaat bevindt.
7. Duw de geheugenkaart voorzichtig in de RAM-uitbreidingsleuf totdat deze vastklikt en niet verder kan.

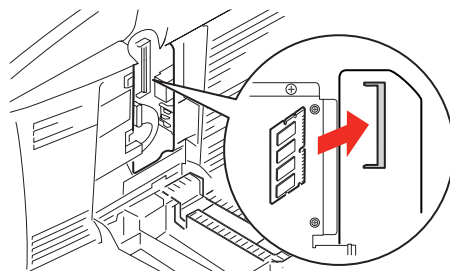

8. Sluit het toegangspaneel en druk goed aan de bovenzijde om het paneel vast te zetten.

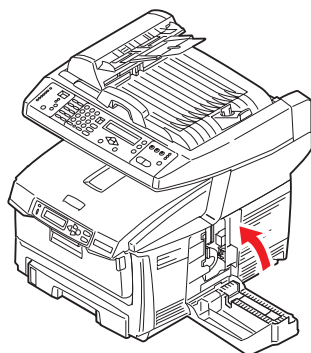

9. Sluit het netsnoer weer aan en schakel het MFP in.
10. Wanneer het MFP gereed is, drukt u een menuoverzicht af.
11. Bekijk de eerste pagina van het menuoverzicht.

Boven aan de pagina, tussen de twee horizontale lijnen, ziet u de huidige MFP-configuratie. In dit overzicht wordt ook aangegeven hoeveel geheugen er in totaal in de printer is geïnstalleerd.

Deze waarde geeft de totale hoeveelheid geheugen aan die is geïnstalleerd: de hoeveelheid geheugen van de geïnstalleerde geheugenkaart plus 256 MB.

HARDE SCHIJF

De optionele interne vaste schijf van 40 GB maakt het mogelijk om afgedrukte pagina's te sorteren en kan worden gebruikt om overlays, macro's en lettertypen op te slaan. U kunt ook documenten opslaan die zijn beveiligd of die moeten worden gecontroleerd, en die wachten om te worden afgedrukt.

1. Schakel het MFP uit en verwijder het netsnoer.
2. Trek het toegangspaneel aan de zijkant van het apparaat open.

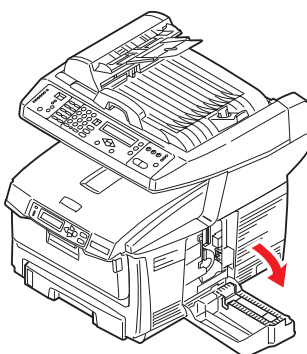

3. Plaats de klem (1) aan de bovenkant van de schijf in de sleuf (2) in de printer.
4. Sluit het uiteinde van de verbindingkabel (3) aan op de connector van de schijf (4) in de printer.

5. Draai de twee duimschroeven vast (5).

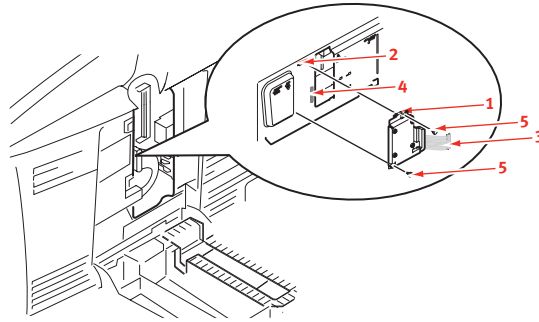

6. Sluit het toegangspaneel en druk goed aan de bovenzijde om het paneel vast te zetten.

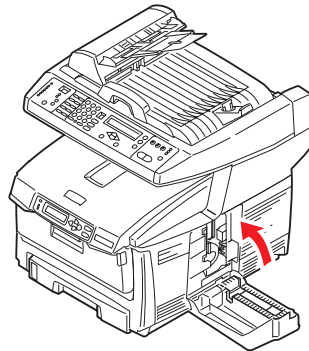

7. Sluit het netsnoer weer aan en schakel het MFP in.
8. Wanneer het MFP gereed is, drukt u een menuoverzicht af.
9. Bekijk de eerste pagina van het menuoverzicht.

Boven aan de pagina, tussen de twee horizontale lijnen, ziet u de huidige MFP-configuratie. Dit overzicht geeft nu aan dat de harde schijf is geïnstalleerd.

U hoeft alleen nog maar het printerstuurprogramma van Windows te configureren om aan te geven dat er een harde schijf is geïnstalleerd en de extra mogelijkheden onmiddellijk beschikbaar te maken. [Zie 'Printerstuurprogramma's van Windows bijwerken' op pagina 76.](#)

EXTRA PAPIERLADE

1. Schakel het MFP uit en verwijder het netsnoer.
2. Installeer een extra papierlade op de gewenste locatie.
3. Houd u aan de veiligheidsvoorschriften voor het tillen en gebruik geleiders om het MFP boven op de extra papierlade te plaatsen.

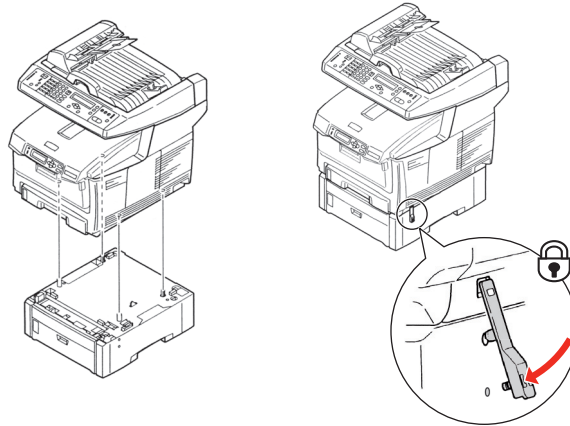

4. Zoek de bevestigingsklem, druk deze omlaag en maak vast.
5. Sluit het netsnoer weer aan en schakel het MFP in.

OPMERKING

indien u dit product moet transporteren, moet tevoren u eerst de bevestigingsklem ontgrendelen en de extra papierlade verwijderen.

OPSLAGKAST

Raadpleeg de instructies van de fabrikant.

PRINTERSTUURPROGRAMMA'S VAN WINDOWS BIJWERKEN

Nadat u de upgrades hebt geïnstalleerd, moet u het printerstuurprogramma van Windows bijwerken om de extra functies beschikbaar te maken voor uw Windows-toepassingen.

Als u het MFP deelt met gebruikers op andere computers, moet het printerstuurprogramma ook op die computers worden bijgewerkt.

De afbeeldingen die hier worden weergegeven, hebben betrekking op Windows XP. In andere versies van Windows worden mogelijk dialoogvensters weergegeven die iets afwijken van deze afbeeldingen, maar de principes zijn hetzelfde.

PCL-DRIVER

Als u extra geheugen hebt geïnstalleerd, hoeft u het PCL-printerstuurprogramma niet te wijzigen en kunt u deze sectie overslaan.

Als u een duplexeenheid of een harde schijf hebt geïnstalleerd, gaat u als volgt te werk:

1. Open het venster Printers (Printers en faxapparaten in Windows XP) via het menu Start of vanuit het Configuratiescherm van Windows.
2. Klik met de rechtermuisknop op het printerpictogram van de printer en kies Eigenschappen in het snelmenu.
3. Schakel op het tabblad Apparaatopties het selectievakje in voor de upgrade die u zojuist hebt geïnstalleerd.
4. Klik op **OK** om het eigenschappenvenster te sluiten en sluit vervolgens het venster Printers.

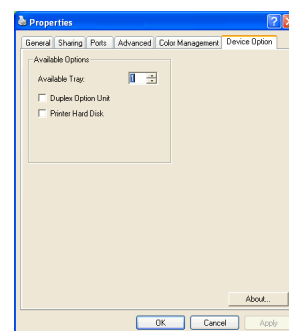

POSTSCRIPT-DRIVER

Deze driver moet worden bijgewerkt voor elke upgrade die wordt geïnstalleerd.

1. Open het venster Printers (Printers en faxapparaten in Windows XP) via het menu Start of vanuit het Configuratiescherm van Windows.
2. Klik met de rechtermuisknop op het printerpictogram van de printer en kies Eigenschappen in het snelmenu.
3. Zoek op het tabblad Apparaatopties de lijst met installeerbare opties. Wijzig de instellingen om aan te geven welke nieuwe uitbreidingen u zojuist hebt geïnstalleerd.
4. Klik op **OK** om het eigenschappenvenster te sluiten en sluit vervolgens het venster Printers.

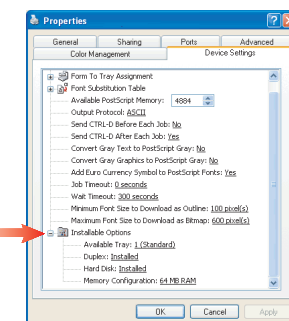

PROBLEMEN OPLOSSEN

VASTGELOPEN PAPIER VERWIJDEREN

Als u de aanbevelingen in deze handleiding over het gebruik van afdrukmedia opvolgt en u de media in goede staat houdt, levert het MFP jarenlang betrouwbare prestaties. Toch kan het papier af en toe vastlopen. In deze sectie wordt uitgelegd hoe u dit vastgelopen papier snel en eenvoudig verwijdert.

Papier kan vastlopen als het verkeerd wordt ingevoerd vanuit de papierlade, en verder op elk punt van de papierbaan in het MFP. Als er papier vastloopt, stopt de printer onmiddellijk en geeft het waarschuwingslampje op het statusscherm aan dat er een storing is. Als u meerdere pagina's (of exemplaren) afdrukt, moet u er rekening mee houden dat er naast een vel papier dat direct zichtbaar is, ook nog andere vellen kunnen zijn vastgelopen. Ook deze vellen moet u verwijderen om de storing te verhelpen en de normale werking te herstellen.

IN DE AUTOMATISCHE DOCUMENTINVOER.....

Wanneer er papier is vastgelopen, volgt u de hierna beschreven procedures om het papier te verwijderen:

1. Als een vel papier ver genoeg uit de ADF steekt, pakt u het vel vast en trekt u het voorzichtig uit de printer.

OPMERKING

Als het vel papier erg vast zit, moet u niet te veel kracht gebruiken.

2. Open voorzichtig de klep aan de voorkant van de automatische documentinvoer links.
3. Trek het papier voorzichtig uit de automatische documentinvoer.
4. Sluit de klep aan de voorkant van de automatische documentinvoer.

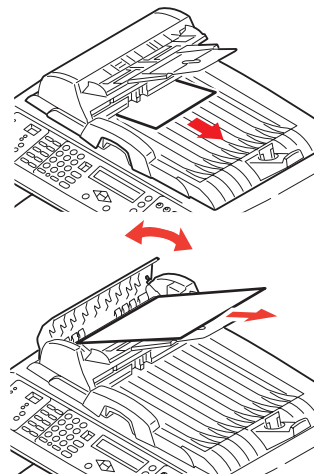

IN DE PRINTER.....

1. Als een vel papier ver genoeg uit de bovenzijde van de printer steekt, pakt u het vel vast en trekt u het voorzichtig uit de printer. Als het vel papier erg vast zit, moet u niet te veel kracht gebruiken. Het vel kan ook later via de achterzijde van de printer worden verwijderd.
2. Til voorzichtig de scanner op.

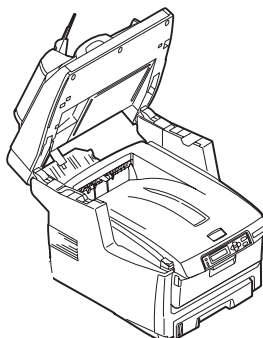

3. Druk op de knop (a) voor het openen van het MFP-deksel (b) en open het deksel volledig.

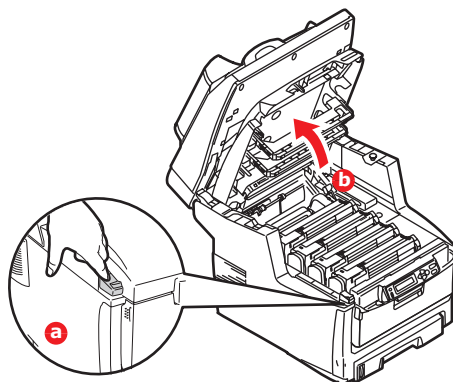

WAARSCHUWING!

Als het MFP ingeschakeld is geweest, is de fuser heet. Dit gebied is duidelijk gemarkeerd. Raak dit gedeelte van de printer niet aan.

4. Let op de posities van de vier cartridges.

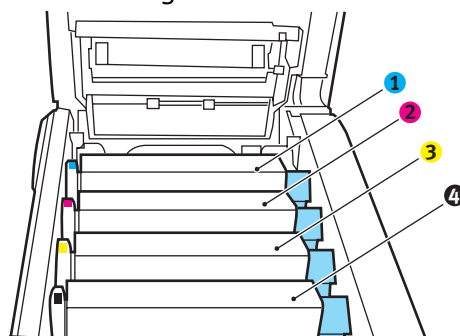

1. Cyaan cartridge 2. Magenta cartridge
3. Gele cartridge 4. Zwarte cartridge

U moet alle vier drumcartridges verwijderen om bij het papierpad te kunnen.

5. Pak de cyaan drumcartridge aan de bovenkant in het midden vast en til deze samen met de bijbehorende tonercartridge uit de printer.

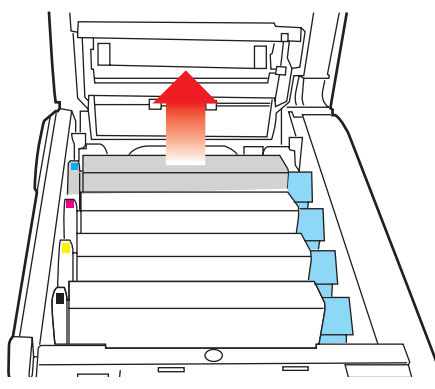

6. Plaats de cartridge voorzichtig op een vel papier om te voorkomen dat de toner vlekken maakt op uw meubilair en om te voorkomen dat het groene trommeloppervlak beschadigd raakt.

LET OP!

Het groene drumoppervlak aan de onderzijde van de cartridge is heel kwetsbaar en lichtgevoelig. Raak het oppervlak niet aan en stel het niet langer dan vijf minuten bloot aan normaal licht.

7. Herhaal deze procedure voor de overige drumeenheden.
8. Kijk in het MFP of er vellen papier bij de transportband zichtbaar zijn.

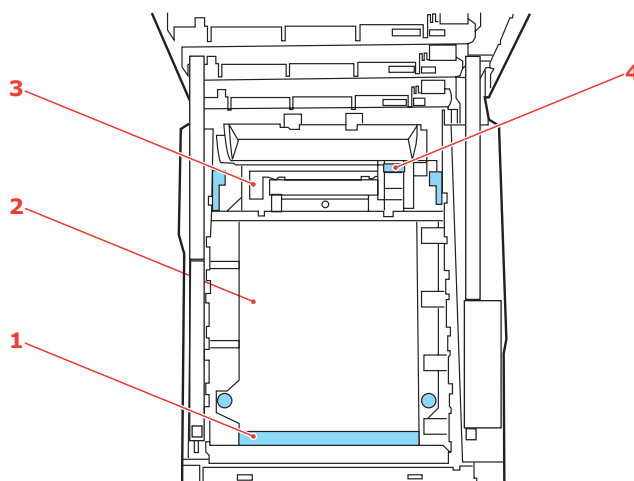

- (a) Als u een vel aan de voorzijde van de band (1) moet verwijderen, tilt u het vel voorzichtig van de band en trekt u het vel naar voren in de interne drumruimte en haalt u het vel eruit.

LET OP!

Gebruik geen scherpe of schurende voorwerpen om de vellen van de band af te halen. Hierdoor kan het oppervlak van de band beschadigd raken.

- (b) Als u een vel uit het centrale gebied van de band (2) moet halen, tilt u het vel voorzichtig van de band en haalt u het vel eruit.

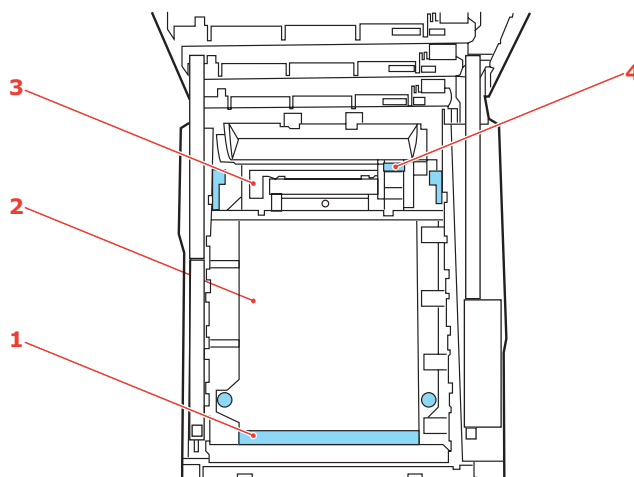

- (c) Als u een vel moet verwijderen dat al gedeeltelijk in de fuser (3) is ingevoerd, tilt u het uiteinde van het vel voorzichtig van de band, drukt u de ontgrendelingshendel (4) van de fuser naar voren en naar beneden om de druk van het vel te halen en trekt u het vel er via de drumruimte uit. Laat de ontgrendelingshendel weer los.

OPMERKING

Als het vel al een heel eind in de fuser is ingevoerd en er nog slechts een klein gedeelte van het vel zichtbaar is, moet u niet proberen het vel uit de fuser te trekken. Neem de volgende stap om het vel via de achterzijde van het MFP te verwijderen.

9. Plaats de vier drumcartridges terug in de drumruimte. Plaats eerst de cyaan drumcartridge terug, de drum die het dichtst bij de fuser zit. Zorg ervoor dat u de drums in de juiste volgorde plaatst.

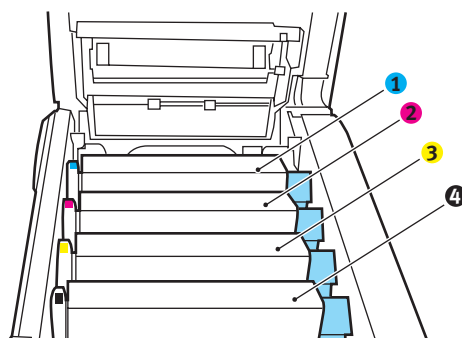

1. Cyaan cartridge 2. Magenta cartridge
3. Gele cartridge 4. Zwarte cartridge

Houd de complete set aan de bovenzijde in het midden vast en laat de set op zijn plaats in het MFP zakken, waarbij u de voetjes in de uitsparingen aan de zijkanten van de MFP-ruimte plaatst.

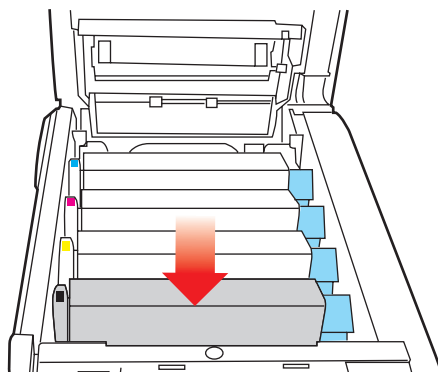

- 10.** Sluit de kap aan de bovenzijde van de printer, maar druk deze nog niet helemaal aan. Zo worden de drums niet blootgesteld aan fel licht, terwijl u de overgebleven gebieden controleert op vastgelopen papier.
- 11.** Open het uitvoervak aan de achterzijde (5) en controleer of er papier in de papierbaan aan de achterzijde zit (6).

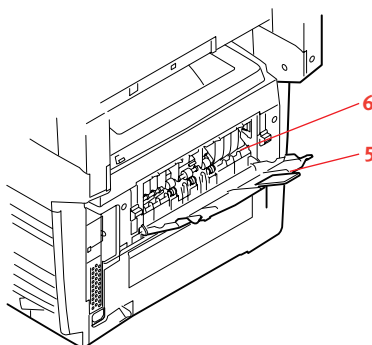

Trek eventuele vellen uit dit gedeelte van de printer.

Als het vel onder in de printer zit en moeilijk is te verwijderen, zit het vel waarschijnlijk nog vast in de fuser. Til in dit geval de kap aan de bovenzijde op en druk de ontgrendelingshendel van de fuser (7) naar beneden.

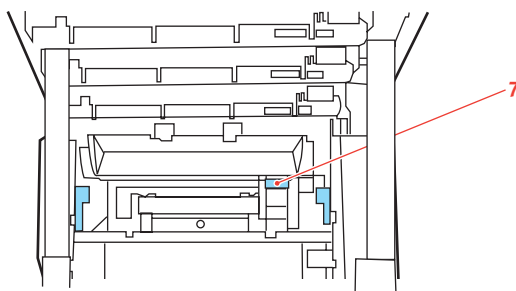

- 12.** Als u het uitvoervak aan de achterzijde niet gebruikt, sluit u het na het verwijderen van het papier.

- 13.** Als er een duplexeenheid in uw MFP is geïnstalleerd, drukt u op de ontgrendeling op het midden van de eenheid, opent u de klep, verwijdert u eventuele vellen uit dit gedeelte en sluit u de klep weer.

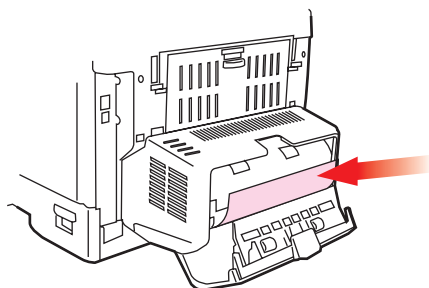

- 14.** Til de ontgrendeling van de klep aan de voorzijde op en open de voorklep.

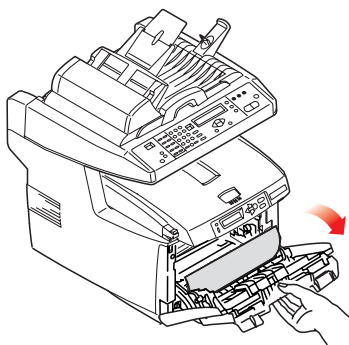

- 15.** Controleer of er vellen zijn vastgelopen, verwijder eventuele vellen die u vindt en sluit de klep.

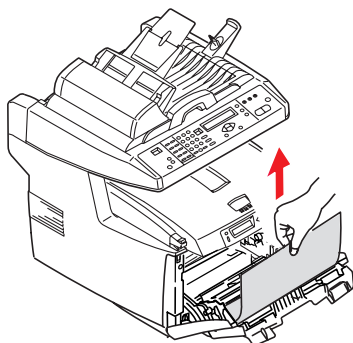

- 16.** Trek de papierlade uit de printer. Controleer of het papier netjes is gestapeld en niet is beschadigd en controleer ook of de papiergeleiders goed tegen de randen van de papierstapel zijn aangeschoven. Plaats nu de lade weer terug.

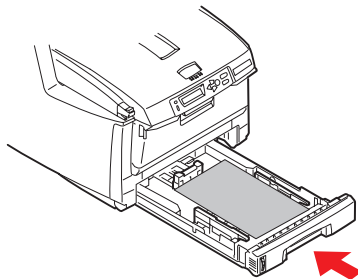

- 17.** Sluit de kap aan de bovenzijde van de printer en druk de kap aan beide zijden stevig naar beneden om deze goed te vergrendelen.

18. Laat de scanner voorzichtig zakken.

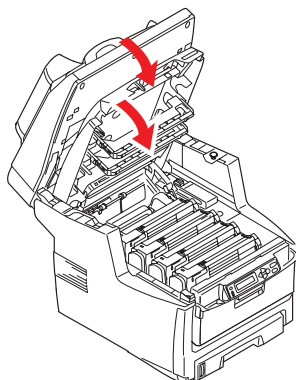

Als het vastgelopen papier is verwijderd en als Opheffing papierstoring is ingesteld op AAN in het menu Systeemconfiguratie, probeert het MFP de pagina's die bij het vastlopen van het papier verloren zijn gegaan, opnieuw af te drukken.

CHECKLIST BIJ PROBLEMEN MET FAXEN

Indien zich een probleem voordoet, neemt u de lijst met problemen en oplossingen door voordat u de servicedienst belt.

Het MFP belt geen telefoonnummers. Controleer de voedingskabel en de telefoonaansluiting. Controleer of de telefoonlijn (niet de externe telefoon of de handset) is aangesloten op de LINE-aansluiting aan de achterkant van het apparaat. Als een externe telefoon is geïnstalleerd, tilt u de handset op en controleert u of u een beltoon hoort. Als u geen beltoon hoort, is er wellicht een probleem met de telefoonlijn. Als u een beltoon hoort, gebruikt het MFP wellicht de verkeerde belmethode (puls of toon) voor de regio. Als u wisselende tonen hoort in plaats van beltonen, en in de regio pulstonen worden gebruikt, wijzigt u de belparameters (zie ['De eerste keer instellen'](#) op pagina 25).

Op het display wordt een communicatiefout aangegeven. Deze kan op een aantal problemen wijzen.

- > Het MFP is mogelijk incompatibel met het externe apparaat, of het externe apparaat kan de gevraagde functie, zoals polling, niet uitvoeren.
- > Mogelijk is het papier in het externe apparaat op, of is het papier vastgelopen.
- > Ook slechte telefoonlijnverbindingen kunnen communicatiefouten veroorzaken. Probeer de fax nogmaals te verzenden en controleer of het correcte telefoonnummer wordt gebeld.
- > Als u een prefix moet bellen voor een buitenlijn, of als de oproep een internationale bestemming heeft, moet u wellicht een onderbreking inlassen (met de toets Onderbreken) na het belprefix of de internationale belcode om het apparaat op een beltoon te laten wachten. Indien er veelvuldig problemen zijn in de communicatie met een bepaald extern apparaat, probeert u het telefoonnummer te programmeren onder een snelkeuzetoets en wijzigt u de parameters van die toets (zie ['Geavanceerde setup'](#) op pagina 25).
- > Ten slotte kan onderhoud aan het lokale of het externe apparaat nodig zijn. Probeer de fax naar een andere locatie te sturen en controleer het lokale MFP.

Faxen is mogelijk, maar het beeld van het afgedrukte document op het externe apparaat is zeer slecht. Als het gefaxte document een klein lettertype, ingewikkelde illustraties of foto's heeft, of zeer licht of donker is, probeert u de faxkwaliteit- en dichtheidsinstellingen te wijzigen (zie ['Geavanceerde bediening'](#) op pagina 41). Kopieer het document op het apparaat om te bepalen hoe het zal worden verzonden. Het probleem wordt mogelijk veroorzaakt door storing in de telefoonlijn. Probeer het document nogmaals later te verzenden.

De fax is verzonden, maar het ontvangen bericht was volledig blanco. Controleer of u het document correct hebt geplaatst voordat u het faxt, met de tekstzijde OMHOOG in de ADF, of OMLAAG op de glasplaat.

Het beeld van de ontvangen fax is bijzonder slecht. Probeer een kopie te maken van een document op het lokale apparaat om te controleren of dit correct werkt. Als zich nog steeds een probleem voordoet, neemt u contact op met de persoon die de fax verzendt en vraagt u hem of haar de faxkwaliteit- en dichtheidsinstellingen te wijzigen. Vraag de persoon tevens een kopie te maken van het document op het lokale apparaat om te controleren of dit correct werkt. Vraag vervolgens de fax nogmaals te sturen.

U belde met een snelkeuzenummer, maar er is niets gebeurd. Controleer of het snelkeuzenummer dat u gebruikt, correct is geprogrammeerd.

Het lokale MFP beantwoordt de telefoon niet of ontvangt geen faxen. Controleer eerst of de voedingskabel correct is aangesloten. Controleer tevens de ontvangstmodusinstelling van het apparaat. Dit MFP ontvangt faxen niet automatisch als de handmatige ontvangstmodus is ingeschakeld (zie '[Handmatige ontvangst](#)' op pagina 29 voor details).

De ontvangen documenten zijn licht of vertonen verticale strepen terwijl de toner in het MFP nog niet op is. Veeg zachtjes het lensoppervlak van het LED-element van het MFP af en controleer vervolgens of het apparaat correct werkt (zie '[...de LED-kop](#)' op pagina 69). Als het MFP nog altijd niet correct werkt, verwijdert u de afbeeldingstrommel (zie '[Afbeeldingstrommel vervangen](#)' op pagina 60), tikt u op de tonercartridge en beweegt u deze een aantal malen 20 tot 30 graden verticaal heen en weer. Wees voorzichtig omdat er toner uit de cartridge kan lekken. Als dit niet werkt, moet de afbeeldingstrommel mogelijk worden vervangen. Neem contact op met uw leverancier voor een vervanging.

Het MFP is ingesteld op uitgestelde verzending, maar er is niets verzonden. Controleer op het display of het MFP is ingesteld op de correcte datum en tijd (zie '[De eerste keer instellen](#)' op pagina 25).

Het MFP polt geen externe apparaten. Bel de gebruiker van het externe apparaat, en controleer of het document is geladen en het apparaat is ingesteld op de polling-verzendmodus.

Het MFP is aangesloten op een PBX, maar het is niet mogelijk om een buitenlijn te verkrijgen. Bevestig dat het belprefix is ingevoerd vóór het telefoonnummer voor elk nummer dat wordt gebeld of dat in het MFP is geprogrammeerd (zie '[Aansluiten op een PBX](#)' op pagina 28).

Het MFP antwoordt altijd voordat het mogelijk is de externe telefoon te gebruiken. Indien u een externe telefoon hebt aangesloten, wijzigt u de belresponsinstelling van het MFP (zie '[Geavanceerde setup](#)' op pagina 25).

Ontvangen faxen zien er soms vervormd uit. Als het ontvangen document breder of langer is dan het papier dat in de papierlade is geplaatst, wordt de breedte of de lengte van het document automatisch gereduceerd zodat het op het papier past. Dit type probleem kan ook verband houden met de communicatie.

SPECIFICATIES

MC560

N31174B

	ITEM	SPECIFICATIE
Algemeen		
	Afmetingen	500 x 600 x 670 mm (B x D x H)
	Gewicht	Circa 37 kilo
	Voedingsbron	Invoer: 220 tot 240 V wisselstroom, 50 tot 60 Hz
	Stroomverbruik	Max. werkend: 1200 W Normaal werkend: 490 W Stand-by: 110 W Energiespaarstand: <27 W
	Omgeving: Geluid Temperatuur Luchtvochtigheid	<70 dBA 10°C tot 32°C 20% tot 80% RL
Scannen		
	Beeldsensor	Kleuren CCD-sensor
	Lichtbron	TL-lamp met koude kathode
	Optische resolutie	1200 x 1200 dpi
	Uitvoer kwaliteit	Invoer: 48-bits kleur Uitvoer: 24-bits kleur 8-bits grijstinten 4-bits CMYK 1-bits monochroom
	Afmetingen LCD-scherm	Tekst, 24 x 2, mono
	LED-lampjes	Energiebesparing Waarschuwing Aan/uit
	Externe aansluitingen	RJ45 (netwerk) USB 2.0 (computer) ADF-poort
	Netwerk	10/100 MBit
	Netwerk- werkgroepoplossing voor:	Zelfstandig kopiëren E-mailen (via internet/intranet) archiveren Rechtstreeks faxen
	Uitvoerindeling	PDF, JPEG, TIFF
	Interface USB 2.0-host USB 2.0-apparaat Ethernet 10/100 Mb	kopiëren Scannen E-mailen, naar bestand scannen, afdrukken

	ITEM	SPECIFICATIE
automatische documentinvoer (ADF)		
	Afmetingen document	114 x 140 tot 216 x 355 mm
	Gewicht/dikte document	60 tot g/m ²
	Papierinvoer	Afgedrukte zijde naar boven
	Capaciteit	50 vellen Xerox4024 DP 9,07 kg papier
	Gebruiksduur ADF	240.000 scans of meer, of 5 jaar
	Aanbevolen dagelijkse scans	Tot 1000 pagina's per dag
	Aanbevolen vervanging van pad	50.000 scans
	Aanbevolen vervanging van roller	200.000 scans
Specificaties voor kopiëren		
	Emulatie	PostScript 3 PCL 5c, HP-GL, PCL XL, PCL 6e Epson FX IBM Pro Printer III XL
	Interface	USB 2.0
	Aantal exemplaren	Tot 99
	Resolutie	600 x 600 dpi
	Mediatype	Gewoon papier, Ultrazwaar, Transparant
	Kwaliteit	Snel, Tekst, Foto
	Dichtheidsbeheer	5 niveaus
	Vergroten/verkleinen	Hele pagina (98%) 25% tot 400% met stappen van 1% en 10% vergroten Vooraf ingestelde schaling
	Invoerlade	Lade 1/Lade 2 (optioneel)/Universele lade
	Papierinvoer	Letter SEF (Short Edge Feeding) Legal SEF A4 SEF A5 SEF
	Rand wissen	0 tot 25 mm
	Marge versch.	0 tot 25 mm
	Papierbesparing (N boven)	1 in 1 4 in 1 (horizontaal) 4 in 1 (verticaal)
	Verzamelen	Aan/Uit
	Telling taken	Kopiëren, scannen, afdrukken, faxen Inschakelen/uitschakelen

	ITEM	SPECIFICATIE
Netwerkspecificatie		
	Aansluitingsmogelijkheden	Ethernet 10BaseT/100BaseTX, automatische onderhandeling, met RJ-45 connector
	Communicatieprotocol	TCP/IP, SMTP, HTTP, MIME, FTP, CIFS, DHCP, DNS, LDAP
	Ondersteunde browsers	Microsoft IE 4.1 of hoger Netscape Navigator 4.0 of hoger
	Benodigde configuratie	IP-adres Subnetmasker Gateway SMTP-server/POP3-server FTP-server Webserver
Faxspecificatie		
	Circuits	PSTN, PBX-lijn
	Kleurenfax	Nr.
	Compatibiliteit	ITU-T G3 (Super G3)
	Modemsnelheid	33,6 kbps
	Lijninterface	Dubbele RJ-11C (lijn en TEL)
	Lijninvoerniveaubereik	19 dB tot -43 dB
	Codering	MH, MR, MMR, JBIG
	Ontvangstgeheugen	2,5 MB
	Resolutie: Standaard Fijn Foto Extra fijn	200 x 100 dpi 200 x 200 dpi 200 x 200 dpi 200 x 400 dpi
	Snelkeuzetoetsen	200
	Bellen met één knop	10
	Groep bellen	20 (tot 50 items per groep)
	Automatisch opnieuw bellen	Ja
	Handmatig opnieuw bellen	Ja
	Uitzending	Ja (max. 100 stations)
	Zender-id	Ja (max. 32 tekens)

	ITEM	SPECIFICATIE
Specificaties voor e-mailen		
	Communicatieprotocol	SMTP, MIME, POP3
	Bestandsindeling Zwart-wit Grijs/kleur	PDF, TIFF, MTIFF PDF, TIFF, MTIFF, JPEG
	Standaardbestandsindeling	PDF
	Scheidingslimiet	1 MB, 3 MB, 5 MB, 10 MB, 30 MB, geen limiet
	Resolutie	75, 100, 150, 200, 300, 400, 600 dpi
	Standaardresolutie: Zwart-wit Grijs/kleur	200 dpi 150 dpi
	Omvang adresboek: Max. aantal adressen Groep Aantal adressen per groep	300 20 50
	Meerdere ontvangers toestaan	Ja
	Beveiligingscontrole	Ja
	Verificatie e-mailserver	SMTP, POP3
	Ondersteunde e-mailservertoepassing	Lotus Mail Server 5.0 MS Exchange Server 2000 RedHat 7.0 SendMail
	Ondersteunde LDAP-server	Windows 2000 Active Directory Windows NT 4.0 + MS Exchange 5.5 Lotus Notes R5
	Ondersteunde e-mailtoepassing	Microsoft Outlook 2000 Microsoft Outlook Express 5.0 Microsoft Outlook Express 6.0 Netscape Messenger 4.7 Netscape Messenger 4.73 Eudora 4.3.2J Lotus Notes R5

	ITEM	SPECIFICATIE
Specificaties voor archiveren		
	Communicatieprotocol	FTP, HTTP, CIFS
	Bestandsindeling Zwart-wit Grijs/kleur	PDF, TIFF, MTIFF PDF, TIFF, MTIFF, JPEG
	Standaardbestandsindeling	PDF
	Resolutie	75, 100, 150, 200, 300, 400, 600 dpi
	Standaardresolutie Zwart-wit Grijs/kleur	200 dpi 150 dpi
	Max.aantal profielen	40
Afdrukken		
	Snelheid	20 pagina's per minuut in kleur/32 pagina's per minuut in zwart-wit
	Resolutie	600 x 600 dpi 600 x 1200 dpi Optisch: 600 x 600 dpi
	Automatische opties	Automatisch registratie Automatische aanpassing van de dichtheid Automatisch opnieuw instellen van de teller voor de verbruiksartikelen
	Geheugen	256 MB standaard, uitbreidbaar tot max. 768 MB
	Papiercapaciteit bij 80 g/m ²	300 vel in de hoofdlade 100 vel in de universele lade 530 vel in de optionele 2e lade
	Papiergewicht	64 ~ 120 g/m ² in de hoofdlade 75 tot 203 g/m ² in de universele lade 64 ~ 176 g/m ² in de optionele 2e lade
	Papieruitvoer	250 vel in het bovenste uitvoervak (afdrukzijde naar beneden) bij <80 g/m ² 100 pagina's in het achterste uitvoervak (afdrukzijde naar boven) bij <80 g/m ²
	Levensduur printer	420.000 pagina's of 5 jaar
	Gebruikscyclus	50.000 pagina's per maand maximaal, 4,000 pagina's per maand gemiddeld
	Gebruiksduur toner	Zwart: 8,000 pagina's bij 5% dekking CMY: 6,000 pagina's bij 5% dekking
	Gebruiksduur EP-cartridge	20.000 pagina's (standaard kantoorgebruik)
	Gebruiksduur transportband	60.000 A4-pagina's bij 3 pagina's per taak
	Gebruiksduur fuser	60.000 A4-pagina's

INDEX

A

- Aanbevolen papier
 - Enveloppen 15
 - Etiketten 15
 - Transparanten 15
 - Visitekaartjes 15
 - voorbedrukt papier 15
- Afbeeldingstrommel
 - vervangen 60
 - verwachte
gebruiksduur 54
- Afdrukvolgorde
 - uitvoervak (afgedrukte zijde
naar beneden) 18
 - uitvoervak (afgedrukte zijde
naar boven) 18

B

- Band
 - vervangen 63
 - verwachte gebruiksduur.. 54
- Bellen met PBX 28

C

- cassettelade 15
- Checklist bij problemen 83
- Configuratie 23

E

- Enveloppen
 - laden 19

F

- Face down stacker (Uitvoervak
(afgedrukte zijde naar
beneden)) 16
- Face up stacker (Uitvoervak
(afgedrukte zijde naar
boven)) 16
- Functies voor
 - internetcommunicatie 22
 - scannen naar e-mail 22
 - Scannen naar FTP 22
- Fuser
 - vervangen 65
 - verwachte
gebruiksduur 54

G

- gebruikershandleiding
 - afdrukken 8
 - lijst 7
- Geheugen
 - upgrade installeren 72

H

- Harde schijf
 - installeren 73
- Het apparaat configureren....
 - ...vanaf de webpagina 24
 - ...vanaf het
bedieningspaneel 24

M

- MFP-stuurprogramma's en
hulpprogramma's installeren
 - MFP Setup tool (MFP-
installatiehulp-
programma 14
 - Twain- en printerstuur-
programma's 13
- Minimale
configuratievereisten 20

O

- Overzicht van het MFP 9

P

- Papier
 - aanbevolen soorten 15
 - briefhoofdpapier laden 17
 - in cassettelade
 - plaatsen 17
 - ondersteunde
 - papierformaten 15
 - vastgelopen papier
verwijderen 77
- Papier plaatsen 17
- cassettelade 17
- Universele lade 19

S

- Specificaties
 - Afdrukken 89
 - archiveren 89
 - automatische documentinvoer
(ADF) 86
 - e-mailen 88
 - kopiëren 86
 - scannen 85

T

- Toner
 - vervangen 56
 - verwachte
gebruiksduur 54

U

- Uitbreidingen
 - duplexeenheid 71
- Universele lade 16
- gebruik 19
- papierafmetingen 16

V

- Vastgelopen papier
 - verwijderen 77
 - in de automatische
documentinvoer 77
 - in de printer 77

W

- Wat u moet weten voordat u het
MFP installeert 20
- DHCP ingeschakeld 21
- DNS-server 21
- Gateway-IP 21
- IP-adres 21
- POP3-poort 21
- POP3-server 21

- SMTP-poort 21
- SMTP-server 21
- Subnetmasker 21
- Werking 31
- dichtheid aanpassen 39, 42
- documenten op de glasplaat
plaatsen 32
- documenten plaatsen voor
kopiëren 31
- documenten verzenden naar
een bestandsserver 36
- documenten verzenden via
e-mail 33
- kopieerkwaliteit 38
- kopiëren 37
- scannen 46
- schaling veranderen 38

OKI CONTACTGEGEVENS

Oki Systems (Holland) b.v.

Neptunustraat 27-29
2132 JA Hoofddorp

Helpdesk: 0800 5667654

Tel: 023 5563740

Fax: 023 5563750

Website: www.oki.nl

OKI EUROPE LIMITED

Blays House

Wick Road

Egham

Surrey TW20 0HJ

United Kingdom

Tel: +44 (0) 208 219 2190

Fax: +44 (0) 208 219 2199

WWW.OKIPRINTINGSOLUTIONS.COM

