

マルチパーパストレイの場合

使用できる給紙ローラーについては以下を参照ください。
 書 P.92 「消耗品・メンテナンス品・オプション・推奨紙のご案内」

給紙ローラーセット (MPT 用)

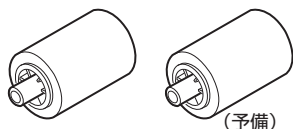

！注

- 給紙ローラーセット (マルチパーパストレイ用) には給紙ローラーが 2 個入っていますが、給紙ローラーを交換するときは給紙ローラー 1 個を使用してください。もう 1 個の給紙ローラーは予備として保管ください。

- 1 プリンタの電源を切ります。
- 2 マルチパーパストレイを開き、用紙サポータを広げます。

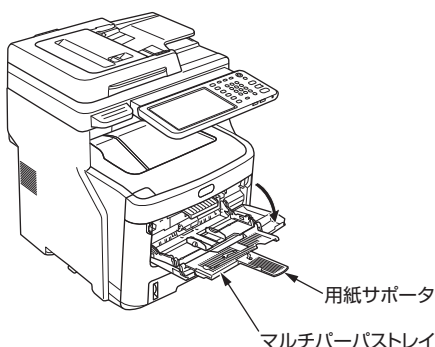

- 3 給紙ローラーカバーの突起を押しながら、開きます。

メモ

- マルチパーパストレイのカバーの手前の部分が上がっていたら、押し下げてからカバーを開きます。

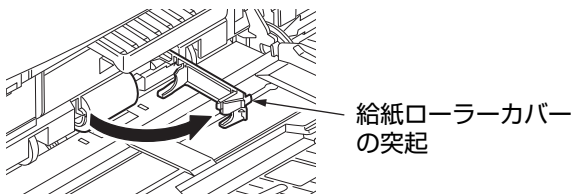

- 4 給紙ローラーを手前に回しながら取り出します。

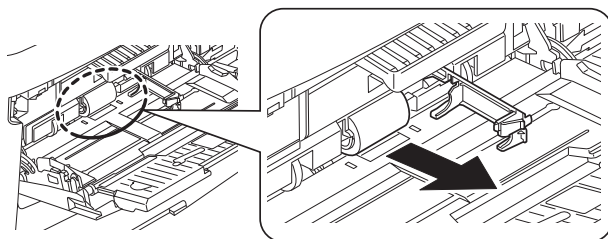

- 5 新しい給紙ローラーをセットします。

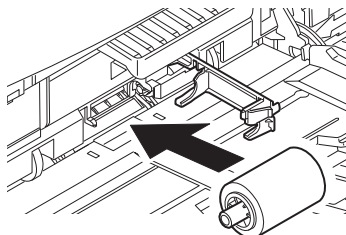

メモ

- 給紙ローラーは下の図の向きにセットします。



- 6 給紙ローラーが固定されていることを確認し、給紙ローラーカバーを閉じます。
- 7 用紙サポータをたたみ、マルチパーパストレイを閉じます。
- 8 使用済みの給紙ローラーの回収にご協力ください。

詳しくは、別冊の「製品の保証・メンテナンス品の無償提供・お客様サポート」を参照してください。

メモ

- やむを得ず使用済み給紙ローラーを処分する場合は、ポリ袋などに入れて、必ず地域の条例や自治体の指示に従って廃棄してください。