

MC361, MC561

Setup Guide
Guide d'installation
Guía de Instalación
Guia de instalação

Setup Guide	7
Guide d'Installation	55
Guía de Instalación	109
Guia de instalação	161

English

Hardware Installation 7

Package Contents	7
Prepare a Location	7
Unpack the Machine	8
Turning the Machine On	11
Turning The Machine Off	11
Power Save Mode and Sleep Mode	12
The Control Panel	12
Load Print Media	12
Printing the Configuration Report	16
Configuring the Tray Settings	16
Print Exits	17
Loading Documents for Scanning	18

Network Installation:

Making Connections and Installing Printer Drivers 20

Compatible Operating Systems	20
Make the Network Connection	20
Locate the Setup Form	22
Set the Administrative Password	22
Set Up the Network for Windows Systems	22
Set up the Network for Macintosh Systems	26

Configuring the Machine for Network Operation 31

Enter the Machine's IP Address on the Setup Form	31
Set Up Scan To Email and Internet Fax . .	31
Set Up Scan To Network PC	33
Profiles for Scan To Network PC	38

Setting Up User Authentication and Access Control 40

General Information	40
Before You Start	40
Windows Systems	40
Mac Systems	41
Authentication by PIN	41
Authentication by User Name and Password	44

Configuring the Machine for Faxing . 46

Basic Settings for Faxing	46
-------------------------------------	----

USB Installation 48

USB Connection	48
USB: Installing a Printer Driver for Windows	50
USB: Installing a Printer Driver for Mac . .	51

Français

Installation de matériel 55

Contenu de l'emballage.	55
Choisir un emplacement	55
Déballer l'appareil	56
Allumer l'appareil	59
Éteindre l'appareil	59
Mode d'économie d'énergie et Mode sommeil	60
Le panneau de commande.	60
Chargement du support d'impression . . .	60
Imprimer le Rapport de configuration	64
Configuration des paramètres du bac . . .	64
Sorties d'impression	65
Chargement des documents à numériser	67

Installation en réseau :

Établir des connexions et installer des pilotes d'imprimante 69

Systèmes d'exploitation compatibles . . .	69
Réaliser la connexion réseau	69
Trouver le formulaire de configuration	71
Définir le mot de passe administrateur	71
Configurer le réseau pour les systèmes sous Windows	72
Configurer le réseau pour des systèmes sous Macintosh.	75

Configuration de l'appareil pour une exploitation en réseau 81

Saisir l'adresse IP de l'appareil sur le formulaire de configuration	81
Configurer les fonctions de Numérisation vers Courriel et Télécopie Internet	81
Configurer la fonction Scan to Network PC (Numérisation vers PC en réseau) . .	83
Les profils de la fonction Scan to Network PC (Numérisation vers PC en réseau).	89

Configuration de l'Authentification de l'utilisateur et du Contrôle d'accès. 91

Généralités	91
Avant de commencer	91
Systèmes sous Windows	91
Systèmes sous Mac.	93
Authentification par PIN (NIP)	93
Authentification par Nom d'utilisateur et Mot de passe	96

Configuration du télécopieur 99

Les paramètres de base pour télécopier	99
---	----

Installation USB 102

Connexion USB.	102
USB : Installer un pilote d'imprimante pour Windows.	103
USB : Installer un pilote d'imprimante pour Mac	105

Instalación de hardware 109

- Contenido de la caja 109
- Prepare el lugar 109
- Desempacar la máquina 110
- Cómo encender el equipo 113
- Cómo apagar la máquina 113
- Modo de ahorro de energía y Modo de suspensión 114
- El panel de control 114
- Cargar el medio de impresión 114
- Cómo imprimir el informe de configuración 117
- Establecer la configuración de la bandeja 117
- Salidas de impresión. 119
- Cómo colocar documentos para escanear 120

Instalación en redes:

Cómo hacer conexiones e instalar los controladores de la impresora 122

- Sistemas operativos compatibles 122
- Configurar la conexión de red 122
- Buscar la página de configuración 124
- Configurar la contraseña del administrador. 124
- Configurar la red para sistemas Windows 125
- Configurar la red para sistemas Macintosh . 129

Cómo configurar la máquina para su funcionamiento en red 134

- Ingresar la dirección IP de la máquina en la página de configuración 134
- Configurar Escanear a correo electrónico y Fax en Internet 134
- Configurar Escanear a PC de red 136
- Perfiles para Escanear a PC de red 142

Cómo configurar la autenticación del usuario y el control de acceso 144

- Información general 144
- Antes de comenzar 144
- Sistemas Windows 144
- Sistemas Mac 145
- Autenticación por PIN 146
- Autenticación por nombre de usuario y contraseña. 149

Cómo configurar la máquina para enviar fax 152

- Configuración básica para enviar un fax 152

Instalación con USB 154

- Conexión USB 154
- USB: Cómo instalar un controlador de la impresora para Windows 155
- USB: Cómo instalar un controlador de la impresora para Mac 157

Português

Instalação do hardware 161

- Conteúdo do pacote 161
- Prepare o local de instalação 161
- Desembalar a unidade 162
- Ligar a unidade 165
- Desligar a unidade 165
- Modo de economia de energia e modo de espera 166
- O painel de controle 166
- Carregar mídia de impressão 166
- Impressão do Relatório de configuração 170
- Definição das configurações de bandeja 170
- Saídas da impressora 171
- Colocação de documentos para escanear 172

Instalação em rede:

Conexões e instalação de drivers de impressora 175

- Sistemas operacionais compatíveis. . . . 175
- Fazer a conexão de rede 175
- Localizar o Formulário de configuração . . 177
- Definir a senha administrativa 177
- Configurar a rede para sistemas Windows 177
- Configurar a rede para sistemas Macintosh 181

Configuração da unidade para operação em rede 187

- Inserir o endereço IP da unidade no formulário de configuração 187
- Configurar opções de escanear para e-mail e fax pela Internet. 187
- Configurar a opção de escanear para PC de rede 189
- Perfis de função de escanear para PC de rede 195

Configuração da autenticação do usuário e do controle de acesso . . 197

- Informações gerais 197
- Antes de começar 197
- Sistemas Windows 197
- Sistemas Mac 199
- Autenticação por PIN. 199
- Autenticação por nome de usuário e senha 202

Configuração da máquina para fax 205

- Configurações básicas para fax. 205

Instalação USB. 207

- Conexão USB 207
- USB: Instalação de um driver de impressora para Windows 209
- USB: Instalação de um driver de impressora para Mac 210

Hardware Installation

Package Contents

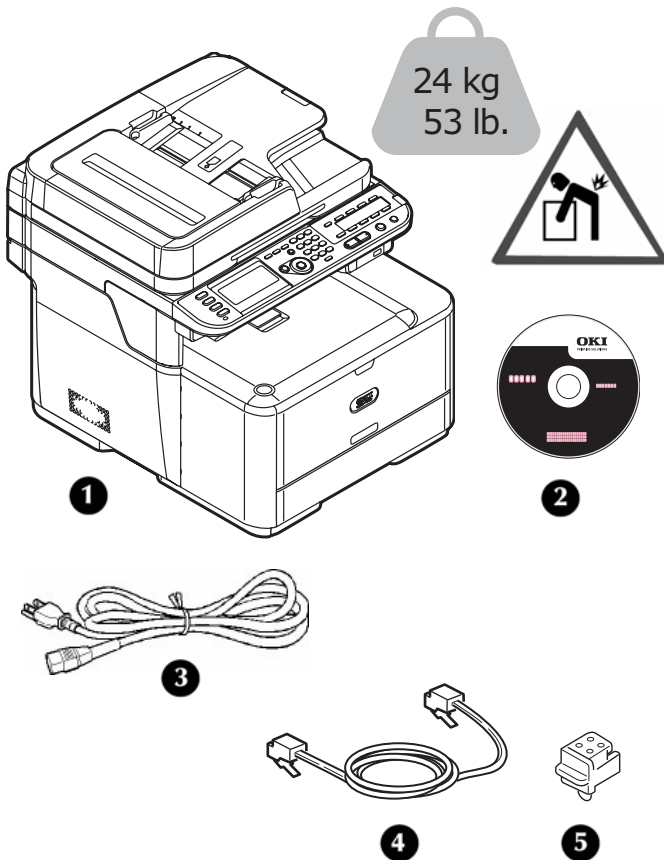

- 1 Machine
- 2 DVD
- 3 Power cable
- 4 Telephone cable
- 5 Telephone connector cover

Note

The Ethernet and USB cables are not supplied with your machine and must be purchased separately.

We recommend you keep the packing materials, they are necessary to transport the machine.

Prepare a Location

Environmental Requirements

- Temperature Range: 50 to 89.6°F (10 to 32°C)
- Humidity: 20 to 80% RH (relative humidity)
If installing your machine where the humidity is less than 30% RH, use a humidifier or antistatic mat.
- Maximum wet bulb temperature: 77°F (25°C)
Be careful of condensation. It may cause a malfunction.

Space Requirements

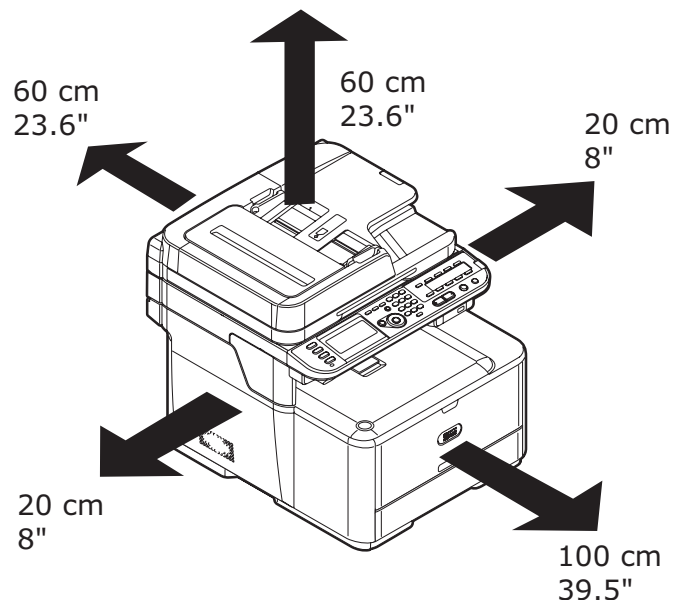

Power Requirements

- 110-127 VAC, or 220-240 VAC
- 50/60 Hz
- 1100 watts maximum.

Important!

Do not connect this product to an uninterruptible power supply (UPS). If the power source is unstable, use a voltage regulator.

Unpack the Machine

Important!

At least two people are needed to lift the machine safely.

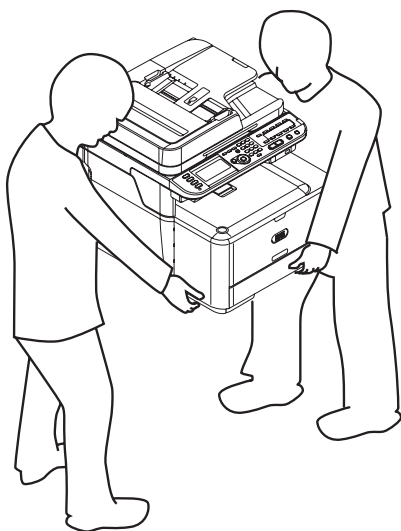

Note

The illustrations below are representative. The actual tape/packing materials may differ somewhat from these illustrated.

Keep the packing materials, they are necessary to transport the machine.

- 1 Remove your machine from the box and place it where it is to be installed.

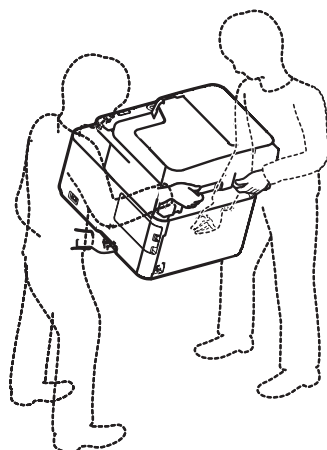

- 2 Remove the outer packing materials.

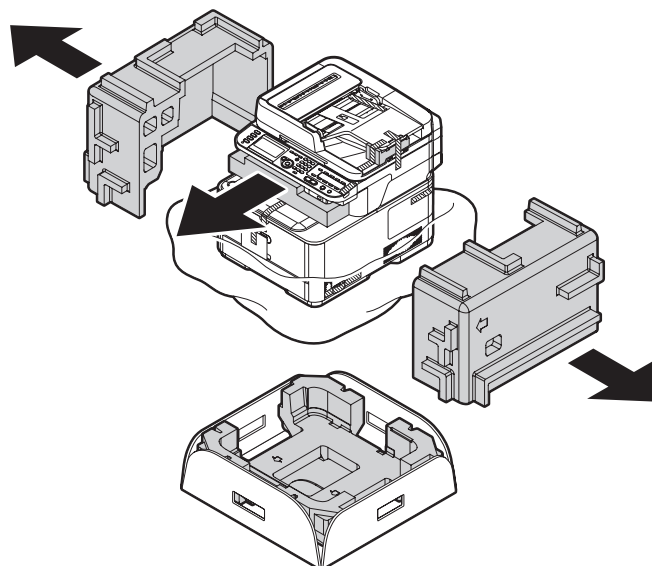

- 3 Remove the external packing tape.

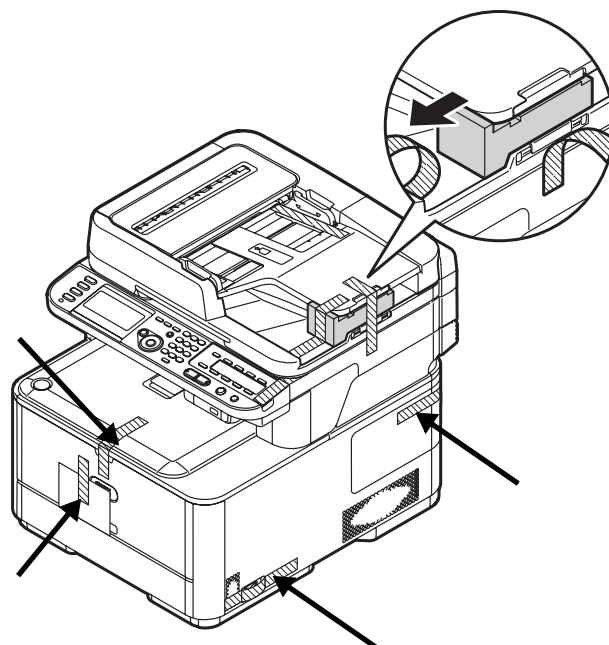

- 4 Open the ADF cover and remove any packing materials.

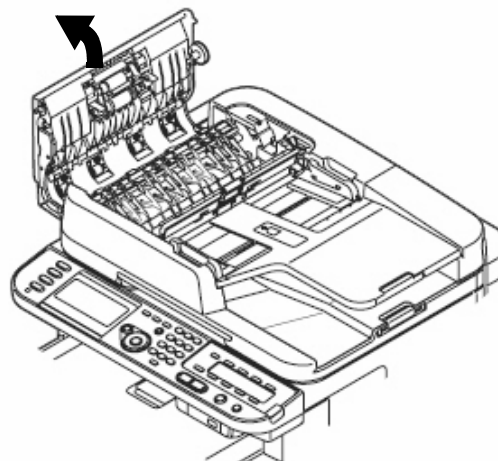

- 5 Lift the document tray and remove any packing materials.

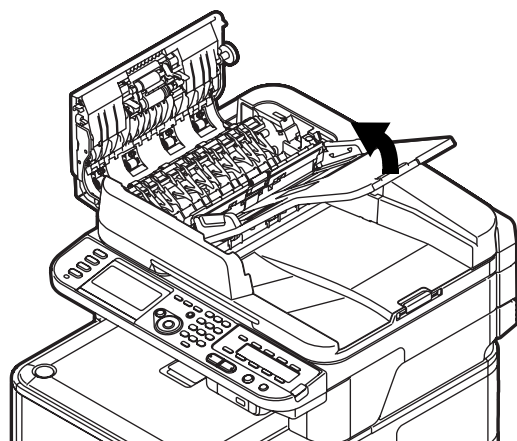

- 6 Lower the document tray and close the ADF cover.

- 7 Open the document glass cover (1) and remove the packing materials and protective sheet.

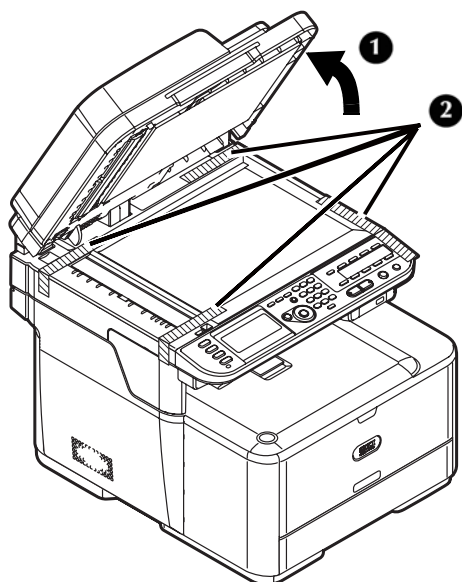

- 8 Close the document cover.

- 9 Open the scanner unit and remove any packing materials.

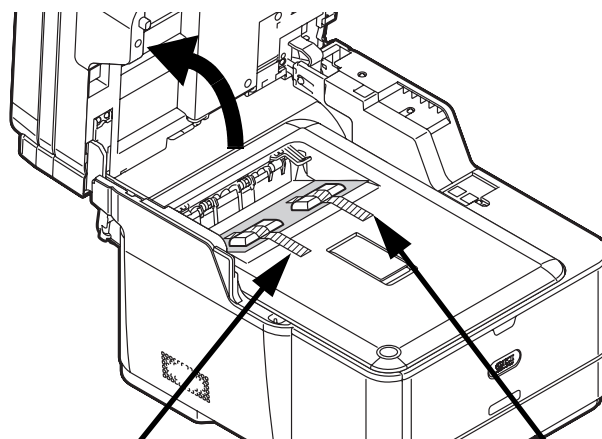

- 10 Press the cover release button (1) and open the top cover (2).

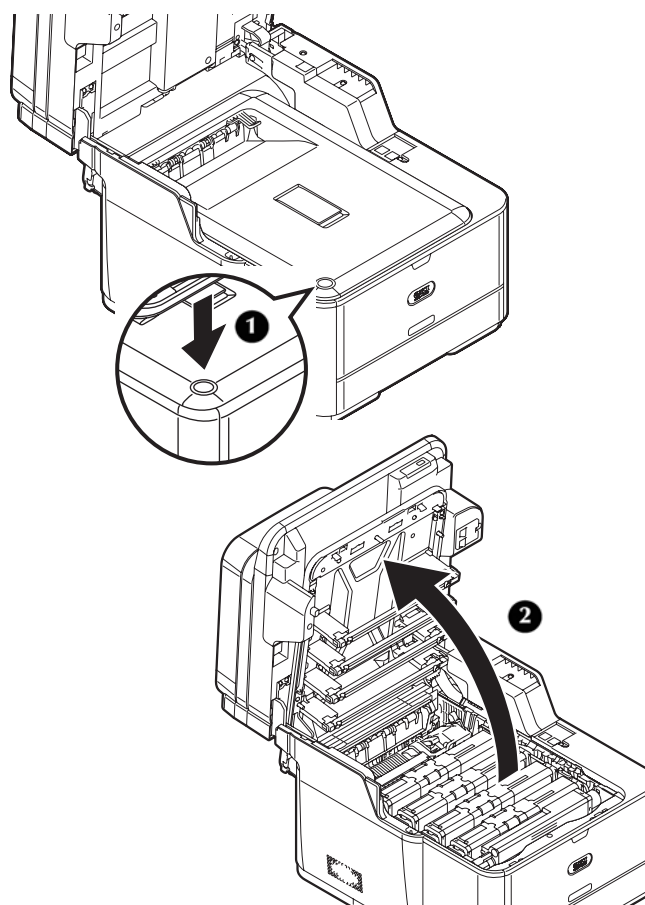

Caution!

- **The green tube on the image drum is very delicate. Handle it carefully.**
- **Do not expose the image drum unit to direct sunlight or very bright interior light (approximately more than 1500 lux). Even under the normal interior light, do not leave the image drum exposed for more than 5 minutes.**

11 Remove the tape and packing materials from the toner cartridges.

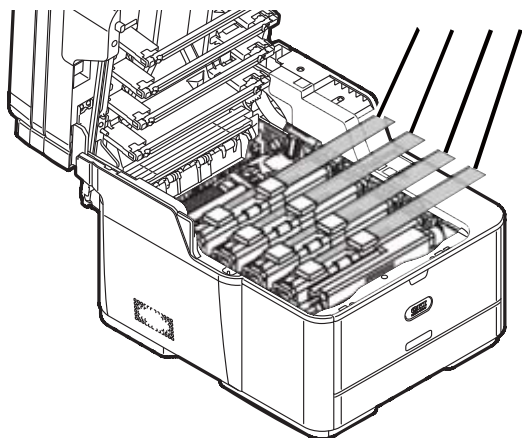

12 Press the blue lever (1) of the fuser unit in the direction of the arrow and remove and store the orange stopper (2).

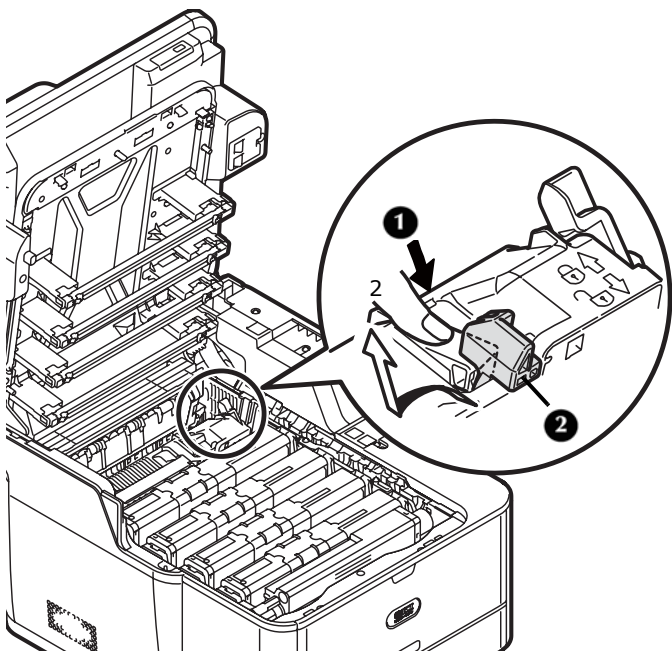

Important!
Keep the orange stopper, it is necessary if you ever need to transport the machine.

13 Slide the blue locking sleeve on each toner cartridge to the left until it stops.

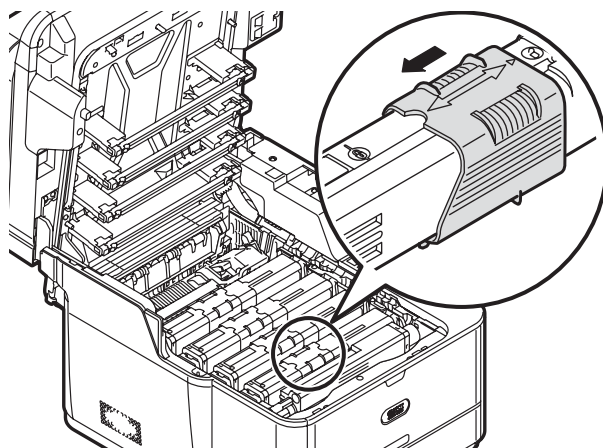

14 Gently close the top cover and scanner unit.

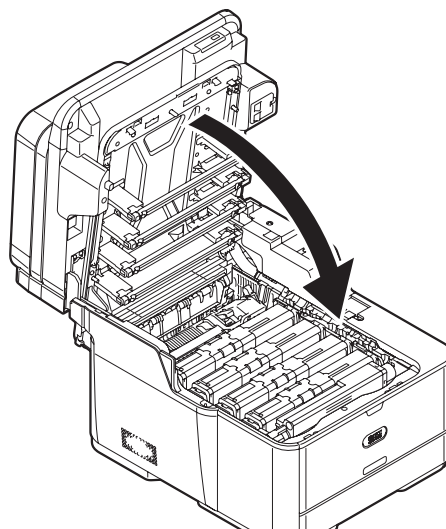

15 Remove the tape on the MP Tray, then open the tray.

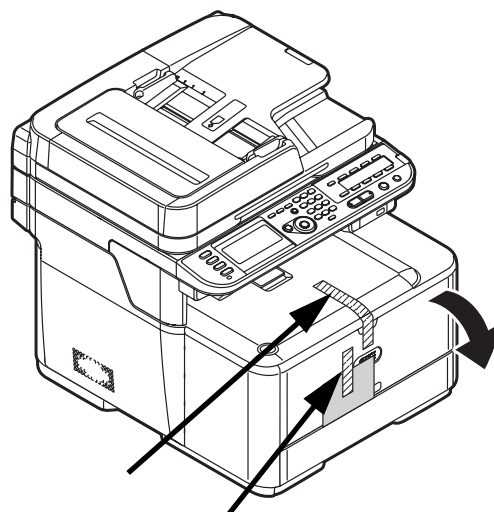

- 16 Remove the interior tape (1) and protective sheet (2), then close the MP Tray.

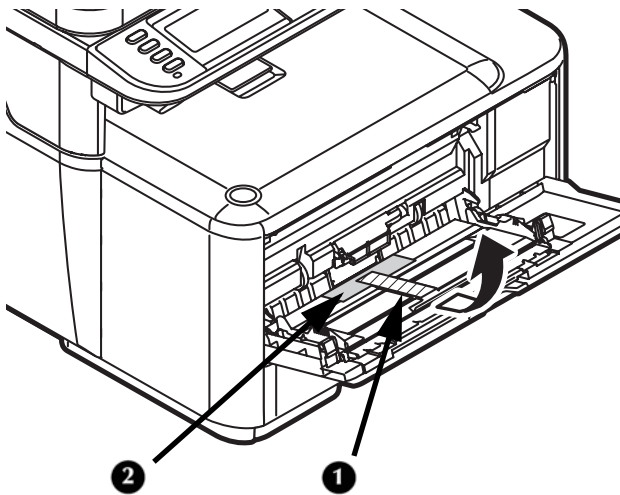

Turning the Machine On

- 1 Make sure the power switch (on the right side of the machine) is off <O>.

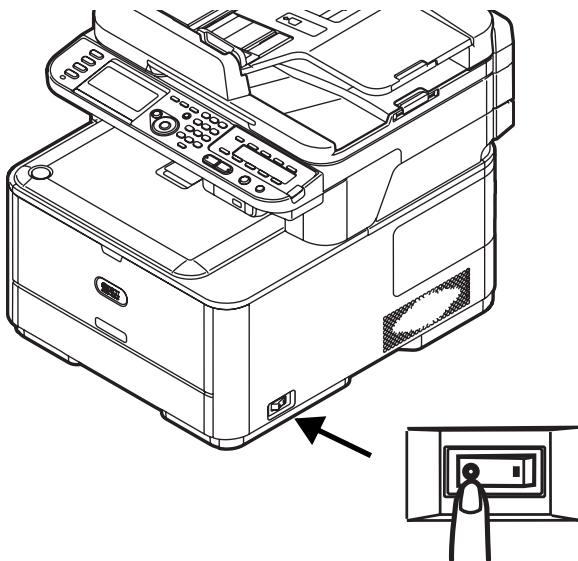

- 2 Plug the power cable into the power socket on the back of your machine.

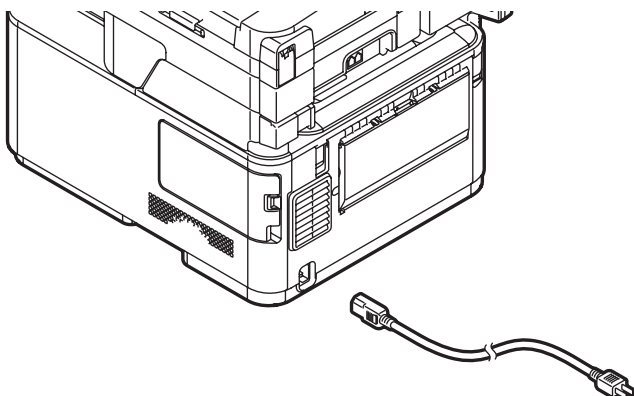

- 3 Plug the power cable into a suitable grounded outlet.

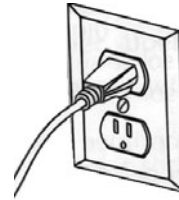

- 4 Make sure no documents are on the document glass or ADF, and that the ADF cover is closed.
- 5 Turn the printer on.

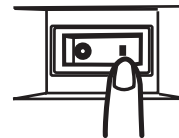

Turning The Machine Off

Caution!

Do not turn off the power switch suddenly: this can damage your machine. Always follow the correct procedure to ensure that no data is lost.

- 1 Press <SETTING> on the control panel.

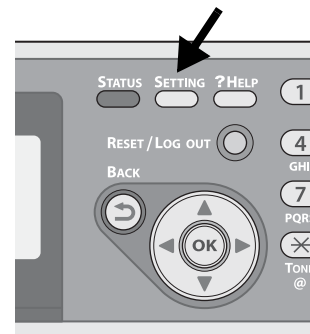

- 2 Press the down arrow key repetitively to select [Shutdown], then press <OK>.

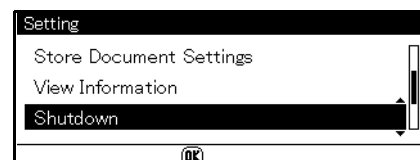

- 3 When the confirmation message appears, press the right arrow key to select [Yes], then press <OK>.

- 4 When the screen prompting you to turn off the power switch appears, turn the machine off.



Power Save Mode and Sleep Mode

Note

See the on-line Basic User Guide on the DVD supplied with your machine for more information.

Power Save Key

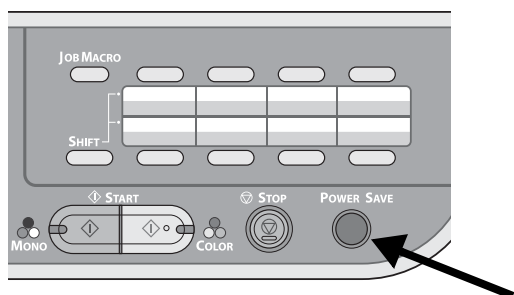

When your machine is not used for 30 minutes (the factory default), it automatically enters a power save mode to reduce the power consumption.

You can enter (or exit) the power save mode manually by pressing <POWER SAVE> on the control panel.

The Control Panel



For information on

- the control panel
- entering/deleting text/data

see the on-line Basic User's Guide on the DVD supplied with your machine.

Load Print Media

For more information on print media, see the on-line Basic User's Guide on the DVD supplied with your machine.

Available Trays

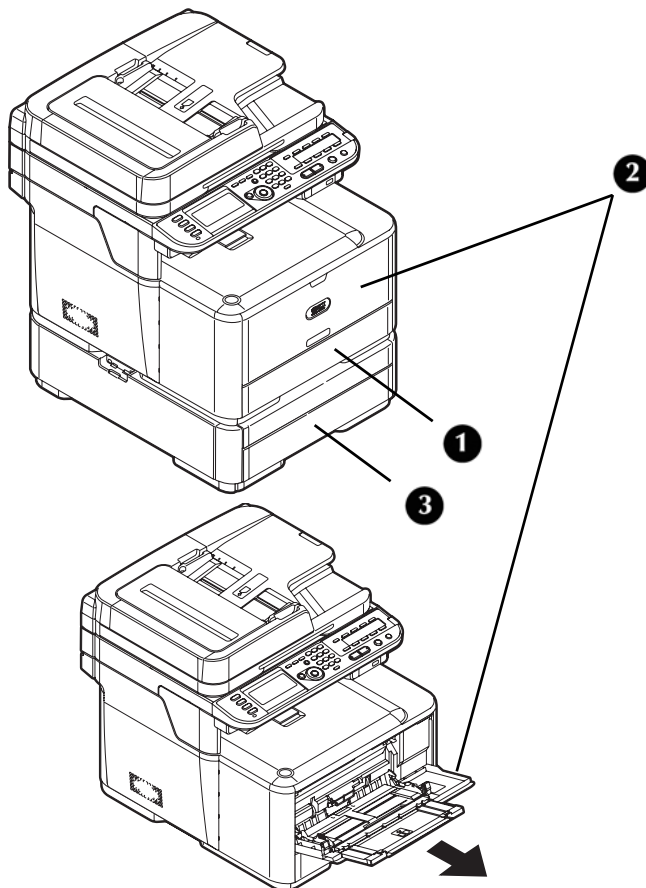

- 1 Tray 1
- 2 MP Tray
- 3 Tray 2 (optional)

Selectable Weight Ranges

Designation	Weight Range,	
	US Bond	Metric
Light	17 to 18 lb.	64 to 74 g/m ²
Medium Light	20 to 21 lb.	75 to 82 g/m ²
Medium	22 to 28 lb.	83 to 104 g/m ²
Heavy	28 to 32 lb.	105 to 120 g/m ²
Ultra Heavy1	32 to 47 lb.	121 to 176 g/m ²
Ultra Heavy2	47 to 58 lb.	177 to 220 g/m ²

Loading Paper: Tray 1 and Optional Tray 2

Tray 1

- Takes up to 250 sheets of 20-lb. US Bond (75 g/m²) paper
- Usable Sizes: Letter, Legal 13/13.5/14, Executive, A4, A5, A6, B5, 16K, Custom
- Paper Weight range: 17 to 47 lb. US Bond (64 to 176 g/m²)

Tray 2 (optional)

- Takes up to 530 sheets of 20-lb. US Bond (75 g/m²) paper
- Usable Sizes: Same as Tray 1, but no A6
- Paper Weight range: same as Tray1

Important!

Before printing on custom size paper, you must first define the size in the printer driver. See page 16.

The following procedure shows loading paper in Tray 1. The procedure for Tray 2 is the same.

- 1 Pull out the paper tray.

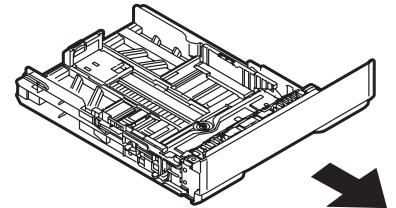
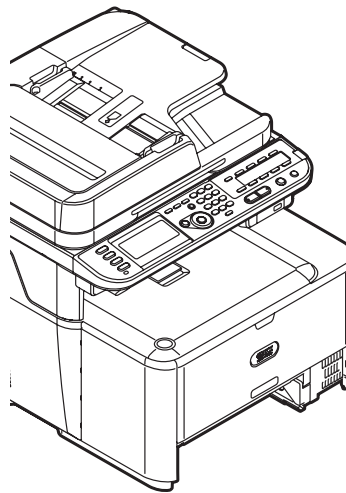

- 2 Slide the paper width guides to the width of paper to be loaded.

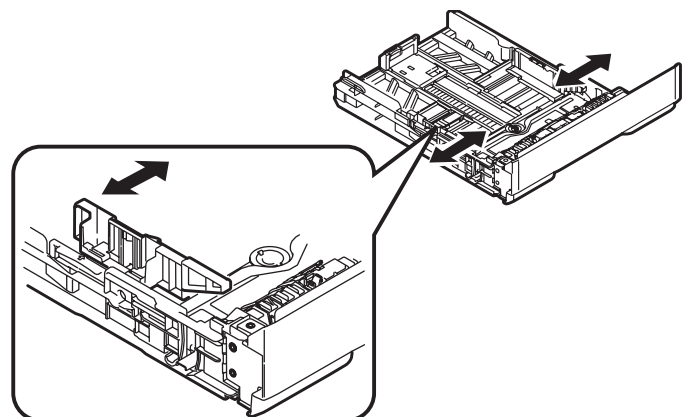

- 3** Adjust the paper stopper (1) for the paper length: press down lightly on the blue release lever (2), then slide the paper stopper to the length of paper to be loaded. The length selected will show in the view window (3).

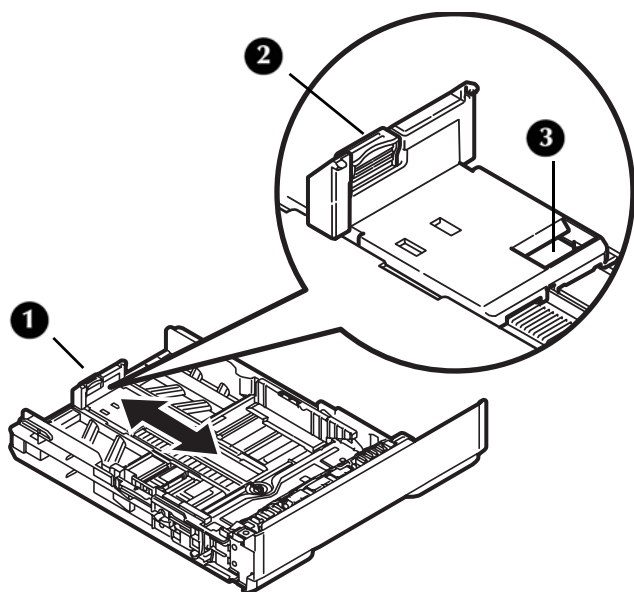

Note

If you are loading legal paper, you must slide the paper stopper out beyond the end of the tray. For Legal 14 paper, slide it as far out as it will go (about 2.5 inches, 64 mm). Settings for Legal 13, Legal 13.5 and Legal 14 will appear in the stopper window when it is properly positioned.

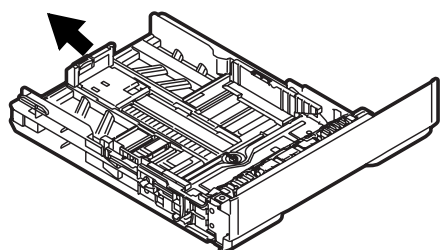

- 4** Flex the paper back and forth, and then fan it. Straighten the edges of the paper stack on a level surface.

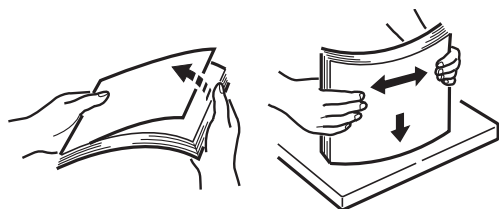

- 5** Load the paper with the print side face down. Keep the stack below the fill line (1).

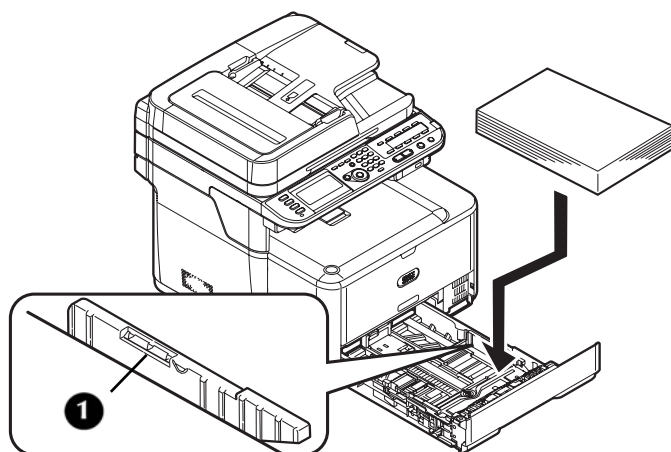

- 6** Fine tune the paper width guides and the paper stopper to be snug, but not tight, against the paper.

- 7** Push the paper tray into the printer until it stops.

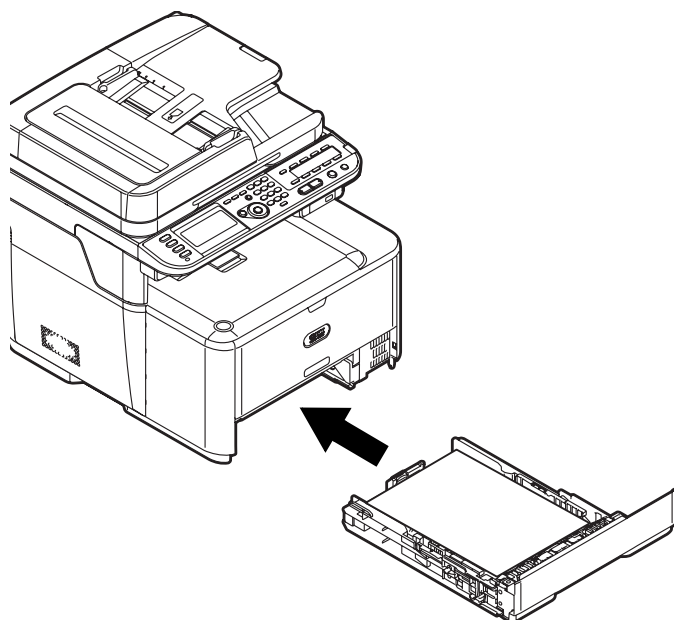

- 8** Configure the tray settings in your machine's menu. See "Configuring the Tray Settings" on page 16.

Loading Paper in the MP Tray

- Takes up to 100 sheets of 20-lb. US Bond (75 g/m²), up to 10 envelopes.
- Usable sizes: Letter; Legal 13/13.5/14"; Executive; A4, A5, A6, B5; C5, DL, Com-9, Com-10 and Monarch envelopes, 3" x 5" index cards, photo paper sizes 4" x 6" or 5" x 7";, banners up to 52" (1320 mm) long, custom
- Paper weight range: 17 to 58 lb. US Bond (64 to 220 g/m²)

Important!

Before printing on custom size paper, you must first define the size in the printer driver. See page 16.

- 1 Lower the MP tray.

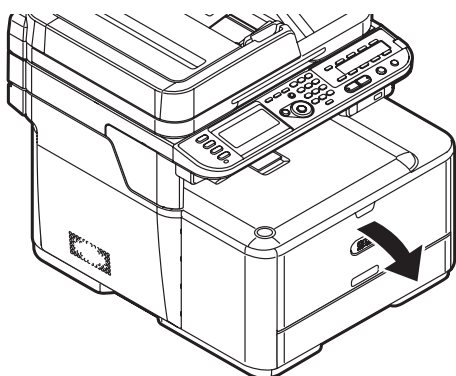

- 2 Pull out the paper support and the sub support.

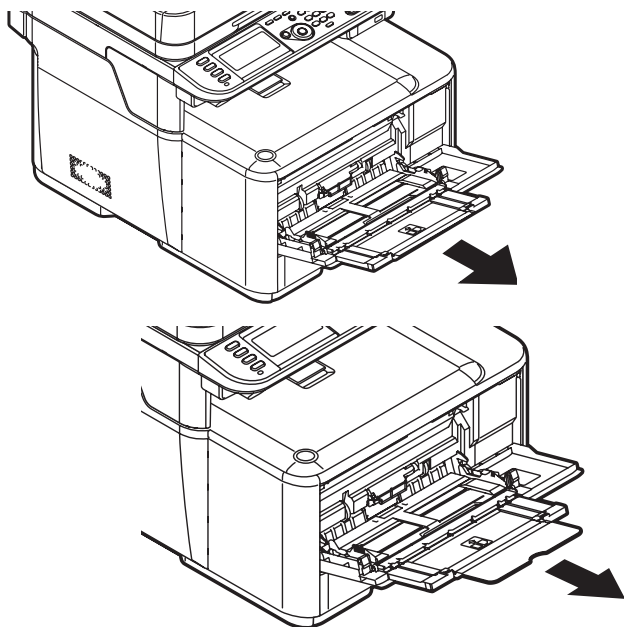

- 3 Adjust the paper feed guides to the width of paper to be loaded.

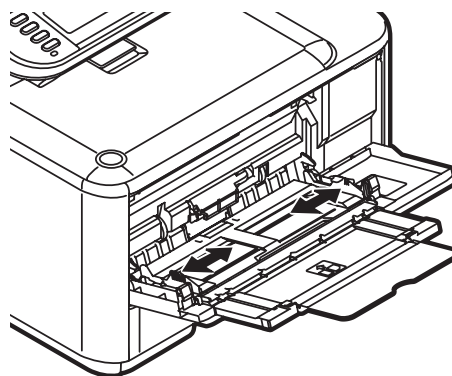

- 4 Insert the paper with the print side face up until its edge touches the paper feed entrance, then fine tune the position of the feed guides.

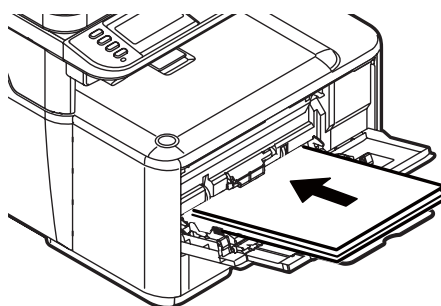

Note

Load envelopes with the short edge into the machine, flap down and to the right.

- 5 Press the tray latch button.

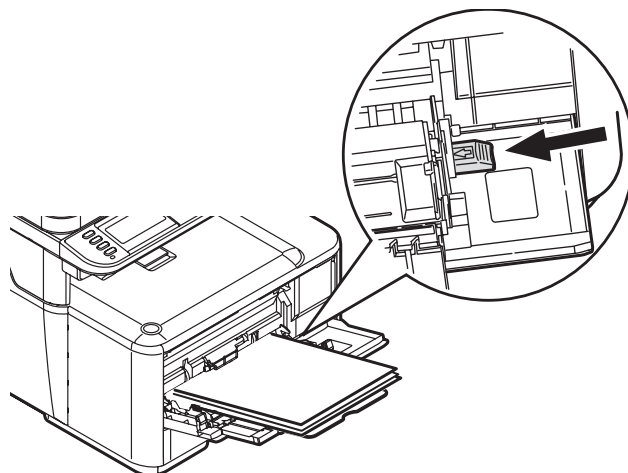

- 6 Register the loaded paper on your machine. See "Configuring the Tray Settings" on p. 16.

Note

- Do not load paper above the fill line.
- Do not load paper of different sizes, types or weights at the same time.
- When adding paper, remove the paper on the MP tray and straighten the edges of both stacks of paper, and then load them again.
- Do not put anything other than paper for printing. Do not apply too much pressure on the MP tray.

Printing the Configuration Report

You can check the detailed information of your machine, such as the settings and status, by printing the configuration report.

- 1 Press <SETTING> on the control panel.
- 2 Use the down arrow key to select [Reports], then press <OK>.
- 3 Use the down arrow key to select [Configuration], then press <OK>.
- 4 When the confirmation message appears, press the left or right arrow key to select [Yes], then press <OK>.

Configuring the Tray Settings

Standard Size Print Media

Note

To scroll through the various selections on the display, press the down arrow key repetitively.

- 1 Press <SETTING> on the control panel.
- 2 Use the down arrow key to select [Paper Setup], then press <OK>.

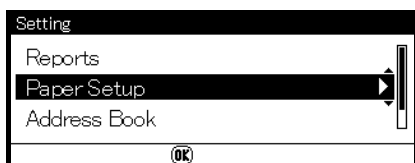

- 3 Use the down arrow key to select the applicable paper tray, then press <OK>.

- 4 Use the down arrow key to select [Paper Size], then press <OK>.
- 5 Use the down arrow key to select the size of the loaded paper, then press <OK>.
- 6 Use the down arrow key to select [Media Type], then press <OK>.
- 7 Use the down arrow key to select the type of media loaded, then press <OK>.
- 8 Use the down arrow key to select [Media Weight], then press <OK>.
- 9 Use the down arrow key to select the weight of the loaded paper, then press <OK>.

Custom Size Print Media

To load custom size paper, you need to register the width and length of the paper before printing.

Tray	Available size range
Tray 1	Width: 4.1 to 8.5" (105 to 216 mm) Length: 5.8 to 14.0" (148 to 356 mm)
Tray 2 (optional)	Width: same as Tray 1 Length: 8.3 to 14.0" (148 to 356 mm)
MP tray	Width: 2.5 to 8.5" (64 to 216 mm) Length: 5.0 to 52.0" (127 to 1321 mm)

Note

For tray 1 and tray 2, you can configure the [Custom] setting only when [Paper Size] is set to [Custom].

- 1 Follow steps 1 through 3 at the left.
- 2 Use the down arrow key to select [Custom], then press <OK>.
- 3 Enter the desired value in the Width box using the keypad.

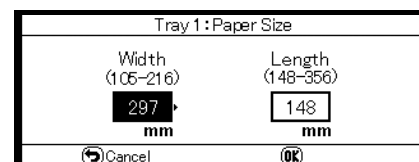

- 4 Press the right arrow key to move to the Length box, then enter the value using the keypad.
- 5 Press <OK>.

Print Exits

Important!

Do not open or close the rear exit (face up stacker) while the machine is printing as it can cause a paper jam.

Using the Top Exit (Face Down Stacker)

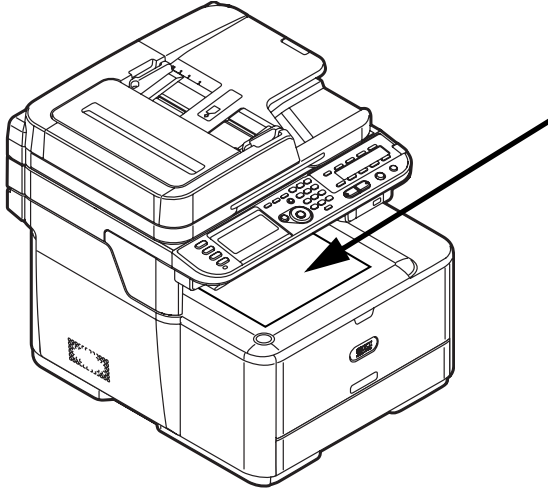

The top exit (facedown stacker) is the default. It is enabled when the rear exit is closed.

- Delivers documents with the print side face down.
- Takes up to 150 sheets of 20-lb. US Bond (75 g/m²) paper.

Using the Rear Exit (Face Up Stacker)

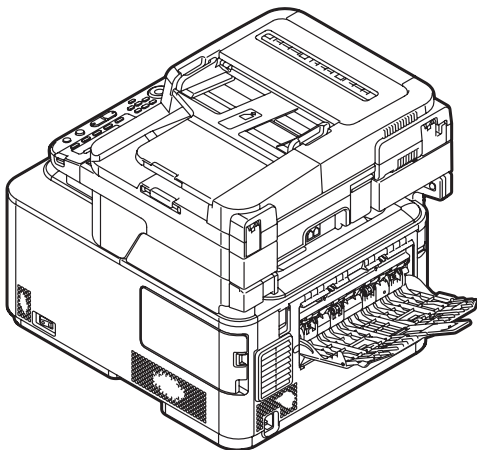

The rear exit is enabled when it is opened.

- Delivers documents with the print side face up.
- Provides straight-through path required for heavy paper, transparencies, envelopes, and labels.

- Takes 100 sheets of 20-lb. US Bond (75 g/m²) paper
 - Takes 10 envelopes
- 1 Pull the rear exit on the back of the machine and open it toward you.

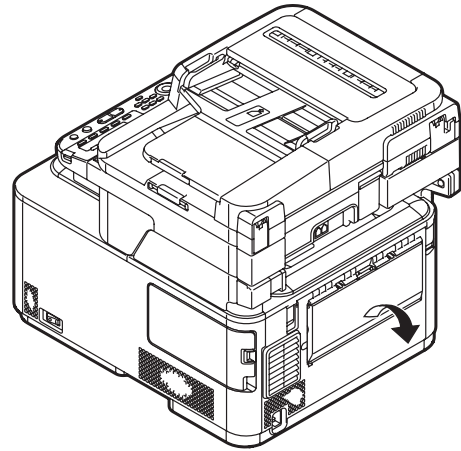

- 2 Unfold the stacker.

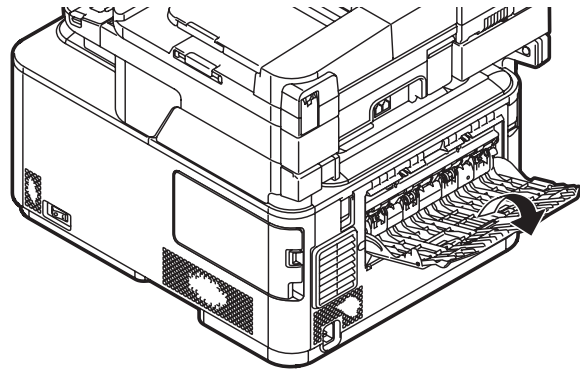

- 3 Open the paper support.

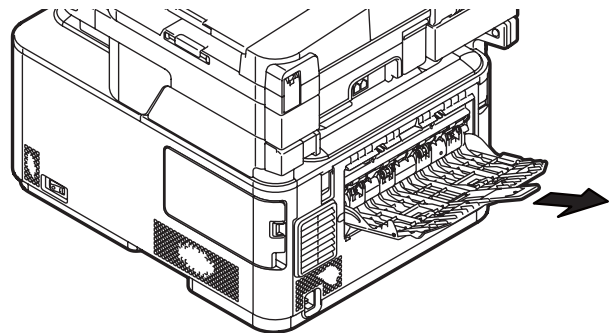

Loading Documents for Scanning

You can use the auto document feeder (1) or the document glass (2) to load documents for copying, scanning or faxing.

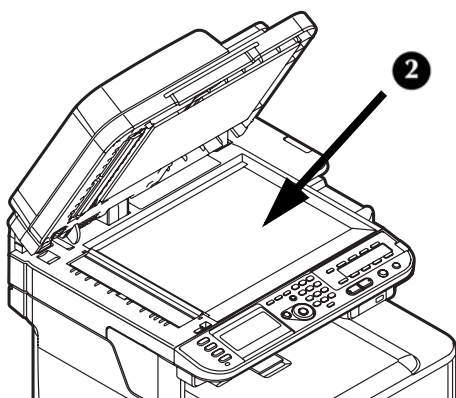
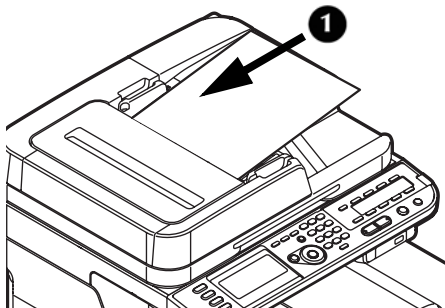

Document Requirements

For information on document requirements, see the on-line Basic User's Guide on the DVD supplied with your machine.

Loading Documents on the Auto Document Feeder (ADF)

- Takes Letter, Legal 13/13.5/14, Executive, A4, A5, A6, B5.
- Holds 50 sheets of 20-lb. US Bond (75 g/m²)
- Load documents face up.

Important!

Make sure that any glue, ink, or correction fluid on documents is completely dry before loading them.

- 1 Load the document(s) on the ADF.

- a) Load portrait documents with the top edge in first.

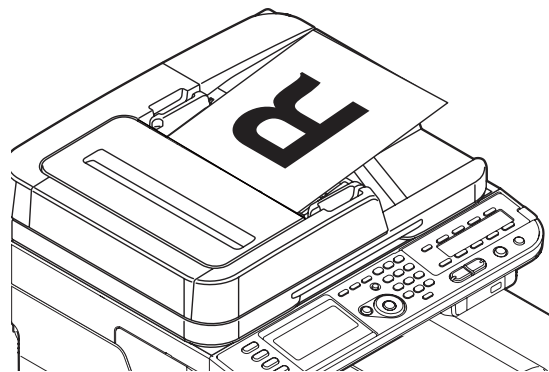

- b) Load landscape documents with the left edge in first.

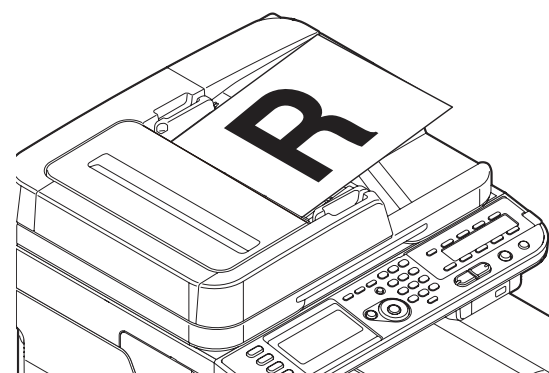

- 2 Adjust the document guides to the width of the pages.

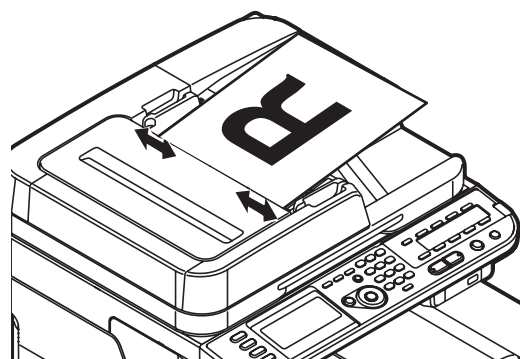

Loading Documents on the Document Glass

- Takes Letter, Executive, A4, A5, A6, B5
- Usable for documents up to 0.78-inch (20 mm) thick

Important!

Make sure that any glue, ink, or correction fluid on documents is completely dry before loading them.

- 1 Lift and open the document glass cover.

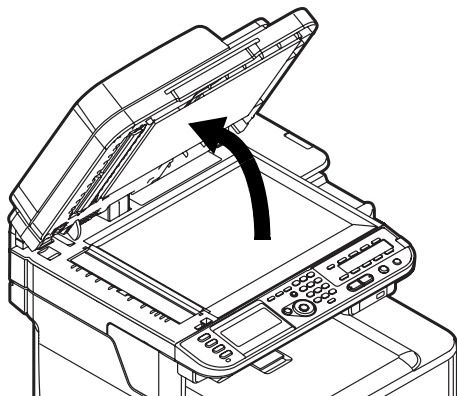

- 2 Place a document face down on the document glass.

- a) If your document is portrait, align its top edge to the upper-left corner of the glass.

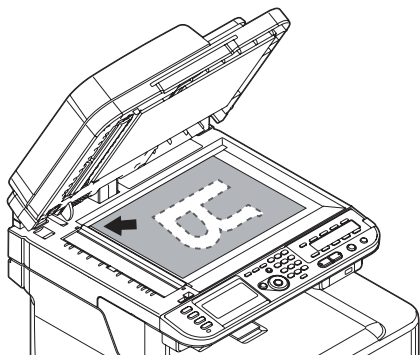

- b) If your document is landscape, align its right edge to the upper-left corner of the glass.

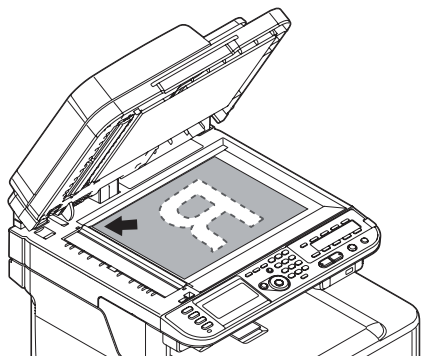

- 3 Close the document glass cover gently.

Note

If you want to use [N-in-1], [Sort] or [DuplexCopy] functions, change the [Document Direction] setting according to the direction of your document to get the output you want. The default setting is [Portrait].

Network Installation: Making Connections and Installing Printer Drivers

Compatible Operating Systems

Your machine supports the following operating systems:

Windows

- Windows 7,
- Windows 7 64-bit Edition
- Windows Server 2008 R2 64-bit Edition
- Windows Server 2008
- Windows Server 2008 64-bit Edition
- Windows Vista
- Windows Vista 64-bit Edition
- Windows Server 2003
- Windows Server 2003 x64 Edition
- Windows XP
- Windows XP x64 Edition
- Windows 2000

Macintosh

- Mac OS X 10.3.9 to 10.6.

Important!

For Mac OS X 10.6 IntelPC users, install Rosetta before installing the printer driver.

Make the Network Connection

Important!

You must connect your machine to a network with a suitable Ethernet cable before installing the printer driver.

Note

The Ethernet cable and hub are not included with your machine. The Ethernet cable must be category 5, twisted pair, straight.



-
- 1** Turn off your machine:
 - a) Press <SETTING> on the control panel.
 - b) Use the down arrow key to select [Shutdown], then press <OK>.
 - c) When the confirmation message appears, press the right arrow key to select [Yes], then press <OK>.
 - d) When prompted to, turn the machine off.
 - 2** Turn off the computer.

- 3** Depress the latch (1) on the right side of the machine and remove the access cover (2).

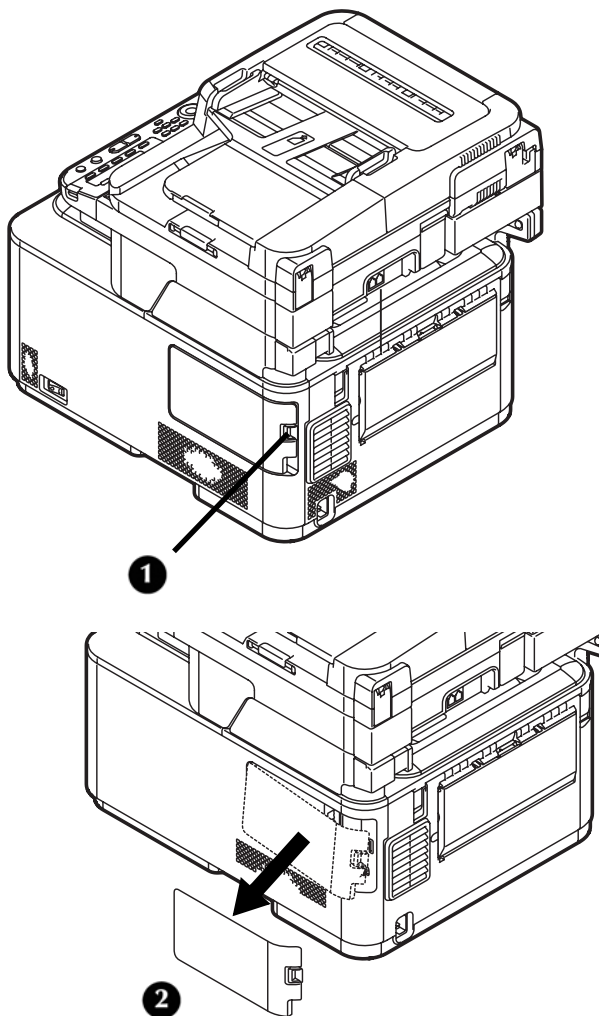

- 4** Plug one end of the Ethernet cable into the LAN connection on the machine.

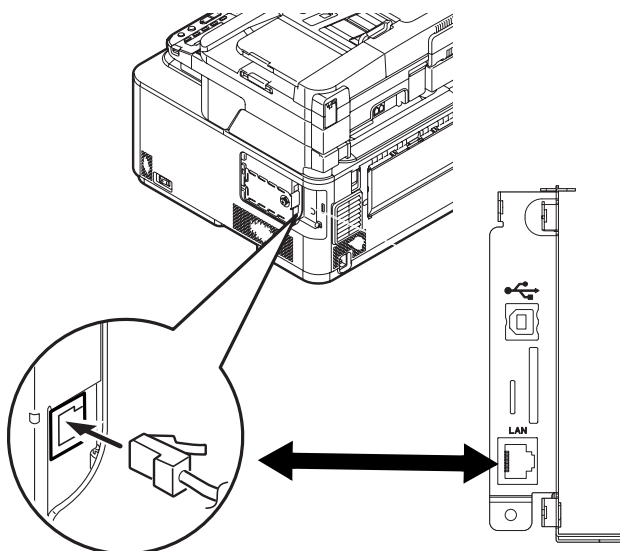

- 5** Secure the Ethernet cable under the hook (1) on the machine.

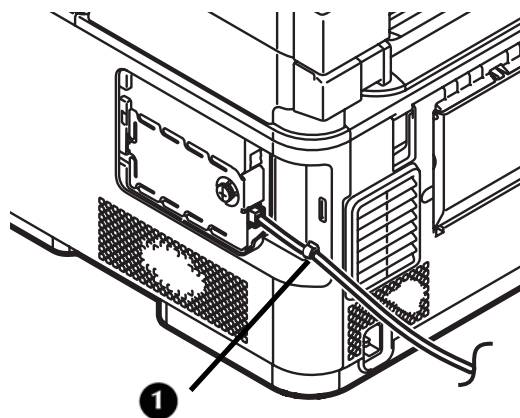

- 6** Fit the tabs on the side cover into the slots (1) on the machine housing and snap the cover back into place.

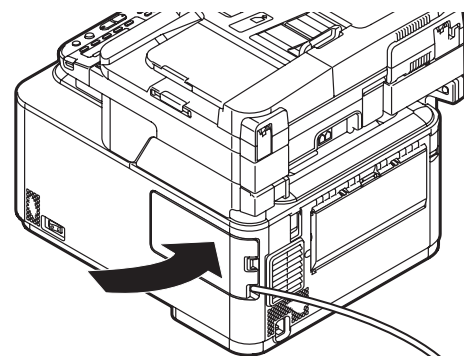
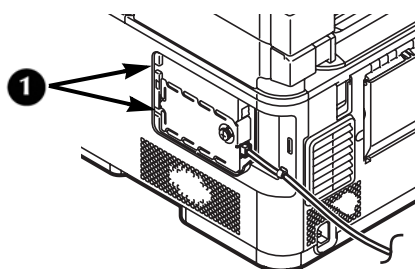

- 7** Connect the hub to a computer, then plug the other end of the Ethernet cable into the hub.

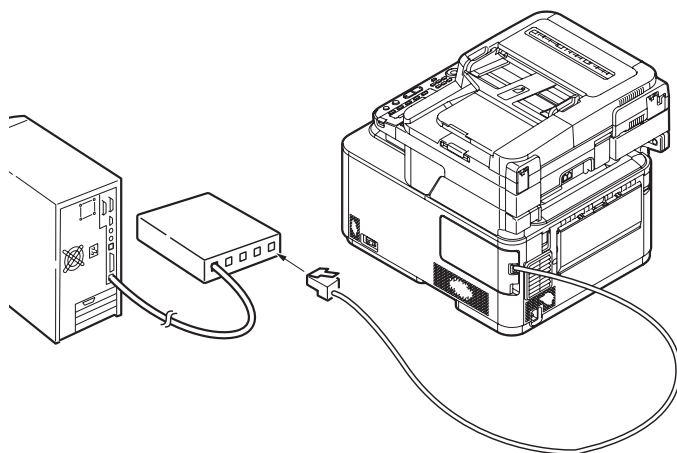

Locate the Setup Form

No.	Item	Example	Your Value
A: Basic Setup Information			
A-1	Administrator password for your machine	aaaaa (the default)	
A-2	IP address of your machine	192.168.0.2	
B: Scan To Email and to Internet Fax			
B-1	Email address for your machine (up to 80 characters)	mc561@test.com	
B-2	SMTP server address	smtp.test.com	
B-3	POP3 server address	pop3.test.com	
B-4	Authentication method	SMTP	
B-5	SMTP user ID	OKIMC561	
B-6	SMTP password	okimc561	
B-7	POP user ID	user	
B-8	POP password	okimc561	
B-9	Name of the email destination	User	
B-10	Email address of the email destination	user@test.com	
C: Scan To Network PC			
C-1	Name of the destination computer	PC1	
C-2	User name to log into the destination computer (up to 32 characters)	mc561	
C-3	Password to log into the destination computer (up to 32 characters)	mc561	
C-4	Profile name to register the settings (up to 16 characters)	Sales	
C-5	Shared folder name on the destination computer (up to 64 characters)	SalesDev	
C-6	File name of the scanned data (up to 64 characters)	ScanData	

You will find a Setup Form on page 54. You can use this form to record needed information about your network settings, then refer to it when setting up the machine for network operation.

Set the Administrative Password

Note

When using the arrow keys to make your selections, press the key repetitively to go to the selection.

- 1 Press <Setting> on the control panel.

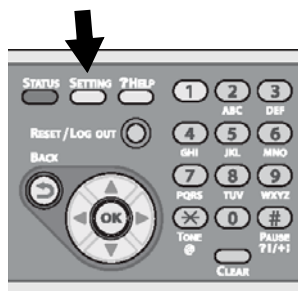

- 2 Use the down arrow key to select [Admin Setup], then press <OK>.

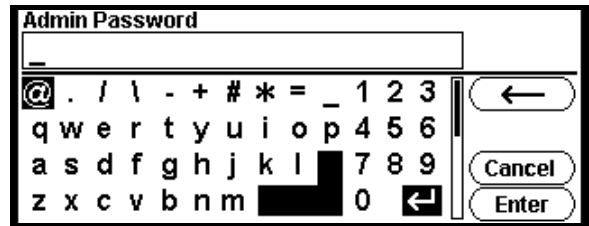

- 3 Use the down arrow key to select [a], then press <OK> six times to enter the default password: aaaaaa.
- 4 Use the arrow keys to select [Enter] on the display, then press <OK>.
- 5 Use the up arrow key to select [Management], then press <OK>.
- 6 Use the up arrow key to select [Admin Password], then press <OK>.
- 7 Use the arrow keys to select the digits of your password, pressing <OK> after each digit.
- 8 When done entering your new password, use the arrow keys to select Enter on the display, then press <OK>.

Note

The Admin Password must have at least six digits and is case sensitive.

- 9 When you have entered all the digits, use the arrow keys to select [Enter] on the display, then press <OK>.
- 10 Use the left arrow key to back out to the main screen.
- 11 Enter the Admin Password on line A-1 of the Setup Form.

Set Up the Network for Windows Systems

To complete the network connection with a Windows computer, first set IP addresses for the computer and the machine, and then install printer driver(s) on the computer.

Set Up the IP Address, if Necessary

If your network meets either of the following conditions, an IP address is assigned to the computer and to the machine automatically.

- If a DHCP or BOOTP server is on the network
- Universal Plug-and-Play

If all the computers connected to the network are

- Windows 7
- Windows Vista
- Windows XP
- Windows 2000
- Windows Server 2008 R2
- Windows Server 2008
- Windows Server 2003,
- or your router supports Universal Plug-and-Play,

an IP address is automatically assigned to the computer and to the machine even if a DHCP/BOOTP server is not on the network.

If the network does not meet the conditions above, or your network administrator or internet service provider specifies a unique IP address for the computer and your machine, set the IP addresses manually.

General Information

- You must enter the administrator password to complete this procedure.
- When setting an IP address manually, ask the network administrator or your internet service provider which IP address to use. If the IP address is *not* set correctly, the network might go down or Internet access could be disabled.

Note

If you are configuring a small network consisting of only your machine and a computer, set the IP addresses as shown below (according to RFC1918):

For the computer

IP address:	192.168.0.1 to 254
Subnet mask:	255.255.255.0
Default gateway:	not used
DNS server:	not used

For the machine

IP address Set:	Manual
IP address:	192.168.0.1 to 254 (select a different value from the computer)
Subnet Mask:	255.255.255.0
Default Gateway:	0.0.0.0
Network Scale:	Small

To set [Network Scale]:

- Press <SETTING> on the control panel.
- Select [Admin Setup] > [Network Menu] > [Network Setup] > [Network Scale].

Set Up Your Computer's IP Address

Important!

If the IP Address for your computer is already known, skip to the next section "Set Up Your Machine's IP Address."

The procedure below uses Windows 7 as an example. The screen images may differ depending on the operating system.

- 1** Turn on the computer.
- 2** Click [Start] > [Control Panel] > [View network status and tasks].
 - For Windows Server 2003, click [Start] > [Control Panel] > [Network Connections] > [Local Area Connection].
 - For Windows XP, click [Start] > [Control Panel] > [Network and Internet Connections] > [Network Connections].
 - For Windows 2000, click [Start] > [Settings] > [Network and Dial-up Connections].
- 3** Select [Change adapter settings].

- For Windows Server 2008 and Windows Vista, select [Manage network connections].
- For Windows Server 2003, Windows XP, and Windows 2000, skip this step.

4 Double-click [Local Area Connection].

- For Windows Server 2003, skip this step.

5 Click [Properties].

If the [User Account Control] dialog box appears, click [Yes]. (For Windows Vista, click [Continue]).

6 Select [Internet Protocol Version 4 (TCP/IPv4)] and then click [Properties].

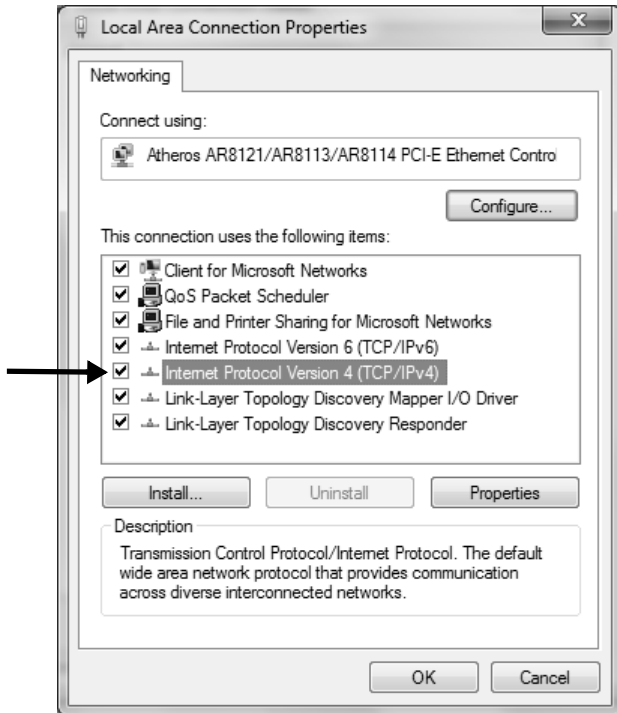

- For Windows Server 2003, Windows XP, and Windows 2000, select [Internet Protocol (TCP/IP)] and then click [Properties].

7 If setting an IP address *manually*, enter the IP address, subnet mask, default gateway and DNS server, and then click [OK].

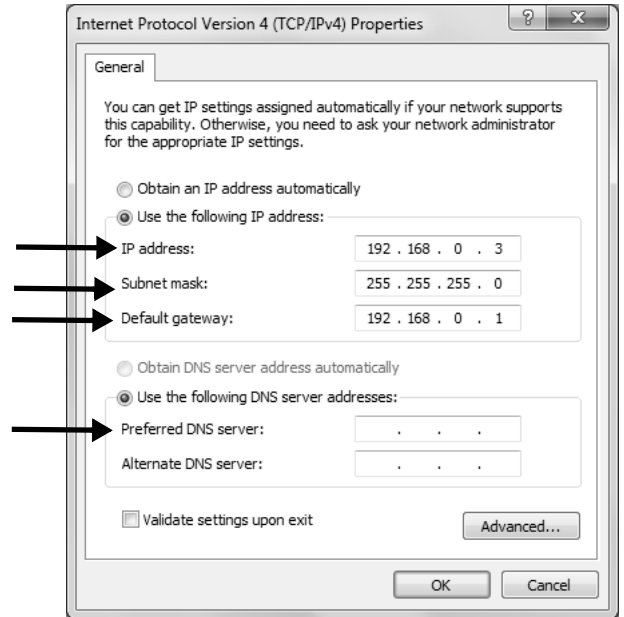

- If obtaining an IP address from the DHCP server *automatically*, select [Obtain an IP address automatically] and then click [OK].

Important!

Do not enter a default gateway or DNS server if unnecessary.

8 Close the open windows.

Set Up Your Machine's IP Address

- 1 Turn on your machine.
- 2 Press <SETTING> on the control panel.
- 3 Use the down arrow key to select [Easy Setup], then press <OK>.

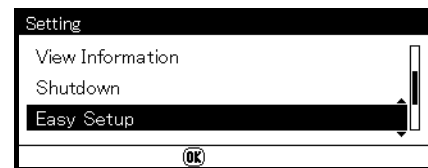

- 4 Enter the administrator password. See line A-1 on your Setup Form
- 5 Use the arrow keys to select [Enter], then press <OK>.
- 6 Use the down arrow key to select [Network Setting], then press the right arrow key.

- 7 If setting an IP address *manually*, use the down arrow key to select [Manual], then press <OK>.

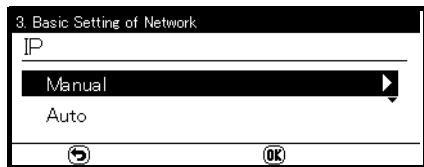

If obtaining an IP address *automatically*, select [Auto], and skip down to "Install the Printer Driver for Windows."

- 8 Use the right arrow key to move from box to box, entering the applicable information in each box using the keypad, then press <OK>.

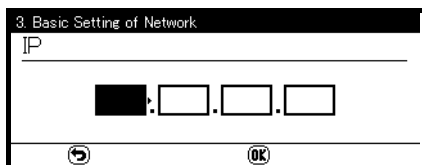

- 9 Enter the DNS server and WIN server if necessary.

If they are unnecessary for your network connection, press <OK> until the popup message appears.

- 10 Press <OK> to complete the setup.

Install the Printer Driver(s) for Windows

You can install multiple drivers at the same time. Selectable drivers for each model:

- PCL
- PS
- FAX

When you install the drivers, the program also automatically installs the TWAIN driver required for scanning, as well as the Network Extension and Color Swatch utilities.

Note

The procedure below uses Windows 7 and Model MC561 as an example. The actual procedure may differ somewhat depending on the operating system.

- 1 Make sure your computer is turned on and connected to the machine via the network.

- 2 Place the DVD supplied with your machine in the CD/DVD drive.

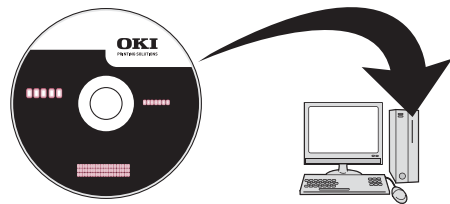

The DVD auto runs. If it does not, double click the OKI setup file in the DVD directory.

- 3 Select your language from the drop-down list then click [Next].
- 4 Read the License Agreement, then click [I Agree].
- 5 Under Driver Setup, click [Install Drivers (MC561)].

Note

If the [User Account Control] dialog box appears, click [Yes]. (For Windows Vista, click [Continue]).

- 6 Read and observe the instructions, then click [Next].
- 7 Click [Easy Install (Network)].

Note

The Easy Install selection is an easy setup method. If you want to select a driver to install manually, install a shared printer, or use the Oki LPR Utility as a print method, select [Custom Installation] and then follow the instruction displayed on the screen.

- 8 Click [Next].
The device search starts.
- 9 Select the printer driver(s) you want to install: PCL, PS, FAX.
- 10 If your machine is automatically detected and displayed, select it, then click [Next].
If your machine is not displayed, click [Restart search] to restart the device search.

Note

To specify the IP address manually, select [IP address] and enter the IP address assigned to your machine, then click [Next].

Installation of the driver(s) and utilities starts.

Notes

- If the [Windows Security] dialog box appears, click [Install this driver software anyway].
- For Windows Server 2003 and Windows XP, if the [Hardware Installation] dialog box appears, click [Continue Anyway].
- For Windows 2000, if the [Digital Signature Not Found] dialog box appears, click [Yes].

11 Click [Finish] to complete the installation.

Notes

- To set a default printer, select the check box of the driver you want. You can also configure the printer settings of the selected driver by clicking [Open property dialog].
- If the dialog box prompting to restart the computer appears, click [Yes]. The computer automatically restarts.

12 *Windows 7:* click [Start] > [Devices and Printers].

Windows Server 2008 and Windows Vista: click [Start] > [Control Panel] > [Printer].

Windows Server 2003 and Windows XP: click [Start] > [Printers and Faxes].

Windows 2000: click [Start] > [Settings] > [Printers].

13 Check that the OKI MC561 icon is displayed.

- For Windows 7, if you have installed multiple drivers, right-click the OKI MC561 icon and select one of the menu items, and then check that all the printer drivers installed are displayed in the submenu.

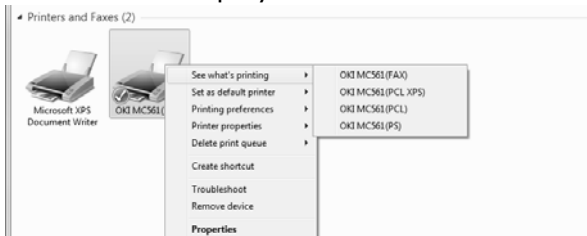

- For other Windows operating systems, check that the icon representing each driver is displayed.

14 Remove the DVD from the computer.

The installation is complete.

Set up the Network for Macintosh Systems

To complete the network connection with a Mac operating system, install a printer driver on the computer and set your machine as a network printer.

Install the Printer Driver for Mac

Only the PS driver is available for Mac systems. Select the protocol for your network connection from the following:

- **Ethertalk**

- for Mac 10.3.9 to 10.4.11, see below
- for Mac 10.5, see page 28.

- **Bonjour (Rendezvous)**

- for Mac 10.3.9 to 10.4.11, see page 28.
- for Mac 10.5 and 10.6, see page 30.

Important!

Disable the anti-virus software before starting this procedure.

Using Ethertalk, Mac OS X 10.3.9 to 10.4.11

Note

The procedure below uses Mac OS X 10.4.11 and Model MC561 as an example. The actual procedure may differ somewhat depending on the operating system.

- 1** Make sure your machine and Mac are turned on and connected.
- 2** From the Apple menu, select [System Preferences].
- 3** Select [Network].

- 4 Select [Network Port Configurations] from [Show], then check that [Built-in Ethernet] is selected.

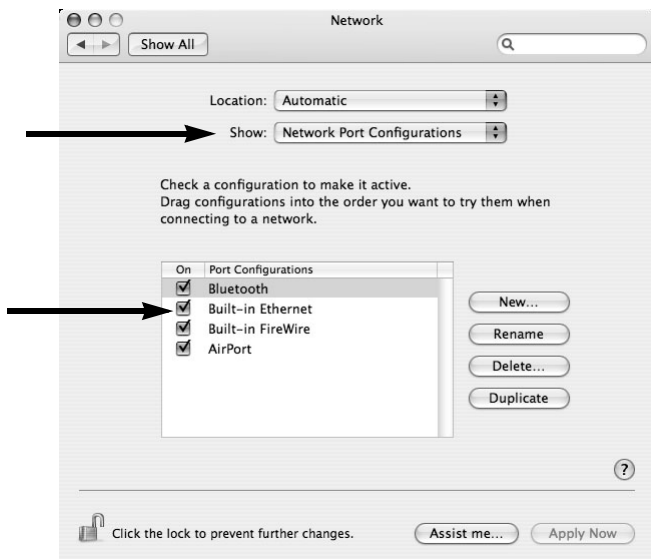

- 5 Select the [AppleTalk] tab, then check that [Make AppleTalk Active] is selected.
- 6 Close [Network].
- 7 Insert the DVD supplied with your machine into the computer.

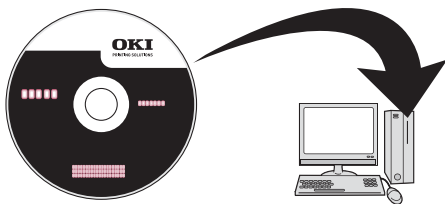

- 8 Double-click the [OKI] icon.
- 9 Double-click the [Driver] folder, then the [Printer] folder.
- 10 Double-click [Installer for Mac OSX].
- 11 Enter the administrator's name and password, and then click [OK].
- 12 Follow the instructions displayed on the screen to complete the installation.
- 13 Remove the DVD from the computer.
- 14 From the [Go] menu, select [Utilities] and then double-click [Printer Setup Utility].

Note

If [Printer Setup Utility] is already running, close it and open it again.

- 15 Click [Add].

Note

If the [You have no printers available] dialog box appears, click [Add].

- 16 For Mac OS X 10.3.9, select [AppleTalk].
- 17 Select the name of your machine whose [Connection] is [AppleTalk], and then check that the name of your machine is displayed under [Print Using].

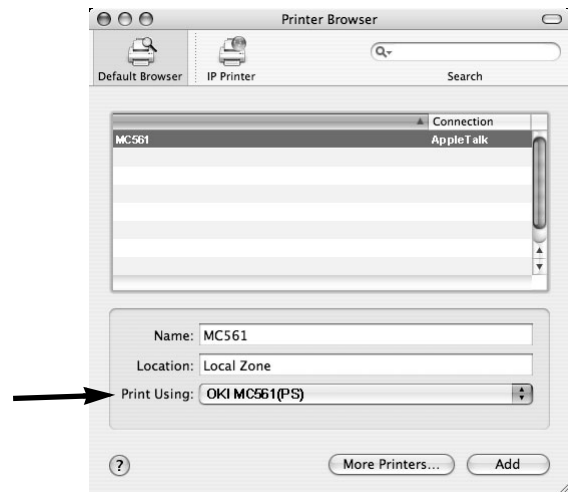

- 18 For Mac OS X 10.3.9, select the name of your machine and select [OKI] from [Print Model], and then select [OKI MC561(PS)] from the list. Click [Add].
- 19 If the [Installable Options] window appears, click [Continue] unless you have already installed options. If you have installed options, configure each option before clicking [Continue].
- 20 Check that the name of your machine is displayed in [Printer List], and then close the window.
- 21 From the [Go] menu, select [Applications] and then double-click [TextEdit].
- 22 Select [File] > [Page Setup].
- 23 Select the name of your machine from [Format for].
- 24 Check that the name of your machine is displayed correctly under [Format for].
- 25 Click [OK].

The installation is complete.

Using Ethertalk Mac 10.5 (Leopard)

Note

The procedure below uses Model MC561 as an example.

- 1 Make sure that your machine and the Mac are turned on and connected.
- 2 Insert the DVD supplied with your machine into the computer.

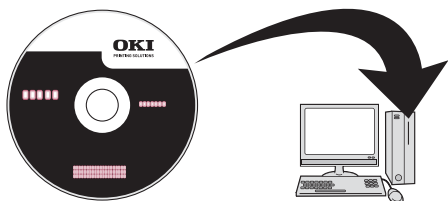

- 3 Double-click the [OKI] icon.
- 4 Double-click the [Driver] folder, then the [Printer] folder.
- 5 Double-click [Installer for MacOSX].
- 6 Enter the administrator's name and password, and then click [OK].
- 7 Follow the instructions displayed on the screen to complete the installation.
- 8 Remove the DVD from the computer.
- 9 From the Apple menu, select [System Preferences].
- 10 Click [Print & Fax].
- 11 Click [+].

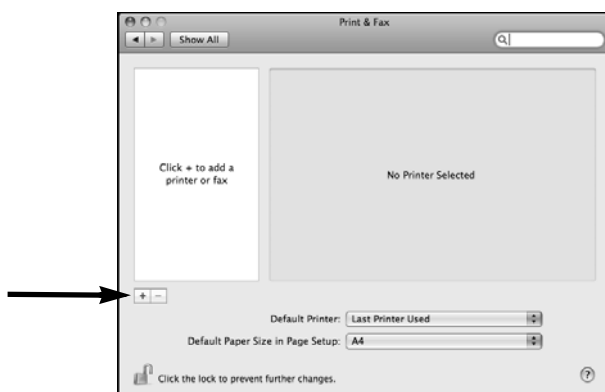

- 12 Click [AppleTalk].

- 13 Select the name of your machine and then check that the name of your machine is displayed in [Print Using].

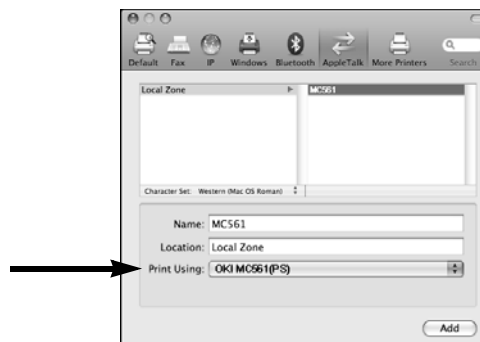

- 14 Click [Add].
- 15 If the [Installable Options] window appears, click [Continue] unless you have already installed options. If you have installed options, configure each option before clicking [Continue].
- 16 Check that your machine is displayed under [Printers].
- 17 Check that the name of your machine is displayed in [Kind] and then close [Print & Fax].

The installation is complete.

Note

The name of your machine may not be displayed if the printer driver does not read the PPD file correctly.

In this case, click [-] to remove your machine from [Print & Fax] and then redo the procedure from step 10.

Using Bonjour (Rendezvous) Mac 10.3.9 to 10.4.11

Note

The procedure below uses Mac OS X 10.4.11 and Model MC561 as an example. The actual procedure may differ somewhat depending on the operating system.

- 1 Make sure that your machine and the Mac are turned on and connected.
- 2 From the Apple menu, select [System Preferences].

- 3 Select [Network].
- 4 Select [Network Port Configurations] from [Show], and then check that [Built-in Ethernet] is selected.

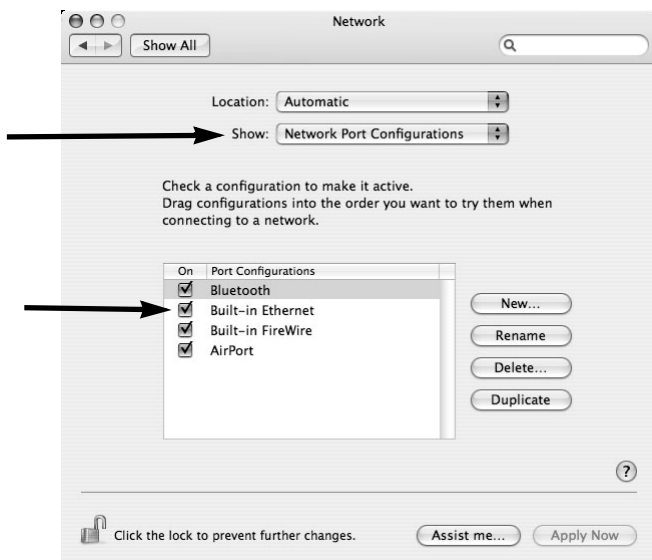

- 5 Close [Network].
- 6 Insert the DVD supplied with your machine into the computer.

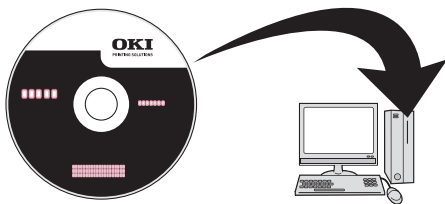

- 7 Double-click the [OKI] icon.
- 8 Double-click the [Driver] folder, then the [Printer] folder.
- 9 Double-click [Installer for Mac OSX].
- 10 Enter the administrator's name and password, and then click [OK].
- 11 Follow the instructions displayed on the screen to complete the installation.
- 12 Remove the DVD from the computer.
- 13 From the [Go] menu, select [Utilities] and then double-click [Printer Setup Utility].

Important!
If [Printer Setup Utility] is already running, close it and open it again.

- 14 Click [Add].

Note

If the [You have no printers available] dialog box appears, click [Add].

- 15 For Mac OS 10.3.9, select [Rendezvous].
- 16 Select the name of your machine whose [Connection] is [Bonjour], and then check that the name of your machine is displayed in [Print Using].
Your machine is displayed with the last six digits of the MAC address in the printer list.

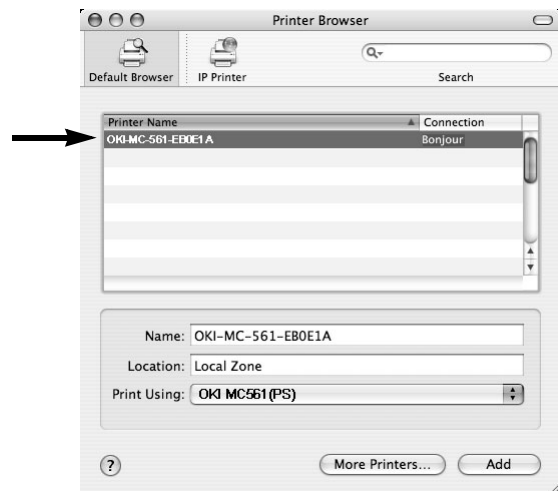

- 17 For Mac OS X 10.3.9, select the name of your machine and select [OKI] from [Print Model], and then select [OKI MC561(PS)] from the list.
- 18 Click [Add].
- 19 If the [Installable Options] window appears, click [Continue] unless you have already installed options. If you have installed options, configure each option before clicking [Continue].
- 20 Check that the name of your machine is displayed in [Printer List], and then close the window.

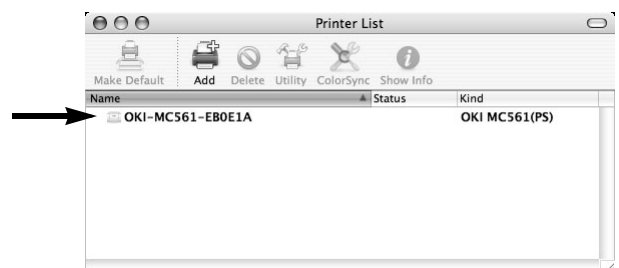

- 21 From the [Go] menu, select [Applications] > [TextEdit].
- 22 Select the [File] menu > [Page setup].

- 23 Select the name of your machine from [Format for].
- 24 Check that the name of your machine is displayed correctly under [Format for].
- 25 Click [OK].

The installation is complete.

Using Bonjour Mac 10.5 and 10.6 (Leopard and Snow Leopard)

Note

The procedure below uses Mac OS X 10.6 and Model MC561 as an example. The actual procedure may differ somewhat depending on the operating system.

- 1 Make sure your machine and Mac are turned on and connected.
- 2 Insert the DVD supplied with your machine in the computer.

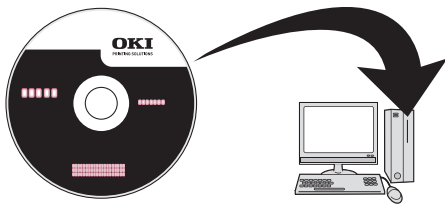

- 3 Double-click the [OKI] icon.
- 4 Double-click the [Driver] folder, then the [Printer] folder.
- 5 Double-click [Installer for MacOSX].
- 6 Enter the administrator's name and password, and then click [OK].
- 7 Follow the instructions displayed on the screen to complete the installation.
- 8 Remove the DVD from the computer.
- 9 From the Apple menu, select [System Preferences].
- 10 Click [Print & Fax].
- 11 Click [+].
- 12 Click [Default].
- 13 Select the name of your machine whose [Kind] is [Bonjour], then check that the name of your machine is displayed in [Print Using].

The name of your machine is displayed with the last six digits of the MAC address in the printer list.

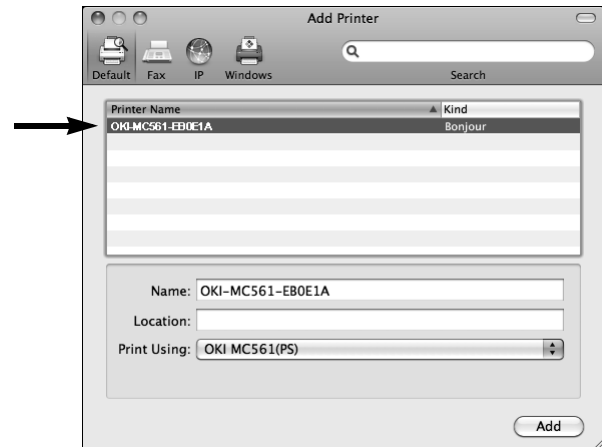

- 14 Click [Add].
- 15 If the [Installable Options] window appears, click [Continue] unless you have already installed options.
If you have installed options, configure each option before clicking [Continue].
- 16 Check that your machine appears under [Printers].
- 17 Check that the name of your machine is displayed in [Kind] and then close [Print & Fax].

The installation is complete.

Note

The name of your machine may not be displayed if the printer driver does not read the PPD file correctly. If this happens, click [-] to remove your machine from [Print & Fax] and then add it again (go back to step 9).

Configuring the Machine for Network Operation

Functions such as

- Scan To Email
- Scan To Network PC
- Internet Fax

enable you to send scanned data to a computer via the network connection. To use them, you need to set up your machine and the computers to which you want to send scanned data.

Enter the Machine's IP Address on the Setup Form

Note

When using the arrow keys, press the key repetitively to go to the selection.

- 1 Press <SETTING> on the control panel.
- 2 Use the down arrow key to select [View Information], then press <OK>.

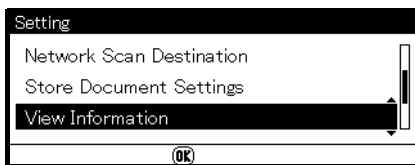

- 3 Use the down arrow key to select [Network], then press <OK>.
- 4 Enter the IP address under [IPv4 address] on line A-2 of the Setup Form.

Set Up Scan To Email and Internet Fax

Check the Email Settings of the Computer

- If a network administrator specifies the values such as a mail server account, password and email address for your machine, note them on the Setup Form.

Note

The procedure below uses Windows Live Mail on Windows 7. If you are using a different email software, refer to the manual for the email software.

- 1 Click [Start] > [Windows Live Mail].
- 2 Select the [Tools] menu > [Accounts].
If the menu bar is not displayed, click the [Menus] icon and then select [Show menu bar].
- 3 Select the default mail account and then click [Properties].
- 4 On the [General] tab, enter the content of [Name] and [E-mail address] on lines B-9 and B-10 of the Setup Form.

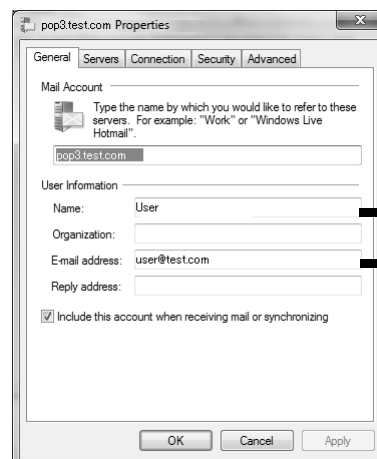

- Click the [Server] tab, and then enter each setting in the corresponding lines of the Setup Form.

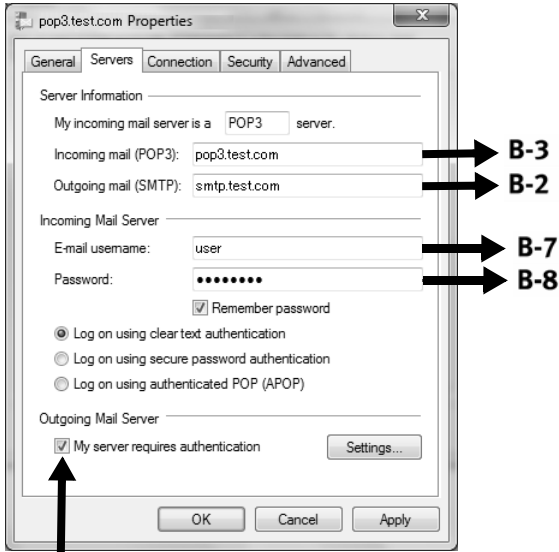

- If the [My server requires authentication] check box is selected, enter "SMTP" on line B-4 of the Setup Form.
 - If it is not selected, enter "POP" on line B-4.
- Select the [My server requires authentication] check box and click [Settings].
 - In the [Outgoing Mail Server] dialog box:



- If [Use the same settings as my incoming mail server] is selected, enter
 - the value from line B-7 on line B-5 and
 - the value from line B-8 on line B-6 of the Setup Form.
- If [Log on using] is selected, enter
 - the [Account name] on line B5 and
 - The [Password] on line B-6 of the Setup Form.

Set the Email Address for Your Machine

Enter an email address to be used by your machine on line B-1 of the Setup Form.

- If the email address for your machine is specified by the network administrator, enter the email address on line B-1.
- If you are using an internet service provider, obtain an email address for your machine from the provider and then enter the email address on line B-1.
- If the email address for your machine is neither specified nor obtained, determine the email address according to the value you entered on line B-4 (authentication method):
 - If B-4 is "SMTP", determine an email address and enter it on line B-1.
 - If B-4 is "POP", enter the same email address as B-12 on line B-1.
- If you want your machine to receive email, you must obtain an email address for your machine from a network administrator or your internet service provider.

Configure The Machine for Scan To Email and To Internet Fax

Set up the machine for Scan To Email and Internet Fax using the information in the Setup Form.

Note

When using the arrow keys, press the key repetitively to go to the selection.

Press the <SETTING> key on the control panel.

- Use the down arrow key to select [Easy Setup] and press <OK>.

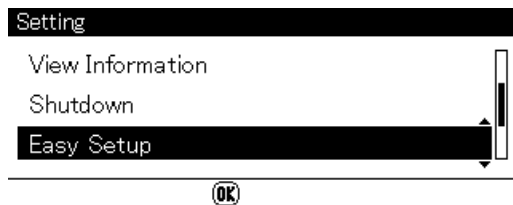

- Enter the administrator password, then use the arrow keys to select [Enter] and press <OK>.

- 10** Use the down arrow key to select [Email Setting] and press the right arrow key.

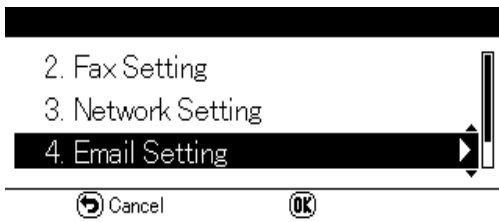

- 11** Referring to the Setup Form:
- Server Address: Press the right arrow key, then enter the information from line B-2.
 - Use the arrow keys to select [Enter], then press <OK>.
 - Your machine's email address: Press the right arrow key, then enter the information from line B-1.
 - Select [Enter], press <OK>.
 - Authentication Method: Press the right arrow key, then use the down arrow key to select the method from line B-4.
 - Continue to follow the on-screen instructions to enter the requested information from section B of the Setup Form.
 - When all the information has been entered, "Email Setting was completed" appears on the display, and the screen returns to the Setup Menu.

- 12** When the setup menu screen appears, press <OK>.

The setup for Scan To Email and Internet Fax is complete.

For details on how to use Scan To Email and Internet Fax, see the Basic User Guide on the DVD supplied with your machine.

Set Up Scan To Network PC

The Scan To Network PC function enables you to send and save scanned images to the "shared folder" of a computer on the network. To use this function, register your machine on the computer as a user and create a shared folder, and then create a profile on your machine to register the settings for the computer.

- Before starting the setup, get permission from the network administrator to create a shared folder on the computer by following the procedure below.
- The CIFS protocol is used in this procedure.

Check the Name of the Computer

Check the name of the computer following the procedure below, and fill it in on line C-1 of the Setup Form.

Windows 7, Windows Server 2008 R2, Windows Server 2008 Windows Vista

Note

The procedure below uses Windows 7 as an example. The display may differ depending on the operating system.

- Click [Start] > [Control Panel].
- Select [System and Security].
For Windows Server 2008 and Windows Vista, select [System and Maintenance].
- Select [See the name of this computer] under [System].
- Note the name in [Computer name] on line C-1 of the Setup Form.

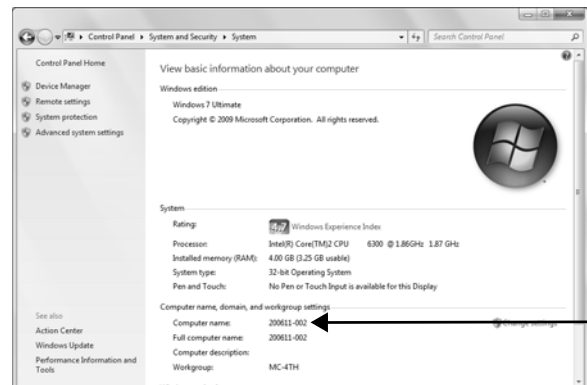

- Close the window.

Windows Server 2003 Windows XP

- For Windows Server 2003, click [Start] > [Control Panel] > [System].
For Windows XP, click [start] > [Control Panel] > [Performance and Maintenance] > [System].
- Select the [Computer Name] tab and then click [Change].
- Note the name in [Computer name] on line C-1 of the Setup Form.
- Click [Cancel] to close the window.

Windows 2000

- 1 Click [Start] > [Settings] > [Control Panel].
- 2 Double-click [System].
- 3 Select the [Network Identification] tab and then click [Properties].
- 4 Note the name in [Computer name] on line C-1 of the Setup Form.
- 5 Click [Cancel] to close the window.

Determine the Names of the Items Required for Scan To Network PC

Determine the names of the following items and fill them in on lines C-2 to C-6 on the Setup Form.

- User name to log into the destination computer (C-2)
- Password to log into the destination computer (C-3)
- Profile name to register the settings on your machine (C-4)
- Shared folder name on the destination computer (C-5)
- File name of the scanned data (C-6)

Configure the Computer for Scan To Network PC

Register your machine on the computer as a user and then set up a shared folder to which scanned images are sent and saved.

- Windows 7, see below
- Windows Server 2008 R2, see below
- Windows 2008, see below
- Windows Vista, see below
- Windows Server 2003, see page 35
- Windows XP, see page 36
- Windows 2000, see page 37

Important!

If the computer is in a domain, the procedure of adding a user account may be different from the procedure below. Refer to the Microsoft Windows manual.

Windows 7, Windows Server 2008 R2,

Windows 2008, Windows Vista

Note

The procedure below uses Windows 7 as an example. The display may differ depending on the operating system.

- 1 Click [Start] > [Control Panel].
- 2 Select [Add or remove user accounts].
- 3 Select [Create a new account].
- 4 Enter the information from line C-2 of the Setup Form in the text box.
- 5 Ensure that [Standard user] is selected, and then click [Create Account].
- 6 Click the icon of the user account created in the previous step.
- 7 Select [Create a password].
- 8 Enter the information from line C-3 in [New password] and [Confirm for new password], then click [Create password].

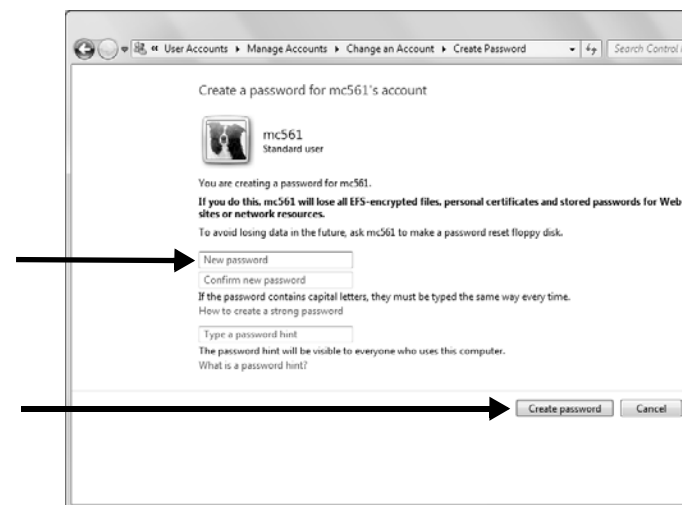

- 9 Close the control panel.
- 10 Create a new folder on the computer with the name entered on line C-5.

Note

It is recommended to create a folder in the local drive, not on the desktop or [My Documents].

- 11 Right-click the folder created in step above and select [Properties].

- 12 Select the [Sharing] tab and then click [Share].

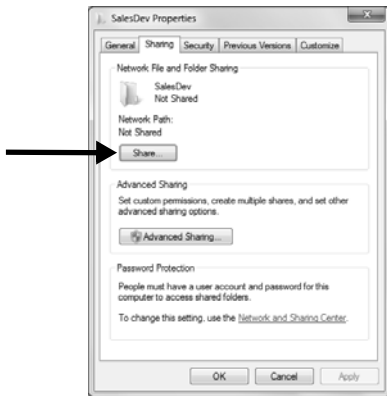

- 13 Select the user account created in step 5 from the drop down box, and then click [Add].

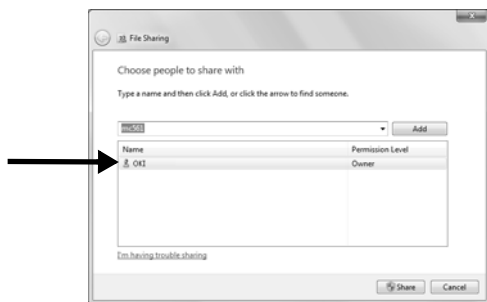

- 14 Select the user added in the previous step and select the permission level, then click [Share].

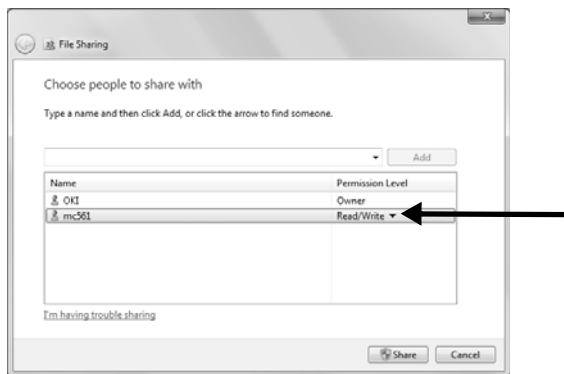

- 15 Click [Done].
- 16 Click [Advanced Sharing] on the [Sharing] tab.
- 17 Click [Permissions].
- 18 Select the user added in step 13 and select the [Allow] check box for [Full Control], then click [OK].
- 19 Close the folder's property dialog box.
- 20 Create a profile to complete the setup for Scan To Network PC. See "Profiles for Scan To Network PC" on page 38.

For Windows Server 2003

- 1 Click [Start] > [Administrative Tools] > [Server Management].
- 2 Click [Users].
- 3 Select [Add a user].
- 4 Enter the value of C-2 in the [First name] text box and then click [Next].

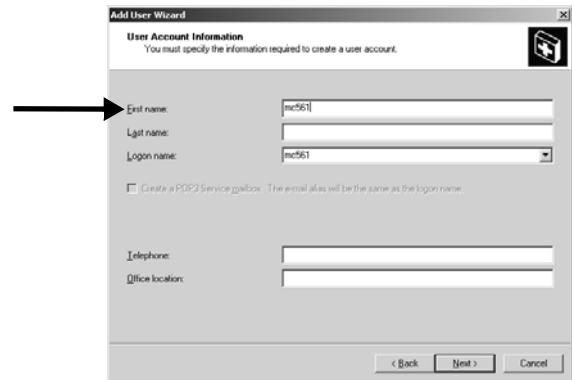

- 5 Enter the value of C-3 in [Password] and [Confirm password].

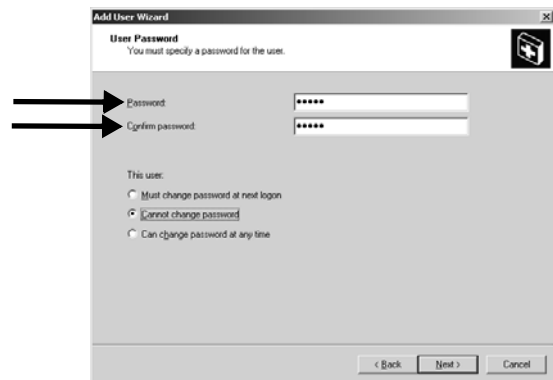

- 6 Select the [Cannot change password] and then click [Next].
- 7 Click [Finish].
- 8 Click [Close].
- 9 Create a new folder on the computer with the name entered on line C-5.

Note

It is recommended to create a folder in the local drive, not on the desktop or [My Documents].

- 10 Right-click the folder created in the step above, and then select [Sharing and Security].

- On the [Sharing] tab, select [Share this folder] and then click [Permissions].

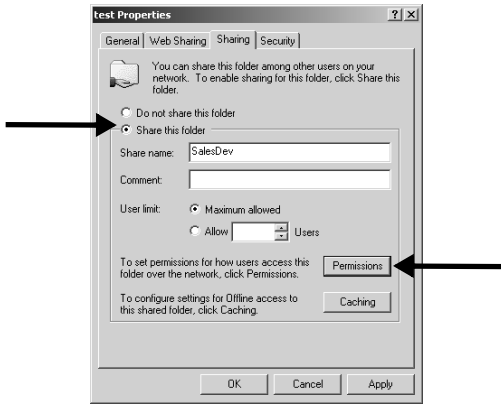

- Click [Add].
- Enter the value of C-2 and then click [Check Names].

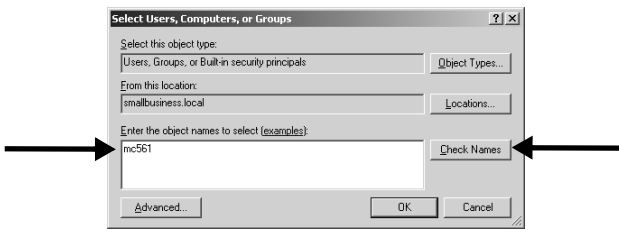

- Check that the value of C-2 is displayed, and then click [OK].
- Select the [Allow] check box for [Full Control], and then click [OK].
- Close the folder's property dialog box.
- Create a profile to complete the setup for Scan To Network PC. See page 38.

For Windows XP

- Click [start] > [Control Panel].
- Double-click [User Accounts].
- Select [Create a new account].

- Enter the value of C-2 in the text box and click [Next].

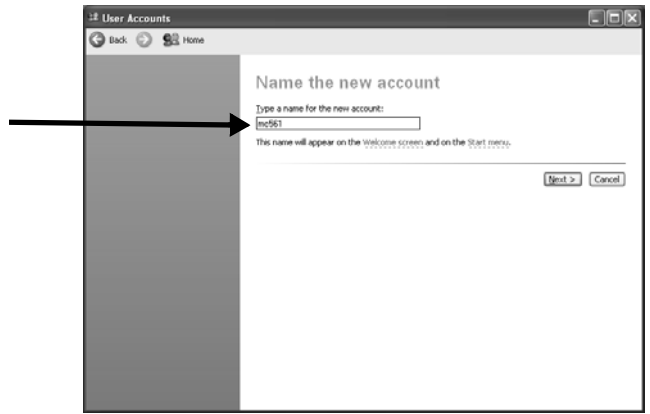

- Select [Limited] and click [Create Account].

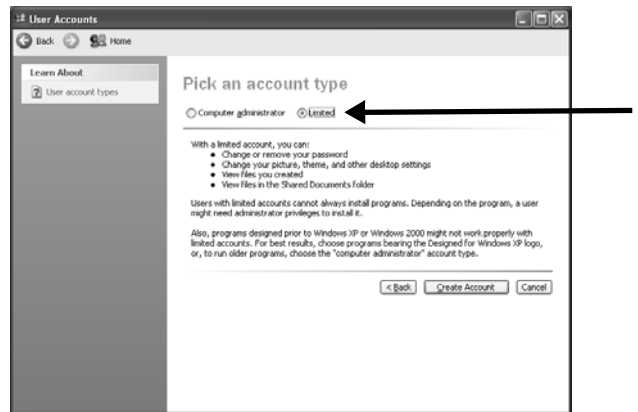

- Click the icon of the user account created in the step above.
- Select [Create a password].
- Enter the value of C-3 in [Type a new password] and [Type the new password again to confirm], and then click [Create Password].
- Close the control panel.
- Create a new folder on the computer with the name entered on line C-5.

Note

It is recommended to create a folder in the local drive, not on the desktop or [My Documents].

- Right-click the folder created in the step above, and then select [Sharing and Security].
- Click [If you understand the security risks but want to share files without running the wizard, click here.].
- Select [Share this folder] in Windows Firewall, and then click [OK].

- 14 Select the [Share this folder on the network] and [Allow network users to change my files] check box, and then click [OK].

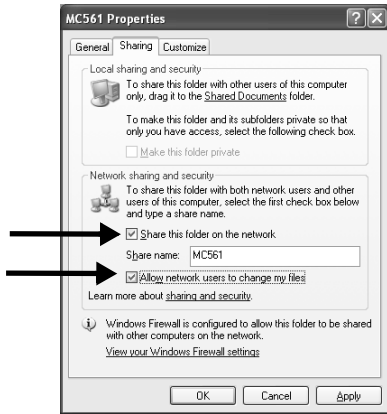

- 15 Select the [Allow] check box for [Full Control], and then click [OK].
- 16 Create a profile to complete the setup for Scan To Network PC. See page 38.

For Windows 2000

- 1 Right-click [My Computer] on the desktop and then select [Manage].
- 2 In the right window, double-click [System Tools] > [Local Users and Groups]. Right-click [Users] and select [New User].
- 3 Enter the value of C-2 in [User name] and the value of C-3 in [Password] and [Confirm Password].

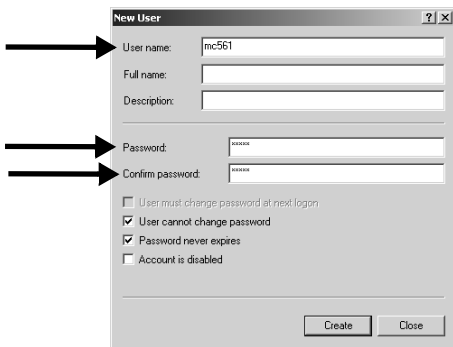

- 4 Select [User can not change password] and [Password never expires], and then click [Create].
- 5 Click [Close] to close the [New User] dialog.

Note

If [User must change password at next logon] is selected, clear it so that you can select [User can not change password] and [Password never expires].

- 6 Double-click [User] and check that the user created in step 4 is displayed. Close the [Computer Management] window.
- 7 Create a new folder on the computer with the name entered on line C-5.

Note

It is recommended to create the folder in the local drive, not on the desktop or [My Documents].

- 8 Right-click the folder created in step 6 and then select [Sharing].
- 9 Select [Share this folder] and then click [Permissions].

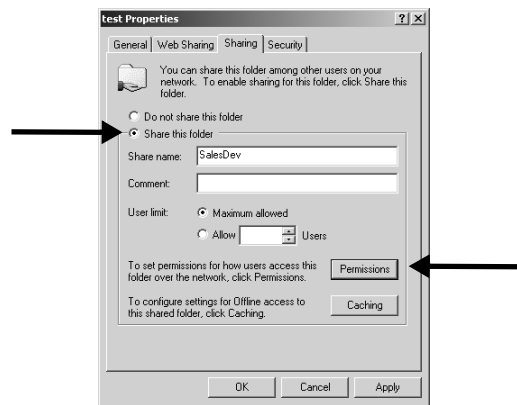

- 10 Click [Add].
- 11 Select the user account created in step 4 and then click [Add].

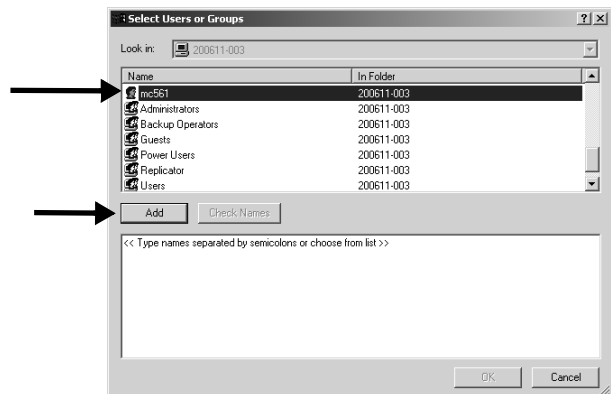

- 12 Check that the user account is displayed, and then click [OK].
- 13 Select the [Allow] check box for [Full Control], and then click [OK].
- 14 Ensure that the icon of the shared folder changes into the icon with a hand, and then close the window.

- 15 Create a profile to complete the setup for Scan To Network PC. See "Profiles for Scan To Network PC" on page 38.

Profiles for Scan To Network PC

Register the information you configured on the computer as a profile. This is necessary when you perform Scan To Network PC with the computer.

Creating a Profile

Note

When using the arrow keys, press the key repetitively to go to the selection.

- 1 Press the <SETTING> key on the control panel.
- 2 Use the down arrow key to select [Profile], then press <OK>.



- 3 Use the down arrow key to select the profile number you want to register, then press <OK>.
- 4 Use the down arrow key to select [Edit], then press <OK>.
- 5 Use the down arrow key to select the profile number you want to register, then press <OK>.
- 6 Use the down arrow key to select [Profile Name], then press <OK>.
- 7 Enter the information from line C-4 of the Setup Form.
- 8 Use the arrow keys to select [Enter], then press <OK>.
- 9 Use the down arrow key to select [Target URL], then press <OK>.
- 10 Enter the value from lines C-1 and C-5 of the Setup Form as "\\C-1\C-5"; e.g., \\PC1\SalesDev.
- 11 Use the arrow keys to select [Enter], then press <OK>.

- 12 Use the down arrow key to select [User Name], then press <OK>.
- 13 Enter the information from line C-2 of the Setup Form.
If domain management is done, enter "C-2@domain name".
- 14 Use the arrow keys to select [Enter], then press <OK>.
- 15 Use the down arrow key to select [Password], then press <OK>.
- 16 Enter the information from line C-3 of the Setup Form.
- 17 Use the arrow keys to select [Enter], then press <OK>.
- 18 Use the down arrow key to select [File Name] and then press <OK>.
- 19 Enter the information on line C-6 on the Setup Form. You can enter up to 64 characters.
By adding "#n" to the end of the file name, a serial number is automatically assigned to the end of the name of sent files.
By adding "#d" to the end of the file name, a date is automatically assigned to the end of the name of sent files.
- 20 Use the arrow keys to select [Enter], then press <OK>.
- 21 Configure other items if necessary.
- 22 Press <OK> to register the settings.

The setup for Scan To Network PC is complete.

For details how to use Scan To Network PC, see the online Basic User Guide on the DVD supplied with your machine.

Modifying a Profile

Note

When using the arrow keys, press the key repetitively to go to the selection.

- 1 Press the <SETTING> key on the control panel.
- 2 Use the down arrow key to select [Profile] and then press <OK>.
- 3 Use the down arrow key to select [Edit] and then press <OK>.
- 4 Use the down arrow key to select the profile you want to modify, then press <OK>.

- 5 Use the down arrow key to select the item you want to modify, then press <OK>.
- 6 Modify the item.
- 7 Use the arrow keys to select [Enter], then press <OK>.
- 8 If you want to modify more than one item, repeat steps 5-7.
- 9 Press <OK> to register the settings.

Deleting a Profile

Note

When using the arrow keys, press the key repetitively to go to the selection.

- 1 Press the <SETTING> key on the control panel.
- 2 Use the down arrow key to select [Profile], then press <OK>.
- 3 Use the down arrow key to select [Delete], then press <OK>.
- 4 Use the down arrow key to select the profile you want to delete, then press <OK>.
- 5 Use the left arrow key to select [Yes] on the confirmation message.
- 6 If you want to delete more than one profile, repeat steps 4 and 5.
- 7 Press <OK>.

Setting Up User Authentication and Access Control

General Information

These functions are used to limit access to the machine. This can help you save toner, paper and wear and tear on the machine.

User Authentication and Access Control are password protected and must be set up by the System Administrator.

The following conditions are required to enable these functions:

- The machine must be connected to a network.
- For networks with only Windows systems, the Configuration Tool utility must be installed on a computer on the network.
- For Macintosh systems, the Job Accounting Client utility must be installed

User Authentication?

User Authentication allows the System Administrator to limit use of the machine to people who have been assigned either

- a PIN (personal identification number)
or
- a user name and password.

This limitation applies to both walk-up use and using the machine from a computer.

You can assign up to 100 PINs with or without User Name and Password.

Access Control

Access Control takes it a step further by allowing the System Administrator to limit the type of functions each person authorized to use the machine can perform.

Access control can be applied to the following functions:

- Copying (Color/Mono)
- Printing (Color/Mono)
- Printing from USB Memory
- Scanning to e-mail
- Scanning to network PC
- Scanning to USB memory
- Faxing
- Faxing via PC
- Internet Faxing

Before You Start

There are several ways to set up access control for your machine:

- using software
- Using the web page
- through the control panel

This guide includes instructions for configuring the machine using software.

For more information on using the web page or the control panel, see the Advanced User's Guide at www.my.okidata.com.

Windows Systems

Loading the Configuration Tool

In order to set up User Authentication and Access Control for Windows, you need to load the Configuration Utility on your computer.

- 1 Make sure your computer is turned on and connected to the machine, then place the DVD supplied with your machine in the CD/DVD drive.

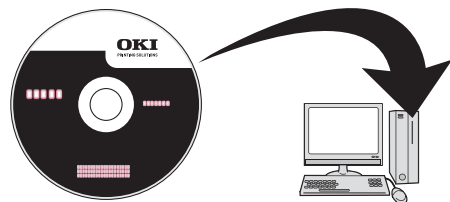

The DVD auto runs. If it does not, double click the OKI setup file on the DVD.

- 2 Select your language from the drop-down list then click [Next].
- 3 Read the License Agreement, then click [I Agree].
- 4 Click [MFP Software].

- 5 Click [Install Configuration Tool].



- 6 Click [Install] and wait for the software to install.
- 7 Select your machine model, then click [Next].
- 8 Click [Close].

Using the Configuration Tool to Set Up User Authentication/ Access Control

- 1 Make sure the computer and the machine are connected through the network and that both are turned on.
- 2 Click [Start] > [Programs] > [Okidata] > [Configuration Tool] > [Configuration Tool].

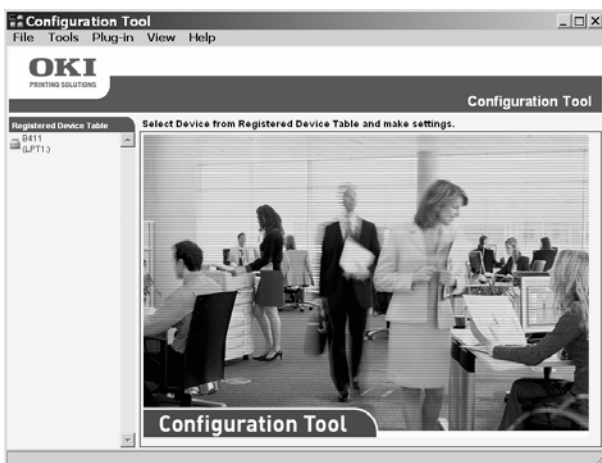

- 3 Click [Register Device] in the Tools drop-down list.
- 4 Double click your machine model name.
The name appears in the [Registered Device Table] on the left side of the screen.
- 5 Double click your machine in the list, then select the [User Setting] tab.
- 6 Click [PIN Manager], then enter the administrator password and click <OK>.

- 7 To enter a new PIN number and set it up with the desired access control, click the PIN icon.
To enter a new user with User ID, Password and PIN number, click the New(User) icon.
- 8 Repeat the above step for each user on the network.
- 9 When done, click the [Save to Device] icon.
The records you have entered are saved to the machine.

Mac Systems

In order to set up User Authentication and Access Control for Mac systems, see the Advanced User Guide at www.my.okidata.com.

Authentication by PIN

Enabling PIN Access Control

Once you have finished setting up PINs and/or User IDs/Passwords, you must enter the machine menu and enable Access Control.

Access Control is password protected: you must know the Admin Password to proceed.

Note

To scroll through the various selections on the display, press the down (or up) arrow key repetitively.

- 1 Press <SETTING> on the control panel.
- 2 Use the up arrow key to select [Admin Setup], then press <OK>.
- 3 Enter your administrator password: use the arrow keys to select the digits of the password, pressing <OK> between digits.
- 4 When done entering your password, use the arrow keys to select [Enter] on the display, then press <OK>.
- 5 Use the up arrow key to select [Management], then press <OK>.
- 6 Use the down arrow key to select [System Setup], then press <OK>.
- 7 Make sure that [Access Control] is selected, then press <OK>.
- 8 Use the up arrow key to select PIN as the method of Access Control, then press <OK>.

- 9 Use the left arrow key to back out to the main screen

Access Control is enabled.

Walk Up Operation

Logging In

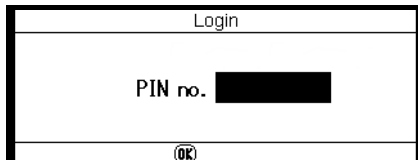

General Users

- 1 Enter your assigned PIN using the ten-key pad on the control panel.
- 2 Press <OK>.

The main screen appears.

Administrator

- 1 Enter "000000" using the ten-key pad on the control panel, then press <OK>
 - The PIN of the administrator is "000000". You cannot change this value.
- 2 When the Admin Password screen appears, enter the administrator password: use the arrow keys to select the digits of the password, pressing <OK> after highlighting each digit.
- 3 Use the arrow keys to select [Enter] on the display, then press <OK>.

The main screen appears.

Logging Out

When you have finished using the machine, be sure to log out.

- 1 Press the left arrow key until the main screen appears.
- 2 Press <RESET/LOGOUT> on the control panel.

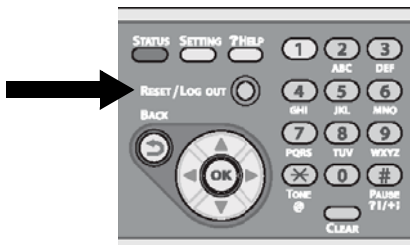

The screen returns to the PIN entry prompt.

Note

After a certain period of time, the machine automatically logs out users.

Setting Up Operation From a Computer with Authentication by PIN

First, make sure the appropriate machine driver(s) have been installed on the computer using the DVD.

Second, install Job Accounting (client) software on the computer. To do this, place the DVD supplied with the machine in the computer drive and follow the screen prompts to download the Job Accounting software from the internet.



Note

The authentication type specified on the computer overrides the one specified on the machine.

Setting Up Windows Computers for Printing

Note

This procedure uses MC561 and Windows 7 as an example. The procedures and menus may differ depending on the operating system you use.

- 1 Click [Start] > [All Programs] > [Okidata] > [Print Job Accounting Client] > [Change Job Accounting Mode].

- 2 On the [User Account Control] window, click [Yes].
- 3 Select the printer driver you want in [Driver].
- 4 Select the [Tab] check box and then click [Change].
- 5 Click [OK].
- 6 From the [File] menu, select [Close].
- 7 Click [Start] and select [Devices and Printers].
 - For Windows Server 2008, click [Start] and select [Control Panel] > [Printers].
 - For Windows Vista, click [Start] and select [Control Panel] > [Printer].
 - For Windows Server 2003, click [Start] > [Printers and Faxes].
 - For Windows XP, click [start] > [Printers and Faxes].
 - For Windows 2000, click [Start] > [Settings] > [Printers].
- 8 For each driver installed on the computer:
 - a) Right-click the OKI MC561 icon and select [Printer properties] > [OKI MC561 (XXX*)].
 - *XXX = PCL, PS, or FAX
 - b) Select the [Job Accounting] tab.
 - c) Enter the user name in [User Name] and the PIN in [Job Account ID].

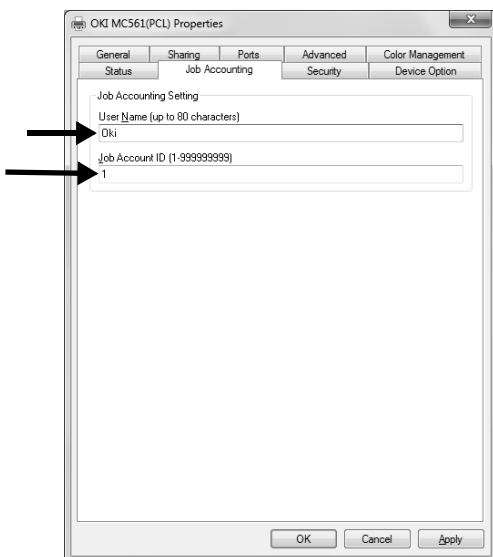

d) Click [OK].

Printing from Windows

- 1 Open the file you wish to print.
- 2 Select [Print] from the [File] menu.
- 3 Select the printer driver, then click [Print].

Setting Up Mac Computers for Printing

Note

This procedure uses Model MC561 and Mac OS X 10.6 (Snow Leopard) as an example. The procedures and menus may differ depending on the operating system you use.

- 1 Insert the DVD supplied with your machine.

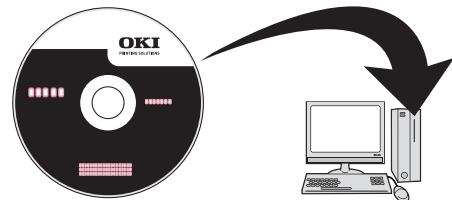

- 2 Double-click the OKI icon on the desktop.
- 3 Double-click [Utility] > [JA Client] > [Print JobAccounting].
- 4 Click [New].
- 5 Enter the user name beside [UserName] and the PIN beside [JobAccountingID].

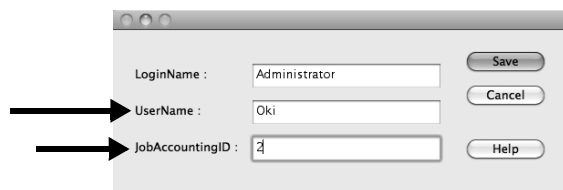

- 6 Click [Save].
- 7 Click [save].
- 8 If prompted, enter the user password and then click [OK].

Printing from a Mac

- 1 Open the file you want to print.
- 2 From the [File] menu, select [Print].
- 3 Select your machine and then click [Print].

Setting Up Windows Computers for Faxing

Note

This procedure uses MC561 and Windows 7 as an example. The procedures and menus may differ depending on the operating system you use.

- 1 Click [Start] > [All Programs] > [Okidata] > [Print Job Accounting Client] > [Change Job Accounting Mode]
- 2 On the [User Account Control] window, click [Yes].
- 3 Select the fax driver in [Driver].
- 4 Select the [Tab] check box and then click [Change].
- 5 Click [OK].
- 6 From the [File] menu, select [Close].
- 7 Click [Start] and select [Devices and Printers].
 - For Windows Server 2008, click [Start] and select [Control Panel] > [Printers].
 - For Windows Vista, click [Start] and select [Control Panel] > [Printer].
 - For Windows Server 2003, click [Start] and select [Printers and Faxes].
 - For Windows XP, click [start] and select [Printers and Faxes].
 - For Windows 2000, click [Start] and select [Settings] > [Printers].
- 8 Right-click the OKI MC561 icon and select [Printer properties] > [OKI MC561 (FAX)].
- 9 Select the [Job Accounting] tab.
- 10 Enter the user name in [User Name] and the PIN in [Job Account ID].
- 11 Click [OK].

Faxing from Windows

- 1 Open the file you want to fax.
- 2 From the [File] menu, select [Print].
- 3 Select the fax driver, then click [Print].

Authentication by User Name and Password

Enabling User Name/Password Access Control

Access Control is password protected: you must know the Admin Password to proceed.

Note

To scroll through the various selections on the display, press the down (or up) arrow key repetitively.

- 1 Press <SETTING> on the control panel.
- 2 Use the up arrow key to select [Admin Setup], then press <OK>.
- 3 Enter your administrator password: use the arrow keys to select the digits of the password, pressing <OK> between digit
- 4 When done entering your password, use the arrow keys to select [Enter] on the display, then press <OK>.
- 5 Use the up arrow key to select [Management], then press <OK>.
- 6 Use the down arrow key to select [System Setup], then press <OK>.
- 7 Make sure that [Access Control] is selected, then press <OK>.
- 8 Use the up arrow key to select User/Password as the method of Access Control, then press <OK>.
- 9 Use the left arrow key to back out to the main screen

Access Control is enabled.

Operation from a Computer

Note

The authentication type specified on the computer overrides the one specified on the machine.

Printing from Windows

Note

This procedure uses Windows 7 and NotePad as an example. The procedures and menus may differ depending on the operating system you use.

- 1 Open the file you want to print.
- 2 From the [File] menu, select [Print].

- 3 Select the printer driver you want in [Select Printer] and click [Preferences].
- 4 Select the [Job Options] tab.
- 5 Click [User Auth].
- 6 Select the [Use User Authentication] check box.



- 7 Enter the user name in [Username] and the password in [Password].
Clicking [Use Windows Login] automatically enters your login name on Windows.
- 8 Click [OK].
- 9 Click [OK] and then click [Print].

Printing from a Mac

Note

This procedure uses Mac OS X 10.6 as an example. The procedures and menus may differ depending on the operating system you use.

- 1 Open the file you want to print.
- 2 From the [File] menu, select [Print].
- 3 Select your machine's printer driver.
- 4 Select [UserAuth] from the panel menu under the [Printer] and [Presets] menus.

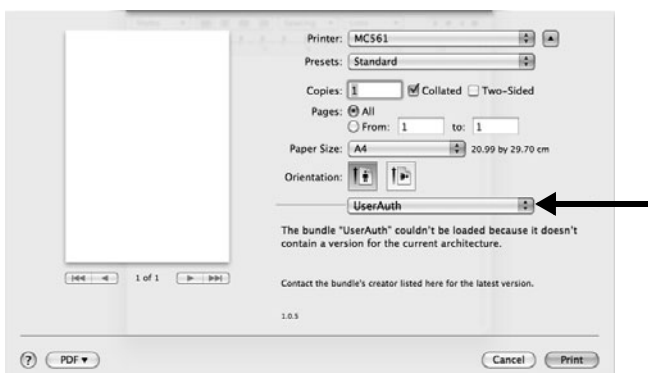

- 5 Select the [Use User Auth] check box on the [UserAuth] panel.

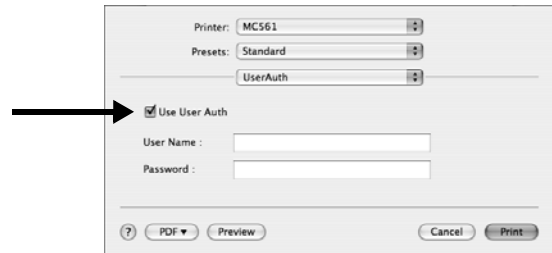

- 6 Enter the user name in [User Name] and the password in [Password].
- 7 Click [Print].

Faxing From Windows

Note

This procedure uses Windows 7 and NotePad as an example. The procedures and menus may differ depending on the operating system you use.

- 1 Open the file you want to fax.
- 2 From the [File] menu, select [Print].
- 3 Select your machine (fax driver) in [Select Printer] and click [Preferences].
- 4 On the [Setup] tab, click [User Auth].
- 5 Select the [Use User Authentication] check box.
- 6 Enter the user name in [Username] and the password in [Password].

Note

Clicking [Use Windows Login] automatically enters your login name on Windows.

- 7 Click [OK].
- 8 Click [OK] and then click [Print].

Configuring the Machine for Faxing

Basic Settings for Faxing

You must configure the following settings before you transmit faxes.

Connecting a Telephone Line

Important!

Use only the telephone cable supplied with your machine. Using a different cable may cause a malfunction.

Connecting for Fax Only

- 1 Plug one end of the supplied telephone cable into the LINE connection on the back of your machine and the other end into an active telephone jack.

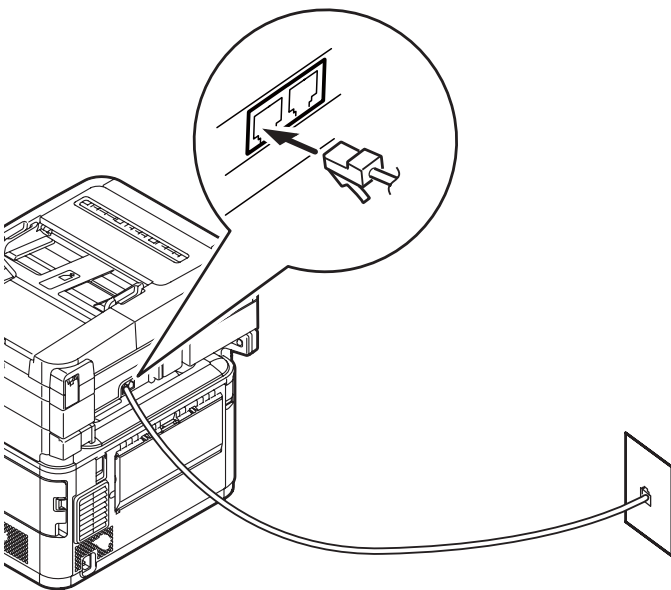

- 2 Attach the supplied connector cover to the TEL connection on the back of your machine.

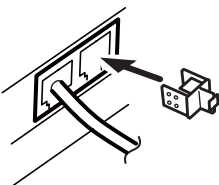

Connecting for Fax and Telephone

- 1 Plug one end of the supplied telephone cable into the LINE connection on the back of your machine and the other end into an active telephone jack.

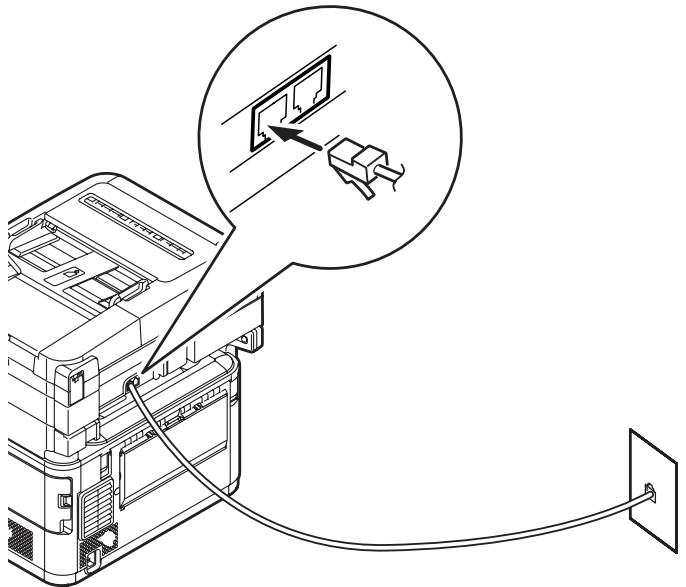

- 2 Plug the telephone's cable into the TEL connection on the back of your machine.

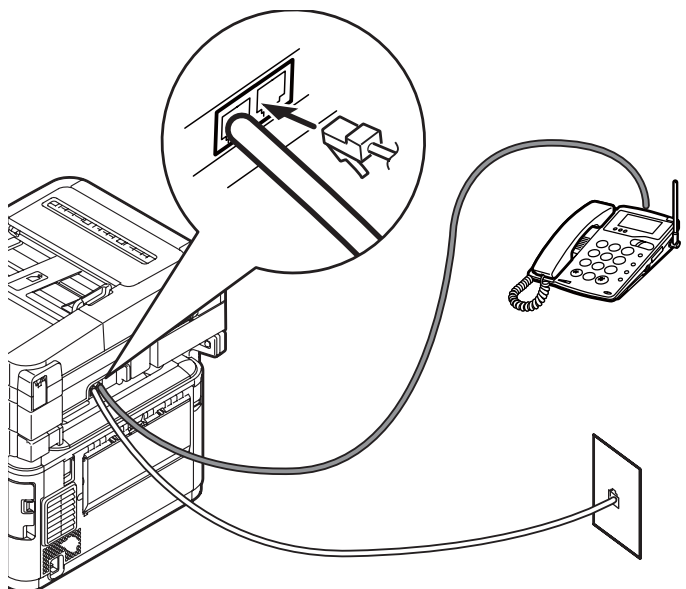

Specifying Current Time and Sender Information

Note

You can set up the date and time automatically using the Webpage. For details, refer to the Advanced User's Guide at www.my.okidata.com.

Note

When using the arrow keys, press the key repetitively to go to the selection.

- 1 Press <SETTING> on the control panel.
- 2 Use the down arrow key to select [Easy Setup], then press <OK>.

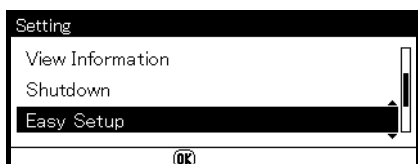

- 3 If prompted, enter the Admin Password, then use the arrow keys to highlight [Enter] and press <OK>.
- 4 With [Date/Time Setting] highlighted, press the right arrow key.

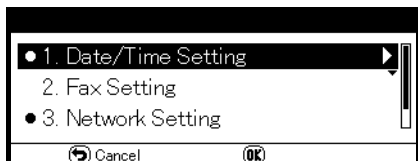

- 5 Use the down arrow key to select the appropriate time zone and then press the right arrow key.
You can select the time zone between [-12:00] and [+13:00] in 15 minute increments.
- 6 Use the down arrow key to select [Not Summer Time] or [Now Summer Time] for daylight saving, then press the right arrow key.
- 7 Use the down arrow key to select [Manual], then press the right arrow key.
- 8 Use the up and down arrow keys to set the Year, Month and Day, pressing the right arrow key to move to each successive block. When done press <OK>.

- 9 Use the up and down arrow keys to set the current time (Hour, Minute, Seconds), pressing the right arrow key to move to each successive block. When done press <OK>.
"Date/Time Setting was completed" appears on the display, then the Setup Menu screen appears.

Specifying Sender Information

Specify the fax number and sender name for your machine. The sender ID is printed on the top edge of the fax when it is printed by the recipient.

- 10 Press the down arrow key to select [Fax Setting], then press the right arrow key.

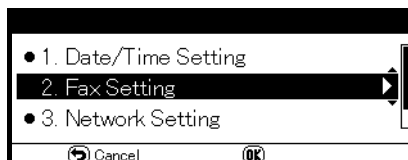

- 11 Press <OK> to select [FAX number].
- 12 Use the keypad to enter the fax number of your machine.
- 13 With [Enter] highlighted, press <OK>.
- 14 Press the right arrow to select [Sender ID].
- 15 Use the screen keypad to enter your ID, up to 22 digits. When the ID is entered, use the arrow keys to highlight [Enter], then press <OK>.
"Fax Setting was completed" appears on the display, then the Setup Menu screen appears.
- 16 Press <OK> to complete the setup, then use the left arrow key to back out to the main screen.

USB Installation

USB Connection

- 1 Prepare a USB cable.
A USB cable is not supplied with your machine.



Use a USB 2.0 Hi-Speed cable for a USB 2.0 Hi-Speed connection.

- 2 Turn off your machine:
 - a) Press <SETTING> on the control panel.
 - b) Press the down arrow key repetitively to scroll to [Shutdown], then press <OK>.
 - c) When the confirmation message appears, press the right arrow key to select [Yes], then press <OK>.
 - d) When the screen prompts you to turn off the power switch, turn the machine off.
- 3 Turn off the computer.

- 4 Depress the lock button (1) on the right side of the machine and remove the access cover (2).

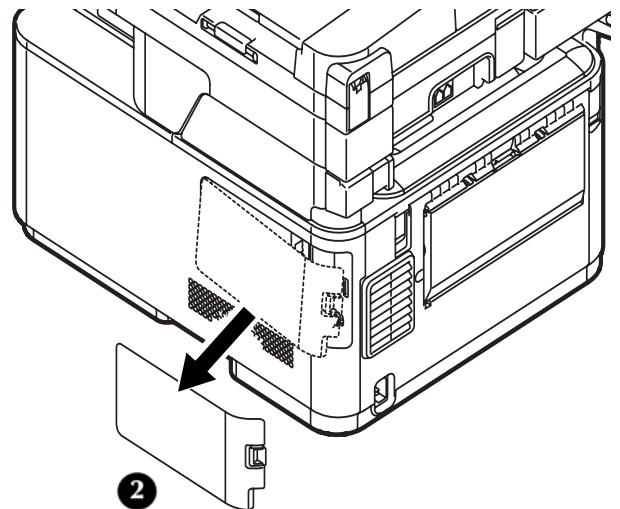
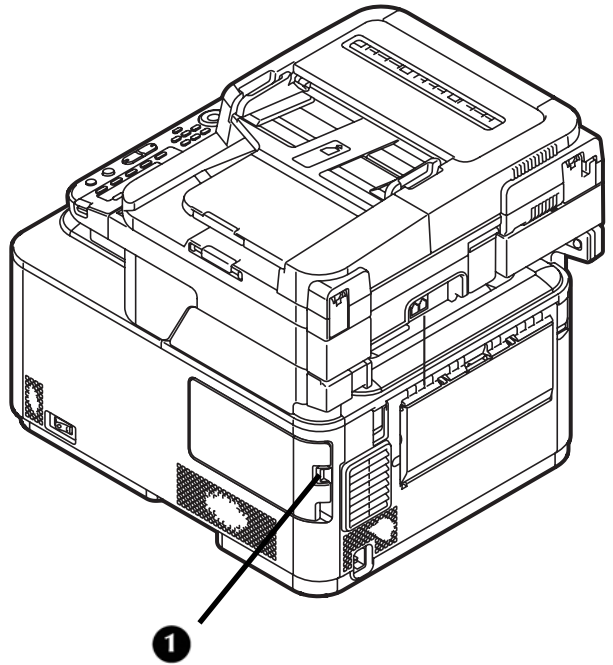

CAUTION!
Do not plug the USB cable into the network connection. Doing so may cause a malfunction.

- 5 Plug one end of the USB cable into the USB connection on the machine.

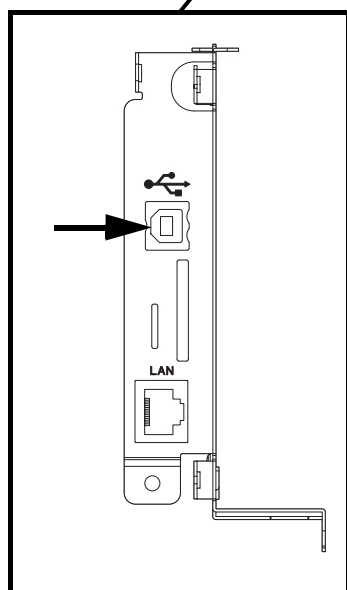
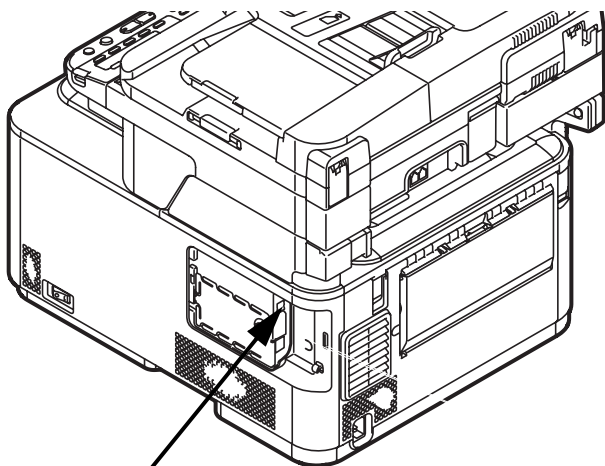

- 6 Secure the USB cable under the hook (1) on the machine.

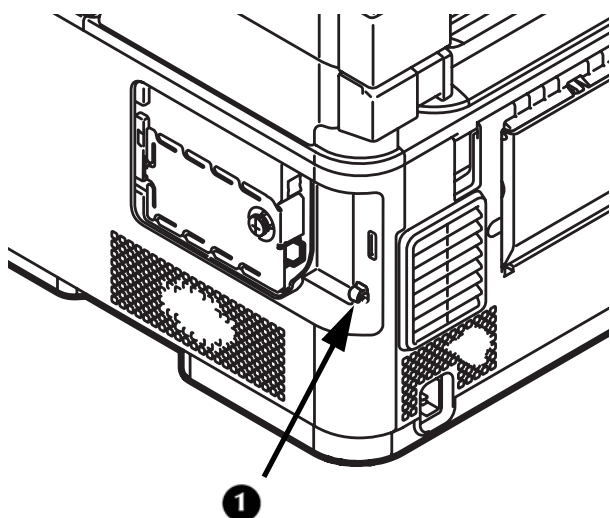

- 7 Fit the tabs on the side cover into the slots (1) on the machine housing and snap it back into place.

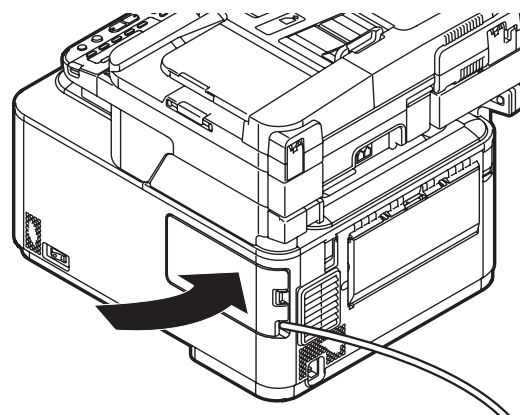
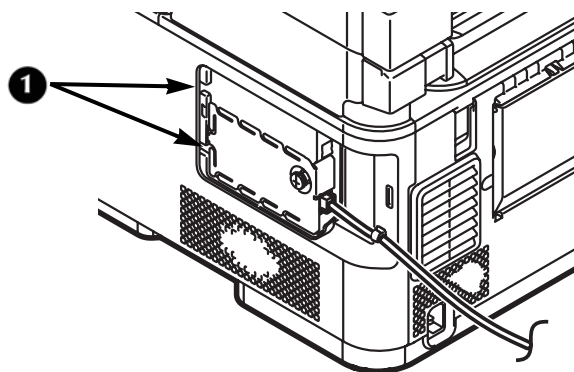

For Windows installation, go to page 50.

For Macintosh installation, go to page 51.

USB: Installing a Printer Driver for Windows

- You must be logged in as an administrator to complete this procedure.

Note

The procedure below uses Windows 7 and Model MC561 as an example. The display may differ depending on the operating system.

- 1 Turn off your machine:
 - a) Press <SETTING> on the control panel.
 - b) Press the down arrow key repetitively to select [Shutdown], then press <OK>.
 - c) When the confirmation message appears, press the right arrow key to select [Yes], then press <OK>.
 - d) When the screen prompts you to turn off the power switch, turn the machine off.
- 2 Place the DVD supplied with your machine in the CD/DVD drive.

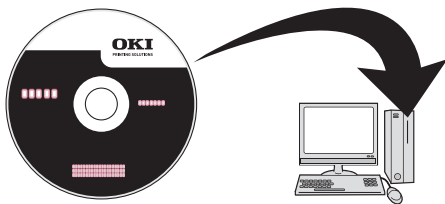

The DVD auto runs. If it does not, double click the OKI setup file in the DVD directory.

- 3 Select your language from the drop-down list then click [Next].
- 4 Read the License Agreement, then click [I Agree].
- 5 Under Driver Setup, click [Install Drivers (MC561)].

Note

If the [User Account Control] dialog box appears, click [Yes]. (For Windows Vista, click [Continue]).

- 6 Read and observe the instructions, then click [Next].

Installation starts.

- If the [Windows Security] dialog box appears, click [Install this driver software anyway].

- For Windows Server 2003 and Windows XP, if the [Install Hardware] dialog box appears, click [Continue].
 - For Windows 2000, if the [Digital Signature Not Found] dialog box appears, click [Yes].
- 7 When the instruction prompting you to do so appears, plug the USB cable into the computer and turn on your machine.

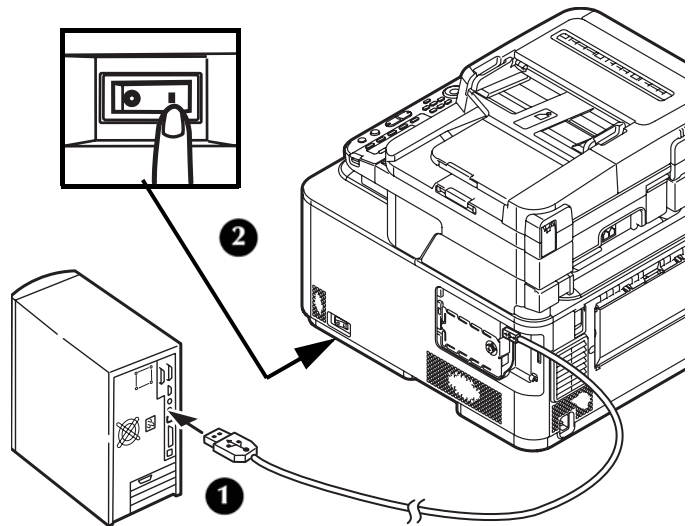

- 8 Click [Next].
- 9 Follow the on-screen instructions to complete the installation.
- 10 When the [Complete] screen appears, click [Finish].

Check the Installation

- 1 Click [Start] > [Devices and Printers].
For Windows Server 2008 and Windows Vista, click [Start] > [Control Panel] > [Printer].
For Windows Server 2003 and Windows XP, click [Start] > [Printers and Faxes].
For Windows 2000, click [Start] > [Settings] > [Printers].
- 2 Check that the OKI MC561 icon is displayed.
For Windows 7, if you have installed multiple drivers, right-click the OKI MC561 icon and select one of the menu item, and then check

that all the printer drivers installed are displayed in the submenu.

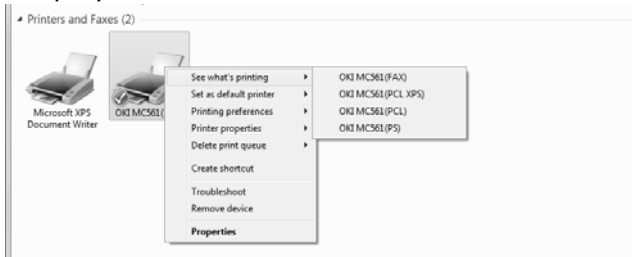

For other Windows operating systems, check that the icon representing each driver is displayed.

- 3 Remove the DVD from the computer.

The installation is complete.

Note

[Easy Install (Local)] is an easy setup method. If you want to select a driver to install manually, select [Install printer driver completely] and then follow the instruction displayed on the screen.

USB: Installing a Printer Driver for Mac

Important!

- Only the PS printer driver is available for the Mac.
- Disable the anti-virus software before starting this procedure.

For Mac OS X 10.3.9 to 10.4.11

Note

The procedure below uses Mac OS X 10.4.11 and Model MC561 as an example.

- 1 Turn off your machine:
 - a) Press <SETTING> on the control panel.
 - b) Press the down arrow key repetitively to scroll to [Shutdown], then press <OK>.
 - c) When the confirmation message appears, press the right arrow key to select [Yes], then press <OK>.
 - d) When the screen prompts you to turn off the power switch, turn the machine off.
- 2 Turn off the computer.

- 3 Plug the other end of the USB cable into the computer's USB interface connector.

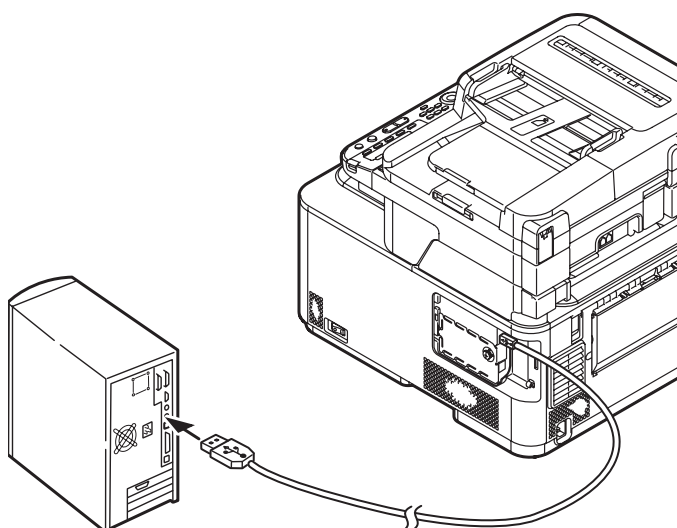

- 4 Turn the Mac on.
- 5 Insert the DVD supplied with your machine into the computer.

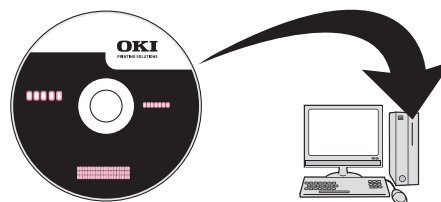

- 6 Double-click the [OKI] icon > [Driver] folder > [Printer] folder.
- 7 Double-click [Installer for Mac OS X].
- 8 Enter the administrator's name and password, and then click [OK].
- 9 Follow the on-screen instructions to complete the installation.
- 10 Remove the Driver/Manual DVD from the computer.
- 11 From the [Go] menu, select [Applications] > [Utilities], and then double-click [Printer Setup Utility].

Important!

If [Printer Setup Utility] is already running, close it and open it again.

- 12 Click [Add].
If the [You have no printers available] dialog box appears, click [Add].

For Mac OS X 10.5 and 10.6

Note

If the name of your machine is already displayed, select it and click [Delete], and then click [Add].

- 13 Select the name of your machine designated USB, then check that the name of your machine is displayed in [Print Using].

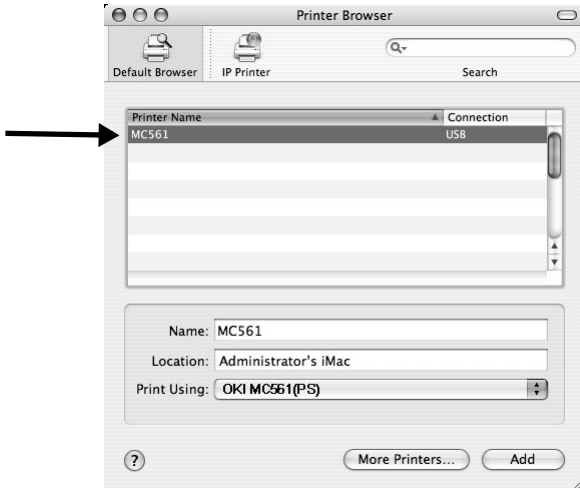

- 14 Click [Add].
- 15 If the [Installable Options] window is displayed, click [Continue].
If you have installed options before the driver installation, configure each item and then click [Continue].
- 16 Check that the name of your machine is displayed in [Printer List], and then close the window.

The installation is complete.

Note

The procedure below uses Mac OS X 10.6 (Snow Leopard) and the Model MC561 as an example.

- 1 Make sure that your machine and the computer are turned on and connected.
- 2 Plug the other end of the USB cable into the computer's USB interface connector.

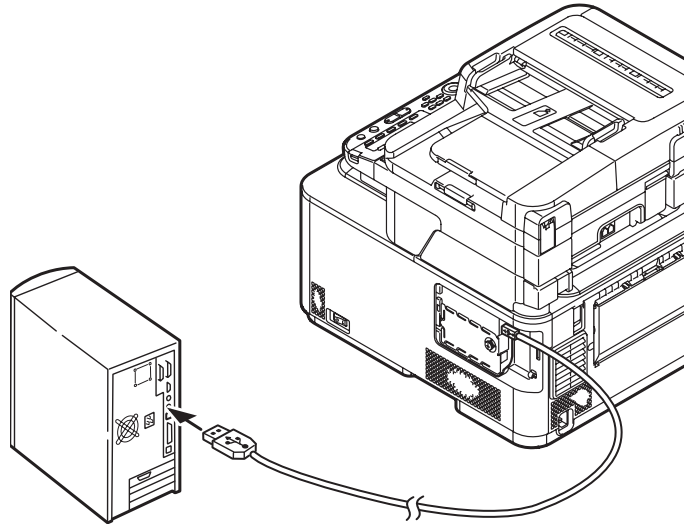

- 3 Insert the DVD supplied with the machine into the computer.

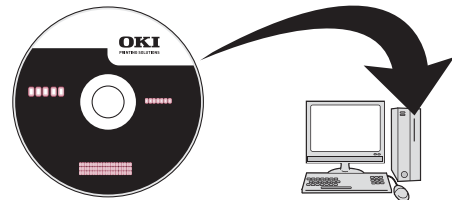

- 4 Double-click the [OKI] icon > [Driver] folder > [Printer] folder.
- 5 Double-click [Installer for MacOSX].
- 6 Enter the administrator's name and password, and then click [OK].
Follow the on-screen instructions to complete the installation.
- 7 Remove the Driver/Manual DVD from the computer.
- 8 From the Apple menu, select [System Preferences].
- 9 Click [Print & Fax].
- 10 Click [+].

- 11** Select the name of your machine designated USB, and then check that the name of your machine is displayed in [Print Using].

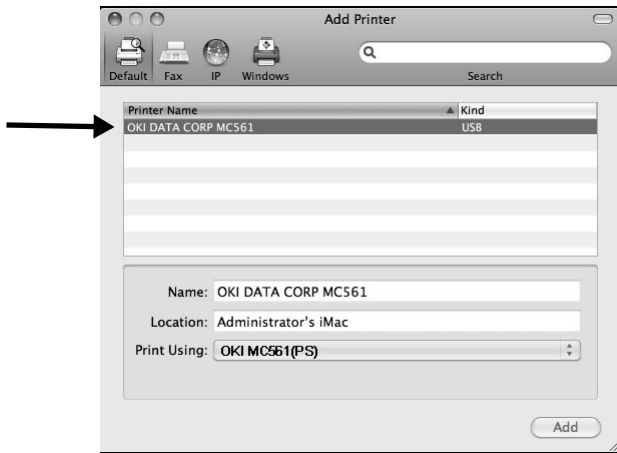

- 12** Click [Add].
- 13** If the [Installable Options] window is displayed, click [Continue].
If you have installed options before the driver installation, configure each item and then click [Continue].
- 14** Check that the name of your machine is displayed in the printer list, and then close [Print & Fax].

The installation is complete.

Setup Form

No.	Item	Example	Your Value
A: Basic Setup Information			
A-1	Administrator password for your machine	aaaaaa (the default)	
A-2	IP address of your machine	192.168.0.2	
B: Scan To Email and to Internet Fax			
B-1	Email address for your machine (up to 80 characters)	mc561@test.com	
B-2	SMTP server address	smtp.test.com	
B-3	POP3 server address	pop3.test.com	
B-4	Authentication method	SMTP	
B-5	SMTP user ID	OKIMC561	
B-6	SMTP password	okimc561	
B-7	POP user ID	user	
B-8	POP password	okimc561	
B-9	Name of the email destination	User	
B-10	Email address of the email destination	user@test.com	
C: Scan To Network PC			
C-1	Name of the destination computer	PC1	
C-2	User name to log into the destination computer (up to 32 characters)	mc561	
C-3	Password to log into the destination computer (up to 32 characters)	mc561	
C-4	Profile name to register the settings (up to 16 characters)	Sales	
C-5	Shared folder name on the destination computer (up to 64 characters)	SalesDev	
C-6	File name of the scanned data (up to 64 characters)	ScanData	

Installation de matériel

Contenu de l'emballage

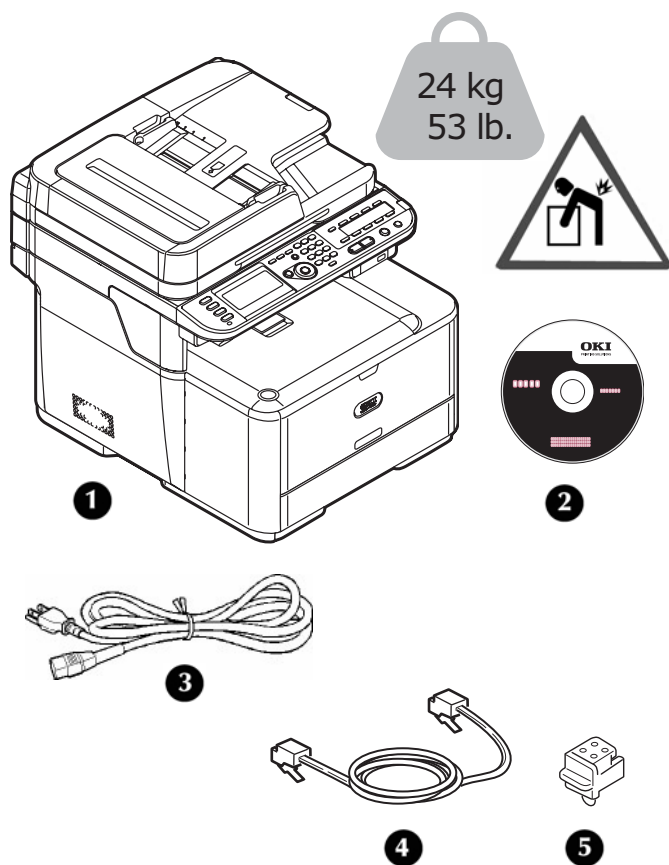

- 1 Appareil
- 2 DVD
- 3 Cordon d'alimentation
- 4 Câble téléphonique
- 5 Couvercle du connecteur du téléphone

Remarque

Les câbles Ethernet et USB ne sont pas compris avec votre appareil et doivent être achetés séparément.

Nous vous conseillons de conserver le matériel d'emballage, nécessaire au transport de l'appareil.

Choisir un emplacement

Exigences environnementales

- Plage de températures : 10 °C à 32 °C (50 °F à 89,6 °F)
- Humidité : HR de 20 % à 80 % (humidité relative)
Si vous installez votre appareil dans un endroit où le taux d'humidité est inférieur à 30 % d'HR, utilisez un humidificateur ou un tapis antistatique.
- Température thermomètre humide max. : 25 °C (77 °F)
Prenez garde à la condensation. Elle peut entraîner des défaillances.

Espace requis

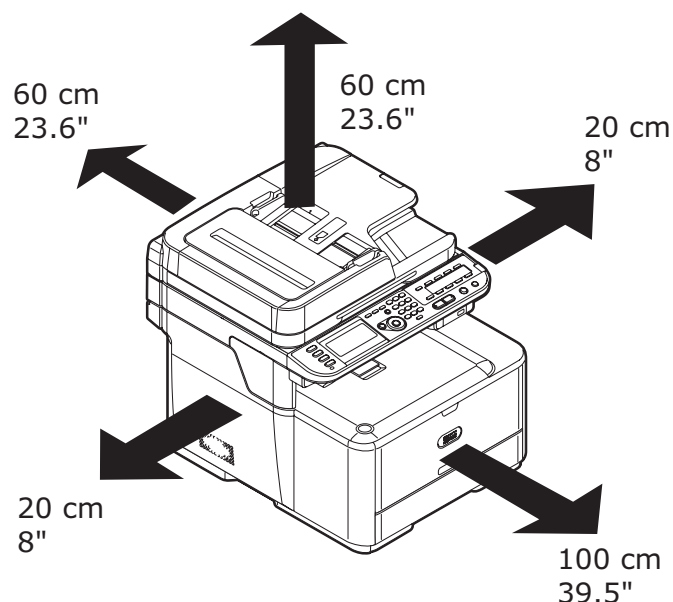

Alimentation

- 110-127 V c.a ou 220-240 V c.a
- 50/60 Hz
- 1100 watts maximum

Important!

Ne jamais brancher ce produit sur un bloc d'alimentation sans interruption (ASI). Si la source de courant est instable, utilisez un régulateur de tension.

Déballer l'appareil

Important!

Un minimum de deux personnes est nécessaire pour lever l'appareil en toute sécurité.

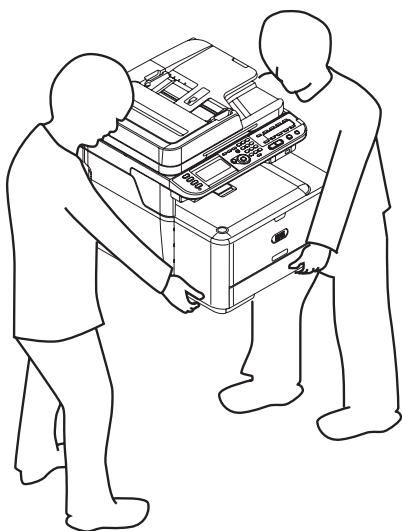

Remarque

Les illustrations ci-dessous sont représentatives. Le véritable matériel, ruban adhésif ou emballage, peut quelque peu différer de celui indiqué sur les illustrations.

Conservez le matériel d'emballage, nécessaire au transport de l'appareil.

- 1 Retirez l'appareil de sa boîte et placez-le à l'endroit où il doit être installé.

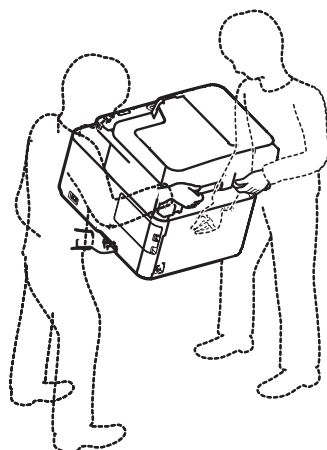

- 2 Retirez le matériau d'emballage extérieur.

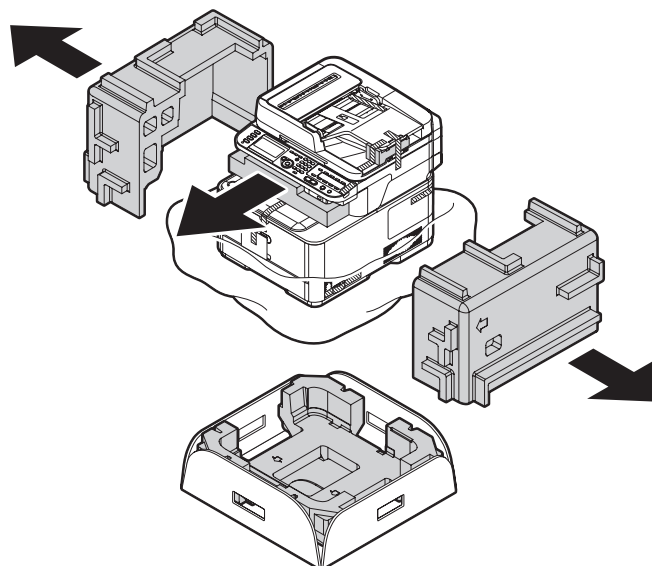

- 3 Retirez le ruban adhésif externe de l'emballage.

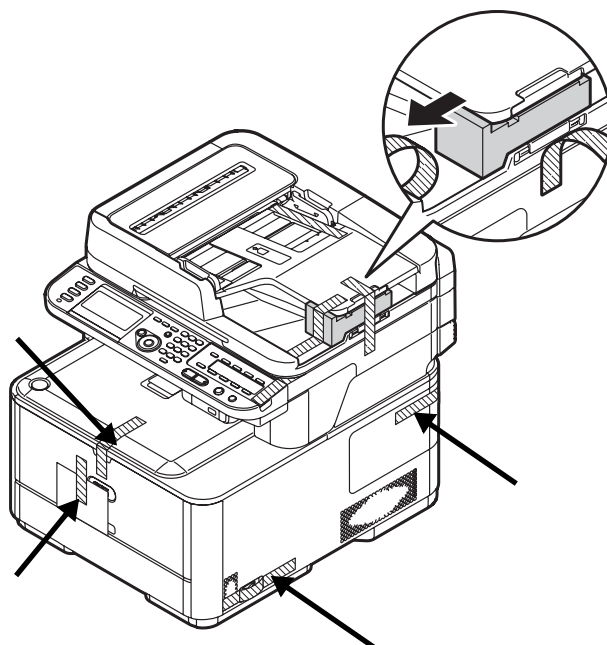

- 4 Ouvrez le couvercle de l'alimentateur automatique et retirez tout matériau d'emballage.

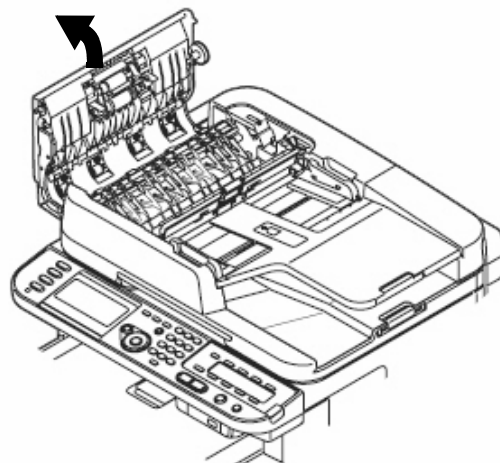

- 5 Soulevez le bac à papier et retirez tout matériau d'emballage.

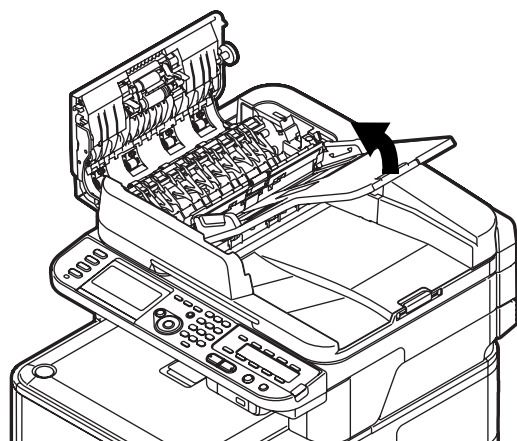

- 6 Abaissez le bac à papier et fermez le couvercle de l'alimentateur automatique.

- 7 Ouvrez le couvercle de la vitre à documents (1) et retirez tout matériau d'emballage, ainsi que le film protecteur.

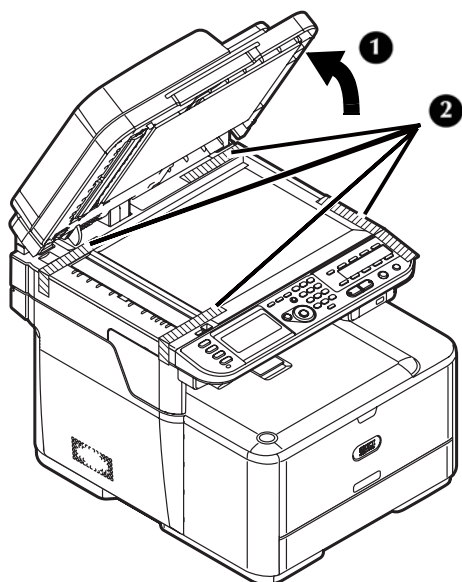

- 8 Refermez le capot à documents.

- 9 Ouvrez le numériseur et retirez tout matériau d'emballage.

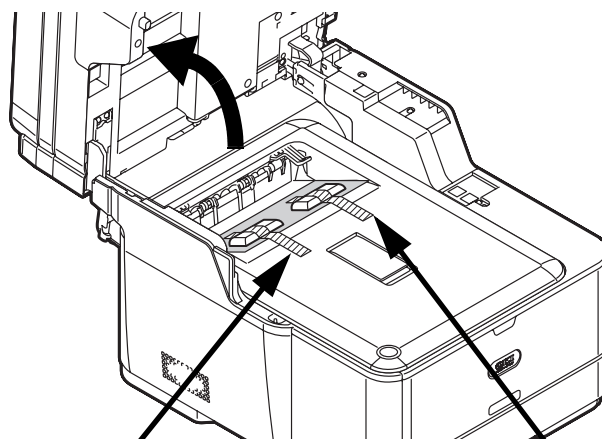

- 10 Appuyez sur le bouton d'ouverture du capot (1), puis ouvrez le capot (2).

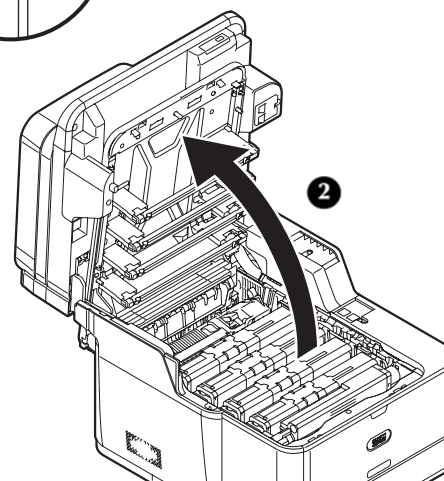
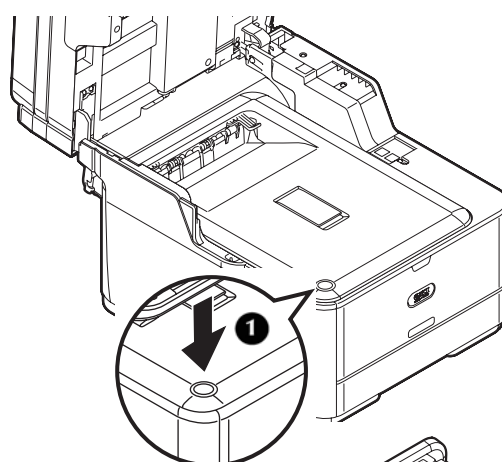

Attention!

- **Le tube vert sur la cartouche du tambour d'impression est très fragile. Le manier avec précaution.**
- **Ne pas exposer l'unité du tambour d'impression aux rayons solaires ou à une lumière d'intérieur très forte (environ plus de 1500 lux). Même sous une lumière d'intérieur normale, le tambour d'impression ne doit pas être exposé plus de 5 minutes.**

11 Retirez le ruban adhésif et le matériau d'emballage des cartouches de toner.

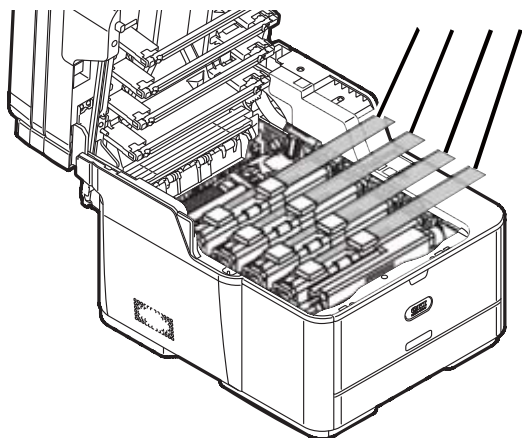

12 Appuyez sur le levier bleu (1) de l'unité de fusion dans la direction indiquée par la flèche, retirez et conservez la butée orange (2).

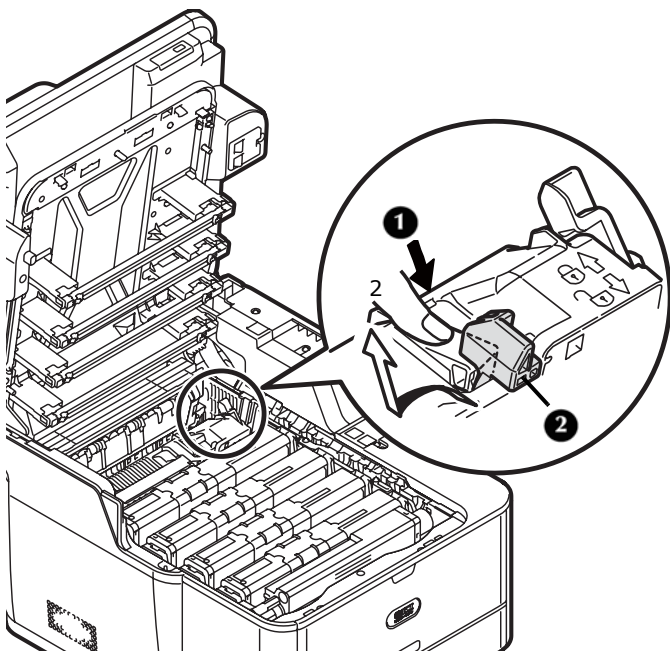

Important!
Conservez la butée orange, elle sera nécessaire si vous devez transporter l'appareil.

13 Faites glisser le manchon bleu de verrouillage sur chaque cartouche toner vers la gauche jusqu'à son maximum.

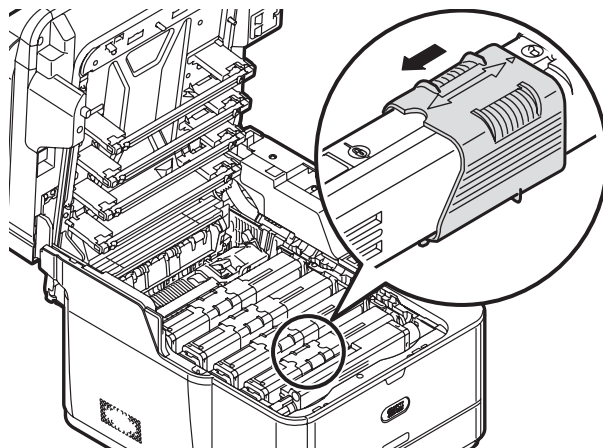

14 Fermez délicatement le capot supérieur et l'unité du numériseur.

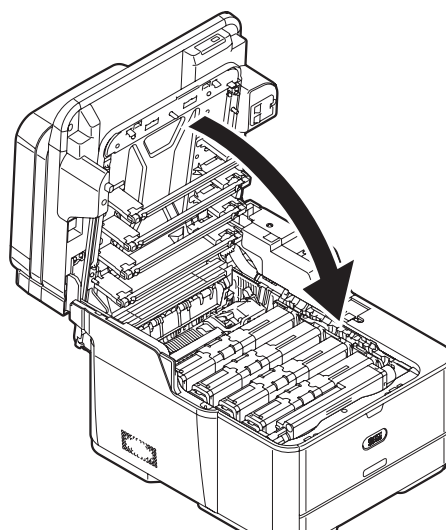

15 Retirez le ruban adhésif sur le bac à papier MF, puis ouvrez le bac.

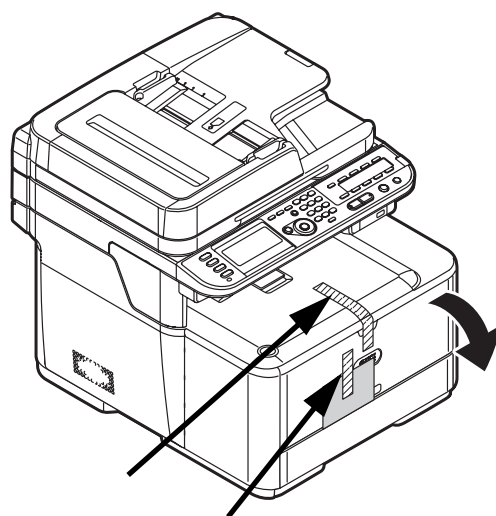

- 16** Retirez le ruban adhésif intérieur (1) ainsi que le film protecteur (2), puis fermez le bac à papier MF.

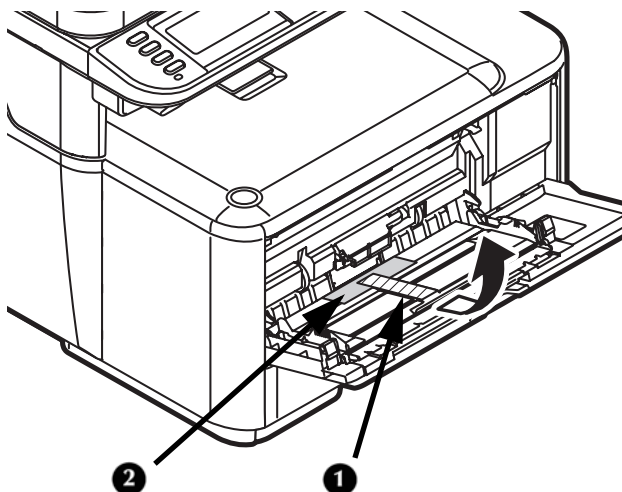

Allumer l'appareil

- 1** Vérifiez bien que l'interrupteur d'alimentation (sur le côté droit de l'appareil) est éteint <O>.

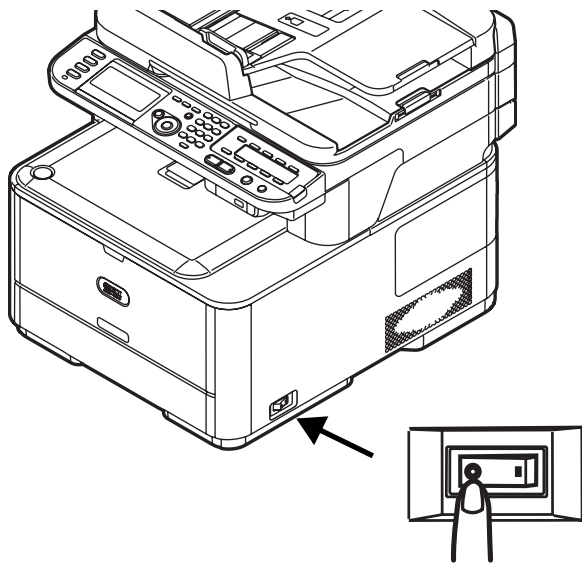

- 2** Branchez le câble d'alimentation dans la prise d'alimentation au dos de l'appareil.

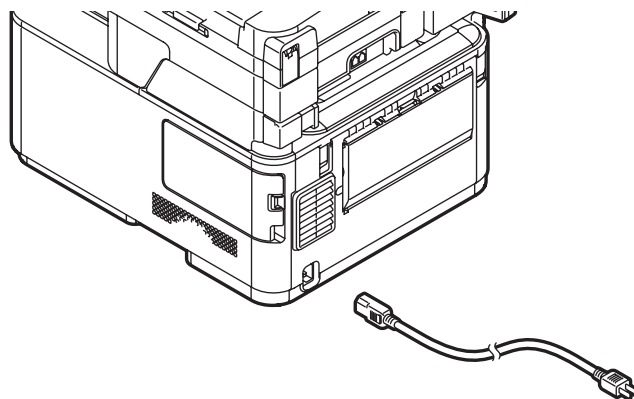

- 3** Branchez le câble d'alimentation dans une prise de courant mise à la terre.



- 4** Vérifiez bien qu'aucun document ne se trouve sur la vitre ni dans le CAD, et que le CAD est fermé.

- 5** Allumer l'imprimante.

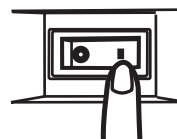

Éteindre l'appareil

Attention!

Ne pas éteindre l'interrupteur d'alimentation subitement : ceci peut endommager votre appareil. Toujours suivre la procédure appropriée pour s'assurer qu'aucune donnée ne soit perdue.

- 1 Appuyez sur <SETTING> (Paramètre) sur le panneau de commande.

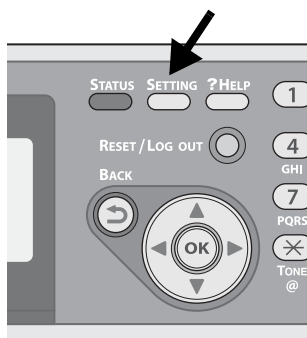

- 2 Appuyez sur la touche fléchée vers le bas de façon répétitive jusqu'à sélectionner [Shutdown] (Arrêt), puis appuyez sur <OK>.

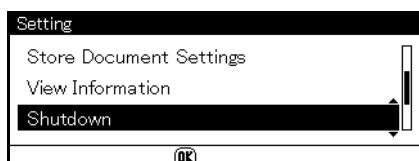

- 3 Quand le message de confirmation s'affiche, appuyez sur la touche fléchée vers la droite jusqu'à sélectionner [Yes] (Oui), puis appuyez sur <OK>.
- 4 Quand le message vous demandant d'éteindre l'interrupteur d'alimentation apparaît, éteignez l'appareil.



Mode d'économie d'énergie et Mode sommeil

Remarque

Pour plus de renseignements, reportez-vous au Guide de base de l'utilisateur en ligne sur le CD fourni avec votre appareil.

Touche d'économie d'énergie

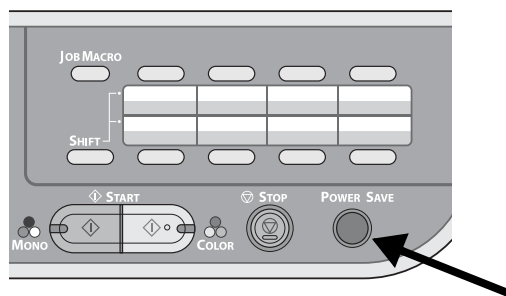

Quand votre appareil reste inutilisé plus de 30 minutes (durée par défaut définie en usine), il se met automatiquement en mode d'économie d'énergie afin de réduire sa consommation énergétique.

Vous pouvez entrer (ou quitter) le mode d'économie d'énergie en appuyant sur <POWER SAVE> (Économie d'énergie) sur le panneau de commande.

Le panneau de commande



Pour plus de renseignements sur

- le panneau de commande
 - entrer/supprimer du texte ou des données
- reportez-vous au Guide de base de l'utilisateur en ligne sur le CD fourni avec votre appareil.

Chargement du support d'impression

Pour plus de renseignements relatifs au support d'impression, reportez-vous au -Guide de base de l'utilisateur en ligne sur le CD fourni avec votre appareil.

Plateaux disponibles

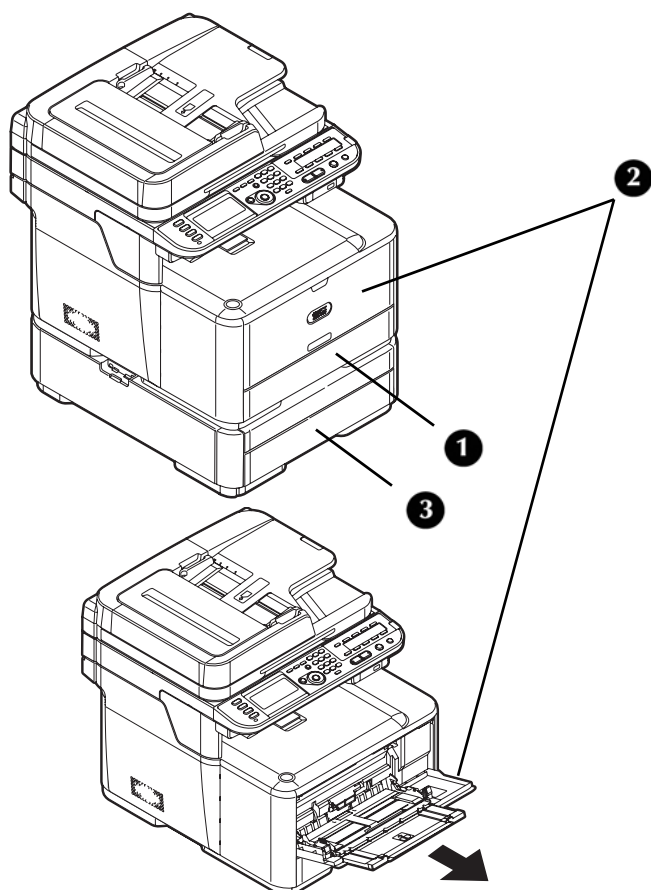

- 1 Tray 1 (Bac 1)
- 2 MP Tray (Bac MF)
- 3 Bac 2 (optionnel)

Plages de grammage disponibles

Description	Plage de grammages,	
	Bond US	Métrique
Léger	17 à 18 lb.	64 à 74 g/m ²
Medium Light (Mince moyen)	20 à 21 lb.	75 à 82 g/m ²
Medium (Moyen)	22 à 28 lb.	83 à 104 g/m ²
Lourd	28 à 32 lb.	105 à 120 g/m ²
ULTRA HEAVY1 (ULTRA LOURD1)	32 à 47 lb.	121 à 176 g/m ²
ULTRA HEAVY2 (ULTRA LOURD2)	47 à 58 lb.	177 à 220 g/m ²

Chargement du papier : bac 1 ou bac 2 optionnel

Tray 1 (Bac 1)

- Peut contenir jusqu'à 250 feuilles de papier bond US de 75 g/m² (20 lb).
- Formats utilisables : lettre, Legal 13/13,5/14, Executive, A4, A5, A6, B5, 16K, personnalisé
- Plage de grammages de support : bond US de 64 à 176 g/m² (17 à 47 lb)

Bac 2 (optionnel)

- Peut contenir jusqu'à 530 feuilles de papier bond US de 75 g/m² (20 lb).
- Formats utilisables : identiques au bac 1 sauf pour le format A6, non accepté.
- Plage de grammages de support : identique au Bac 1.

Important!

Avant d'imprimer sur un papier à format personnalisé, vous devez tout d'abord définir le format dans le pilote de l'imprimante. Voir page 65.

La procédure suivante indique comment charger du papier dans le Bac 1. La procédure s'appliquant au Bac 2 est identique.

- 1 Sortez le bac à papier.

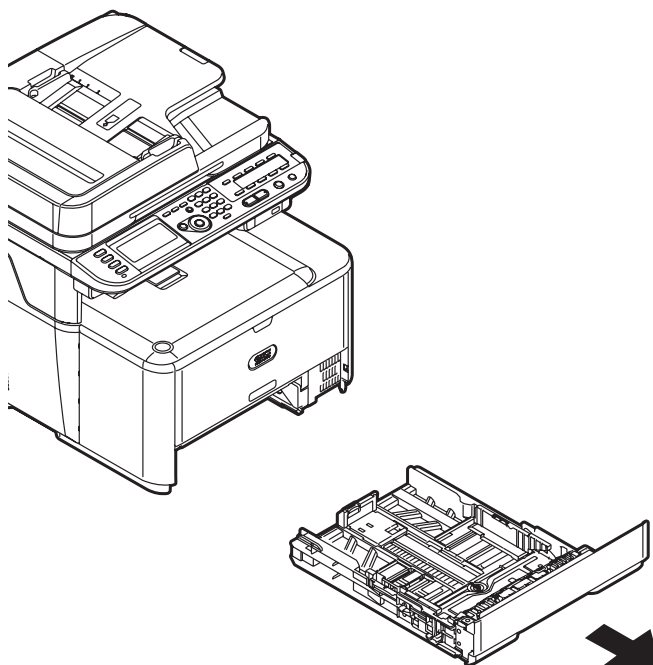

- 2 En les faisant glisser, ajustez les guides papier à la largeur du papier à charger.

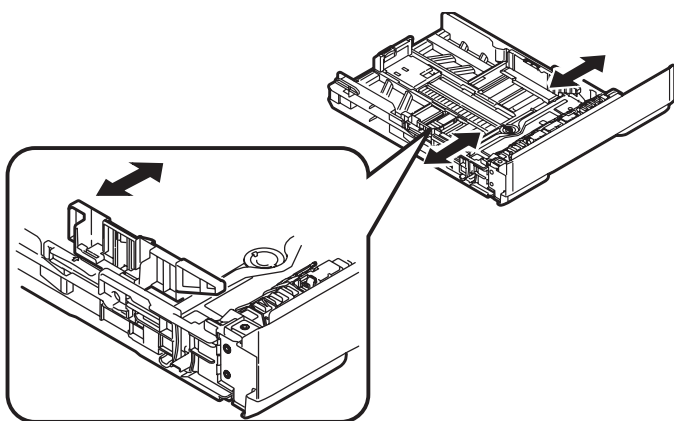

- 3 Ajustez la butée pour papier (1) à la longueur du papier. Appuyez délicatement sur le levier bleu de déverrouillage (2), puis faites glisser la butée de papier à la longueur du papier à charger. La longueur sélectionnée sera indiquée dans la fenêtre d'aperçu (3).

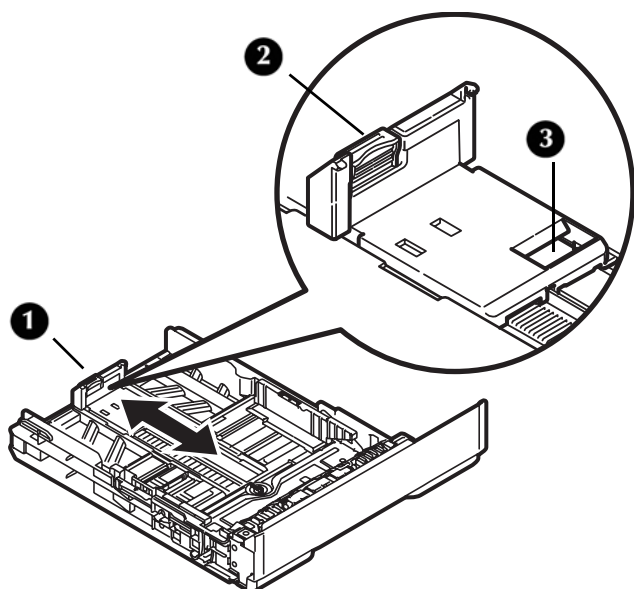

Remarque

Si vous chargez du papier Legal, vous devez faire glisser la butée pour papier en dehors du bac. Pour du papier Legal 14, faites-la glisser aussi loin que possible (environ 2,5 po, 64 mm). Les paramètres pour le papier Legal 13, Legal 13,5 et Legal 14 apparaîtront dans la fenêtre de butée une fois bien positionné.

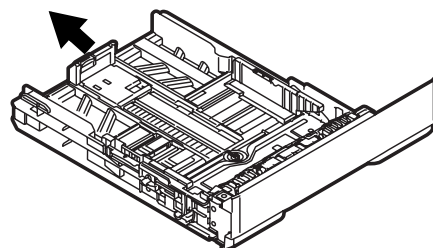

- 4 Pliez le papier d'un sens, de l'autre, puis agitez-le. Réajustez les bords de la pile de papier sur une surface plane.

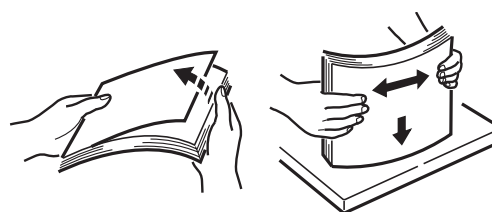

- 5 Chargez le papier avec le côté d'impression vers le bas. Maintenez la pile sous le trait de remplissage (1).

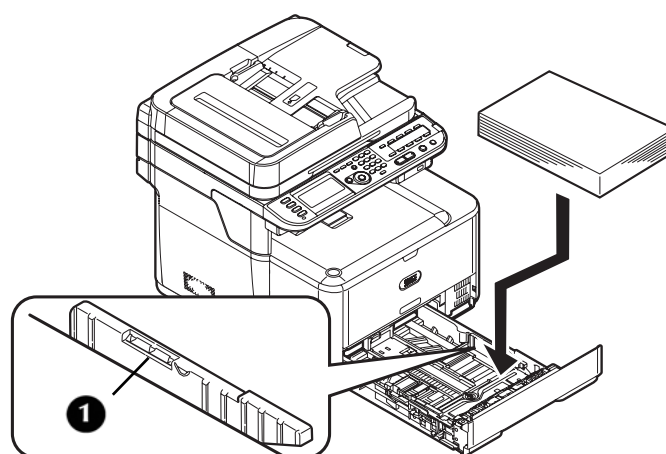

- 6 Ajustez avec précision les guides papier et la butée afin qu'ils touchent délicatement le papier sans trop le serrer.

- 7 Poussez le bac à papier au maximum dans l'imprimante.

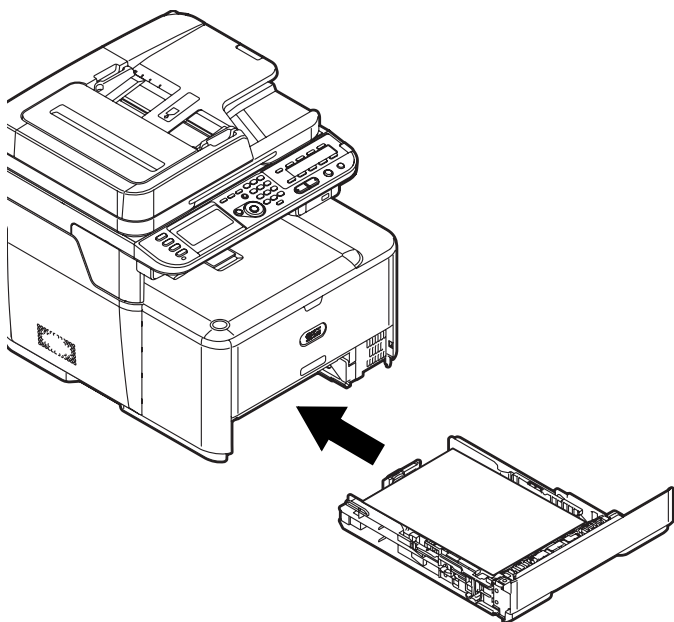

- 8 Configurer les paramètres du bac dans le menu de votre appareil. Consultez "Configuration des paramètres du bac" à la page 64.

Charger du papier dans le bac MF

- Peut contenir jusqu'à 100 feuilles de papier bond US de 75 g/m² (20 lb), jusqu'à 10 enveloppes.
- Formats utilisables : lettre, Legal 13/13,5/14; Executive; A4, A5, A6, B5, C5, DL, Com-9, Com-10, enveloppes Monarch, 7,62 x 12,7 cm (3" x 5"), cartes d'index, papier photo format 10 x 15 cm (4" x 6") ou 12 x 18 cm (5" x 7"), bannières personnalisées jusqu'à 1320 mm (52") de longueur.
- Plage de grammages de support : bond US de 64 à 220 g/m² (17 à 58 lb).

Important!

Avant d'imprimer sur un papier à format personnalisé, vous devez tout d'abord définir le format dans le pilote de l'imprimante. Voir page 65.

- 1 Abaissez le bac multifonction.

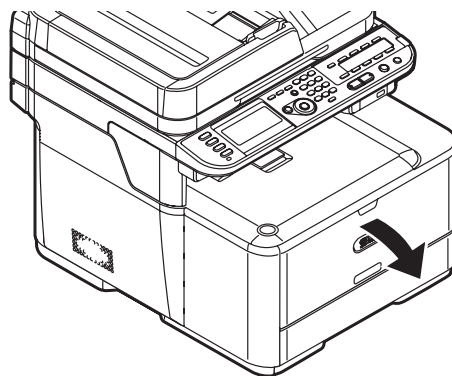

- 2 Retirez le support à papier et le sous-support.

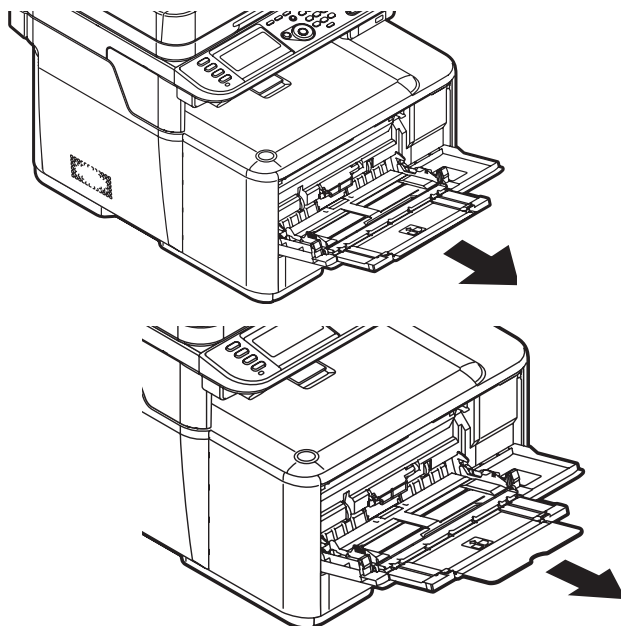

- 3** En les faisant glisser, ajustez les guides papier à la largeur du papier à charger.

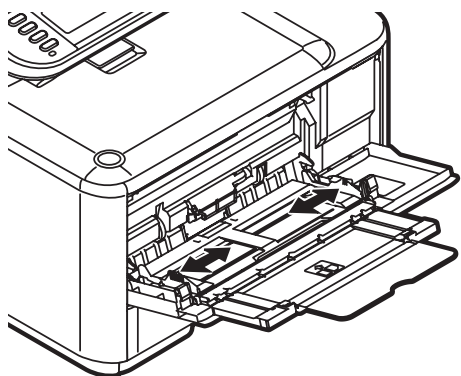

- 4** Insérez le papier avec le côté d'impression vers le haut jusqu'à ce que ses rebords touchent l'entrée de l'alimentation papier, puis ajustez avec précision les guides papier.

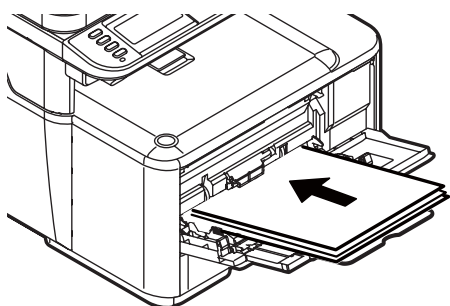

Remarque

Chargez les enveloppes avec le côté ouvert dans l'appareil, face vers le bas et à droite.

- 5** Appuyez sur le levier de verrouillage du bac.

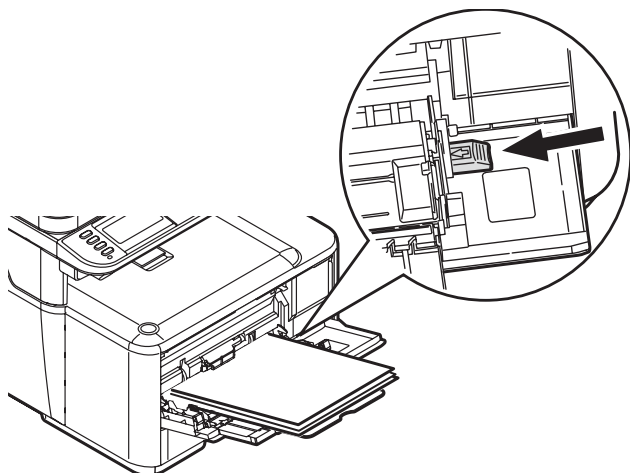

- 6** Enregistrez le papier chargé sur votre appareil. Reportez-vous à "Configuration des paramètres du bac" à la page 64.

Remarque

- Ne chargez pas de papier au-delà du trait de remplissage.
- Ne chargez pas de papier de différents formats, types ou grammage en même temps.
- Quand vous ajoutez du papier, retirez le papier déjà dans le bac MF, réajustez les bords des deux piles de papier, puis rechargez le tout.
- Ne pas mettre autre chose que du papier à impression. Ne pas appliquer trop de pression sur le bac MF.

Imprimer le Rapport de configuration

Vous pouvez vérifier des renseignements détaillés concernant votre appareil, comme les paramètres et le statut, en imprimant le Rapport de configuration.

- 1** Appuyez sur <SETTING> (Paramètre) sur le panneau de commande.
- 2** Utilisez la touche fléchée vers le bas pour sélectionner [Reports] (Rapports), puis appuyez sur <OK>.
- 3** Utilisez la touche fléchée vers le bas pour sélectionner [Configuration], puis appuyez sur <OK>.
- 4** Quand le message de confirmation apparaît, appuyez sur la touche fléchée vers la droite ou vers la gauche jusqu'à sélectionner [YES] (Oui), puis appuyez sur <OK>.

Configuration des paramètres du bac

Format de support standard

Remarque

Pour faire défiler les différentes sélections sur l'affichage, appuyez sur la touche fléchée vers le bas de façon répétitive.

- 1** Appuyez sur <SETTING> (Paramètre) sur le panneau de commande.

- Utilisez la touche fléchée vers le bas pour sélectionner [Paper Setup] (Configuration du papier), puis appuyez sur <OK>.

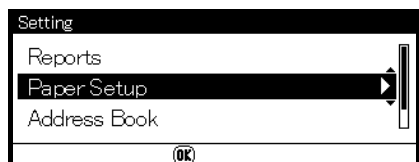

- Utilisez la touche fléchée vers le bas pour sélectionner le bac, puis appuyez sur <OK>.
- Utilisez la touche fléchée vers le bas pour sélectionner [Paper Size] (Format du papier), puis appuyez sur <OK>.
- Utilisez la touche fléchée vers le bas pour sélectionner le format du papier chargé, puis appuyez sur <OK>.
- Utilisez la touche fléchée vers le bas pour sélectionner [Media Type] (type de support), puis appuyez sur <OK>.
- Utilisez la touche fléchée vers le bas pour sélectionner le type de support chargé, puis appuyez sur <OK>.
- Utilisez la touche fléchée vers le bas pour sélectionner [Media Weight] (grammage du support), puis appuyez sur <OK>.
- Utilisez la touche fléchée vers le bas pour sélectionner le grammage du papier chargé, puis appuyez sur <OK>.

Format de support personnalisé

Pour charger du format papier personnalisé, vous devez enregistrer la largeur et la longueur du papier avant l'impression.

Bac	Gamme de formats disponibles
Tray 1 (Bac 1)	Largeur : de 105 à 216 mm (5,1 à 8,5 in) Longueur : de 148 à 356 mm (5,8 à 14 in)
Bac 2 (optionnel)	Largeur : identique au Bac 1 Longueur : de 148 à 356 mm (8,3 à 14,0 in)
MP Tray (BAC MF)	Largeur : de 64 à 216 mm (2,5 à 8,5 in) Longueur : de 127 à 1321 mm (5 à 52,0 in)

Remarque

Pour les bacs 1 et 2, vous ne pouvez configurer le paramètre [Custom] (personnalisé) que quand [Paper Size] (format du papier) est établi sur [Custom] (personnalisé).

- Suivez les étapes 1 à 3 à gauche.
- Utilisez la touche fléchée vers le bas pour sélectionner [Custom] (personnalisé), puis appuyez sur <OK>.
- À l'aide du clavier, saisissez la valeur désirée dans la case Largeur.

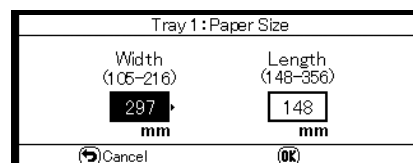

- Appuyez sur la touche fléchée vers la droite pour vous déplacer jusqu'à la case Longueur, puis saisissez la valeur à l'aide du clavier.
- Appuyez sur <OK>.

Sorties d'impression

Important!

Ne jamais ouvrir ou fermer la sortie arrière (empileuse face vers le haut) lorsque l'appareil est en train d'imprimer, ceci pouvant provoquer un bouchage papier.

Utiliser la sortie supérieure (empileuse face vers le bas)

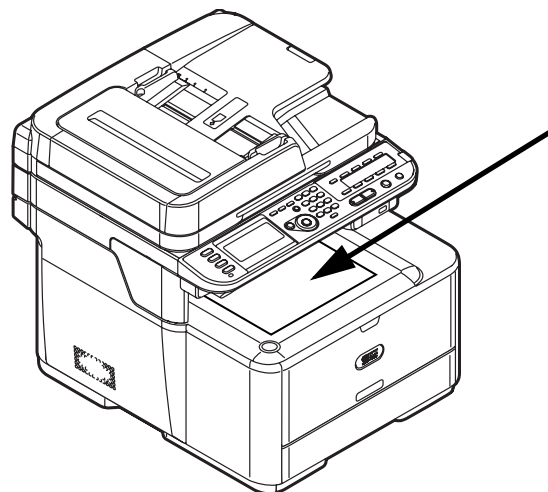

La sortie supérieure (empileuse face vers le bas) est la sortie par défaut. Elle est activée quand la sortie arrière est fermée.

- Elle imprime les documents le côté d'impression vers le bas.
- Peut contenir jusqu'à 150 feuilles de papier bond US de 75 g/m² (20 lb).

Utiliser la sortie arrière (empileuse face vers le haut)

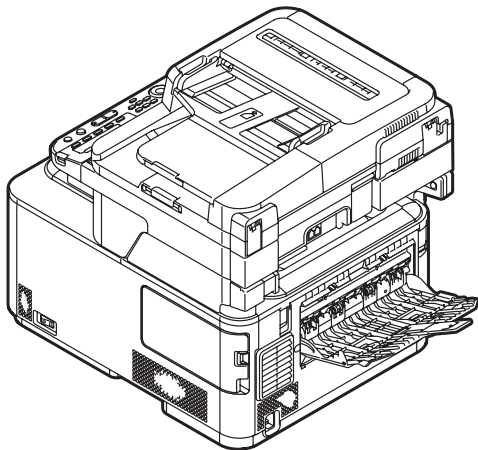

La sortie arrière est activée quand elle est ouverte.

- Elle imprime les documents le côté d'impression vers le haut.
- Elle permet un chemin de sortie direct-nécessaire aux papiers lourds, transparents, enveloppes et étiquettes.
- Peut contenir jusqu'à 100 feuilles de papier bond US de 75 g/m² (20 lb).
- Peut contenir 10 enveloppes.

- 1** Tirez la sortie arrière sur le côté de l'appareil et ouvrez-la vers vous.

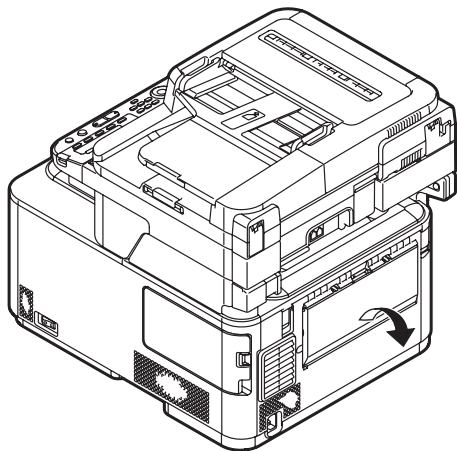

- 2** Dépliez l'empileuse.

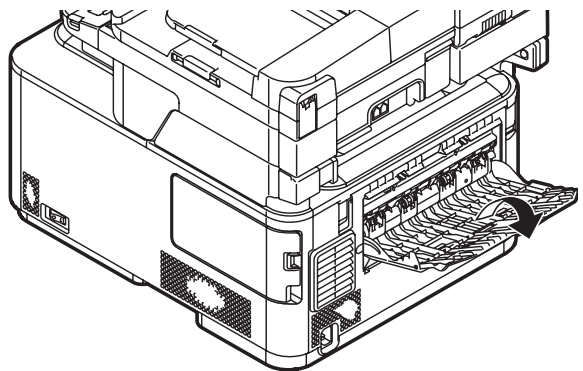

- 3** Ouvrez le support papier.

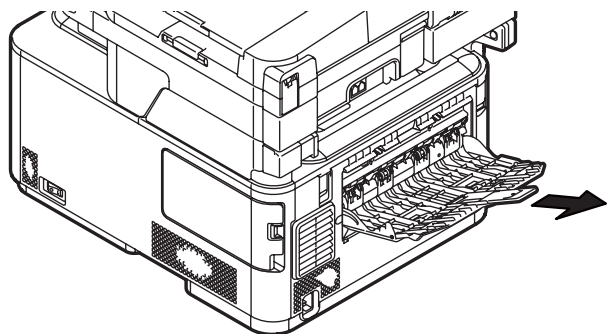

Chargement des documents à numériser

Pour charger des documents à copier, numériser ou faxer, vous pouvez utiliser l'alimentateur automatique (1) ou la vitre (2).

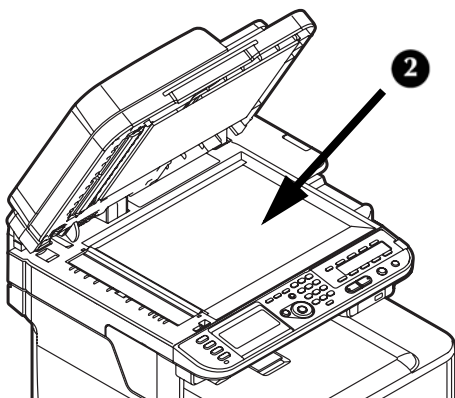
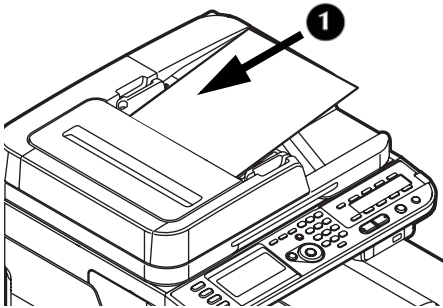

Critères liés aux documents

Pour plus de renseignements relatifs aux critères liés aux documents, reportez-vous au -Guide de base de l'utilisateur en ligne sur le CD fourni avec votre appareil.

Charger des documents dans l'alimentateur automatique de document (CAD)

- Accepte Lettre, Légal 13/13,5/14, Executive, A4, A5, A6, B5.
- Peut contenir jusqu'à 50 feuilles de papier bond US de 75 g/m² (20 lb).
- Chargez les documents face vers le haut.

Important!

Prenez soin de vérifier que la colle, l'encre ou le liquide correcteur présents sur les documents sont secs avant le chargement.

- 1 Chargez le(s) document(s) sur le CAD.

- a) Chargez le bord supérieur des documents en portrait en premier.

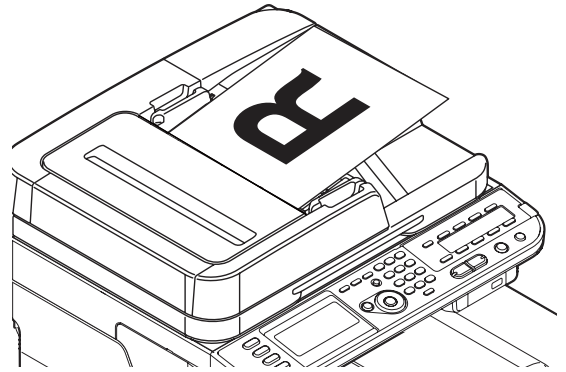

- b) Chargez le bord gauche des documents en paysage en premier.



- 2 Ajustez les guides document à la largeur des pages.

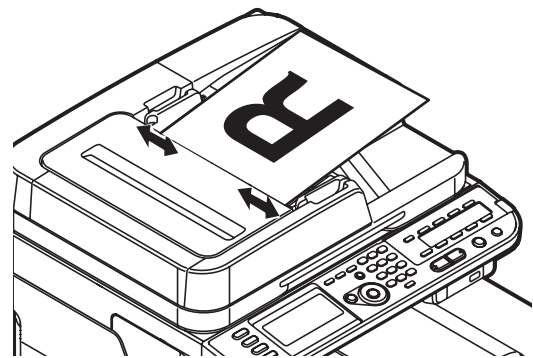

Charger des documents sur la vitre

- Accepte Lettre, Executive, A4, A5, A6, B5.
- Utilisable pour des documents allant jusqu'à 20 mm (0,78 in) d'épaisseur.

Important!

Prenez soin de vérifier que la colle, l'encre ou le liquide correcteur présents sur les documents sont secs avant le chargement.

- 1 Levez et ouvrez le capot de la vitre.

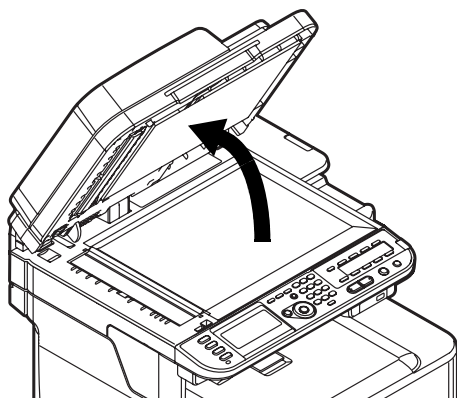

- 2 Placez un document face vers le bas sur la vitre.

- a) Si votre document est en mode portrait, alignez le haut avec le coin en haut à gauche de la vitre.

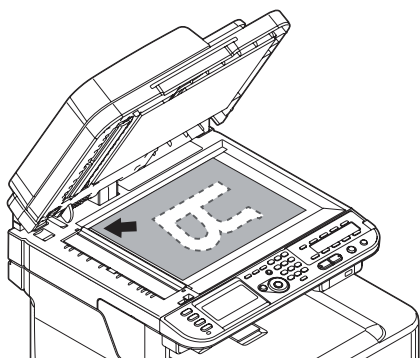

- b) Si votre document est en mode paysage, alignez son bord droit avec le coin en haut à gauche de la vitre.

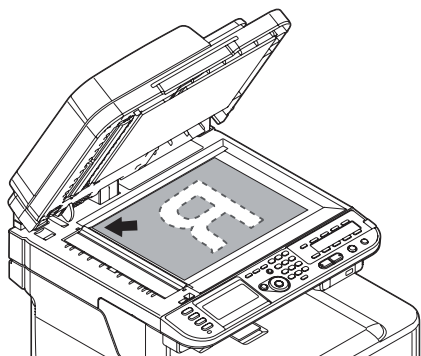

- 3 Refermez délicatement le capot de la vitre.

Remarque

Si vous souhaitez utiliser les fonctions [N-in-1](N-en-1), [Sort] (trier) ou [DuplexCopy], modifiez le paramètre [Document Direction] (sens du document) selon le sens de votre document pour obtenir la sortie souhaitée. Le réglage par défaut est [Portrait].

Installation en réseau : Établir des connexions et installer des pilotes d'imprimante

Systèmes d'exploitation compatibles

Votre appareil prend en charge les systèmes d'exploitation suivants :

Windows

- Windows 7
- Windows 7, édition 64-bit
- Windows Server 2008, édition R2 64-bit
- Windows Server 2008
- Windows Server 2008, édition 64-bit
- Windows Vista
- Windows Vista, édition 64-bit
- Windows Server 2003
- Windows Server 2003, édition x64
- Windows XP
- Windows XP, édition x64
- Windows 2000

Macintosh

- Mac OS X 10.3.9 à 10.6

Important!

Pour les utilisateurs de Mac OS X 10.6 IntelPC, installer Rosetta avant d'installer le pilote de l'imprimante.

Réaliser la connexion réseau

Important!

Vous devez connecter votre appareil à un réseau équipé d'un câble Ethernet compatible avant d'installer le pilote de l'imprimante.

Remarque

Le câble Ethernet et le concentrateur ne sont pas fournis avec votre appareil. Le câble Ethernet doit être de catégorie 5, droit, avec deux paires de fils torsadés.

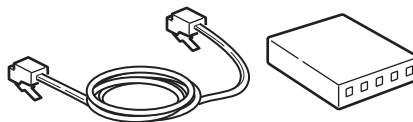

- 1 Éteignez votre appareil :
 - a) appuyez sur <SETTING> (Paramètre) sur le panneau de commande.
 - b) Utilisez la touche fléchée vers le bas pour sélectionner [Shutdown] (Arrêt), puis appuyez sur <OK>.
 - c) Quand le message de confirmation s'affiche, appuyez sur la touche fléchée vers la droite jusqu'à sélectionner [Yes] (Oui), puis appuyez sur <OK>.
 - d) Au signal, éteignez l'appareil.
- 2 Éteignez l'ordinateur.

- 3** Abaissez le loquet (1) sur le côté droit de l'appareil et retirez le couvercle d'accès (2).

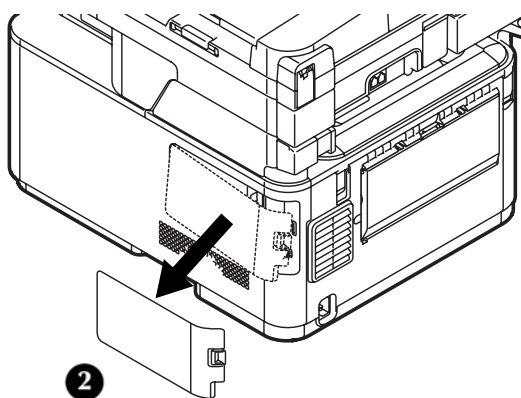
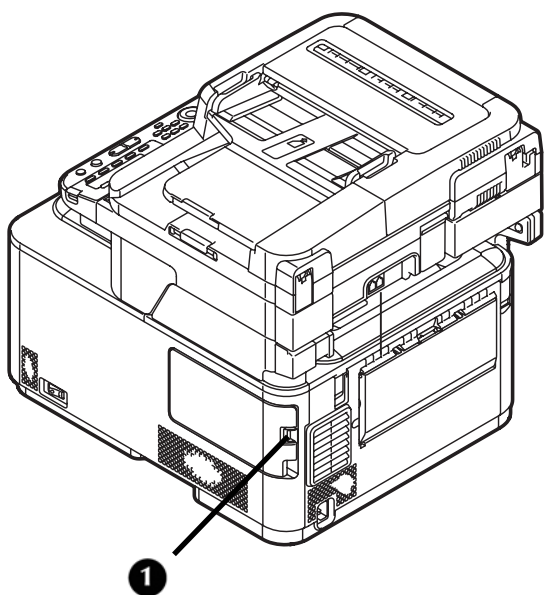

- 4** Branchez une extrémité du câble Ethernet dans le port LAN de l'appareil.

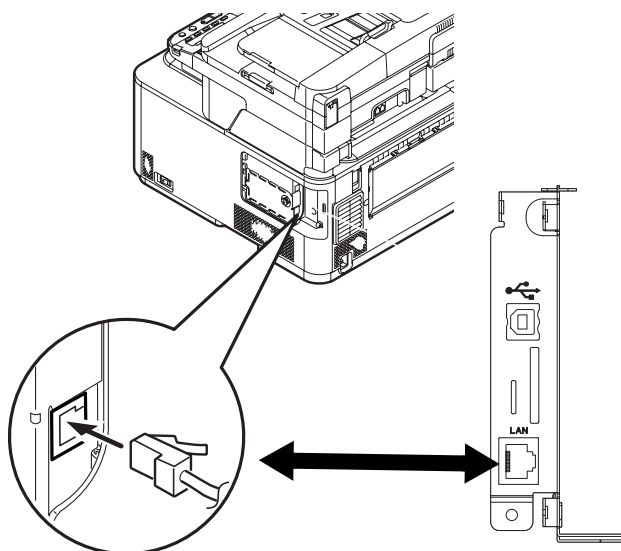

- 5** Bien attacher le câble Ethernet sous le crochet (1) de l'appareil.

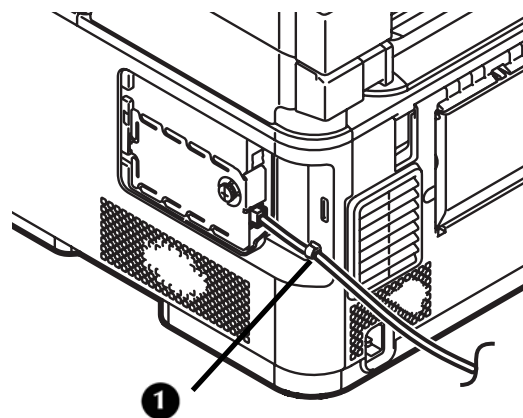

- 6** Introduire les languettes du capot latéral dans les fentes (1) du boîtier de l'appareil et remettez le capot en place.

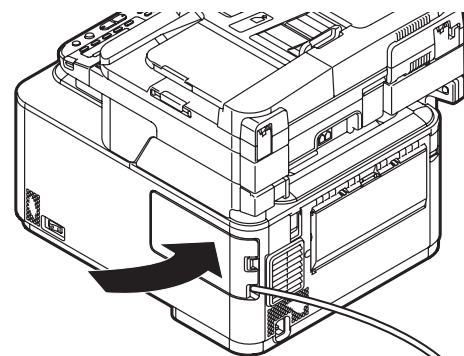
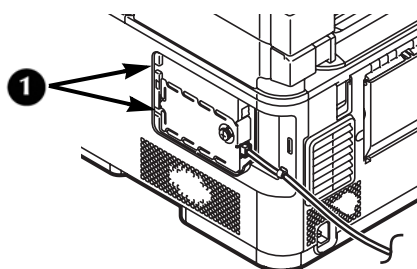

- 7** Connectez le concentrateur à un ordinateur, puis branchez l'autre extrémité du câble Ethernet dans le concentrateur.

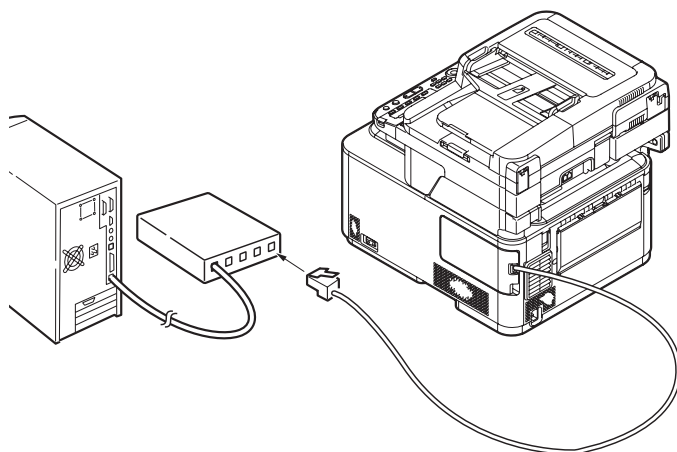

Trouver le formulaire de configuration

N°	Option	Exemple	Votre valeur
A : renseignements pour une configuration de base			
A-1	Mot de passe administrateur pour votre appareil	aaaaa (paramètre par défaut)	
A-2	Adresse IP de votre appareil :	192.168.0.2	
B : fonctions de Numérisation vers Courriel et Télécopie Internet			
B-1	Adresse électronique de votre appareil (jusqu'à 80 caractères)	mc561@test.com	
B-2	Adresse du serveur SMTP	smtp.test.com	
B-3	Adresse du serveur POP3	pop3.test.com	
B-4	Méthode d'authentification	SMTP	
B-5	SMTP User ID (Code de l'utilisateur SMTP)	OKIMC561	
B-6	Mot de passe SMTP	okimc561	
B-7	POP User ID (CODE utilisateur POP)	User [Utilisateur]	
B-8	POP Password (Mot de passe POP)	okimc561	
B-9	Nom du destinataire du courriel	User [Utilisateur]	
B-10	Adresse électronique du destinataire du courriel	user@test.com	
C : Scan to Network PC (Numérisation vers PC en réseau)			
C-1	Nom de l'ordinateur destinataire	PC1	
C-2	Nom d'utilisateur pour se connecter à l'ordinateur de destination (jusqu'à 32 caractères)	mc561	
C-3	Mot de passe pour se connecter à l'ordinateur de destination (jusqu'à 32 caractères)	mc561	
C-4	Nom de profil pour enregistrer les paramètres (jusqu'à 16 caractères)	Ventes	
C-5	Nom du dossier partagé de l'ordinateur de destination (jusqu'à 64 caractères)	SalesDev	
C-6	Nom de fichier des données numérisées (jusqu'à 64 caractères)	ScanData	

Vous trouverez un formulaire de configuration à la page 108. Vous pouvez utiliser ce formulaire pour enregistrer les renseignements requis concernant vos paramètres réseau, puis vous y référer lors de la configuration de l'appareil pour une exploitation en réseau.

Définir le mot de passe administrateur

Remarque

Lors de l'utilisation des touches fléchées pour faire vos sélections, appuyez à plusieurs reprises sur la touche jusqu'à atteindre la sélection.

- 1 Appuyez sur <Setting> (Paramètre) sur le panneau de commande.

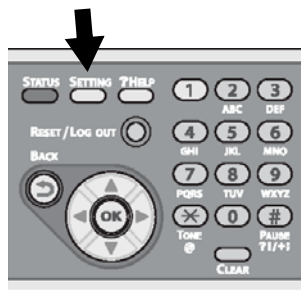

- 2 Utilisez la touche fléchée vers le bas pour sélectionner [Admin Setup] (Configuration Administrateur), puis appuyez sur <OK>.

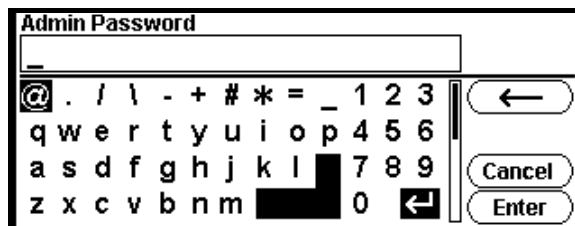

- 3 Utilisez la touche fléchée vers le bas pour sélectionner [a], puis appuyez six fois sur <OK> pour saisir le mot de passe par défaut : aaaaaa.
- 4 Utilisez les touches fléchées jusqu'à ce que [Enter] (entrer) s'affiche, puis appuyez sur <OK>.
- 5 Utilisez la touche fléchée vers le haut pour sélectionner [Management] (Gestion), puis appuyez sur <OK>.
- 6 Utilisez la touche fléchée vers le haut pour sélectionner [Admin Password] (Mot de passe Administrateur), puis appuyez sur <OK>.
- 7 Utilisez les touches fléchées pour sélectionner les chiffres de votre mot de passe en appuyant sur <OK> après chaque chiffre.
- 8 Une fois la saisie de votre nouveau mot de passe terminée, utilisez les touches fléchées jusqu'à ce que [Enter] (entrer) s'affiche, puis appuyez sur <OK>.

Remarque

Le mot de passe Administrateur doit au moins posséder six caractères et est sensible à la casse.

- 9 Une fois tous les caractères saisis, utilisez les touches fléchées jusqu'à ce que [Enter] (entrer) s'affiche à l'écran, puis appuyez sur <OK>.
- 10 Utilisez la touche fléchée vers la gauche pour revenir à l'écran principal.
- 11 Saisissez le mot de passe Administrateur sur la ligne A-1 du formulaire de configuration.

Configurer le réseau pour les systèmes sous Windows

Pour réaliser une connexion réseau avec un ordinateur sous Windows, définissez tout d'abord les adresses IP de l'ordinateur et de l'appareil, puis installez le(s) pilote(s) de l'imprimante sur l'ordinateur.

Configurer l'adresse IP, le cas échéant

Si votre réseau remplit l'une des conditions suivantes, une adresse IP sera attribuée automatiquement à l'ordinateur et à l'appareil.

- Si un serveur DHCP ou BOOTP se trouve sur le réseau
- Universal Plug-and-Play

Si tous les ordinateurs connectés au réseau sont

- Windows 7
- Windows Vista
- Windows XP
- Windows 2000
- Windows Server 2008 R2
- Windows Server 2008
- Windows Server 2003,
- ou si votre router prend en charge l'Universal Plug-and-Play,

une adresse IP est alors automatiquement attribuée à l'ordinateur et à l'appareil, même si un serveur DHCP/BOOTP n'est pas sur le réseau.

Si le réseau ne remplit pas les conditions ci-dessus, ou si votre administrateur réseau ou fournisseur de services Internet spécifie une adresse IP unique pour l'ordinateur et l'appareil, configurez les adresses IP manuellement.

Généralités

- Vous devez saisir le mot de passe administrateur pour terminer cette procédure.
- Lorsque vous configurez manuellement une adresse IP, demandez à l'administrateur réseau ou à votre fournisseur de services Internet, quelle adresse utiliser. Si l'adresse IP n'est *pas* correctement configurée, il se peut que le réseau ralentisse ou que l'accès Internet soit désactivé.

Remarque

Si vous êtes en train de configurer un petit réseau, se limitant à un appareil et à un ordinateur, configurez les adresses IP comme indiqué ci-dessous (selon RFC1918) :

Pour l'ordinateur

IP Address (Adresse IP) : 192.168.0.1 à 254

Subnet Mask
(Filtre d'adresse locale) : 255.255.255.0

Default Gateway
(Passerelle par défaut) : non offert

DNS Server
(Serveur DNS) : non offert

Pour l'appareil

IP Address Set
(Jeu d'adresses IP) : Manuel

IP Address (Adresse IP) : 192.168.0.1 à 254 (sélectionnez une valeur différente de celle de l'ordinateur)

Subnet Mask
(Filtre d'adresse locale) : 255.255.255.0

Default Gateway
(Passerelle par défaut) : 0.0.0.0

Network scale
(Échelle de réseau) : petite

Pour configurer [Network Scale] (Échelle de réseau) :

- appuyez sur <SETTING> (Paramètre) sur le panneau de commande.
- Sélectionnez [Admin Setup] (Configuration d'administrateur) > [Network Menu] (Menu de réseau) > [Network Setup] (Configuration Réseau) > [Network Scale] (Échelle de réseau).

Configurer l'adresse IP de votre ordinateur

Important!

Si vous connaissez déjà l'adresse IP de votre ordinateur, passez directement à la section suivante « Set Up Your Machine's IP Address » (Configurer l'adresse IP de votre appareil).

La procédure suivante utilise Windows 7 à titre d'exemple. Il se peut que les images à l'écran diffèrent en fonction du système d'exploitation.

- 1 Allumez l'ordinateur.
- 2 Cliquez sur le bouton [Start] (Démarrer) > [Control Panel] (Panneau de commande) > [View network status and tasks] (Aperçu du statut et des tâches réseau).

- Sur Windows Server 2003, cliquez sur le bouton [Start] (Démarrer) > [Control Panel] (Panneau de commande) > [Network Connections] (Connexions réseau) > [Local Area Connection] (Connexion réseau local).
- Sur Windows XP, cliquez sur le bouton [Start] (Démarrer) > [Control Panel] (Panneau de commande) > [Network and Internet Connections] (Connexions Réseau et Internet) > [Network Connections] (Connexions Réseau).
- Sur Windows 2000, cliquez sur [Start] (Démarrer) > [Settings] (Paramètres) > [Network and Dial-up Connections] (Réseau et connexions téléphoniques).

3 Sélectionnez [Change adapter settings] (Modifier les paramètres de l'adaptateur).

- Sur Windows Server 2008 et Windows Vista, sélectionnez [Manage network connections] (Gérer les connexions réseau).
- Sur Windows Server 2003, Windows XP et Windows 2000, ignorez cette étape.

4 Double-cliquez sur [Local Area Connection] (Connexion de réseau local).

- Pour le serveur Windows 2003, ignorez cette étape.

5 Cliquez sur [Properties] (Propriétés).

Si la boîte de dialogue [User Account Control] (Contrôle du compte utilisateur) s'affiche, cliquez sur [Yes] (Oui). (Sur Windows Vista, cliquez sur [Continue]).

6 Sélectionnez [Internet Protocol Version 4 (TCP/IPv4)] (Protocole Internet Version 4 (TCP/IPv4)), puis cliquez sur [Properties] (Propriétés).

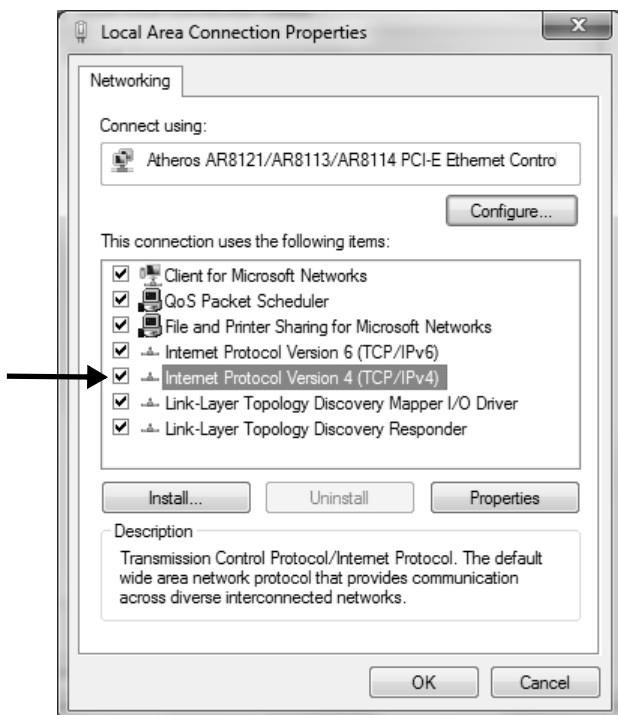

- Sur Windows Server 2003, Windows XP et Windows 2000, sélectionnez [Internet Protocol (TCP/IP)] (Protocole Internet (TCP/IP)), puis cliquez sur [Properties] (Propriétés).

7 Si vous configurez une adresse IP *manuellement*, entrez l'adresse IP, le filtre d'adresse locale, la passerelle par défaut et le serveur DNS, puis cliquez sur [OK].

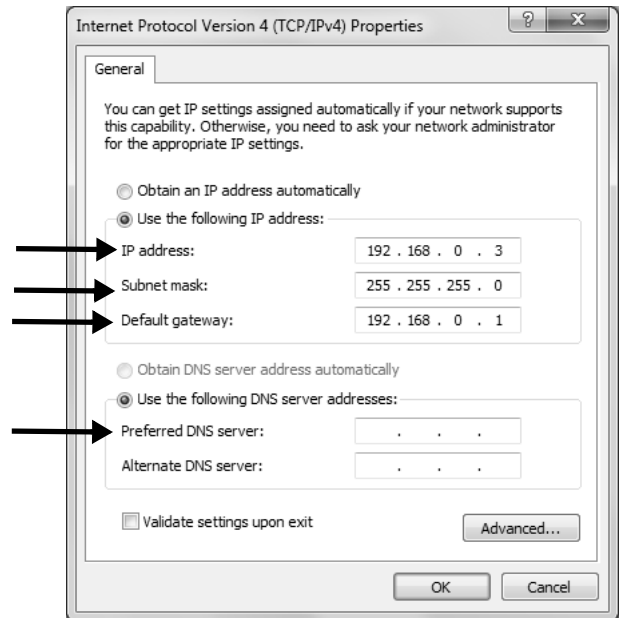

- Si vous obtenez une adresse IP du serveur DHCP *automatiquement*, sélectionnez [Obtain an IP address automatically] (Obtenir une adresse IP automatiquement), puis cliquez sur [OK].

Important!

Ne pas saisir de passerelle par défaut ou de serveur DNS si ce n'est pas nécessaire.

8 Fermez les fenêtres ouvertes.

Configurer l'adresse IP de votre appareil

1 Allumez votre appareil.

2 Appuyez sur <SETTING> (Paramètre) sur le panneau de commande.

3 Utilisez la touche fléchée vers le bas pour sélectionner [Easy Setup] (Configuration simplifiée), puis appuyez sur <OK>.

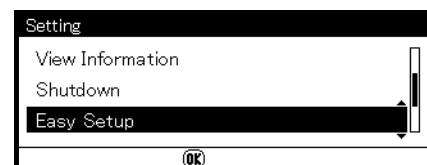

- 4 Entrez le mot de passe administrateur. Voir la ligne A-1 sur votre formulaire de configuration
- 5 Utilisez les touches fléchées jusqu'à sélectionner [Enter] (entrer), puis appuyez sur <OK>.
- 6 Utilisez la touche fléchée vers le bas pour sélectionner [Network Setting] (Paramètre réseau), puis appuyez sur la touche fléchée vers la droite.
- 7 Si vous configurez une adresse IP *manuellement*, utilisez la touche fléchée vers le bas pour sélectionner [Manual] (Manuel), puis appuyez sur <OK>.

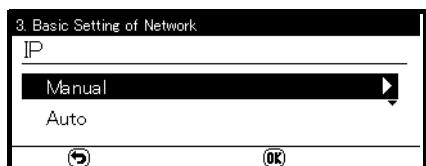

Si vous obtenez une adresse IP *automatiquement*, sélectionnez [Auto] et passez directement à « Install the Printer Driver for Windows » (Installer le pilote de l'imprimante pour Windows).

- 8 Appuyez sur la touche fléchée vers la droite pour passer d'une boîte à une autre en saisissant les renseignements applicables à chaque boîte à l'aide du clavier, puis appuyez sur <OK>.

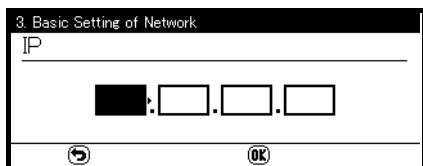

- 9 Saisissez le serveur DNS et le serveur WIN si nécessaire.
S'ils ne sont pas nécessaires à votre connexion réseau, appuyez sur <OK> jusqu'à ce que le message éclair s'affiche.
- 10 Cliquez sur <OK> pour terminer la configuration.

Installer un ou des pilote(s) d'imprimante sous Windows

Vous pouvez installer plusieurs pilotes en même temps. Les pilotes sélectionnables pour chaque modèle sont les suivants :

- PCL
- PC
- FAX

Lorsque vous installez les pilotes, le programme installe également automatiquement le pilote TWAIN, nécessaire à la numérisation, ainsi que l'extension réseau et les utilitaires Color Swatch.

Remarque

La procédure ci-dessous utilise Windows 7 et le modèle MC561 à titre d'exemple. Il se peut que la véritable procédure diffère quelque peu en fonction du système d'exploitation.

- 1 Vérifiez bien que votre ordinateur est allumé et connecté à l'appareil par le réseau.
- 2 Placez le DVD fourni avec votre appareil dans l'unité de CD/DVD.

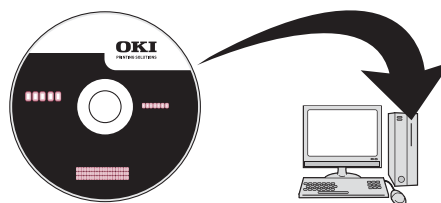

Le DVD se met en marche seul. Si ce n'est pas le cas, double-cliquez sur le fichier de configuration OKI dans le répertoire du DVD.

- 3 Sélectionnez votre langue dans la liste déroulante, puis cliquez sur [Next] (Suivant).
- 4 Lisez le Contrat de licence, puis cliquez sur [I Agree] (J'approuve).
- 5 Sous la configuration du pilote, cliquez sur [Install Drivers (MC561)] (Installer les pilotes (MC561)).

Remarque

Si la boîte de dialogue [User Account Control] (Contrôle du compte utilisateur) s'affiche, cliquez sur [Yes] (Oui). (Sur Windows Vista, cliquez sur [Continue]).

- 6 Lisez et observez les instructions, puis cliquez sur [Next] (Suivant).
- 7 Cliquez sur [Easy Install (Network)] (Installation facile (Réseau)).

Remarque

La sélection d'installation facile est une méthode de configuration aisée. Si vous souhaitez sélectionner un pilote à installer manuellement, installer une imprimante partagée ou utiliser l'utilitaire Oki LPR comme méthode d'impression, sélectionnez [Custom Installation] (Installation personnalisée), puis suivez les instructions s'affichant à l'écran.

- 8 Cliquez sur [Next] (Suivant).
La recherche du périphérique démarre.
- 9 Sélectionnez le(s) pilote(s) que vous souhaitez installer : PCL, PS, FAX.
- 10 Si votre appareil est détecté et s'affiche automatiquement, sélectionnez-le, puis cliquez sur [Next] (Suivant).
Si votre appareil n'est pas détecté, cliquez sur [Restart search] (Recommencer la recherche) pour relancer la recherche.

Remarque

Pour spécifier l'adresse IP manuellement, sélectionnez [IP address] (adresse IP) et saisissez l'adresse IP de votre appareil, puis cliquez sur [Next] (Suivant).

L'installation du ou des pilotes et des utilitaires débute.

Remarques

- Si la boîte de dialogue [Windows Security] (Sécurité Windows) s'affiche, cliquez sur [Install this driver software anyway] (Installer néanmoins ce logiciel pilote).
 - Sur Windows Server 2003 et Windows XP, si la boîte de dialogue [Hardware Installation] (Installation matériel) s'affiche, cliquez sur [Continue Anyway] (Continuer).
 - Sur Windows 2000, si la boîte de dialogue [Digital Signature Not Found] (Signature numérique non-trouvée) s'affiche, cliquez sur [Yes] (Oui).
- 11 Cliquez sur Finish (Terminer) pour terminer l'installation.

Remarques

- Pour configurer une imprimante par défaut, cochez la case correspondante au pilote désiré. Vous pouvez également configurer les paramètres de l'imprimante du pilote sélectionné en cliquant sur [Open property dialog] (Ouvrir dialogue propriété).
 - Si une boîte de dialogue s'affiche et demande de redémarrer l'ordinateur, cliquez sur [Yes] (Oui). L'ordinateur redémarre automatiquement.
- 12 Windows 7 : cliquez sur [Start] (Démarrer) > [Devices and Printers] (Périphériques et imprimantes).

Windows Server 2008 et Windows Vista : cliquez sur le bouton [Start] (Démarrer) > [Control Panel] (Panneau de commande) > [Printer] (Imprimante).

Windows Server 2003 et Windows XP : cliquez sur [Start] (Démarrer) > [Printers and Faxes] (Imprimantes et télécopieurs).

Windows 2000 : cliquez sur [Start] (Démarrer) > [Settings] (Paramètres) > [Printers] (Imprimantes).

- 13 Vérifiez bien que l'icône OKI MC561 s'affiche.
- Sur Windows 7, si vous avez déjà installé d'autres pilotes, cliquez avec le bouton droit de votre souris sur l'icône OKI MC561 et sélectionnez une des options du menu, puis vérifiez que tous les pilotes de l'imprimante installés sont affichés dans le sous-menu.



- Pour les systèmes d'exploitation autres que Windows, vérifiez que l'icône représentant chaque pilote est affichée.

- 14 Retirez le DVD de l'ordinateur.

L'installation est terminée.

Configurer le réseau pour des systèmes sous Macintosh

Pour terminer la connexion réseau sous un système d'exploitation Mac, installer un pilote d'imprimante sur l'ordinateur et configurer votre appareil en tant qu'imprimante réseau.

Installer le pilote d'imprimante sur Mac

Seul le pilote PS est disponible pour les systèmes Mac. Sélectionnez le protocole de votre connexion réseau à partir de ce qui suit :

- **Ethertalk**
 - pour les Mac 10.3.9 à 10.4.11, voir ci-dessous.
 - pour les Mac 10.5, voir page 77.
- **Bonjour (Rendezvous)**
 - pour les Mac 10.3.9 à 10.4.11, voir page 78.
 - pour les Mac 10.5 et 10.6, voir page 79.

Important!

Désactiver le logiciel antivirus avant de commencer cette procédure.

Sous Ethertalk, Mac OS X 10.3.9 à 10.4.11

Remarque

La procédure ci-dessous utilise le Mac OS X 10.4.11 et le modèle MC561 à titre d'exemple. Il se peut que la véritable procédure diffère quelque peu en fonction du système d'exploitation.

- 1 Vérifiez que votre appareil ainsi que votre Mac sont bien allumés et connectés.
- 2 À partir du menu Apple, sélectionnez [System Preferences] (Préférences système).
- 3 Sélectionnez [Network] (Réseau).
- 4 Sélectionnez [Network Port Configurations] (Configurations des ports réseau) à partir de [Show] (Afficher), puis vérifiez que [Built-in Ethernet] (Ethernet intégré) est sélectionné.

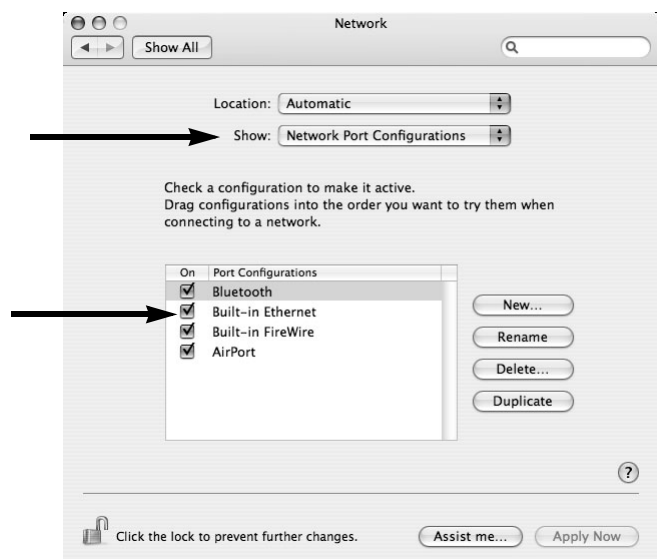

- 5 Sélectionnez l'onglet [AppleTalk], puis vérifiez que [Make AppleTalk Active] (Activer AppleTalk) est sélectionné.
- 6 Fermez [Network] (Réseau).
- 7 Insérez le DVD fourni avec votre appareil dans l'ordinateur.

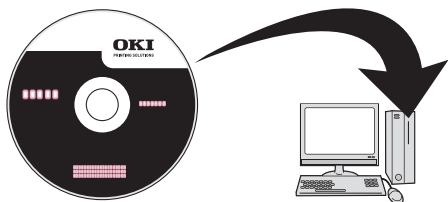

- 8 Double-cliquez sur l'icône [OKI].

- 9 Double--cliquez sur le dossier [Driver] (Pilote), puis sur le dossier [Printer] (Imprimante).
- 10 Double-cliquez sur [Install for Mac OSX] (Installeur pour Mac OSX).
- 11 Entrez le nom de l'administrateur et son mot de passe, puis cliquez sur [OK].
- 12 Suivez les instructions qui s'affichent à l'écran pour terminer l'installation.
- 13 Retirez le DVD de l'ordinateur.
- 14 À partir du menu [Go] (Aller), sélectionnez [Utilities] (Utilitaires), puis double-cliquez sur [Printer Setup Utility] (Utilitaire de configuration d'imprimante).

Remarque

Si [Printer Setup Utility] (Utilitaire de configuration d'imprimante) est déjà lancé, fermez-le et ouvrez-le de nouveau.

- 15 Cliquez sur [Add] (Ajouter).

Remarque

Si la boîte de dialogue [You have no printers available] (Aucune imprimante disponible) s'affiche, cliquez sur [Add] (Ajouter).

- 16 Pour les Mac OS X 10.3.9, sélectionnez [AppleTalk].
- 17 Sélectionnez le nom de l'appareil dont la [Connection] (Connexion) est [AppleTalk], puis vérifiez que le nom de votre appareil s'affiche bien dans [Print Using] (Imprimer en utilisant).

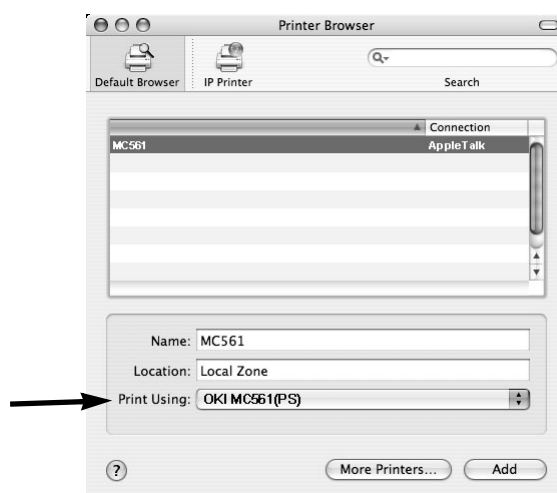

- 18** Pour les Mac OS X 10.3.9, sélectionnez le nom de votre appareil et sélectionnez [OKI] à partir de [Print Model] (Modèle d'impression), puis sélectionnez [OKI MC561(PS)] dans la liste. Cliquez sur [Add] (Ajouter).
- 19** Si la fenêtre [Installable Options] (Options installables) s'affiche, cliquez sur [Continue] à moins que vous ayez déjà installé les options. Si vous avez déjà installé des options, configurez-les toutes avant de cliquer sur [Continue].
- 20** Vérifiez que le nom de votre appareil soit bien affiché dans [Printer List] (Liste des imprimantes), puis fermer la fenêtre.
- 21** À partir du menu [Go] (Aller), sélectionnez [Applications], puis double-cliquez sur [TextEdit].
- 22** Sélectionnez [File] (Fichier) > [Page Setup] (Configuration de la page).
- 23** Sélectionnez le nom de votre appareil à partir de [Format for] (Formater pour).
- 24** Vérifiez que le nom de votre appareil s'affiche correctement sous [Format for] (Formater pour).
- 25** Cliquez sur [OK].

L'installation est terminée.

Sous EthernTalk Mac 10.5 (Leopard)

Remarque

La procédure suivante utilise le modèle MC561 à titre d'exemple.

- 1** Vérifiez que votre appareil et que votre Mac sont bien allumés et connectés.
- 2** Insérez le DVD fourni avec votre appareil dans l'ordinateur.

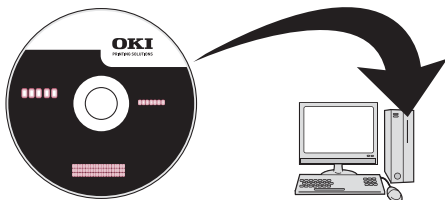

- 3** Double-cliquez sur l'icône [OKI].
- 4** Double-cliquez sur le dossier [Driver] (Pilote), puis sur le dossier [Printer] (Imprimante).

- 5** Double-cliquez sur [Installer for Mac OSX] (Installateur pour MAC OSX).
- 6** Entrez le nom de l'administrateur et son mot de passe, puis cliquez sur [OK].
- 7** Suivez les instructions qui s'affichent à l'écran pour terminer l'installation.
- 8** Retirez le DVD de l'ordinateur.
- 9** À partir du menu Apple, sélectionnez [System Preferences] (Préférences système).
- 10** Cliquez sur [Print & Fax] (Imprimer et télécopier).
- 11** Cliquez sur [+].

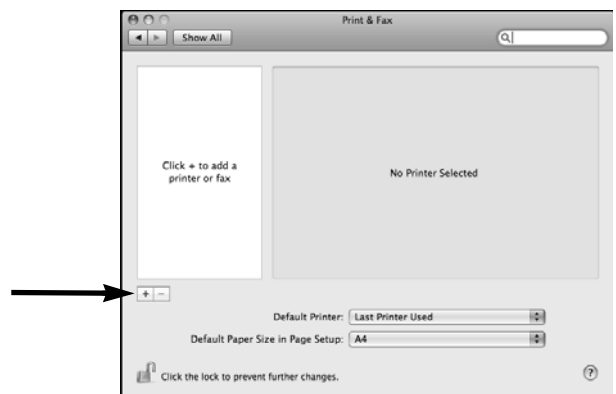

- 12** Cliquez sur [AppleTalk].
- 13** Sélectionnez le nom de votre appareil, puis vérifiez que le nom de votre appareil s'affiche dans [Print Using] (Imprimer en utilisant).

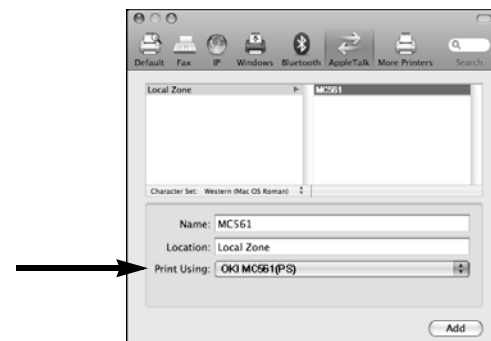

- 14** Cliquez sur [Add] (Ajouter).
- 15** Si la fenêtre [Installable Options] (Options installables) s'affiche, cliquez sur [Continue] à moins que vous ayez déjà installé les options. Si vous avez déjà installé des options, configurez-les toutes avant de cliquer sur [Continue].
- 16** Assurez-vous que votre appareil soit bien affiché sous [Printers] (Imprimantes).
- 17** Vérifiez que le nom de votre appareil soit bien affiché dans [Kind] (Sorte), puis fermer [Print & Fax] (Imprimer et télécopier).

L'installation est terminée.

Remarque

Il se peut que le nom de votre appareil ne soit pas affiché si le pilote de l'imprimante ne lit pas le fichier PPD correctement.

Dans ce cas, cliquez sur [-] pour supprimer votre appareil de [Print & Fax] (Imprimer et télécopier), puis reprenez la procédure à partir de l'étape 10.

Utilisation de Bonjour (Rendezvous) Mac 10.3.9 à 10.4.11

Remarque

La procédure ci-dessous utilise le Mac OS X 10.4.11 et le modèle MC561 à titre d'exemple. Il se peut que la véritable procédure diffère quelque peu en fonction du système d'exploitation.

- 1 Vérifiez que votre appareil et que votre Mac sont bien allumés et connectés.
- 2 À partir du menu Apple, sélectionnez [System Preferences] (Préférences système).
- 3 Sélectionnez [Network] (Réseau).
- 4 Sélectionnez [Network Port Configurations] (Configurations des ports réseau) à partir de [Show] (Afficher), puis vérifiez que [Built-in Ethernet] (Ethernet intégré) est sélectionné.

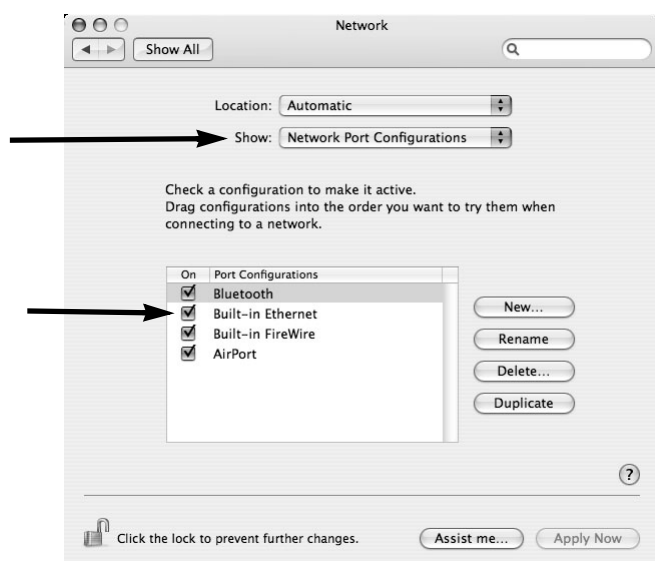

- 5 Fermez [Network] (Réseau).

- 6 Insérez le DVD fourni avec votre appareil dans l'ordinateur.

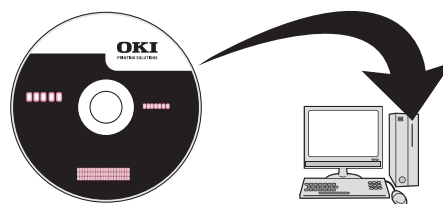

- 7 Double-cliquez sur l'icône [OKI].
- 8 Double-cliquez sur le dossier [Driver] (Pilote), puis sur le dossier [Printer] (Imprimante).
- 9 Double-cliquez sur [Install for Mac OSX] (Installeur pour MAC OSX).
- 10 Entrez le nom de l'administrateur et son mot de passe, puis cliquez sur [OK].
- 11 Suivez les instructions qui s'affichent à l'écran pour terminer l'installation.
- 12 Retirez le DVD de l'ordinateur.
- 13 À partir du menu [Go] (Aller), sélectionnez [Utilities] (Utilitaires), puis double-cliquez sur [Printer Setup Utility] (Utilitaire de configuration d'imprimante).

Important!

Si [Printer Setup Utility] (Utilitaire de configuration d'imprimante) est déjà lancé, fermez-le et ouvrez-le de nouveau.

- 14 Cliquez sur [Add] (Ajouter).

Remarque

Si la boîte de dialogue [You have no printers available] (Aucune imprimante disponible) s'affiche, cliquez sur [Add] (Ajouter).

- 15 Pour les Mac OS 10.3.9, sélectionnez [Rendezvous].
- 16 Sélectionnez le nom de l'appareil dont la [Connection] (Connexion) est [Bonjour], puis vérifiez que le nom de votre appareil s'affiche bien dans [Print Using] (Imprimer en utilisant).

Votre machine s'affiche avec les six derniers chiffres de l'adresse Max dans la liste d'imprimantes.

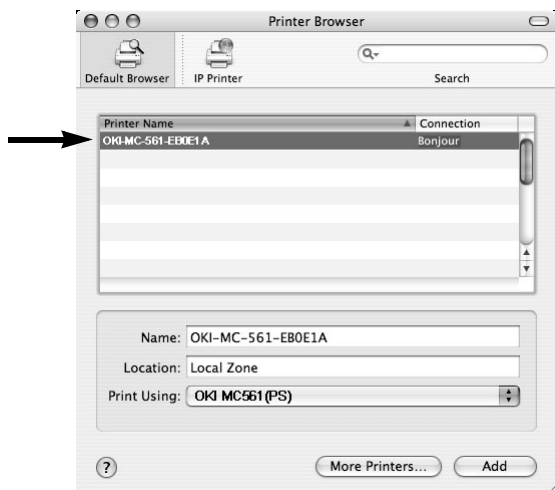

17 Pour les Mac OS X 10.3.9, sélectionnez le nom de votre appareil et sélectionnez [OKI] à partir de [Print Model] (Modèle d'impression), puis sélectionnez [OKI MC561(PS)] dans la liste.

18 Cliquez sur [Add] (Ajouter).

19 Si la fenêtre [Installable Options] (Options installables) s'affiche, cliquez sur [Continue] à moins que vous ayez déjà installé les options. Si vous avez déjà installé des options, configurez-les toutes avant de cliquer sur [Continue].

20 Vérifiez que le nom de votre appareil soit bien affiché dans [Printer List] (Liste des imprimantes), puis fermer la fenêtre.

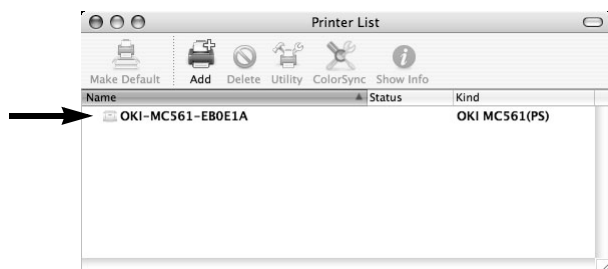

21 À partir du menu [Go] (Aller), sélectionnez [Applications] > [TextEdit].

22 Sélectionnez le menu [File] (Fichier) > [Page Setup] (Configuration de la page).

23 Sélectionnez le nom de votre appareil à partir de [Format for] (Formater pour).

24 Vérifiez que le nom de votre appareil s'affiche correctement sous [Format for] (Formater pour).

25 Cliquez sur [OK].

L'installation est terminée.

Utilisation de Bonjour Mac 10.5 et 10.6 (Leopard et Snow Leopard)

Remarque

La procédure ci-dessous utilise le Mac OS X 10.6 et le modèle MC561 à titre d'exemple. Il se peut que la véritable procédure diffère quelque peu en fonction du système d'exploitation.

- 1** Vérifiez que votre appareil ainsi que votre Mac sont bien allumés et connectés.
- 2** Insérez le DVD fourni avec votre appareil dans l'ordinateur.

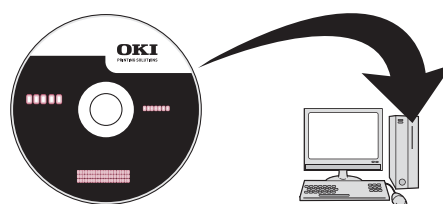

- 3** Double-cliquez sur l'icône [OKI].
- 4** Double--cliquez sur le dossier [Driver] (Pilote), puis sur le dossier [Printer] (Imprimante).
- 5** Double-cliquez sur [Installer for Mac OSX] (Installateur pour MAC OSX).
- 6** Entrez le nom de l'administrateur et son mot de passe, puis cliquez sur [OK].
- 7** Suivez les instructions qui s'affichent à l'écran pour terminer l'installation.
- 8** Retirez le DVD de l'ordinateur.
- 9** À partir du menu Apple, sélectionnez [System Preferences] (Préférences système).
- 10** Cliquez sur [Print & Fax] (Imprimer et télécopier).
- 11** Cliquez sur [+].
- 12** Cliquez sur [Default] (Par défaut).
- 13** Sélectionnez le nom de l'appareil dont la [Kind] (Sorte) est [Bonjour], puis vérifiez que le nom de votre appareil s'affiche bien dans [Print Using] (Imprimer en utilisant).

Le nom de votre machine s'affiche avec les six derniers chiffres de l'adresse Max dans la liste d'imprimantes.

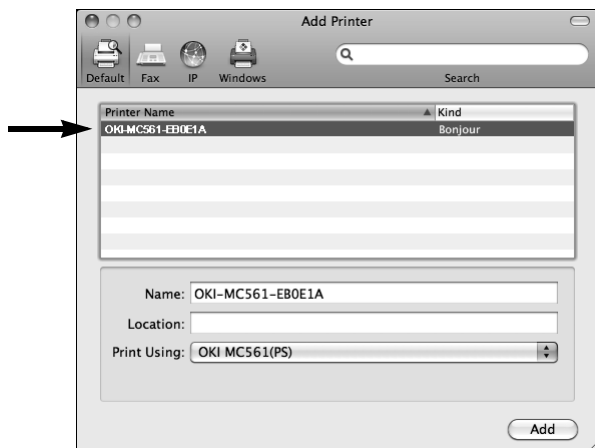

- 14** Cliquez sur [Add] (Ajouter).
- 15** Si la fenêtre [Installable Options] (Options installables) s'affiche, cliquez sur [Continue] à moins que vous ayez déjà installé les options. Si vous avez déjà installé des options, configurez-les toutes avant de cliquer sur [Continue].
- 16** Assurez-vous que votre appareil soit bien affiché sous [Printers] (Imprimantes).
- 17** Vérifiez que le nom de votre appareil soit bien affiché dans [Kind] (Sorte), puis fermer [Print & Fax] (Imprimer et télécopier).

L'installation est terminée.

Remarque

Il se peut que le nom de votre appareil ne soit pas affiché si le pilote de l'imprimante ne lit pas le fichier PPD correctement. Dans ce cas, cliquez sur [-] pour supprimer votre appareil de [Print & Fax] (Imprimer et télécopier), puis ajoutez le de nouveau (retournez à l'étape 9).

Configuration de l'appareil pour une exploitation en réseau

Des fonctions telles que

- Numérisation vers Courriel
- Scan to Network PC (Numérisation vers PC en réseau)
- Télécopie Internet

vous permettent d'envoyer et de numériser des données vers un ordinateur par le biais d'une connexion réseau. Pour les utiliser, vous devez configurer votre appareil et les ordinateurs vers lesquels vous souhaitez transférer les données numérisées.

Saisir l'adresse IP de l'appareil sur le formulaire de configuration

Remarque

Lors de l'utilisation des touches fléchées, appuyez à plusieurs reprises sur la touche jusqu'à atteindre la sélection.

- 1 Appuyez sur <SETTING> (Paramètre) sur le panneau de commande.
- 2 Utilisez la touche fléchée vers le bas pour sélectionner [View Information] (Afficher les renseignements), puis appuyez sur <OK>.



- 3 Utilisez la touche fléchée vers le bas pour sélectionner [Network] (Réseau), puis appuyez sur <OK>.
- 4 Entrez l'adresse IP sous [IPv4 address] (adresse IPv4) sur la ligne A-2 du formulaire de configuration.

Configurer les fonctions de Numérisation vers Courriel et Télécopie Internet

Vérifiez les paramètres de courriel de l'ordinateur

- Si un administrateur réseau indique des valeurs telles qu'un compte de serveur courriel, un mot de passe et un courriel, notez-les sur le formulaire de configuration.

Remarque

La procédure ci-dessous utilise Windows Live Mail sur Windows 7. Si vous utilisez un autre logiciel de courriel, reportez-vous à son manuel.

- 1 Cliquez sur [Start] (Démarrer) > [Windows Live Mail].
- 2 Sélectionnez le menu [Tools] (outils) > [Accounts] (comptes).
Si la barre de menu ne s'affiche pas, cliquez sur l'icône [Menus], puis sélectionnez [Show menu bar] (Afficher la barre de menu).
- 3 Sélectionnez le compte courriel par défaut, puis cliquez sur [Properties] (Propriétés).
- 4 Sur l'onglet [General] (Général), saisissez le contenu dans [Name] (Nom) et [E-mail address] (adresse électronique) sur les lignes B-9 et B-10 du formulaire de configuration.

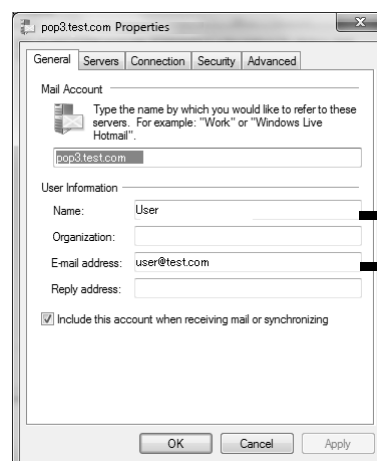

- 5 Cliquez sur l'onglet [Server] (Serveur), puis entrez chaque paramètre sur les lignes correspondantes du formulaire de configuration.

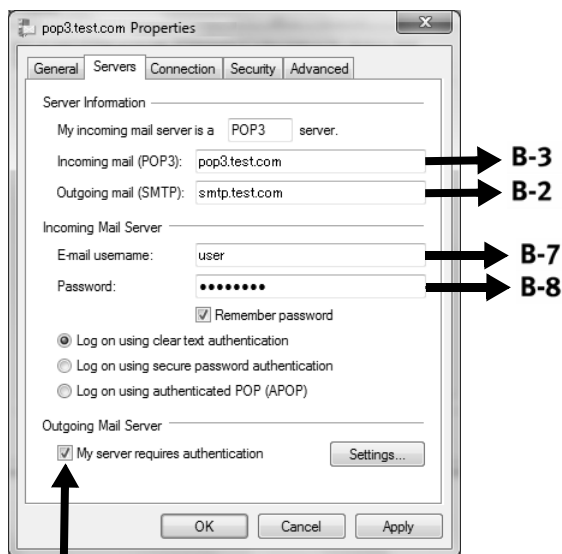

- Si la case [My server requires authentication] (Mon serveur nécessite d'être authentifié) est cochée, entrez « SMTP » sur la ligne B-4 du formulaire de configuration.
 - Si elle n'est pas cochée, entrez « POP » sur la ligne B-4.
- 6 Cochez la case [My server requires authentication], puis cliquez sur [Settings] (Paramètres).
- 7 Dans la boîte de dialogue [Outgoing Mail Server] (Serveur réseau sortant) :

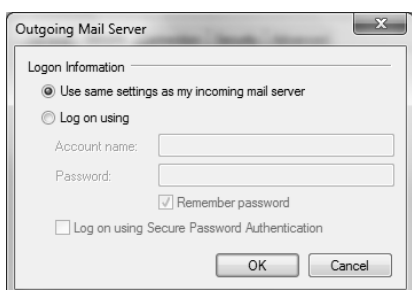

- Si [Use the same settings as my incoming mail server] (Utiliser les mêmes paramètres pour mon serveur réseau entrant) est coché, entrez
 - la valeur de la ligne B-7 sur la ligne B-5 et
 - la valeur de la ligne B-8 sur la ligne B-6 du formulaire de configuration.
- Si [Log on using] (Connexion lors de l'utilisation) est coché, entrez
 - le numéro de compte [Account name] sur la ligne B-5 et
 - le mot de passe [Password] sur la ligne B-6 du formulaire de configuration.

Configurer l'adresse électronique de votre appareil

Saisissez une adresse électronique à utiliser par votre appareil sur la ligne B-1 du formulaire de configuration.

- Si l'adresse électronique de votre appareil est indiquée par l'administrateur réseau, entrez-la sur la ligne B-1.
- Si vous utilisez un fournisseur de services Internet, demandez-lui une adresse électronique pour votre appareil, puis saisissez-la sur la ligne B-1.
- Si l'adresse électronique de votre appareil n'est ni spécifiée, ni obtenue, déterminez-la en fonction de la valeur entrée en ligne B-4 (méthode d'authentification) :
 - Si B-4 indique « SMTP », déterminez une adresse électronique et saisissez-la sur la ligne B-1.
 - Si B-4 indique « POP », saisissez la même adresse électronique que B-12 sur la ligne B-1.
- Si vous désirez que votre appareil puisse recevoir des messages électroniques, vous devez obtenir une adresse électronique pour votre appareil de la part d'un administrateur réseau ou de votre fournisseur de services Internet.

Configurer l'appareil à la fonction Numérisation vers Courriel et Télécopie Internet

Configurez la machine à la fonction Numérisation vers Courriel et Télécopie Internet à l'aide des renseignements disponibles sur le formulaire de configuration.

Remarque

Lors de l'utilisation des touches fléchées, appuyez à plusieurs reprises sur la touche jusqu'à atteindre la sélection.

Appuyez sur la touche <SETTING> (Paramètre) sur le panneau de commande.

- 8 Utilisez la touche fléchée vers le bas pour sélectionner [Easy Setup] (Configuration simplifiée), puis appuyez sur <OK>.

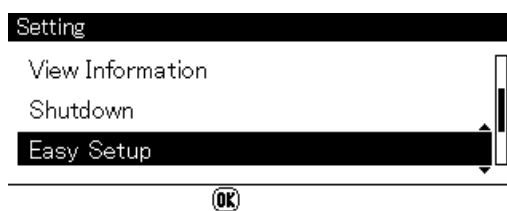

- 9 Saisissez le mot de passe administrateur, puis utilisez les touches fléchées pour sélectionner [Enter] (Entrer) et appuyez sur <OK>.
- 10 Utilisez la touche fléchée vers le bas pour sélectionner [Email Setting] (Paramétrage du courriel), puis appuyez sur la touche fléchée vers la droite.

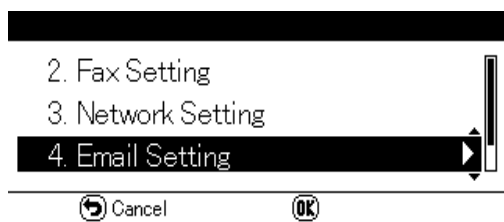

- 11 En se référant au formulaire de configuration :
- Adresse du serveur : appuyez sur la touche fléchée vers la droite, puis saisissez les renseignements de la ligne B-2.
 - Utilisez les touches fléchées jusqu'à sélectionner [Enter] (entrer), puis appuyez sur <OK>.
 - L'adresse électronique de votre appareil : appuyez sur la touche fléchée vers la droite, puis saisissez les renseignements de la ligne B-1.
 - Sélectionnez [Enter] (Entrer), puis appuyez sur <OK>.
 - Méthode d'authentification : appuyez sur la touche fléchée vers la droite, puis utilisez la touche fléchée vers le bas pour sélectionner la méthode à partir de la ligne B-4.
 - Continuer de suivre les instructions sur l'écran pour saisir les renseignements requis de la section B du formulaire de configuration.
 - Une fois tous les renseignements saisis, le message « Email Setting was completed » (le paramétrage du courriel s'est déroulé avec succès) s'affiche et l'écran retourne au menu de configuration.

- 12 Quand l'écran du menu de configuration s'affiche, appuyez sur <OK>.

La configuration de la fonction Numérisation vers Courriel et Télécopie Internet est terminée.

Pour de plus amples détails sur l'utilisation de la fonction de Numérisation vers Courriel et Télécopie Internet, reportez-vous au Guide de base de l'utilisateur en ligne sur le DVD fourni avec votre appareil.

Configurer la fonction Scan to Network PC (Numérisation vers PC en réseau)

La fonction Scan to Network PC (Numérisation vers PC en réseau) permet d'envoyer et de sauvegarder des images dans le « dossier partagé » de votre ordinateur sur le réseau. Pour utiliser cette fonction, enregistrez votre appareil sur l'ordinateur en tant qu'utilisateur et créez un dossier partagé, puis créez un profil sur votre appareil afin d'enregistrer les paramètres pour l'ordinateur.

- Avant de commencer la configuration, obtenez la permission de l'administrateur de réseau de créer un dossier partagé sur l'ordinateur en suivant la procédure indiquée ci-dessous.
- Le protocole CIFS est celui utilisé dans cette procédure.

Vérification du nom de l'ordinateur

Vérifiez le nom de l'ordinateur en suivant la procédure indiquée ci-dessous et reportez-le sur la ligne C-1 du formulaire de configuration.

Windows 7, Windows Server 2008 R2, Windows Server 2008, Windows Vista

Remarque

La procédure suivante utilise Windows 7 à titre d'exemple. Il se peut que l'affichage diffère en fonction du système d'exploitation.

- Cliquez sur le bouton [Start] (Démarrer) > [Control Panel] (Panneau de commande).
- Sélectionnez [System and Security] (Système et sécurité).
Pour Windows Server 2008 et Windows Vista, sélectionnez [System and Maintenance] (Système et maintenance).
- Sélectionnez [See the name of this computer] (voir le nom de cet ordinateur) sous [System] (système).

- 4 Notez le nom dans [Computer name] (nom de l'ordinateur) sur la ligne C-1 du formulaire de configuration.

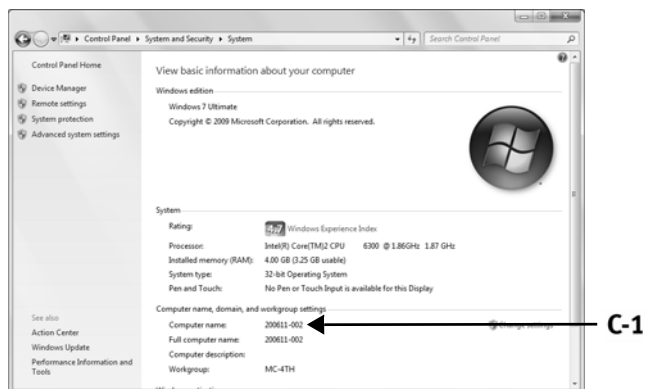

- 5 Fermez la fenêtre.

Windows Server 2003 Windows XP

- 1 Pour Windows Server 2003, cliquez sur le bouton [Start] (Démarrer) > [Control Panel] (Panneau de commande) > [System] (système).
Pour Windows XP, cliquez sur le bouton [Start] (Démarrer) > [Control Panel] (Panneau de commande) > [Performance and Maintenance] (Performances et maintenance) > [System] (système).
- 2 Sélectionnez l'onglet [Computer Name] (Nom de l'ordinateur), puis cliquez sur [Change] (Modifier).
- 3 Notez le nom dans [Computer name] (nom de l'ordinateur) sur la ligne C-1 du formulaire de configuration.
- 4 Cliquez sur [Cancel] (Annuler) pour fermer la fenêtre.

Windows 2000

- 1 Cliquez sur le bouton [Start] (Démarrer) > [Settings] (Paramètres) > [Control Panel] (Panneau de commande).
- 2 Double-cliquez sur [Système] (Système).
- 3 Sélectionnez l'onglet [Network Identification] (Identification du réseau), puis cliquez sur [Properties] (Propriétés).
- 4 Notez le nom dans [Computer name] (nom de l'ordinateur) sur la ligne C-1 du formulaire de configuration.
- 5 Cliquez sur [Cancel] (Annuler) pour fermer la fenêtre.

Déterminer le nom des Options requises pour la fonction Scan To Network PC (Numérisation vers un PC en réseau)

Déterminez le nom des options suivantes et reportez-les sur les lignes C-2 à C-6 du formulaire de configuration.

- Nom d'utilisateur pour se connecter à l'ordinateur de destination (C-2)
- Mot de passe pour se connecter à l'ordinateur de destination (C-3)
- Nom de profil pour enregistrer les paramètres sur votre appareil (C-4)
- Nom du dossier partagé de l'ordinateur de destination (C-5)
- Nom de fichier des données numérisées (C-6)

Configurer l'ordinateur à la fonction Scan To Network PC (Numérisation vers PC en réseau).

Enregistrez votre appareil sur l'ordinateur en tant qu'utilisateur, puis configurez un dossier partagé dans lequel les images numérisées seront envoyées et sauvegardées.

- Windows 7, voir ci-dessous
- Windows Server 2008 R2, voir ci-dessous
- Windows 2008, voir ci-dessous
- Windows Vista, voir ci-dessous
- Windows Server 2003, voir page 86
- Windows XP, voir page 86
- Windows 2000, voir page 87

Important!

Si l'ordinateur est dans un domaine, la procédure d'ajout d'un compte d'utilisateur peut être différente de la procédure indiquée ci-dessous. Consultez le manuel de Microsoft Windows.

Windows 7, Windows Server 2008 R2, Windows 2008, Windows Vista

Remarque

La procédure suivante utilise Windows 7 à titre d'exemple. Il se peut que l'affichage diffère en fonction du système d'exploitation.

- 1 Cliquez sur le bouton [Start] (Démarrer) > [Control Panel] (Panneau de commande).
- 2 Sélectionnez [Add or remove user accounts] (Ajouter ou supprimer des comptes d'utilisateurs).
- 3 Sélectionnez [Create a new account] (Créer un nouveau compte).
- 4 Saisissez les renseignements de la ligne C-2 du formulaire de configuration dans la zone de texte.
- 5 Assurez-vous que la case [Standard user] (Utilisateur standard) est cochée, puis cliquez sur [Create Account] (Créer un compte).
- 6 Cliquez sur l'icône du compte utilisateur créé lors de l'étape précédente.
- 7 Sélectionner [Create a password] (Créer un mot de passe).
- 8 Saisissez les renseignements de la ligne C-3 dans [New password] (Nouveau mot de passe) et [Confirm for new password] (Confirmer le nouveau mot de passe), puis cliquez sur [Create password] (Créer le mot de passe).



- 9 Fermez le panneau de commande.
- 10 Créer un nouveau dossier sur l'ordinateur avec le nom saisi sur la ligne C-5.

Remarque

Il est recommandé de créer un dossier dans l'unité locale, et non sur le bureau ou dans [My Documents] (Mes documents).

- 11 Cliquez avec le bouton droit de la souris sur le dossier créé lors de l'étape précédente et sélectionnez [Properties] (Propriétés).

- 12 Sélectionnez l'onglet [Sharing] (Partage), puis cliquez sur [Share] (Partager).

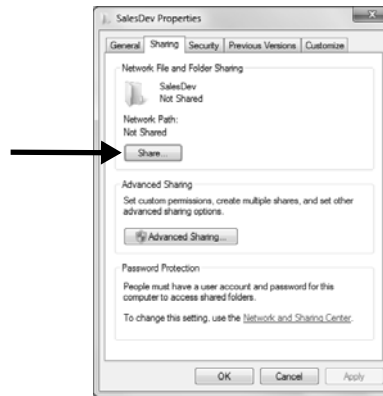

- 13 Sélectionnez le compte utilisateur créé dans l'étape 5 dans la liste déroulante, puis cliquez sur [Add] (Ajouter).

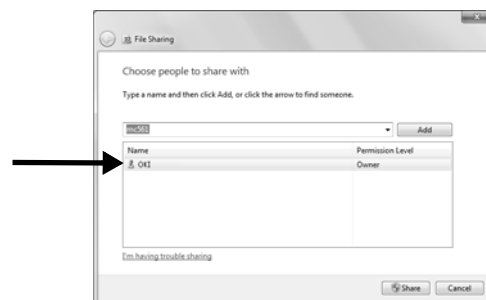

- 14 Sélectionnez l'utilisateur ajouté lors de l'étape précédente et choisissez le niveau de permission, puis cliquez sur [Share] (Partager).

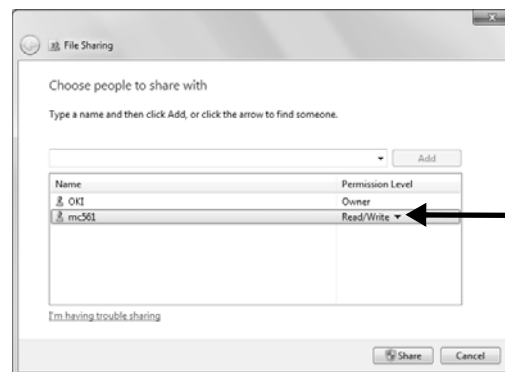

- 15 Cliquez sur [Done] (Effectué).
- 16 Cliquez sur [Advanced Sharing] (Partage avancé) dans l'onglet [Sharing] (Partage).
- 17 Cliquez sur [Permissions].
- 18 Sélectionnez l'utilisateur ajouté lors de l'étape 13 et cochez la case [Allow] (Autoriser) pour un contrôle total [Full Control], puis cliquez sur [OK].
- 19 Fermez la boîte de dialogue Propriétés du dossier.

20 Créez un profil pour terminer la configuration de la fonction Scan To Network PC (Numérisation vers PC en réseau). Consultez "Les profils de la fonction Scan to Network PC (Numérisation vers PC en réseau)" à la page 89.

Pour Windows Server 2003

- 1** Cliquez sur le bouton [Start] (Démarrer) > [Administrative Tools] (Outils d'administration) > [Server Management] (Gestion du serveur).
- 2** Cliquez sur [Users] (utilisateur).
- 3** Sélectionnez [Add a user] (Ajouter un utilisateur).
- 4** Saisissez la valeur indiquée en C-2 dans la zone de texte [First Name] (Prénom), puis cliquez sur [Next] (Suivant).

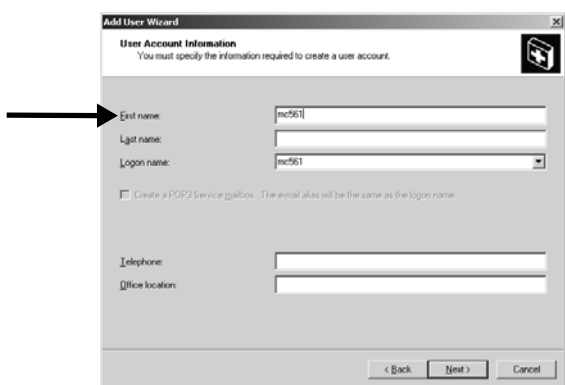

- 5** Saisissez la valeur indiquée en C-3 dans [Password] (Mot de passe) et [Confirm password] (Confirmer mot de passe).

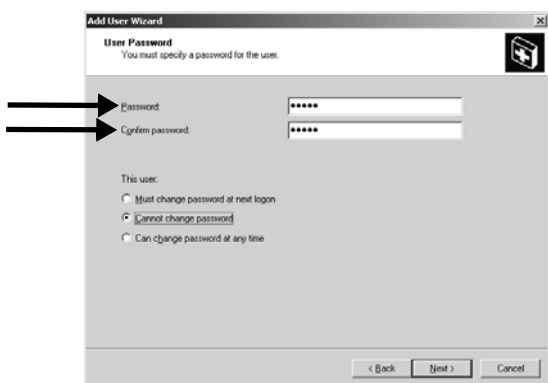

- 6** Sélectionnez [Cannot change password] (Ne peut pas modifier le mot de passe), puis cliquez sur [Next] (Suivant).
- 7** Cliquez sur [Finish] (Terminer).
- 8** Cliquez sur [Close] (Fermer).

- 9** Créer un nouveau dossier dans l'ordinateur avec le nom saisi sur la ligne C-5.

Remarque

Il est recommandé de créer un dossier dans l'unité locale, et non sur le bureau ou dans [My Documents] (Mes documents).

- 10** Cliquez avec le bouton droit de la souris sur le dossier créé lors de l'étape au-dessus, puis sélectionnez [Sharing and Security] (Partage et sécurité).
- 11** Sur l'onglet [Sharing] (Partage), sélectionnez [Share this folder] (Partager ce dossier), puis cliquez sur [Permissions].

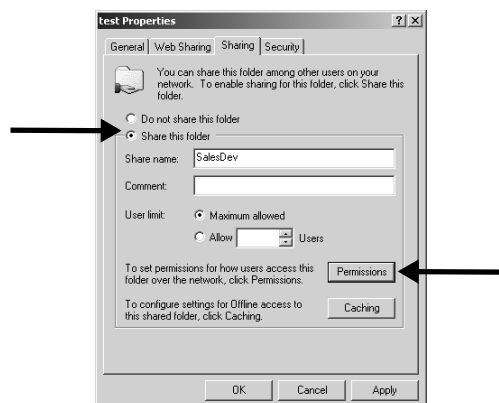

- 12** Cliquez sur [Add] (Ajouter).
- 13** Saisissez la valeur indiquée en C-2, puis cliquez sur [Check Names] (Vérifier les noms).

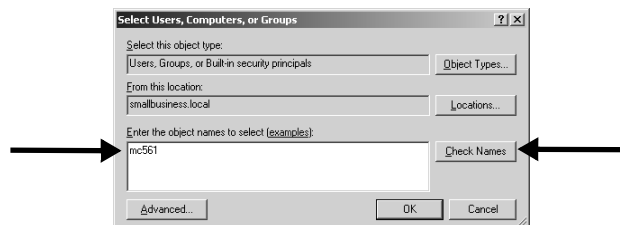

- 14** Vérifiez que la valeur indiquée en C-2 s'affiche, puis cliquez sur [OK].
- 15** Cochez la case [Allow] (Autoriser) pour un contrôle total [Full Control], puis cliquez sur [OK].
- 16** Fermez la boîte de dialogue Propriétés du dossier.
- 17** Créez un profil pour terminer la configuration de la fonction Scan To Network PC (Numérisation vers PC en réseau). Voir page 89.

Pour Windows XP

- 1** Cliquez sur le bouton [Start] (Démarrer) > [Control Panel] (Panneau de commande).

- 2 Double-cliquez sur [User Accounts] (Comptes d'utilisateurs).
- 3 Sélectionnez [Create a new account] (Créer un nouveau compte).
- 4 Saisissez la valeur indiquée en C-2 dans la zone de texte, puis cliquez sur [Next] (Suivant).

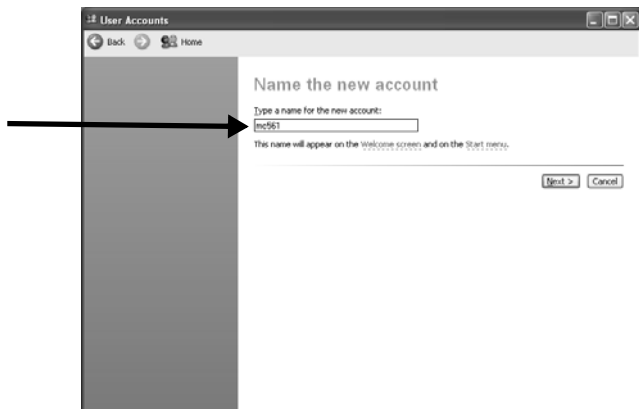

- 5 Sélectionnez [Limited] (Limité) et cliquez sur [Create Account] (Créer un nouveau compte).

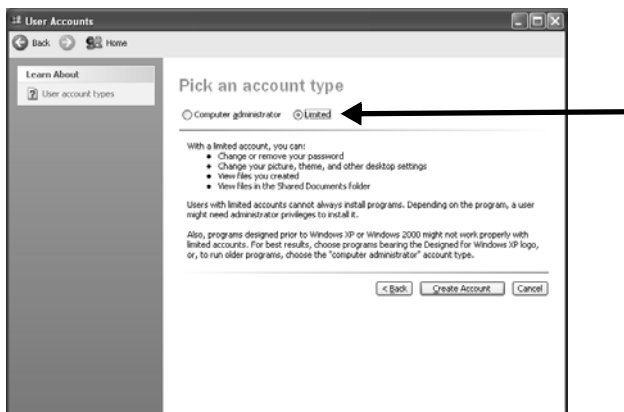

- 6 Cliquez sur l'icône du compte utilisateur créé lors de l'étape au-dessus.
- 7 Sélectionner [Create a password] (Créer un mot de passe).
- 8 Saisissez les renseignements de la ligne C-3 dans [Type a new password] (Taper un nouveau mot de passe) et [Type the new password again to confirm] (Retaper le nouveau mot de passe pour le confirmer), puis cliquez sur [Create password] (Créer un mot de passe).
- 9 Fermez le panneau de commande.
- 10 Créer un nouveau dossier dans l'ordinateur avec le nom saisi sur la ligne C-5.

Remarque

Il est recommandé de créer un dossier dans l'unité locale, et non sur le bureau ou dans [My Documents] (Mes documents).

- 11 Cliquez avec le bouton droit de la souris sur le dossier créé lors de l'étape au-dessus, puis sélectionnez [Sharing and Security] (Partage et sécurité).
- 12 Cliquez sur [If you understand the security risks but want to share files without running the wizard, click here.] (Si vous comprenez les risques liés à la sécurité, mais souhaitez partager des fichiers sans utiliser l'assistant, cliquez ici).
- 13 Sélectionnez [Share this folder] (Partager ce dossier) dans le pare-feu de Windows, puis cliquez sur [OK].
- 14 Cochez les cases [Share this folder on the network] (Partager ce dossier sur le réseau) et [Allow network users to change my files] (Autoriser les utilisateurs du réseau à modifier mes fichiers), puis cliquez sur [OK].

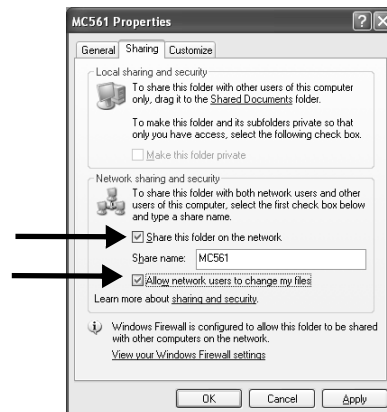

- 15 Cochez la case [Allow] (Autoriser) pour [Full Control] (Contrôle total), puis cliquez sur [OK].
- 16 Créez un profil pour terminer la configuration de la fonction Scan To Network PC (Numérisation vers PC en réseau). Voir page 89.

Pour Windows 2000

- 1 Sur le bureau, cliquez avec le bouton droit de la souris sur [My Computer] (Mon ordinateur), puis sélectionnez [Manage] (Gérer).
- 2 Dans la fenêtre de droite, double-cliquez sur [System Tools] (Outils système) > [Local Users and Groups] (Utilisateurs locaux et groupes). Cliquez avec le bouton droit de la souris sur [Users] (Utilisateurs) et sélectionnez [New User] (Nouvel utilisateur).

- 3 Saisissez la valeur indiquée en C-2 dans [User name] (Nom d'utilisateur) et celle indiquée en C-3 dans [Password] (Mot de passe) et [Confirm password] (Confirmer mot de passe).

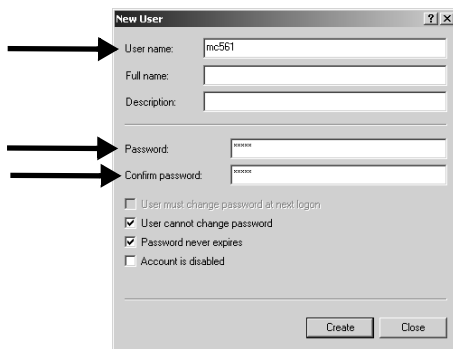

- 4 Sélectionnez [User Can not change password] (L'utilisateur ne peut pas modifier le mot de passe) et [Password never expires] (Pas d'expiration du mot de passe), puis cliquez sur [Create] (Créer).
- 5 Cliquez sur [Close] (Fermer) pour fermer la fenêtre de dialogue [New User] (Nouvel utilisateur).

Remarque

Si [User must change password at next logon] (L'utilisateur devra modifier le mot de passe lors de la prochaine connexion) est coché, supprimez-le afin de pouvoir sélectionner [User can not change password] (L'utilisateur ne peut pas modifier le mot de passe) et [Password never expires] (Pas d'expiration du mot de passe).

- 6 Double-cliquez sur [User] (Utilisateur) et vérifiez bien que l'utilisateur créé à l'étape 4 s'affiche. Fermez la fenêtre [Computer Management] (Gestion de l'ordinateur).
- 7 Créer un nouveau dossier dans l'ordinateur avec le nom saisi sur la ligne C-5.

Remarque

Il est recommandé de créer le dossier dans l'unité locale, et non sur le bureau ou dans [My Documents] (Mes documents).

- 8 Cliquez avec le bouton droit de la souris sur le dossier créé lors de l'étape 6, puis sélectionnez [Sharing] (Partage).

- 9 Sélectionnez [Share this folder] (Partager ce dossier), puis cliquez sur [Permissions].

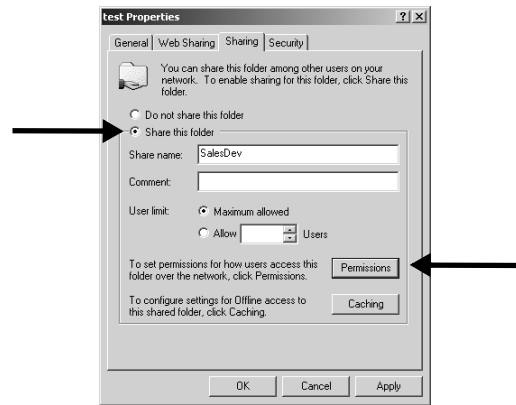

- 10 Cliquez sur [Add] (Ajouter).
- 11 Sélectionnez le compte utilisateur créé à l'étape 4, puis cliquez sur [Add] (Ajouter).

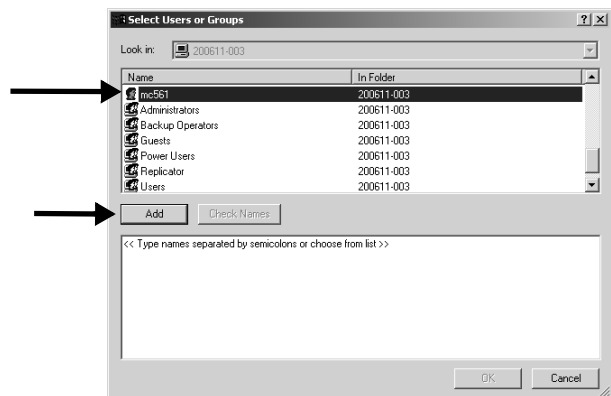

- 12 Vérifiez bien que le compte utilisateur s'affiche, puis cliquez sur [OK].
- 13 Cochez la case [Allow] (Autoriser) pour un contrôle total [Full Control], puis cliquez sur [OK].
- 14 Assurez-vous que l'icône du dossier partagé se soit changée en icône avec une main, puis fermez la fenêtre.
- 15 Créez un profil pour terminer la configuration de la fonction Scan To Network PC (Numérisation vers PC en réseau). Consultez "Les profils de la fonction Scan to Network PC (Numérisation vers PC en réseau)" à la page 89.

Les profils de la fonction Scan to Network PC (Numérisation vers PC en réseau)

Enregistrer les renseignements que vous avez configurés sur l'ordinateur comme profil. Ceci est nécessaire quand vous effectuez la fonction Scan To Network PC (Numérisation vers PC en réseau) avec l'ordinateur.

Création d'un profil

Remarque

Lors de l'utilisation des touches fléchées, appuyez à plusieurs reprises sur la touche jusqu'à atteindre la sélection.

- 1 Appuyez sur la touche <SETTING> (Paramètre) sur le panneau de commande.
- 2 Utilisez la touche fléchée vers le bas pour sélectionner [Profile] (Profil), puis appuyez sur <OK>.

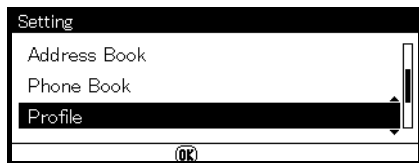

- 3 Utilisez la touche fléchée vers le bas pour sélectionner le numéro de profil que vous souhaitez enregistrer, puis appuyez sur <OK>.
- 4 Utilisez la touche fléchée vers le bas pour sélectionner [Edit] (Afficher), puis appuyez sur <OK>.
- 5 Utilisez la touche fléchée vers le bas pour sélectionner le numéro de profil que vous souhaitez enregistrer, puis appuyez sur <OK>.
- 6 Utilisez la touche fléchée vers le bas pour sélectionner [Profile Name] (Nom de profil), puis appuyez sur <OK>.
- 7 Saisissez les renseignements indiqués dans la ligne C-4 du formulaire de configuration.
- 8 Utilisez les touches fléchées jusqu'à sélectionner [Enter] (entrer), puis appuyez sur <OK>.

- 9 Utilisez la touche fléchée vers le bas pour sélectionner [Target URL] (URL Cible), puis appuyez sur <OK>.
- 10 Saisissez les valeurs indiquées sur les lignes C-1 et C-5 du formulaire de configuration comme « \\C-1\C-5 » par ex., \\PC1\SalesDev.
- 11 Utilisez les touches fléchées jusqu'à sélectionner [Enter] (entrer), puis appuyez sur <OK>.
- 12 Utilisez la touche fléchée vers le bas pour sélectionner [User Name] (Nom d'utilisateur), puis appuyez sur <OK>.
- 13 Saisissez les renseignements indiqués dans la ligne C-2 du formulaire de configuration. Si la gestion du domaine est effectuée, saisissez « C-2@domain name ».
- 14 Utilisez les touches fléchées jusqu'à sélectionner [Enter] (entrer), puis appuyez sur <OK>.
- 15 Utilisez la touche fléchée vers le bas pour sélectionner [Password] (Mot de passe), puis appuyez sur <OK>.
- 16 Saisissez les renseignements indiqués dans la ligne C-3 du formulaire de configuration.
- 17 Utilisez les touches fléchées jusqu'à sélectionner [Enter] (entrer), puis appuyez sur <OK>.
- 18 Utilisez la touche fléchée vers le bas pour sélectionner [File Name] (Nom de fichier), puis appuyez sur <OK>.
- 19 Saisissez les renseignements indiqués sur la ligne C-6 du formulaire de configuration. Vous pouvez entrer jusqu'à 64 caractères.
Ajouter « #n » à la fin d'un nom de dossier, attribuera automatiquement un numéro de série à la fin du nom des dossiers envoyés.
Ajouter « #d » à la fin d'un nom de dossier, attribuera automatiquement une date à la fin du nom des dossiers envoyés.
- 20 Utilisez les touches fléchées jusqu'à sélectionner [Enter] (entrer), puis appuyez sur <OK>.
- 21 Configurer les autres options si nécessaire.
- 22 Appuyez sur <OK> pour valider les paramètres.

La configuration de la fonction Scan To Network PC (Numérisation vers PC en réseau) est terminée.

Pour de plus amples détails sur l'utilisation de la fonction Scan To Network PC (Numérisation vers PC en réseau), reportez-vous au Guide de base de l'utilisateur en ligne sur le DVD fourni avec votre appareil.

Modification un profil

Remarque

Lors de l'utilisation des touches fléchées, appuyez à plusieurs reprises sur la touche jusqu'à atteindre la sélection.

- 1 Appuyez sur la touche <SETTING> (Paramètre) sur le panneau de commande.
- 2 Utilisez la touche fléchée vers le bas pour sélectionner [Profile] (Profil), puis appuyez sur <OK>.
- 3 Utilisez la touche fléchée vers le bas pour sélectionner [Edit] (Afficher), puis appuyez sur <OK>.
- 4 Utilisez la touche fléchée vers le bas pour sélectionner le profil que vous souhaitez modifier, puis appuyez sur <OK>.
- 5 Utilisez la touche fléchée vers le bas pour sélectionner l'option que vous souhaitez modifier, puis appuyez sur <OK>.
- 6 Modifier l'option.
- 7 Utilisez les touches fléchées jusqu'à sélectionner [Enter] (entrer), puis appuyez sur <OK>.
- 8 Si vous souhaitez modifier plus d'une option, répétez les étapes 5 à 7.
- 9 Appuyez sur <OK> pour valider les paramètres.

Suppression d'un profil

Remarque

Lors de l'utilisation des touches fléchées, appuyez à plusieurs reprises sur la touche jusqu'à atteindre la sélection.

- 1 Appuyez sur la touche <SETTING> (Paramètre) sur le panneau de commande.
- 2 Utilisez la touche fléchée vers le bas pour sélectionner [Profile] (Profil), puis appuyez sur <OK>.
- 3 Utilisez la touche fléchée vers le bas pour sélectionner [Delete] (Supprimer), puis appuyez sur <OK>.
- 4 Utilisez la touche fléchée vers le bas pour sélectionner le profil que vous souhaitez supprimer, puis appuyez sur <OK>.

- 5 Utilisez la touche fléchée vers la gauche pour sélectionner [Yes] (Oui) sur le message de confirmation.
- 6 Si vous souhaitez supprimer plus d'un profil, répétez les étapes 4 et 5.
- 7 Appuyez sur <OK>.

Configuration de l'Authentification de l'utilisateur et du Contrôle d'accès

Généralités

Ces fonctions servent à limiter l'accès à l'appareil. Ceci afin d'économiser les cartouches, le papier et limiter l'usure de l'appareil.

L'authentification de l'utilisateur et le contrôle d'accès sont protégés par un mot de passe et doivent être configurés par l'administrateur du système.

Les conditions suivantes sont requises pour activer ces fonctions :

- L'appareil doit être connecté à un réseau.
- Pour les réseaux seulement équipés de systèmes Windows, l'utilitaire d'outil de configuration doit être installé sur un ordinateur du réseau.
- Pour les systèmes Macintosh, le Client de comptabilisation des travaux doit être installé.

Authentification de l'utilisateur?

L'authentification de l'utilisateur permet à l'administrateur du système de limiter l'utilisation de l'appareil à des personnes qui se sont vues attribuer soit

- un PIN (NIP - Numéro d'identification personnel) ou
- un nom d'utilisateur et un mot de passe.

Cette limitation s'applique à la fois à une utilisation physique de la machine ou depuis un ordinateur.

Vous pouvez attribuer jusqu'à 100 PIN (NIP), avec ou sans nom d'utilisateur et mot de passe.

Le contrôle d'accès

Le contrôle d'accès est plus sophistiqué car il permet à l'administrateur du système de limiter le type de fonctions disponibles que chaque personne autorisée à utiliser la machine peut effectuer.

Le contrôle d'accès peut être appliqué aux fonctions suivantes :

- Copies (couleur/monochromes)
- Impression (couleur/monochrome)
- Impression à partir d'une clé de mémoire USB
- Numérisation vers Courriel
- Scan to Network PC (Numérisation vers PC en réseau)
- Numérisation vers clé de mémoire USB
- Télécopie
- Télécopie par PC
- Télécopie Internet

Avant de commencer

Il y a plusieurs façons de configurer le contrôle d'accès à votre appareil :

- Par le biais d'un logiciel
- Par le biais de la page Web
- Par le panneau de commande

Ce guide comprend les instructions pour la configuration de l'appareil en utilisant les utilitaires du logiciel.

Pour plus d'information sur l'utilisation de la page web ou du panneau de commande, reportez-vous au Guide de l'utilisateur avancé disponible sur www.my.okidata.com.

Systèmes sous Windows

Chargement de l'outil de configuration

Afin de configurer l'authentification de l'utilisateur et le contrôle d'accès sous Windows, vous devez installer l'utilitaire de configuration sur votre ordinateur.

- 1 Vérifiez bien que votre ordinateur est allumé et connecté à l'appareil, puis placez le DVD

fourni avec votre appareil dans l'unité de CD/DVD.

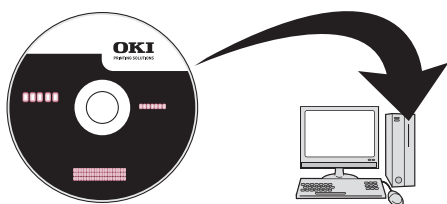

Le DVD se met en marche seul. Si ce n'est pas le cas, double-cliquez sur le fichier de configuration OKI du DVD.

- 2 Sélectionnez votre langue dans la liste déroulante, puis cliquez sur [Next] (Suivant).
- 3 Lisez le Contrat de licence, puis cliquez sur [I Agree] (J'approuve).
- 4 Cliquez sur [MFP Software] (Logiciel AMF).
- 5 Cliquez sur [Install Configuration Tool] (Installer Outil de configuration).

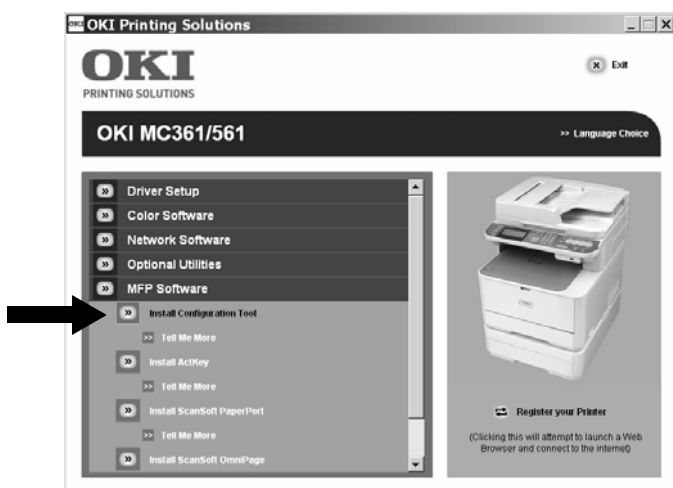

- 6 Cliquez sur [Install] (Installer) et attendez que le logiciel s'installe.
- 7 Sélectionnez le modèle de votre appareil, puis cliquez sur [Next] (Suivant).
- 8 Cliquez sur [Close] (Fermer).

Se servir de l'outil de configuration pour configurer L'authentification de l'utilisateur/Contrôle d'accès

- 1 Vérifiez que votre appareil et votre ordinateur soient bien allumés et connectés par le réseau.

- 2 Cliquez sur [Start] (Démarrer) > [Programs] (Programmes) > [Okidata] > [Configuration Tool] (Outil de configuration) > [Configuration Tool] (Outils de configuration).



- 3 Cliquez sur [Register Device] (Enregistrer le périphérique) dans la liste - déroulante dans Outils.
- 4 Double-cliquez sur le nom du modèle de votre appareil.
Le nom s'affiche dans le tableau des périphériques enregistrés [Registered Device Table] à gauche de l'écran.
- 5 Dans la liste, double-cliquez sur votre appareil, puis sélectionnez l'onglet [User Setting] (Paramètres utilisateur).
- 6 Cliquez sur [PIN Manager] (Gestionnaire du NIP), puis saisissez le mot de passe administrateur et cliquez sur <OK>.
- 7 Pour saisir le numéro de PIN (NIP) et le configurer avec le contrôle d'accès souhaité, cliquez sur l'icône du PIN (NIP).
Pour saisir un nouvel utilisateur avec un code utilisateur, un mot de passe et un numéro PIN (NIP), cliquez sur l'icône New (User) (Nouvel [utilisateur]).
- 8 Répétez l'étape ci-dessus pour chaque utilisateur du réseau.
- 9 Une fois terminé, cliquez sur l'icône [Save to Device] (Sauvegarder sur le périphérique).
Les résultats que vous avez entrés sont sauvegardés dans l'appareil.

Systemes sous Mac

Afin de configurer l'authentification de l'utilisateur et le contrle d'accès sous Mac, reportez-vous au Guide de l'utilisateur avancé disponible sur www.my.okidata.com.

Authentification par PIN (NIP)

Activation du contrle d'accès par PIN (NIP)

Une fois la configuration des PIN (NIP) et/ou des ID utilisateurs/mots de passe, vous devez aller dans le menu de l'appareil et activer le contrle d'accès.

Le contrle d'accès est protégé par un mot de passe : vous devez connaître le mot de passe administrateur pour continuer.

Remarque

Pour faire défiler les différentes sélections sur l'affichage, appuyez sur la touche fléchée vers le bas (ou vers le haut) de façon répétitive.

- 1 Appuyez sur <SETTING> (Paramètre) sur le panneau de commande.
- 2 Utilisez la touche fléchée vers le haut pour sélectionner [Admin Setup] (Configuration Administrateur), puis appuyez sur <OK>.
- 3 Entrez votre mot de passe administrateur : utilisez les touches fléchées pour sélectionner les chiffres de votre mot de passe en appuyant <OK> entre les chiffres.
- 4 Une fois la saisie de votre mot de passe terminée, utilisez les touches fléchées jusqu'à ce que [Enter] (entrer) s'affiche, puis appuyez sur <OK>.
- 5 Utilisez la touche fléchée vers le haut pour sélectionner [Management] (Gestion), puis appuyez sur <OK>.
- 6 Utilisez la touche fléchée vers le bas pour sélectionner [System Setup] (Configuration du système), puis appuyez sur <OK>.
- 7 Vérifiez bien que Contrle d'accès [Access Control] est sélectionné, puis appuyez sur <OK>.
- 8 Utilisez la touche fléchée vers le haut pour sélectionner PIN (NIP) comme méthode de contrle d'accès, puis appuyez sur <OK>.

- 9 Utilisez la touche fléchée vers la gauche pour revenir à l'écran principal.

Le contrle d'accès est activé.

Opération à l'appareil

Se connecter

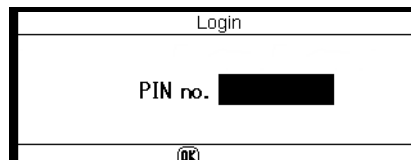

Utilisateurs généraux

- 1 Saisissez le PIN (NIP) qui vous a été attribué grâce au clavier de dix touches situé sur le panneau de commande.
- 2 Appuyez sur <OK>.
L'écran principal s'affiche.

Administrateur

- 1 Saisissez « 000000 » grâce au clavier de dix touches situé sur le panneau de commande, puis appuyez sur <OK>.
 - Le PIN (NIP) de l'administrateur est « 000000 ». Vous ne pouvez pas modifier cette valeur.
- 2 Lorsque l'écran Mot de passe administrateur s'affiche, saisissez le mot de passe administrateur : utilisez les touches fléchées pour sélectionner les chiffres du mot de passe en appuyant sur <OK> après la mise en évidence de chaque chiffre.
- 3 Utilisez les touches fléchées jusqu'à ce que [Enter] (entrer) s'affiche, puis appuyez sur <OK>.
L'écran principal s'affiche.

Se déconnecter

Lorsque vous avez terminé d'utiliser l'appareil, ne pas oublier de vous déconnecter.

- 1 Appuyez sur la touche fléchée vers la gauche jusqu'à ce que l'écran principal s'affiche.

- Appuyez sur <RESET/LOGOUT> (Remise à zéro/Déconnexion) sur le panneau de commande.

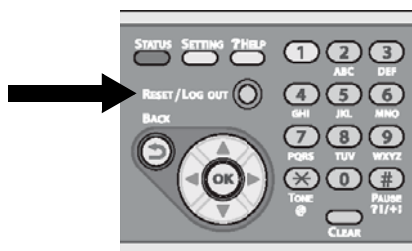

L'écran revient au message de demande de PIN (NIP).

Remarque

L'appareil déconnecte automatiquement les utilisateurs après un certain délai.

Configurer un formulaire d'exploitation à partir d'un ordinateur avec une authentification par PIN (NIP)

Tout d'abord, en vous servant du DVD, contrôlez que le(s) pilote(s) adéquat(s) ai(en)t été bien installé(s) sur l'ordinateur.

Ensuite, installez le logiciel (client) de comptabilisation des travaux sur l'ordinateur. Pour cela, placez le DVD fourni avec l'appareil dans l'unité de l'ordinateur et suivez les messages qui s'affichent pour installer le logiciel de comptabilisation des travaux depuis Internet.



Remarque

Le type d'authentification spécifié sur l'ordinateur est prioritaire à celui spécifié sur l'appareil.

Configurer les ordinateurs Windows pour l'impression

Remarque

Cette procédure se sert du MC561 et de Windows 7 à titre d'exemple. Il se peut que les procédures et les menus diffèrent en fonction du système d'exploitation que vous utilisez.

- 1 Cliquez sur [Start] (Démarrer) > [All Programs] (Tous les programmes) > [Okidata] > [Print Job Accounting Client] (Client de comptabilisation des travaux d'impression) > [Change Job Accounting Mode] (Modifier le mode de comptabilisation des travaux).
- 2 Dans la fenêtre [User Account Control] (Contrôle du compte utilisateur), cliquez sur [Yes] (Oui).
- 3 Sélectionnez l'imprimante que vous souhaitez définir dans [Driver] (Pilote).
- 4 Cochez la case [Tab] (Onglet), puis cliquez sur [Change] (Modifier).
- 5 Cliquez sur [OK].
- 6 À partir du menu [File] (Fichier), sélectionnez [Close] (Fermer).
- 7 Cliquez sur [Start] (Démarrer) et sélectionnez [Devices and Printers] (Périphériques et imprimantes).
 - Sous Windows Server 2008, cliquez sur [Start] (Démarrer) et sélectionnez [Control Panel] (Panneau de commande) > [Printers] (Imprimantes).
 - Sous Windows Vista, cliquez sur [Start] (Démarrer) et sélectionnez [Control Panel] (Panneau de commande) > [Printer] (Imprimante).
 - Sous Windows Server 2003, cliquez sur [Start] (Démarrer) > [Printers and Faxes] (Imprimantes et Télécopies).
 - Sous Windows XP, cliquez sur [Start] (Démarrer) > [Printers and Faxes] (Imprimantes et Télécopies).
 - Sous Windows 2000, cliquez sur [Start] (Démarrer) > [Settings] (Paramètres) > [Printers] (Imprimantes).

8 Pour chaque pilote installé sur l'ordinateur :

- cliquez avec le bouton droit de la souris sur l'icône OKI MC561 et sélectionnez [Printer properties] (Propriétés de l'imprimante) > [OKI MC561 (XXX*)].
*XXX = PCL, PS, ou FAX
- Sélectionnez l'onglet [Job Accounting] (Comptabilisation des travaux).
- Saisissez le nom d'utilisateur dans [User Name] et le PIN (NIP) dans [Job Account ID] (Code de comptabilisation des travaux).

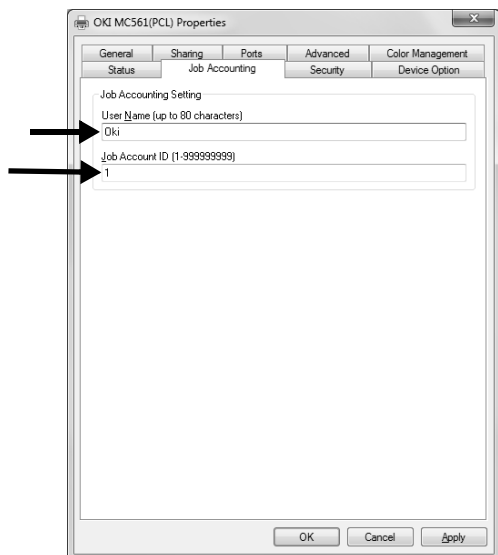

d) Cliquez sur [OK].

Effectuer une impression à partir de Windows

- Ouvrez le fichier à imprimer.
- Sélectionner [Print] (Imprimer) dans le menu [File] (Fichier).
- Sélectionnez le pilote d'imprimante, puis cliquez sur [Print] (Imprimer).

Configurer les ordinateurs Mac pour l'impression

Remarque

Cette procédure utilise le Mac OS X 10.6 (Snow Leopard) et le modèle MC561 à titre d'exemple. Il se peut que les procédures et les menus diffèrent en fonction du système d'exploitation que vous utilisez.

1 Insérez le DVD fourni avec votre appareil.

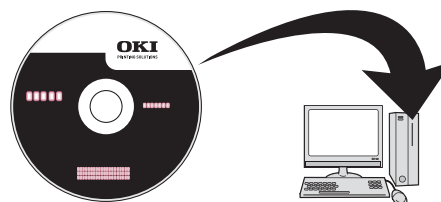

2 Double-cliquez sur l'icône OKI qui figure sur le bureau.

3 Double-cliquez sur [Utility] (Utilitaire) > [JA Client] (Client JA) > [Print JobAccounting] (Imprimer Comptabilisation des travaux).

4 Cliquez sur [New] (Nouveau).

5 Saisissez le nom d'utilisateur sous [User Name] et le PIN (NIP) à côté de [Job Account ID] (Code de comptabilisation des travaux).

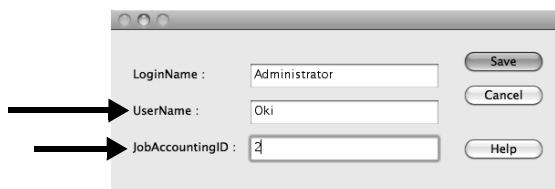

6 Cliquez sur [Save] (Sauvegarder).

7 Cliquez sur [Save] (Sauvegarder).

8 S'il vous est demandé, saisissez le mot de passe utilisateur, puis cliquez sur [OK].

Effectuer une impression à partir d'un Mac

- Ouvrez le fichier à imprimer.
- Dans le menu [File] (Fichier), sélectionnez [Print] (Imprimer).
- Sélectionnez votre appareil, puis cliquez sur [Print] (Imprimer).

Configurer les ordinateurs Windows pour la télécopie

Remarque

Cette procédure se sert du MC561 et de Windows 7 à titre d'exemple. Il se peut que les procédures et les menus diffèrent en fonction du système d'exploitation que vous utilisez.

- Cliquez sur [Start] (Démarrer) > [All Programs] (Tous les programmes) > [Okidata] > [Print Job Accounting Client] (Client de comptabilisation des travaux d'impression) > [Change Job

Accounting Mode] (Modifier le mode de comptabilisation des travaux).

- 2 Dans la fenêtre [User Account Control] (Contrôle du compte utilisateur), cliquez sur [Yes] (Oui).
- 3 Sélectionnez le pilote de télécopie dans [Driver] (Pilote).
- 4 Cochez la case [Tab] (Onglet), puis cliquez sur [Change] (Modifier).
- 5 Cliquez sur [OK].
- 6 À partir du menu [File] (Fichier), sélectionnez [Close] (Fermer).
- 7 Cliquez sur [Start] (Démarrer) et sélectionnez [Devices and Printers] (Périphériques et imprimantes).
 - Sous Windows Server 2008, cliquez sur [Start] (Démarrer) et sélectionnez [Control Panel] (Panneau de commande) > [Printers] (Imprimantes).
 - Sous Windows Vista, cliquez sur [Start] (Démarrer) et sélectionnez [Control Panel] (Panneau de commande) > [Printer] (Imprimante).
 - Sous Windows Server 2003, cliquez sur [Start] (Démarrer) et sélectionnez [Printers and Faxes] (Imprimantes et Télécopies).
 - Sous Windows XP, cliquez sur [Start] (Démarrer) et sélectionnez [Printers and Faxes] (Imprimantes et Télécopies).
 - Sous Windows 2000, cliquez sur [Start] (Démarrer) et sélectionnez [Settings] (Paramètres) > [Printers] (Imprimantes).
- 8 Cliquez avec le bouton droit de la souris sur l'icône OKI MC561 et sélectionnez [Printer properties] (Propriétés de l'imprimante) > [OKI MC561 (FAX)].
- 9 Sélectionnez l'onglet [Job Accounting] (Comptabilisation des travaux).
- 10 Saisissez le nom d'utilisateur dans [User Name] et le PIN (NIP) dans [Job Account ID] (Code de comptabilisation des travaux).
- 11 Cliquez sur [OK].

Envoyer des télécopies à partir de Windows

- 1 Ouvrez le fichier à faxer.
- 2 Dans le menu [File] (Fichier), sélectionnez [Print] (Imprimer).
- 3 Sélectionnez le pilote de fax, puis cliquez [Print] (Imprimer).

Authentification par Nom d'utilisateur et Mot de passe

Activation du contrôle d'accès par Nom d'utilisateur/Mot de passe

Le contrôle d'accès est protégé par un mot de passe : vous devez connaître le mot de passe administrateur pour continuer.

Remarque

Pour faire défiler les différentes sélections sur l'affichage, appuyez sur la touche fléchée vers le bas (ou vers le haut) de façon répétitive.

- 1 Appuyez sur <SETTING> (Paramètre) sur le panneau de commande.
- 2 Utilisez la touche fléchée vers le haut pour sélectionner [Admin Setup] (Configuration Administrateur), puis appuyez sur <OK>.
- 3 Entrez votre mot de passe administrateur : utilisez les touches fléchées pour sélectionner les chiffres de votre mot de passe en appuyant sur <OK> entre chaque chiffre.
- 4 Une fois la saisie de votre mot de passe terminée, utilisez les touches fléchées jusqu'à ce que [Enter] (entrer) s'affiche, puis appuyez sur <OK>.
- 5 Utilisez la touche fléchée vers le haut pour sélectionner [Management] (Gestion), puis appuyez sur <OK>.
- 6 Utilisez la touche fléchée vers le bas pour sélectionner [System Setup] (Configuration du système), puis appuyez sur <OK>.
- 7 Vérifiez bien que Contrôle d'accès [Access Control] est sélectionné, puis appuyez sur <OK>.
- 8 Utilisez la touche fléchée vers le haut pour sélectionner Utilisateur/Mot de passe comme méthode de contrôle d'accès, puis appuyez sur <OK>.
- 9 Utilisez la touche fléchée vers la gauche pour revenir à l'écran principal.

Le contrôle d'accès est activé.

Exploitation à partir d'un ordinateur

Remarque

Le type d'authentification spécifié sur l'ordinateur est prioritaire à celui spécifié sur l'appareil.

Effectuer une impression à partir de Windows

Remarque

Cette procédure se sert de NotePad et de Windows 7 à titre d'exemple. Il se peut que les procédures et les menus diffèrent en fonction du système d'exploitation que vous utilisez.

- 1 Ouvrez le fichier à imprimer.
- 2 Dans le menu [File] (Fichier), sélectionnez [Print] (Imprimer).
- 3 Sélectionnez le pilote d'imprimante souhaité dans [Select Printer], puis cliquez [Preferences] (Préférences).
- 4 Cliquez sur l'onglet [Job Options] (Options des travaux).
- 5 Cliquez sur [User Auth] (Auth. Utilisateur).
- 6 Cochez la case [Use User Authentication] (Utiliser Authentification de l'utilisateur).

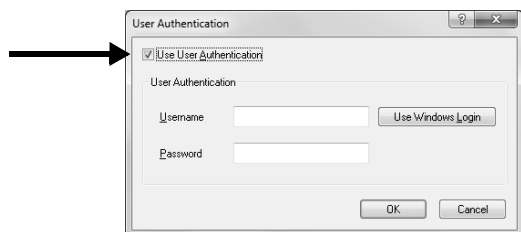

- 7 Saisissez le nom d'utilisateur sous [User Name] et le mot de passe dans [Password]. Cliquez sur [Use Windows Login] (Utiliser le nom utilisé pour l'ouverture des sessions Windows) permet de saisir automatiquement votre nom d'utilisateur sous Windows.
- 8 Cliquez sur [OK].
- 9 Cliquez sur [OK], puis sur [Print] (Imprimer).

Effectuer une impression à partir d'un Mac

Remarque

Cette procédure utilise le Mac OS X 10.6 à titre d'exemple. Il se peut que les procédures et les menus diffèrent en fonction du système d'exploitation que vous utilisez.

- 1 Ouvrez le fichier à imprimer.
- 2 Dans le menu [File] (Fichier), sélectionnez [Print] (Imprimer).
- 3 Sélectionnez les pilotes d'imprimante de votre appareil.
- 4 Sélectionnez [UserAuth] (Auth. utilisateur) à partir du menu sous les menus [Printer] (Imprimante) et [Presets] (Préréglages).

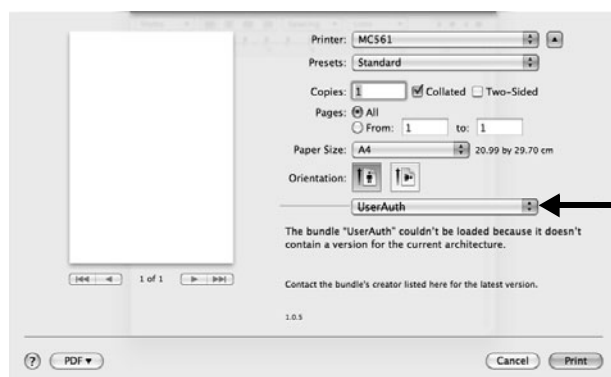

- 5 Cochez la case [Use User Auth] (Utiliser Authentification de l'utilisateur) sur le panneau [UserAuth] (Auth.Utilisateur)

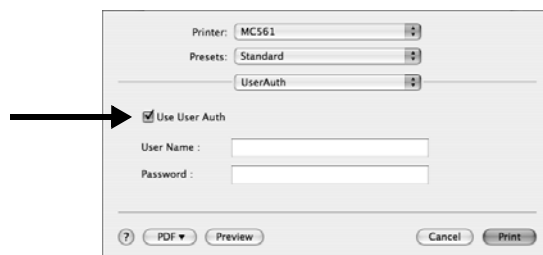

- 6 Saisissez le nom d'utilisateur dans [User Name] et le mot de passe dans [Password].
- 7 Cliquez sur [Print] (Imprimer).

Envoyer des télécopies à partir de Windows

Remarque

Cette procédure se sert de NotePad et de Windows 7 à titre d'exemple. Il se peut que les procédures et les menus diffèrent en fonction du système d'exploitation que vous utilisez.

- 1 Ouvrez le fichier à faxer.
- 2 Dans le menu [File] (Fichier), sélectionnez [Print] (Imprimer).
- 3 Sélectionnez le (pilote de fax) de votre appareil dans [Select Printer] (Sélectionner l'imprimante), puis cliquez sur [Preferences] (Préférences).
- 4 Dans l'onglet [Setup], cliquez sur [User Auth] (Authentification Utilisateur).
- 5 Cochez la case [Use User Authentication] (Utiliser Authentification de l'utilisateur).
- 6 Saisissez le nom d'utilisateur sous [User Name] et le mot de passe dans [Password].

Remarque

Cliquer sur [Use Windows Login] (Utiliser le nom utilisé pour l'ouverture des sessions Windows) permet de saisir automatiquement votre nom d'utilisateur sous Windows.

- 7 Cliquez sur [OK].
- 8 Cliquez sur [OK], puis sur [Print] (Imprimer).

Configuration du télécopieur

Les paramètres de base pour télécopier

Vous devez configurer les paramètres suivants avant d'émettre des télécopies.

Raccordement d'une ligne téléphonique

Important!

N'utilisez que le fil téléphonique fourni avec votre télécopieur. L'utilisation d'un autre fil peut entraîner une défaillance.

Connexion pour télécopie uniquement

- 1 Insérez une extrémité du fil téléphonique fourni dans la connexion LIGNE au dos de l'appareil et l'autre dans une prise téléphonique active.

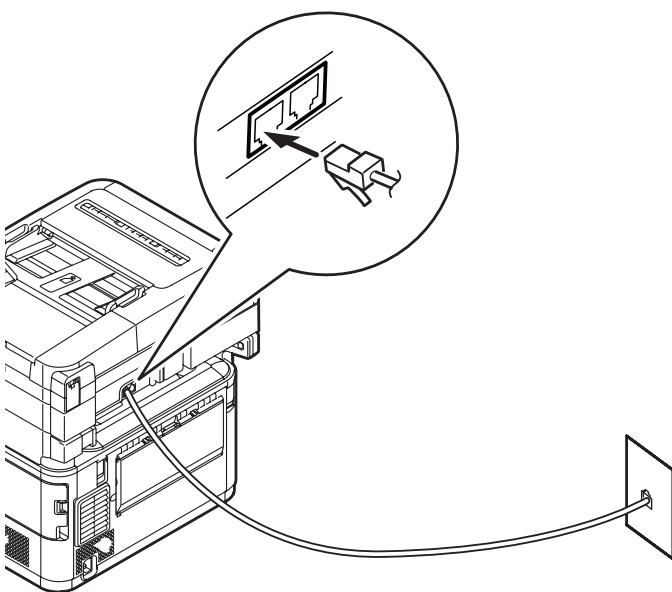

- 2 Fixez le couvercle du connecteur livré avec l'appareil à la connexion TEL au dos de l'appareil.

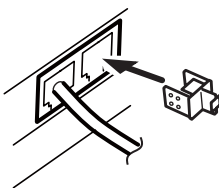

Connexion pour télécopieur et téléphone

- 1 Insérez une extrémité du fil téléphonique fourni dans la connexion LIGNE au dos de l'appareil et l'autre dans une prise téléphonique active.

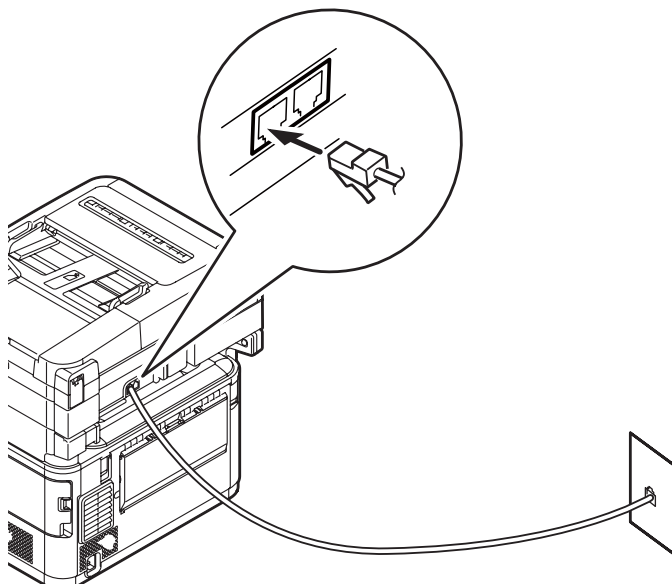

- 2 Branchez le fil du téléphone dans la connexion TEL, située au dos de l'appareil.

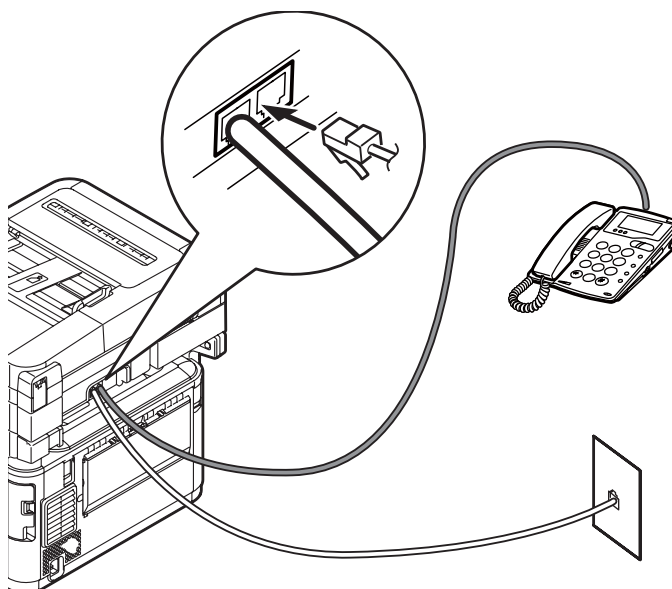

Réglage de l'heure courante et renseignements relatifs à l'expéditeur

Remarque

Vous pouvez automatiquement définir l'heure et la date en vous rendant sur la page Internet. Pour connaître les détails, reportez-vous au Guide d'utilisation avancé disponible sur www.my.okidata.com.

Remarque

Lors de l'utilisation des touches fléchées, appuyez à plusieurs reprises sur la touche jusqu'à atteindre la sélection.

- 1 Appuyez sur <SETTING> (Paramètre) sur le panneau de commande.
- 2 Utilisez la touche fléchée vers le bas pour sélectionner [Easy Setup] (Configuration simplifiée), puis appuyez sur <OK>.

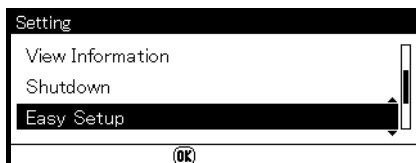

- 3 Si demandé, entrez le mot de passe de l'administrateur, puis utilisez les touches fléchées pour mettre en surbrillance [Enter] (entrer) et appuyez sur <OK>.
- 4 Une fois [Date/Time Setting] (Paramètre date/heure) mis en surbrillance, appuyez sur la touche fléchée vers la droite.

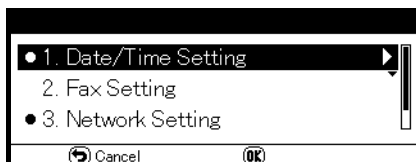

- 5 Utilisez la touche fléchée vers le bas pour sélectionner le fuseau horaire adéquat, puis appuyez sur la touche fléchée vers la droite. Vous pouvez sélectionner un fuseau horaire entre [-12:00] et [+13:00] en accroissements de 15 minutes.

- 6 Utilisez la touche fléchée vers le bas pour sélectionner [Not Summer Time] (heure normale) ou [Now Summer Time] (heure d'été) pour une économie d'énergie, puis appuyez sur la touche fléchée vers la droite.
- 7 Utilisez la touche fléchée vers le bas pour sélectionner [Manual] (Manuel), puis appuyez sur la touche fléchée vers la droite.
- 8 Utilisez les touches fléchées vers le haut et vers le bas pour régler l'année, le mois et le jour, le fait d'appuyer sur la touche fléchée vers la droite fait passer successivement d'un bloc à l'autre. Une fois terminé, appuyez sur <OK>.
- 9 Utilisez les touches fléchées vers le haut et vers le bas pour régler l'heure courante (heure, minute, seconde), appuyez sur la touche fléchée vers la droite fait passer successivement d'un bloc à l'autre. Une fois terminé, appuyez sur <OK>.

Le message « Le paramétrage de l'heure/date s'est déroulé avec succès » s'affiche, suivi du menu Configuration.

Indication des renseignements relatifs à l'expéditeur

Spécifier le numéro de télécopie et le nom d'expéditeur de votre appareil. Le code de l'expéditeur est indiqué en haut de la télécopie imprimée par le destinataire.

- 10 Utilisez la touche fléchée vers le bas pour sélectionner [Fax Setting] (Paramétrage du télécopieur), puis appuyez sur la touche fléchée vers la droite.

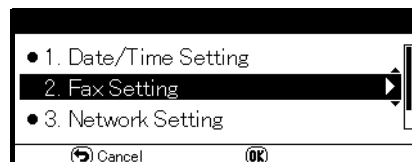

- 11 Appuyez sur <OK> pour sélectionner [FAX number] (Numéro du télécopieur).
- 12 À l'aide du clavier, saisissez le numéro de votre télécopieur.
- 13 Une fois [Enter] (entrer) mis en surbrillance, appuyez sur <OK>.
- 14 Appuyez sur la touche fléchée vers la droite pour sélectionner [Sender ID] (code de l'expéditeur).
- 15 Utilisez le clavier pour saisir votre code qui peut comporter jusqu'à 22 caractères. Une fois le code saisi, utilisez les touches fléchées pour mettre en surbrillance [Enter] (entrer) et appuyez sur <OK>.

Le message « Le paramétrage du télécopieur s'est déroulé avec succès » s'affiche, suivi du menu Configuration.

- 16** Appuyez sur <OK> pour terminer le paramétrage, puis retournez à l'écran principal à l'aide de la touche fléchée vers la gauche.

Installation USB

Connexion USB

- 1 Préparez un câble USB.
Aucun câble USB n'est fourni avec votre appareil.



Utilisez un câble USB 2.0 Haute vitesse pour une connexion USB 2.0 Haute vitesse.

- 2 Éteignez votre appareil :
 - a) Appuyez sur <SETTING> (Paramètre) sur le panneau de commande.
 - b) Appuyez sur la touche fléchée vers le bas de façon répétitive jusqu'à sélectionner [Shutdown] (Arrêt), puis appuyez sur <OK>.
 - c) Quand le message de confirmation s'affiche, appuyez sur la touche fléchée vers la droite jusqu'à sélectionner [Yes] (Oui), puis appuyez sur <OK>.
 - d) Quand un message vous demande d'éteindre l'interrupteur d'alimentation, éteignez l'appareil.
- 3 Éteignez l'ordinateur.

- 4 Abaissez le bouton de fermeture (1) sur le côté droit de l'appareil et retirez le couvercle d'accès (2).

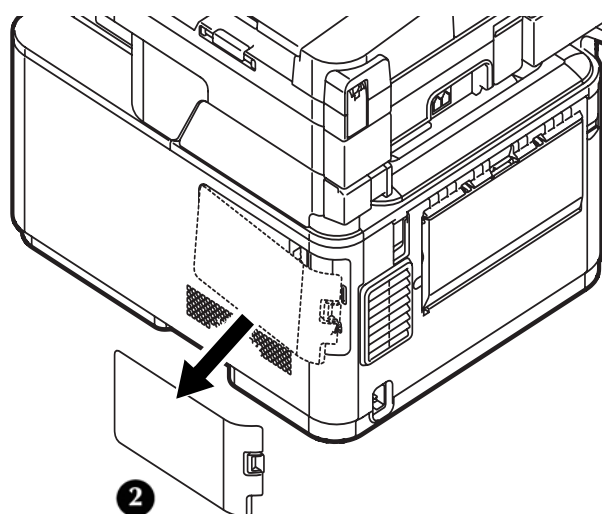
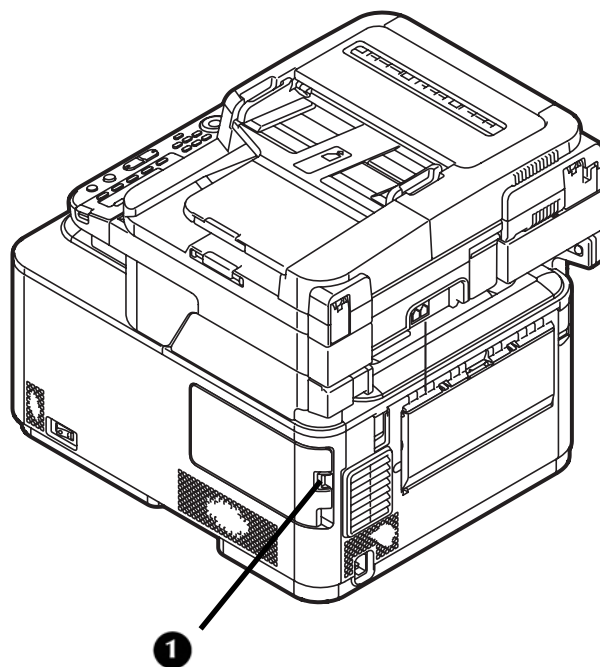

ATTENTION!

Ne branchez pas le câble USB dans la connexion réseau. Ceci peut entraîner une défaillance.

- 5 Branchez une extrémité du câble USB dans le port USB de l'appareil.

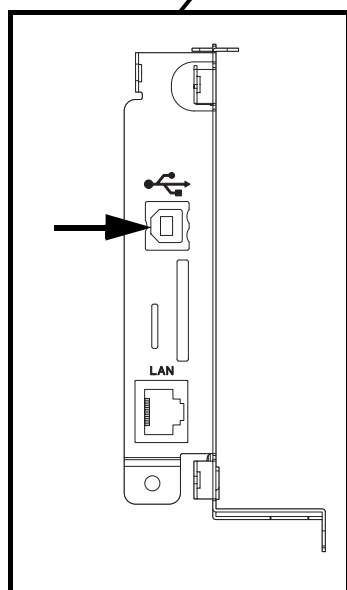
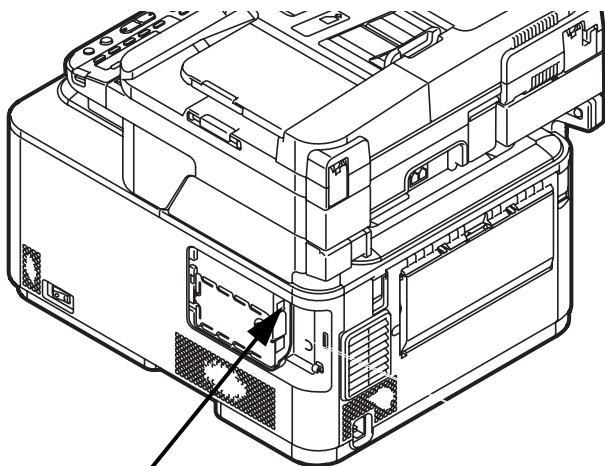

- 6 Bien attacher le câble USB sous le crochet (1) de l'appareil.

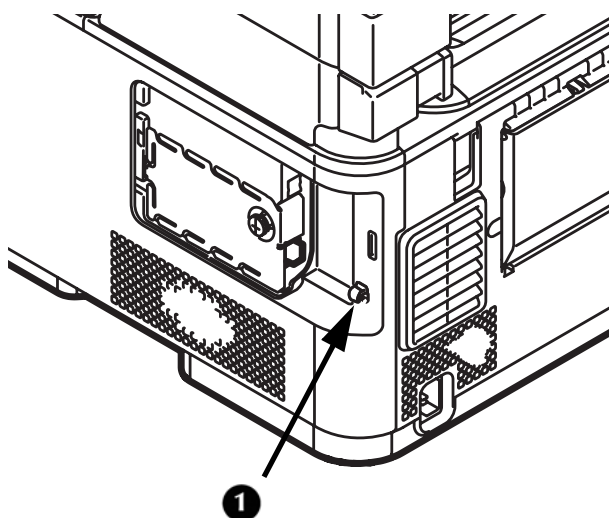

- 7 Introduire les languettes du couvercle latéral dans les fentes (1) du boîtier de l'appareil et remettez-le en place.

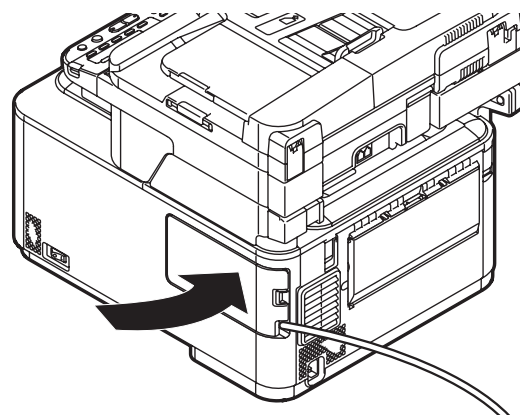
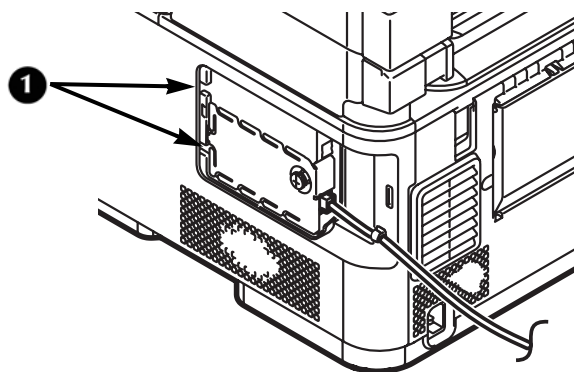

Pour les installations Windows, rendez-vous à la page 103.

Pour les installations Macintosh, rendez-vous à la page 105.

USB : Installer un pilote d'imprimante pour Windows

- Vous devez être connecté en tant qu'administrateur pour réaliser cette procédure.

Remarque

La procédure ci-dessous utilise Windows 7 et le modèle MC561 à titre d'exemple. Il se peut que l'affichage diffère en fonction du système d'exploitation.

- 1 Éteignez votre appareil :
 - a) Appuyez sur <SETTING> (Paramètre) sur le panneau de commande.
 - b) Appuyez sur la touche fléchée vers le bas de façon répétitive jusqu'à sélectionner [Shutdown] (Arrêt), puis appuyez sur <OK>.

- c) Quand le message de confirmation s'affiche, appuyez sur la touche fléchée vers la droite jusqu'à sélectionner [Yes] (Oui), puis appuyez sur <OK>.
- d) Quand un message vous demande d'éteindre l'interrupteur d'alimentation, éteignez l'appareil.

- 2 Placez le DVD fourni avec votre appareil dans l'unité de CD/DVD.

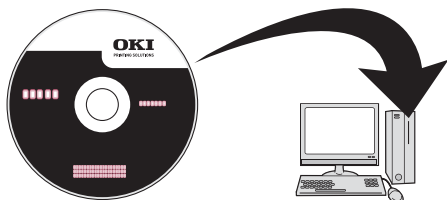

Le DVD se met en marche seul. Si ce n'est pas le cas, double-cliquez sur le fichier de configuration OKI dans le répertoire du DVD.

- 3 Sélectionnez votre langue dans la liste déroulante, puis cliquez sur [Next] (Suivant).
- 4 Lisez le Contrat de licence, puis cliquez sur [I Agree] (J'approuve).
- 5 Sous la configuration du pilote, cliquez sur [Install Drivers (MC561)] (Installer les pilotes [MC561]).

Remarque

Si la boîte de dialogue [User Account Control] (Contrôle du compte utilisateur) s'affiche, cliquez sur [Yes] (Oui). (Sur Windows Vista, cliquez sur [Continue]).

- 6 Lisez et observez les instructions, puis cliquez sur [Next] (Suivant).

L'installation commence.

- Si la boîte de dialogue [Windows Security] (Sécurité Windows) s'affiche, cliquez sur [Install this driver software anyway] (Installer néanmoins ce logiciel pilote).
- Sur Windows Server 2003 et Windows XP, si la boîte de dialogue [Install Hardware] (Installer matériel) s'affiche, cliquez sur [Continue] (Continuer).
- Sur Windows 2000, si la boîte de dialogue [Digital Signature Not Found] (Signature numérique non trouvée) s'affiche, cliquez sur [Yes] (Oui).

- 7 Quand un message s'affiche et vous le demande, branchez le câble USB dans l'ordinateur et allumez votre appareil.

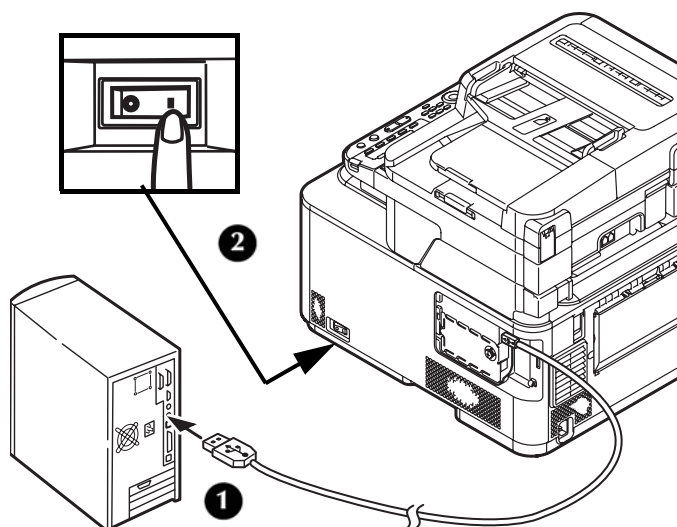

- 8 Cliquez sur [Next] (Suivant).
- 9 Observez les directives à l'écran pour terminer l'installation.
- 10 Une fois que l'écran [Complete] (Terminé) s'affiche, cliquez sur Finish (Terminer).

Vérifier l'installation

- 1 Cliquez sur [Start] (Démarrer) > [Devices and Printers] (Périphériques et imprimantes). Pour Windows Server 2008 et Windows Vista, cliquez sur [Start] (Démarrer) > [Control Panel] (Panneau de commande) > [Printer] (Imprimante).

Pour Windows Server 2003 et Windows XP, cliquez sur [Start] (Démarrer) > [Printers and Faxes] (Imprimantes et Télécopies).

Sous Windows 2000, cliquez sur [Start] (Démarrer) > [Settings] (Paramètres) > [Printers] (Imprimantes).

- 2 Vérifiez bien que l'icône OKI MC561 s'affiche. Sur Windows 7, si vous avez déjà installé d'autres pilotes, cliquez avec le bouton droit de votre souris sur l'icône OKI MC561 et sélectionnez une des options du menu, puis

vérifiez que tous les pilotes de l'imprimante installés sont affichés dans le sous-menu.



Pour les systèmes d'exploitation autres que Windows, vérifiez que l'icône représentant chaque pilote est affichée.

3 Retirez le DVD de l'ordinateur.

L'installation est terminée.

Remarque

[Easy Install (Local)] (Installation facile [Locale]) est une méthode de configuration aisée. Si vous souhaitez sélectionner un pilote à installer manuellement, sélectionnez [Install printer driver completely] (Installer le pilote de l'imprimante totalement) et suivez les instructions qui s'affichent à l'écran.

USB : Installer un pilote d'imprimante pour Mac

Important!

- Seul le pilote pour imprimante PS est disponible pour Mac.
- Désactiver le logiciel antivirus avant de commencer cette procédure.

Pour Mac OS X 10.3.9 à 10.4.11

Remarque

La procédure ci-dessous utilise le Mac OS X 10.4.11 et le modèle MC561 à titre d'exemple.

- 1 Éteignez votre appareil :
 - a) Appuyez sur <SETTING> (Paramètre) sur le panneau de commande.
 - b) Appuyez sur la touche fléchée vers le bas de façon répétitive jusqu'à sélectionner [Shutdown] (Arrêt), puis appuyez sur <OK>.
 - c) Quand le message de confirmation s'affiche, appuyez sur la touche fléchée

vers la droite jusqu'à sélectionner [Yes] (Oui), puis appuyez sur <OK>.

- d) Quand un message vous demande d'éteindre l'interrupteur d'alimentation, éteignez l'appareil.

- 2 Éteignez l'ordinateur.
- 3 Branchez une extrémité du câble USB dans le port USB de l'appareil.

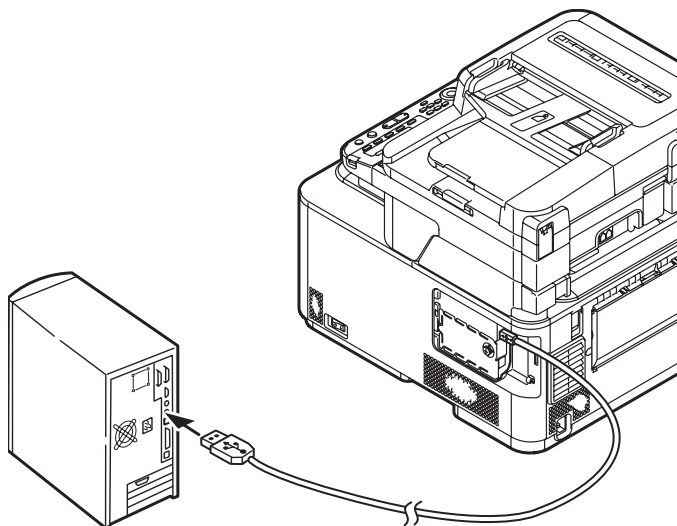

- 4 Allumez le Mac.
- 5 Insérez le DVD fourni avec votre appareil dans l'ordinateur.

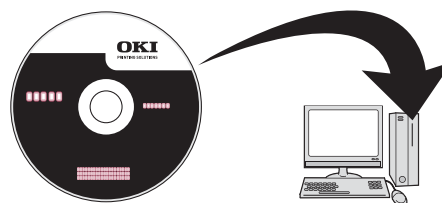

- 6 Double-cliquez sur l'icône [OKI] > dossier [Driver] (Pilote) > dossier [Printer] (Imprimante).
- 7 Double-cliquez sur [Install for Mac OS X] (Installateur pour MAC OS X).
- 8 Entrez le nom de l'administrateur et son mot de passe, puis cliquez sur [OK].
- 9 Observez les directives à l'écran pour terminer l'installation.
- 10 Retirez le DVD pilote/manuel de l'ordinateur.
- 11 À partir du menu [Go] (Aller), sélectionnez [Applications] > [Utilities] (Utilitaires), puis double-cliquez sur [Printer Setup Utility] (Utilitaire de configuration d'imprimante).

Important!

Si [Printer Setup Utility] (Utilitaire de configuration d'imprimante) est déjà lancé, fermez-le et ouvrez-le de nouveau.

12 Cliquez sur [Add] (Ajouter).

Si la boîte de dialogue [You have no printers available] (Aucune imprimante disponible) s'affiche, cliquez sur [Add] (Ajouter).

Remarque

Si le nom de votre appareil est déjà affiché, sélectionnez-le et cliquez sur [Delete] (Supprimer), puis sur [Add] (Ajouter).

13 Sélectionnez le nom de l'USB attribué à votre appareil, puis vérifiez que le nom de votre appareil s'affiche dans [Print Using] (Imprimer en utilisant).

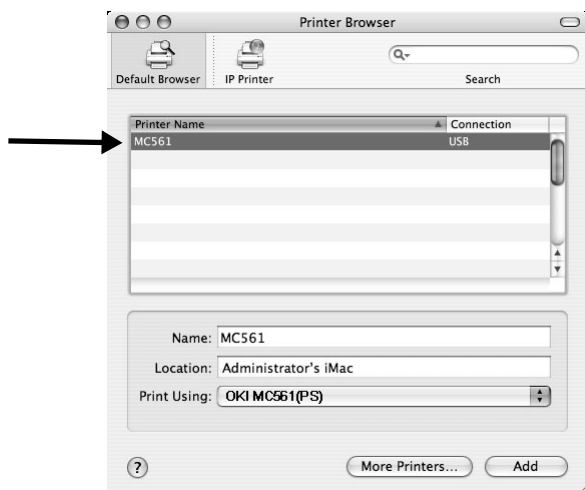

14 Cliquez sur [Add] (Ajouter).

15 Si la fenêtre [Installable Options] (Options installables) s'affiche, cliquez sur [Continue]. Si vous avez déjà installé des options avant l'installation du pilote, configurez chaque élément, puis cliquez sur [Continue].

16 Vérifiez que le nom de votre appareil soit bien affiché dans [Printer List] (Liste des imprimantes), puis fermer la fenêtre.

L'installation est terminée.

Pour Mac OS 10.5 et 10.6

Remarque

La procédure ci-dessous utilise le Mac OS X 10.6 (Snow Leopard) et le modèle MC561 à titre d'exemple.

- 1** Vérifiez que votre appareil ainsi que votre ordinateur sont bien allumés.
- 2** Branchez une extrémité du câble USB dans le port USB de l'appareil.

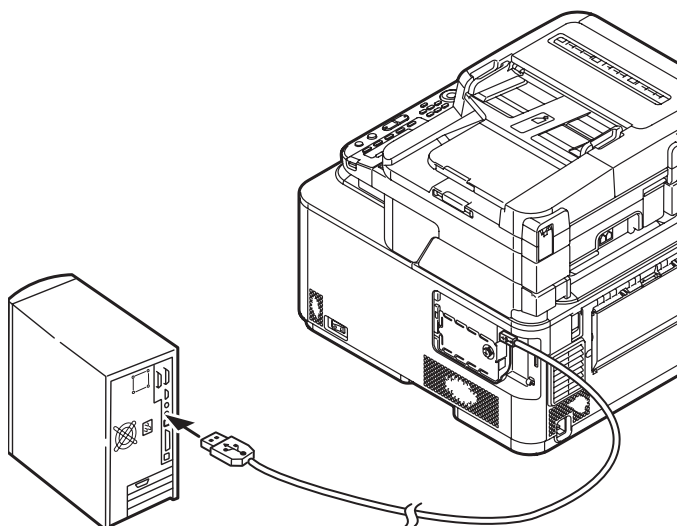

- 3** Insérez le DVD fourni avec votre appareil dans l'ordinateur.

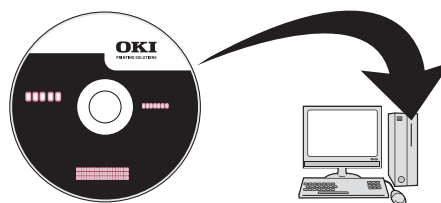

- 4** Double-cliquez sur l'icône [OKI] > dossier [Driver] (Pilote) > dossier [Printer] (Imprimante).
- 5** Double-cliquez sur [Install for Mac OSX] (Installeur pour MAC OSX).
- 6** Entrez le nom de l'administrateur et son mot de passe, puis cliquez sur [OK]. Observez les directives - à l'écran pour terminer l'installation.
- 7** Retirez le DVD pilote/manuel de l'ordinateur.
- 8** À partir du menu Apple, sélectionnez [System Preferences] (Préférences système).

- 9 Cliquez sur [Print & Fax] (Imprimer et télécopier).
- 10 Cliquez sur [+].
- 11 Sélectionnez le nom de l'USB attribué à votre appareil, puis vérifiez que le nom de votre appareil s'affiche dans [Print Using] (Imprimer en utilisant).

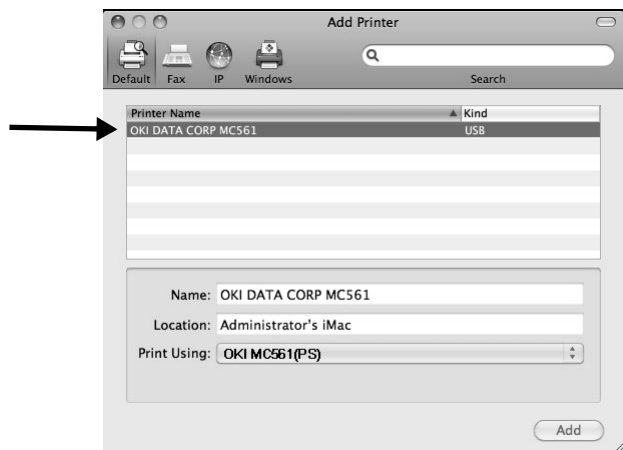

- 12 Cliquez sur [Add] (Ajouter).
- 13 Si la fenêtre [Installable Options] (Options installables) s'affiche, cliquez sur [Continue]. Si vous avez déjà installé des options avant l'installation du pilote, configurez chaque élément, puis cliquez sur [Continue].
- 14 Vérifiez que le nom de votre appareil soit bien affiché dans [Printer List] (Liste des imprimantes), puis fermer [Print & Fax] (Imprimer et télécopier).

L'installation est terminée.

Setup Form (Formulaire de configuration)

N°	Option	Exemple	Votre valeur
A : renseignements pour une configuration de base			
A-1	Mot de passe administrateur pour votre appareil	aaaaaa (paramètre par défaut)	
A-2	Adresse IP de votre appareil :	192.168.0.2	
B : fonctions de Numérisation vers Courriel et Télécopie Internet			
B-1	Adresse électronique de votre appareil (jusqu'à 80 caractères)	mc561@test.com	
B-2	Adresse du serveur SMTP	smtp.test.com	
B-3	Adresse du serveur POP3	pop3.test.com	
B-4	Méthode d'authentification	SMTP	
B-5	SMTP User ID (Code de l'utilisateur SMTP)	OKIMC561	
B-6	Mot de passe SMTP	okimc561	
B-7	POP User ID (CODE utilisateur POP)	User [Utilisateur]	
B-8	POP Password (Mot de passe POP)	okimc561	
B-9	Nom du destinataire du courriel	User [Utilisateur]	
B-10	Adresse électronique du destinataire du courriel	user@test.com	
C : Scan to Network PC (Numérisation vers PC en réseau)			
C-1	Nom de l'ordinateur destinataire	PC1	
C-2	Nom d'utilisateur pour se connecter à l'ordinateur de destination (jusqu'à 32 caractères)	mc561	
C-3	Mot de passe pour se connecter à l'ordinateur de destination (jusqu'à 32 caractères)	mc561	
C-4	Nom de profil pour enregistrer les paramètres (jusqu'à 16 caractères)	Ventes	
C-5	Nom du dossier partagé de l'ordinateur de destination (jusqu'à 64 caractères)	SalesDev	
C-6	Nom de fichier des données numérisées (jusqu'à 64 caractères)	ScanData	

Instalación de hardware

Contenido de la caja

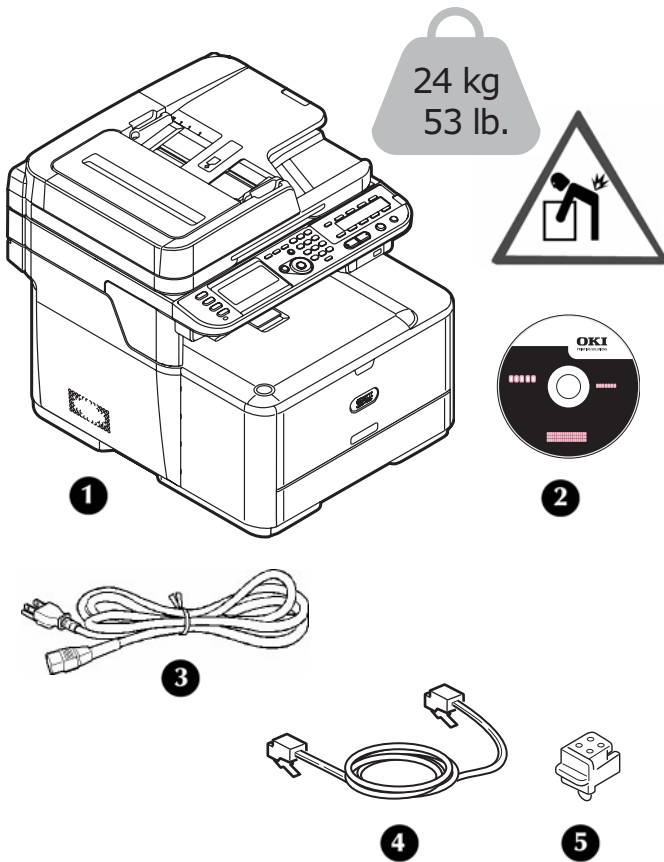

- 1 Equipo
- 2 DVD
- 3 Cable de alimentación
- 4 Cable de teléfono
- 5 Tapa del conector del teléfono

Nota

Los cables USB y Ethernet no vienen con su equipo y deben comprarse por separado.

Le recomendamos que guarde los materiales de embalaje, son necesarios para transportar el equipo.

Prepare el lugar

Requisitos medioambientales

- Temperatura: 10 a 32 °C (50 a 89,6 °F)
- Humedad: 20 a 80% HR (humedad relativa)
Si instala su equipo en un lugar donde la humedad es menor al 30% de HR, utilice un humidificador o un tapete antiestático.
- Temperatura máxima de termómetro húmedo: 25 °C (77 °F)
Tenga cuidado con la condensación. Puede provocar un funcionamiento incorrecto.

Requisitos de espacio

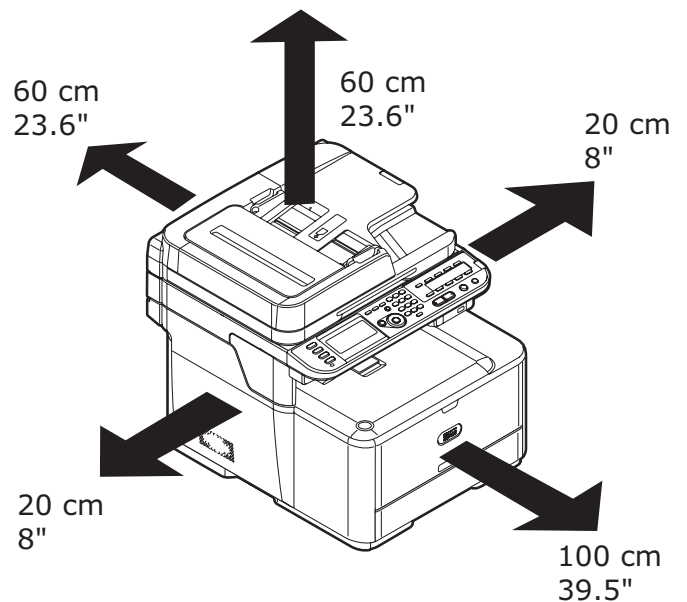

Requisitos de energía

- 110-127 V CA o 220-240 V CA
- 50/60 Hz
- Máximo de 1100 vatios

¡Importante!

No conecte este equipo a un suministro de energía ininterrumpible (UPS).

Si la fuente de energía es inestable, utilice un regulador de voltaje.

Desempacar la máquina

¡Importante!

Se necesitan al menos dos personas para levantar el equipo en forma segura.

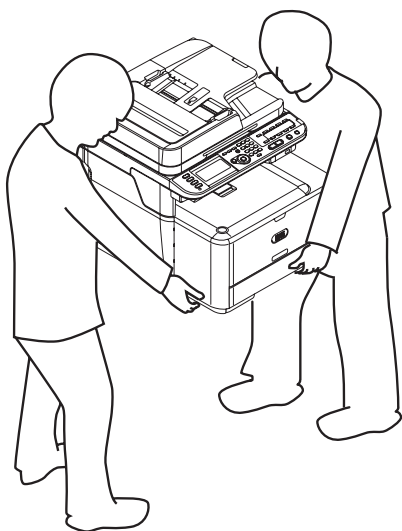
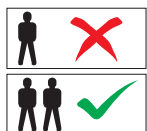

Nota

Las siguientes ilustraciones son descriptivas. Los materiales de embalaje o la cinta reales podrían variar un poco respecto de las ilustraciones.

Guarde los materiales de embalaje, son necesarios para transportar el equipo.

- 1 Saque su equipo de la caja y colóquelo en el lugar donde será instalado.

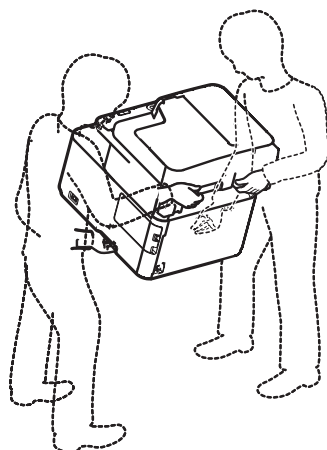

- 2 Retire los materiales de embalaje externos.

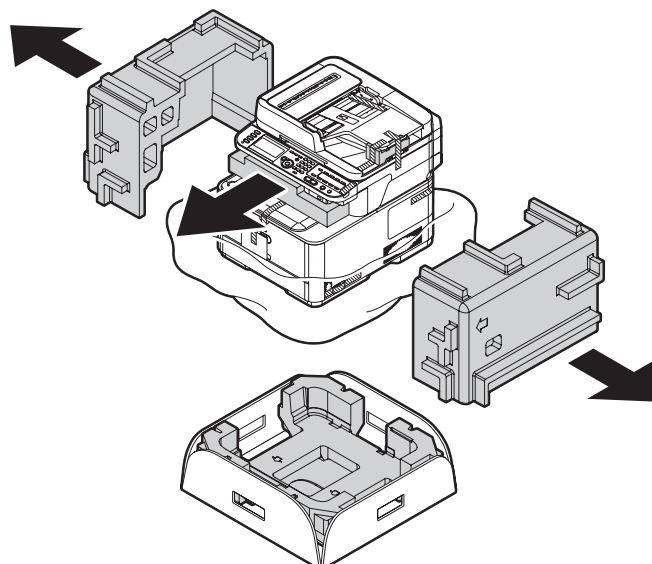

- 3 Retire la cinta de embalaje externa.

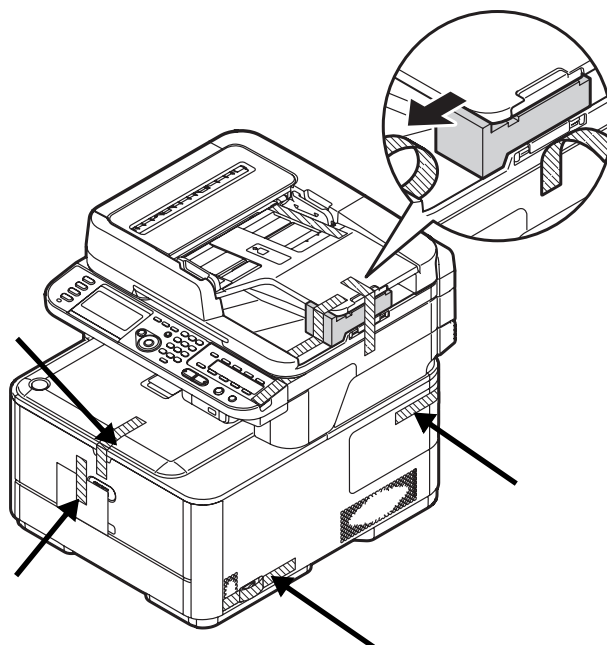

- 4 Abra la cubierta del ADF y retire todo el material protector.

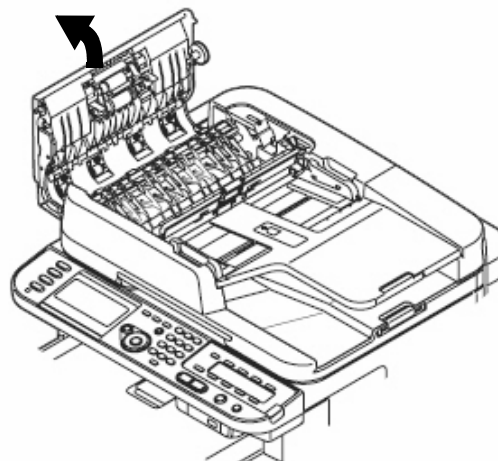

- 5 Levante la bandeja de documentos y retire todo el material protector.

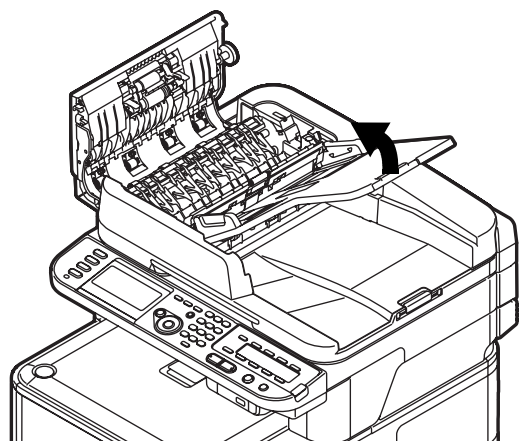

- 6 Baje la bandeja de documentos y cierre la cubierta del ADF.

- 7 Abra la tapa del tope de vidrio (1) y retire el material protector y la hoja protectora.

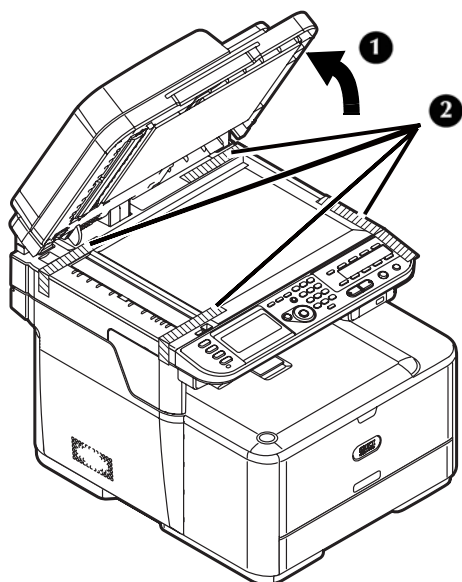

- 8 Cierre la tapa de documentos.

- 9 Abra la unidad del escáner y retire todo el material protector.

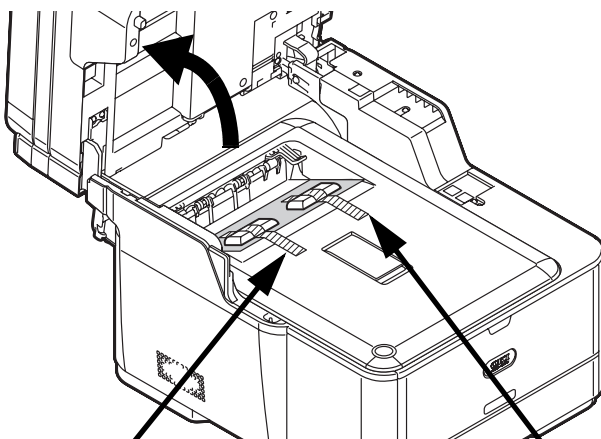

- 10 Presione el botón de liberación de la cubierta (1) y abra la cubierta superior (2).

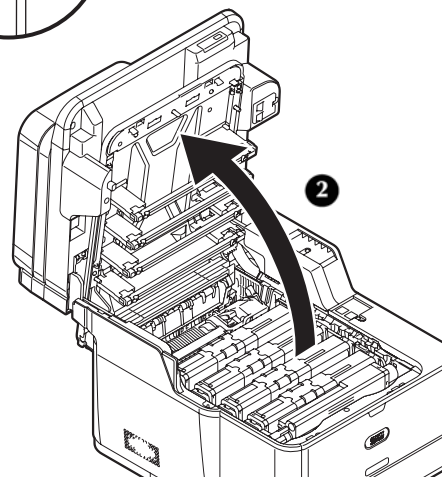
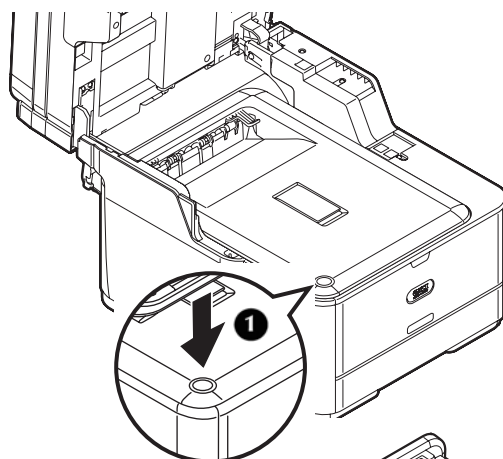

¡Cuidado!

- ***El tubo verde del tambor de imagen es muy delicado. Manipúlelo con cuidado.***
- ***No exponga el tambor de imagen a la luz directa del sol o a una luz interna muy brillante (más de 1500 lux aproximadamente). Incluso bajo la luz interior normal, no deje el tambor de imagen expuesto por más de 5 minutos.***

- 11 Retire la cinta y el material de empaque de los cartuchos de tóner.

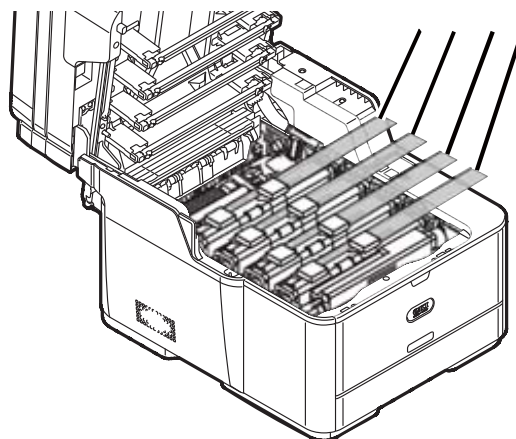

12 Presione la palanca azul (1) de la unidad de fusor en el sentido de la flecha y retire y guarde el tope anaranjado (2).

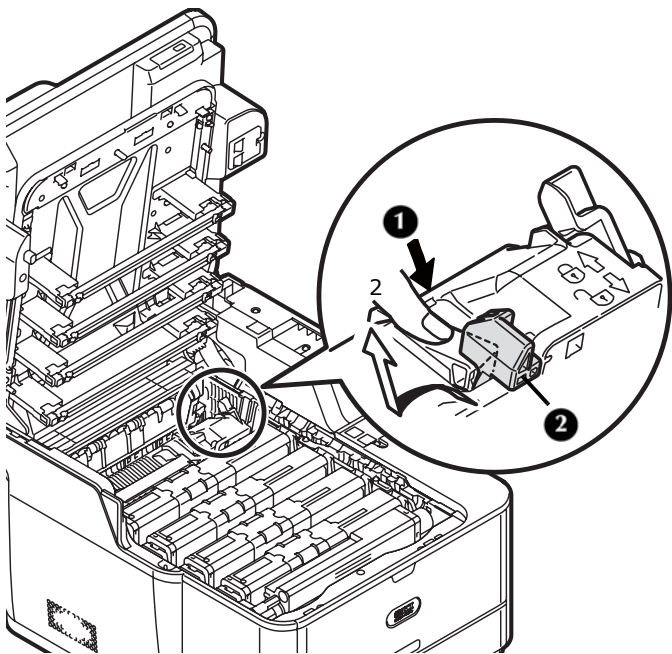

¡Importante!
Conserve el tope anaranjado, será necesario si alguna vez debe transportar el equipo.

13 Deslice el cilindro de bloqueo azul hacia la izquierda en cada cartucho de tóner hasta que se detenga.

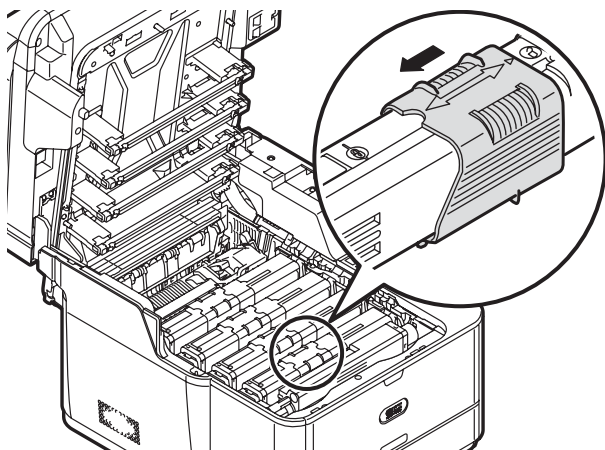

14 Cierre con cuidado la cubierta superior y la unidad del escáner.

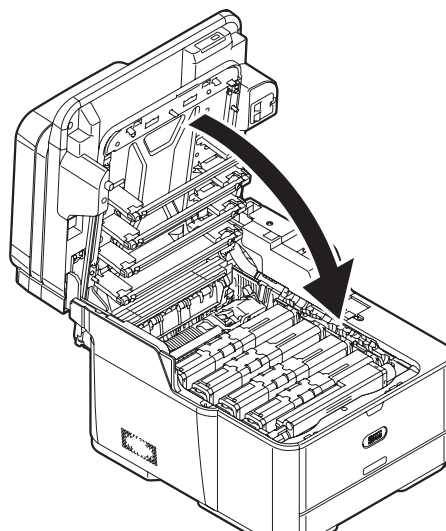

15 Quite la cinta de la bandeja MP, luego abra la bandeja.

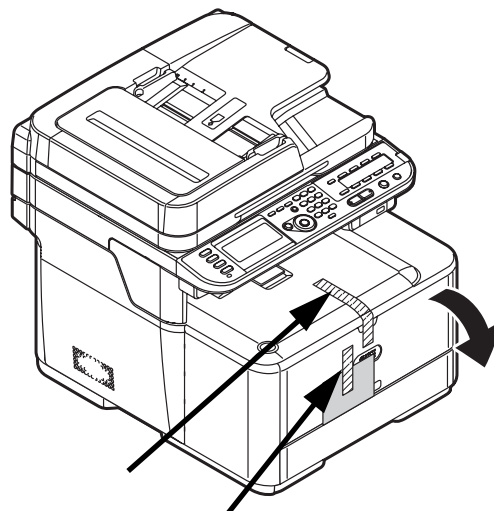

16 Retire la cinta interior (1) y la hoja protectora (2), luego cierre la bandeja MP.

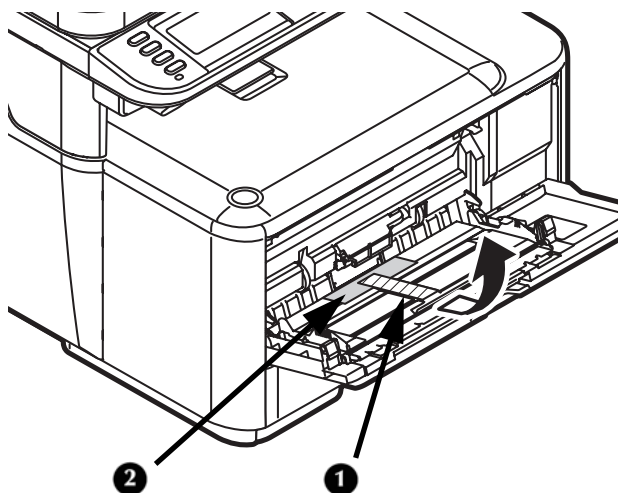

Cómo encender el equipo

- 1 Asegúrese de que el interruptor de encendido (en la parte derecha del equipo) esté apagado <O>.

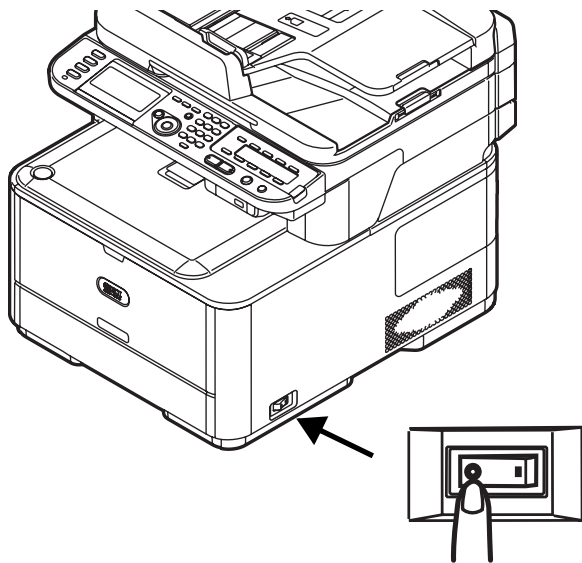

- 2 Enchufe el cable de alimentación en la toma de alimentación que se encuentra en la parte posterior de su equipo.

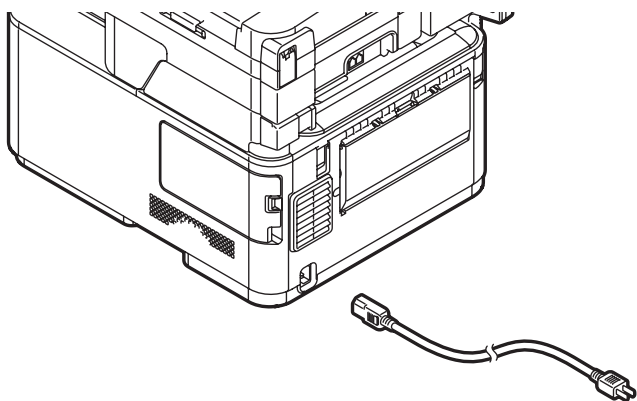

- 3 Enchufe el cable de alimentación en un tomacorriente con conexión a tierra adecuado.



- 4 Asegúrese de que no haya documentos en el tope de vidrio o en el ADF y que la cubierta del ADF esté cerrada.

- 5 Encienda la impresora.

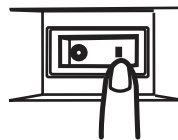

Cómo apagar la máquina

¡Cuidado!

No apague de repente el interruptor: esto podría ocasionar daños a su equipo. Siga siempre el procedimiento correcto para asegurarse de que no se pierdan datos.

- 1 Presione <SETTING> (Configuración) en el panel de control.

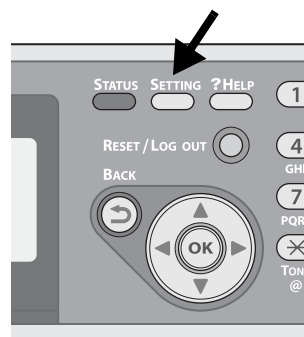

- 2 Presione varias veces la tecla de la flecha hacia abajo para seleccionar [Shutdown] (Apagado) y luego presione <OK> (Aceptar).

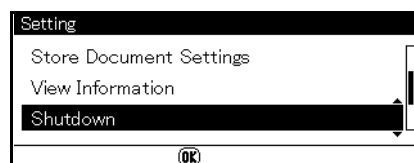

- 3 Cuando aparezca el mensaje de confirmación, presione la tecla de la flecha hacia la derecha para seleccionar [Yes] (Sí) y luego presione <OK> (Aceptar).
- 4 Cuando aparezca la pantalla que le indique apagar el interruptor, apague la máquina.



Modo de ahorro de energía y Modo de suspensión

Nota

Consulte la Guía básica del usuario en línea en el DVD que viene con su equipo para obtener más información.

Tecla de ahorro de energía

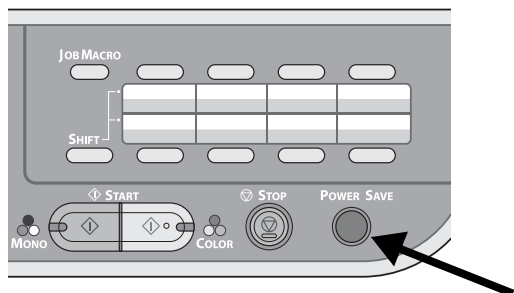

Si no utiliza su equipo durante 30 minutos (el valor predeterminado de fábrica), el equipo automáticamente se ajusta en el modo de ahorro de energía para reducir el consumo de energía.

Para entrar (o salir) del modo de ahorro de energía manualmente, debe presionar <POWER SAVE> (Ahorro de energía) en el panel de control.

El panel de control



Para obtener información sobre

- el panel de control
- escribir o borrar texto o datos

consulte la Guía básica del usuario en línea en el DVD que viene con su equipo.

Cargar el medio de impresión

Para obtener más información sobre los medios de impresión, consulte la Guía básica del usuario en línea en el DVD que viene con su equipo.

Bandejas disponibles

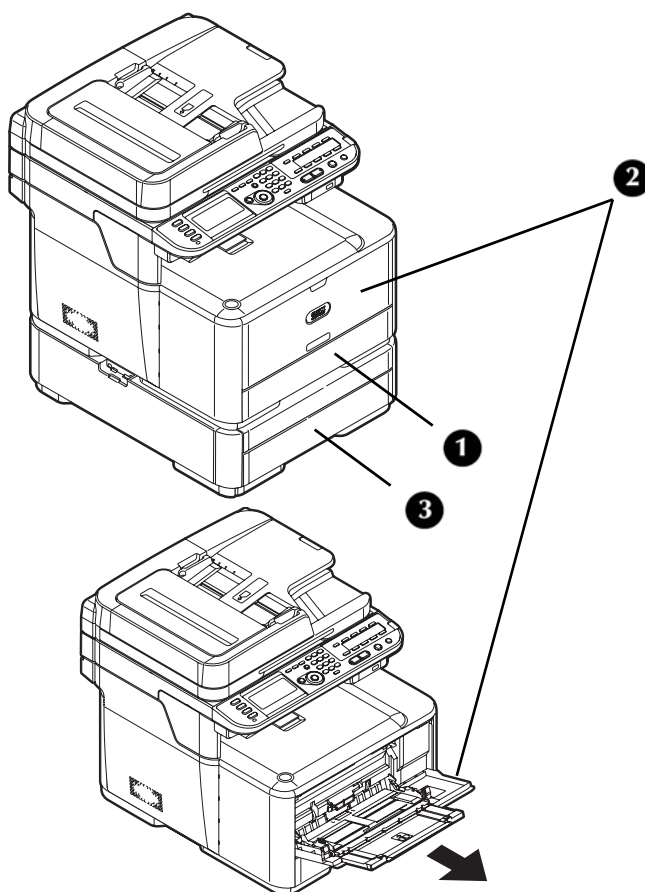

- 1 Bandeja 1
- 2 Bandeja multiuso MP
- 3 Bandeja 2 (opcional)

Valores de peso seleccionables

Designación	Peso	
	US Bond	Métrico
Light (Claro)	17 a 18 lb.	64 a 74 g/m ²
Medium Light (Medio ligero)	20 a 21 lb.	75 a 82 g/m ²
Medium (Medio)	22 a 28 lb.	83 a 104 g/m ²
Heavy (Pesado)	28 a 32 lb.	105 a 120 g/m ²
Ultra Heavy1 (Ultrapesado1)	32 a 47 lb.	121 a 176 g/m ²
Ultra Heavy2 (Ultrapesado2)	47 a 58 lb.	177 a 220 g/m ²

Cómo cargar papel: bandeja 1 y bandeja 2 opcional

Bandeja 1

- Capacidad de hasta 250 hojas de papel de 75 g/m² (US Bond de 20 lb).
- Tamaños utilizables: carta, legal 13/13,5/14, ejecutivo, A4, A5, A6, B5, 16K, personalizado
- Gramaje del papel: 64 a 176 g/m² (US Bond de 17 a 47 lb)

Bandeja 2 (opcional)

- Capacidad de hasta 530 hojas de papel de 75 g/m² (US Bond de 20 lb).
- Tamaños utilizables: igual que la bandeja 1, a excepción del A6
- Gramaje del papel: igual que la bandeja 1

¡Importante!

Antes de imprimir en papel de tamaño personalizado, debe definir el tamaño en el controlador de la impresora. Consulte la página 118.

El siguiente procedimiento muestra la carga de papel en la bandeja 1. El procedimiento para la bandeja 2 es el mismo.

- 1 Saque la bandeja de papel.

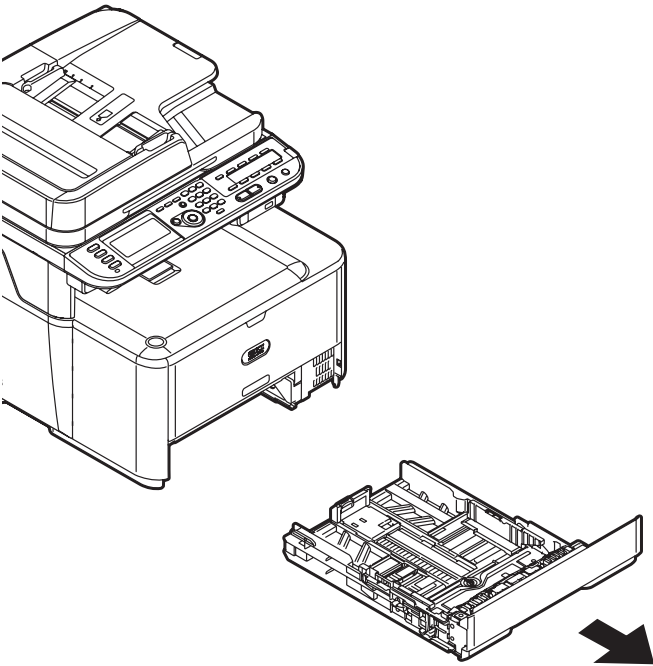

- 2 Deslice las guías de ancho del papel al ancho del papel que desea cargar.

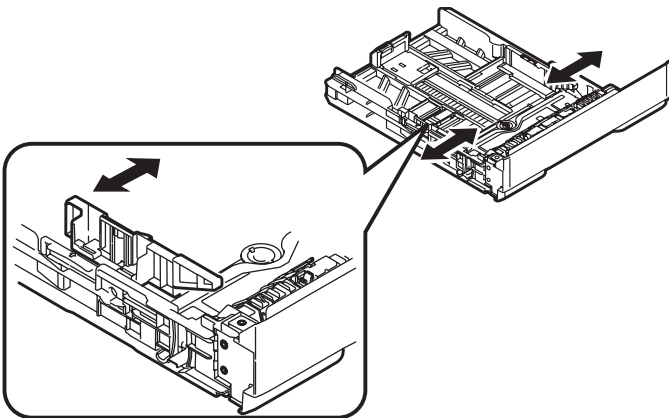

- 3 Ajuste el tope para papel (1) según la longitud del papel: presione hacia abajo con suavidad sobre la palanca de liberación azul (2), luego deslice el tope para papel hasta la longitud del papel que desea cargar. La longitud seleccionada se mostrará en la ventana de visualización (3).

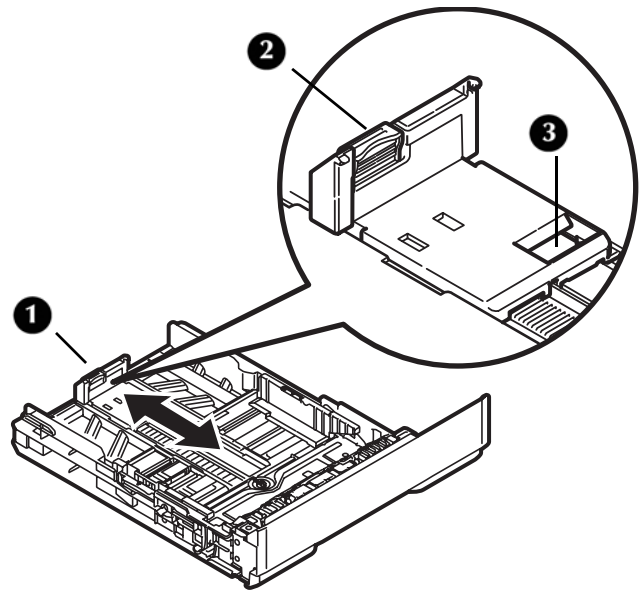

Nota

Si carga papel legal, debe deslizar el tope para papel más allá del extremo de la bandeja. Para papel legal 14, deslícelo hacia afuera todo lo posible (aproximadamente 64 mm [2,5 pulgadas]). Las configuraciones para papel legal 13, legal 13,5 y legal 14 aparecerán en la ventana del tope para papel cuando esté colocado correctamente.

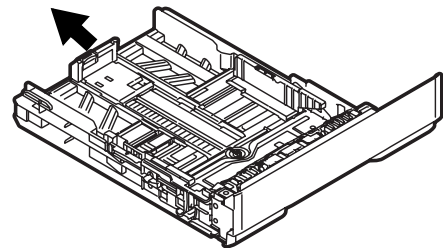

- 4 Flexione el papel hacia atrás y hacia adelante, y luego abaníquelo. Ordene los bordes de la pila de papel sobre una superficie nivelada.

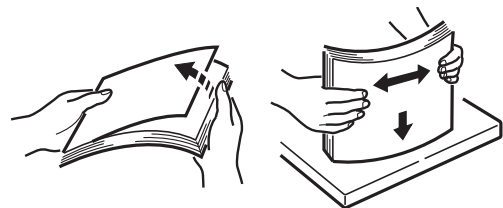

- 5 Cargue el papel con el lado de impresión cara abajo. Mantenga la pila por debajo de la línea de capacidad (1).

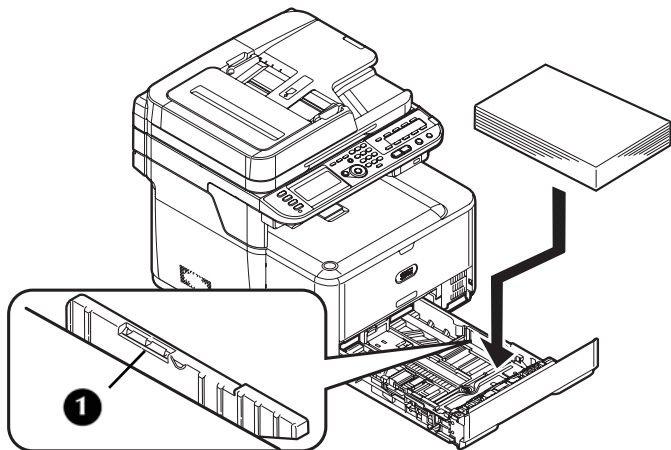

- 6 Ajuste las guías de ancho del papel y el tope para papel de manera que quede ajustado al papel, sin apretarlo.
- 7 Empuje la bandeja de papel hacia la impresora hasta que se detenga.

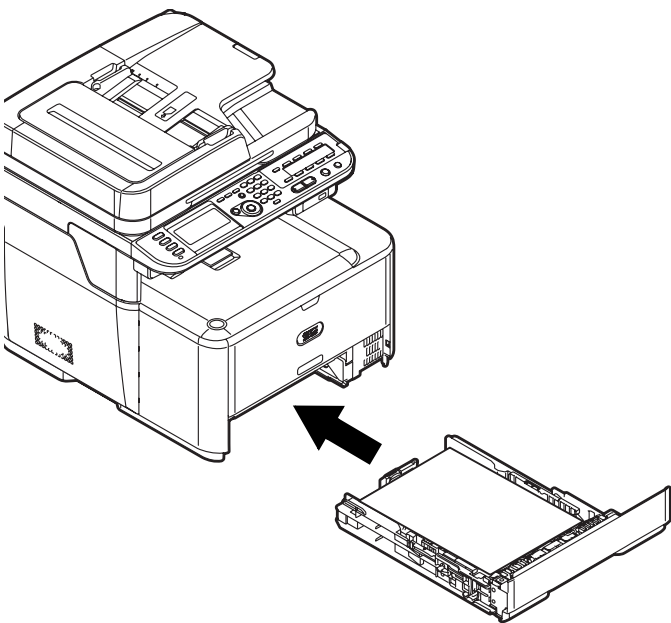

- 8 Defina las configuraciones de la bandeja en el menú del equipo. Consulte "Establecer la configuración de la bandeja" en la página 117.

Cargar papel en la bandeja multiuso

- Capacidad de hasta 100 hojas de papel de 75 g/m² (US Bond de 20 lb), hasta 10 sobres.
- Tamaños utilizables: carta, legal 13/13,5/14", ejecutivo, A4, A5, A6, B5, C5, DL, Com-9, Com-10, sobres Monarch, tarjetas índice 8 x 13 cm (3 x 5 pulgadas), papel de foto 10 x 15 cm (4 x 6 pulgadas) o 13 x 18 cm (5 x 7 pulgadas), pancartas de hasta 1320 mm (52 pulgadas de largo), personalizado
- Gramaje del papel: 64 a 220 g/m² (US Bond de 17 a 58 lb)

¡Importante!

Antes de imprimir en papel de tamaño personalizado, debe definir el tamaño en el controlador de la impresora. Consulte la página 118.

- 1 Baje la bandeja MP.

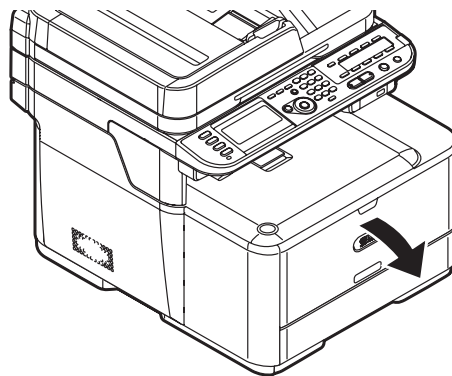

- 2 Extraiga el soporte de papel y el soporte secundario.

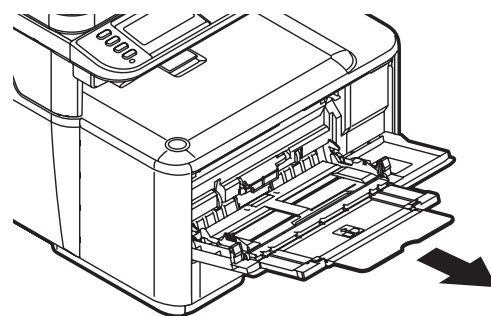
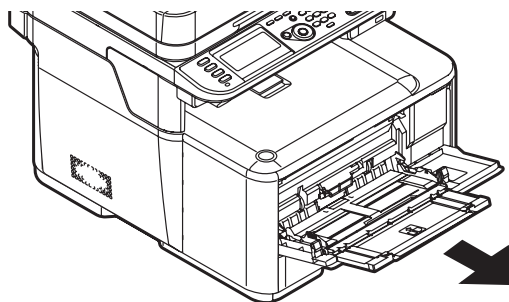

- 3** Ajuste las guías de alimentación del papel al ancho del papel que desea cargar.

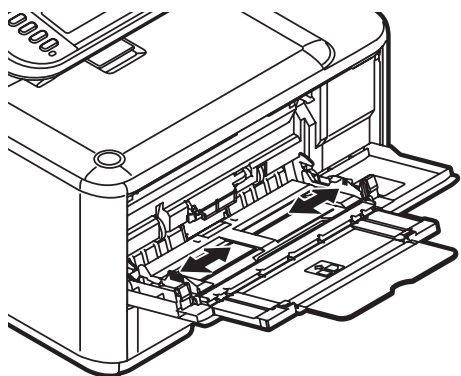

- 4** Inserte el papel con el lado de impresión cara abajo hasta que el borde toque la entrada de alimentación del papel, luego ajuste la posición de las guías de alimentación.

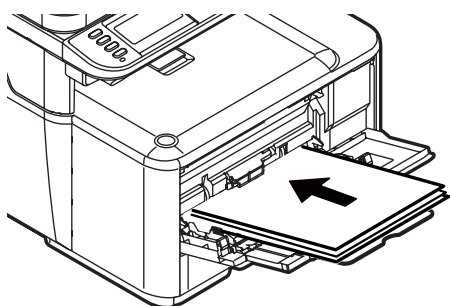

Nota

Cargue los sobres con el borde corto hacia el equipo, la solapa hacia abajo y hacia la derecha.

- 5** Presione el botón de sujeción de la bandeja.

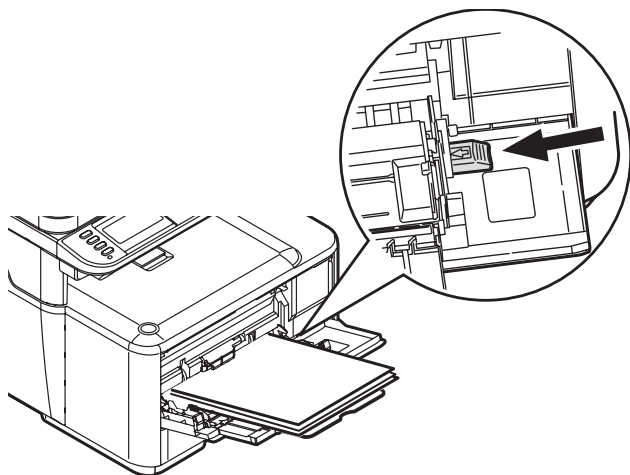

- 6** Registre el papel cargado en su equipo. Ver "Establecer la configuración de la bandeja" en página 117.

Nota

- No coloque papel por encima de la línea de capacidad.
- No cargue papel de diferentes tipos, tamaños o pesos al mismo tiempo.
- Cuando agregue papel, quite el papel de la bandeja MP, ajuste los bordes de ambas pilas de papel y cárguelo nuevamente.
- No coloque otra cosa que no sea papel de impresión. No presione demasiado la bandeja MP.

Cómo imprimir el informe de configuración

Puede verificar la información detallada de su equipo, como la configuración y el estado, al imprimir el informe de configuración.

- 1** Presione <SETTING> (Configuración) en el panel de control.
- 2** Utilice la tecla de la flecha hacia abajo para seleccionar [Reports] (Informes) y luego presione <OK> (Aceptar).
- 3** Utilice la tecla de la flecha hacia abajo para seleccionar [Configuration] (Configuración) y luego presione <OK> (Aceptar).
- 4** Cuando aparezca el mensaje de confirmación, presione la tecla de la flecha hacia la izquierda o la derecha para seleccionar [Yes] (Sí) y luego presione <OK> (Aceptar).

Establecer la configuración de la bandeja

Medios de impresión de tamaño estándar

Nota

Para desplazarse en la lista de selecciones de la pantalla, presione varias veces la tecla de la flecha hacia abajo.

- 1** Presione <SETTING> (Configuración) en el panel de control.

- Utilice la tecla de la flecha hacia abajo para seleccionar [Paper Setup] (Configuración del papel) y luego presione <OK> (Aceptar).

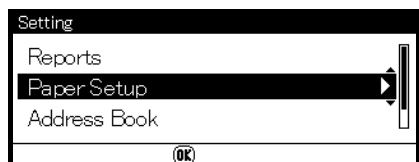

- Utilice la tecla de la flecha hacia abajo para seleccionar la bandeja de papel correspondiente, luego presione <OK> (Aceptar).
- Utilice la tecla de la flecha hacia abajo para seleccionar [Paper Size] (Tamaño del papel) y luego presione <OK> (Aceptar).
- Utilice la tecla de la flecha hacia abajo para seleccionar el tamaño del papel cargado, luego presione <OK> (Aceptar).
- Utilice la tecla de la flecha hacia abajo para seleccionar [Media Type] (Tipo de medio) y luego presione <OK> (Aceptar).
- Utilice la tecla de la flecha hacia abajo para seleccionar el tipo de medio cargado, luego presione <OK> (Aceptar).
- Utilice la tecla de la flecha hacia abajo para seleccionar [Media Weight] (Peso del medio) y luego presione <OK> (Aceptar).
- Utilice la tecla de la flecha hacia abajo para seleccionar el peso del papel cargado, luego presione <OK> (Aceptar).

Medios de impresión de tamaño personalizado

Para cargar papel de tamaño personalizado, debe registrar el ancho y la longitud del papel antes de imprimir.

Bandeja	Tamaños disponibles
Bandeja 1	Ancho: 105 a 216 mm (4,1 a 8,5 pulgadas) Longitud: 148 a 356 mm (5,8 a 14 pulgadas)
Bandeja 2 (opcional)	Ancho: igual que la bandeja 1 Longitud: 148 a 356 mm (8,3 a 14 pulgadas)
Bandeja multiuso MP	Ancho: 64 a 216 mm (2,5 a 8,5 pulgadas) Longitud: 127 a 1321 mm (5 a 52 pulgadas)

Nota

Para la bandeja 1 y la bandeja 2, puede configurar la configuración [Custom] (Personalizado) sólo cuando [Paper Size] (Tamaño del papel) está definido en [Custom] (Personalizado).

- Siga los pasos 1 al 3 que se observan a la izquierda.
- Utilice la tecla de la flecha hacia abajo para seleccionar [Custom] (Personalizado) y luego presione <OK> (Aceptar).
- Introduzca el valor deseado en la casilla Width (Ancho) mediante el uso del teclado.

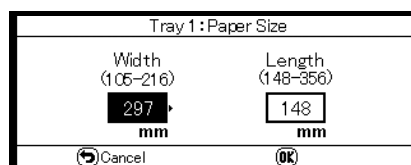

- Presione la tecla de la flecha hacia la derecha para pasar a la casilla Length (Longitud), luego introduzca el valor mediante el uso del teclado.
- Presione <OK> (Aceptar).

Salidas de impresión

¡Importante!

No abra ni cierre la salida posterior (apiladora cara arriba) mientras el equipo está imprimiendo ya que puede ocasionar un atasco de papel.

Usar la salida superior (apiladora cara abajo)

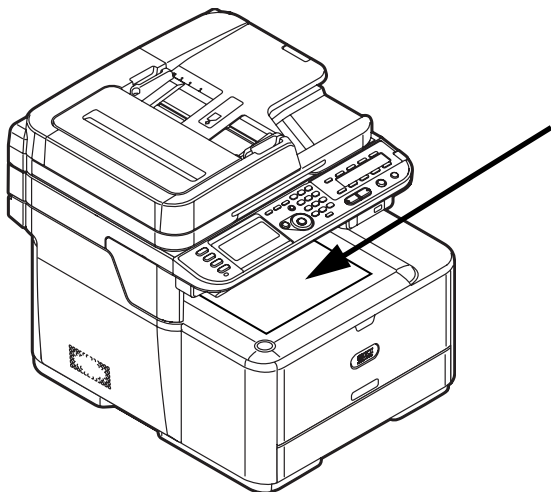

La salida superior (apiladora cara abajo) es la predeterminada. Ésta se habilita cuando la salida posterior está cerrada.

- Entrega los documentos con el lado de impresión cara abajo.
- Tiene una capacidad de hasta 150 hojas de papel de 75 g/m² (US Bond de 20 lb).

Usar la salida posterior (apiladora cara arriba)

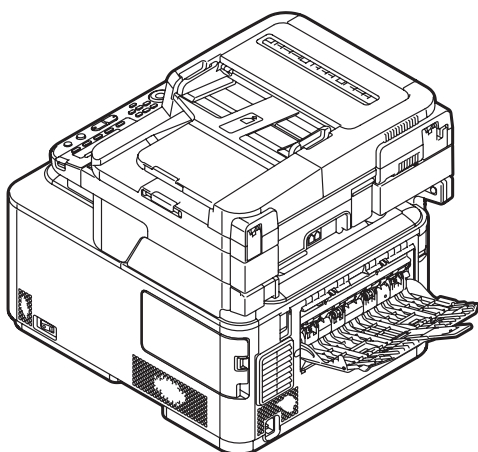

La salida posterior se habilita cuando se abre.

- Entrega los documentos con el lado de impresión cara arriba.

- Esta salida proporciona el trayecto recto que necesitan los medios como papel pesado, transparencias, sobres y etiquetas.
- Tiene una capacidad de 100 hojas de papel de 75 g/m² (US Bond de 20 lb).
- También tiene capacidad para 10 sobres.

- 1** Tire de la salida posterior en la parte trasera del equipo y ábrala hacia usted.

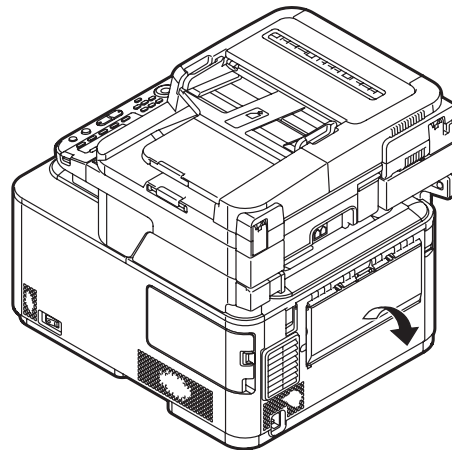

- 2** Despliegue la apiladora.

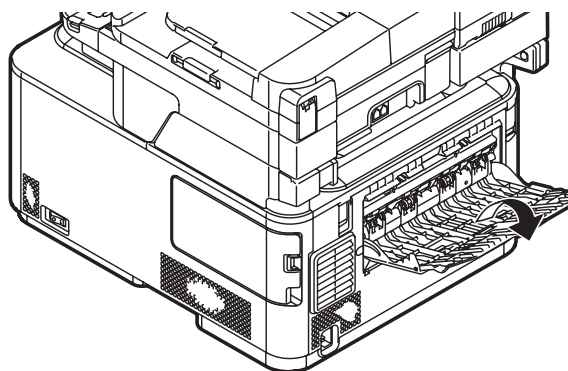

- 3** Abra el soporte de papel.

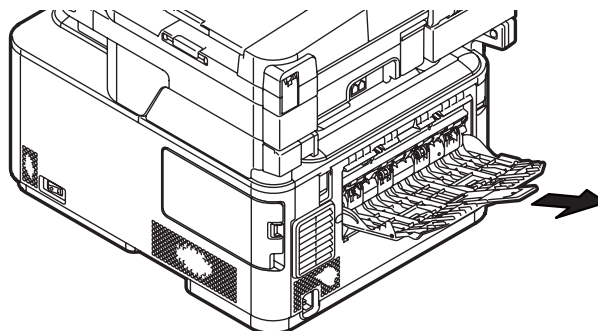

Cómo colocar documentos para escanear

Puede utilizar el alimentador automático de documentos (1) o el tope de vidrio (2) para cargar documentos para copia, escaneo o fax.

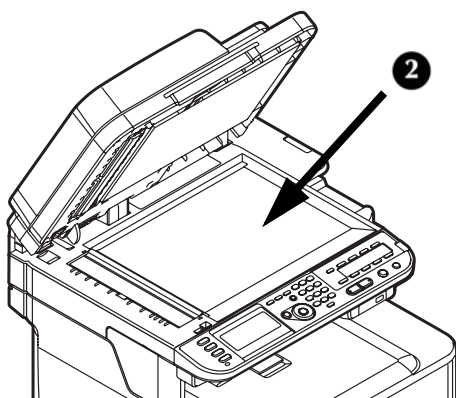
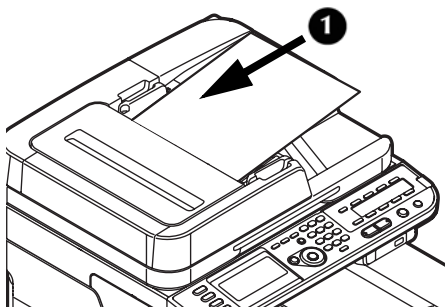

Requisitos de documento

Para obtener información sobre los requisitos de documento, consulte la Guía básica del usuario en línea en el DVD que viene con su equipo.

Cómo cargar documentos en el Alimentador automático de documentos (ADF)

- Papel carta, legal 13/13,5/14, ejecutivo, A4, A5, A6, B5.
- Capacidad de 50 hojas de papel de 75 g/m² (US Bond de 20 lb).
- Cargue los documentos cara arriba.

¡Importante!

Si hay pegamento, tinta o líquido corrector en los documentos, asegúrese de que estén completamente secos antes de cargarlos.

- 1 Cargue los documentos en el ADF.

- a) Cargue los documentos de retratos con el borde superior primero.

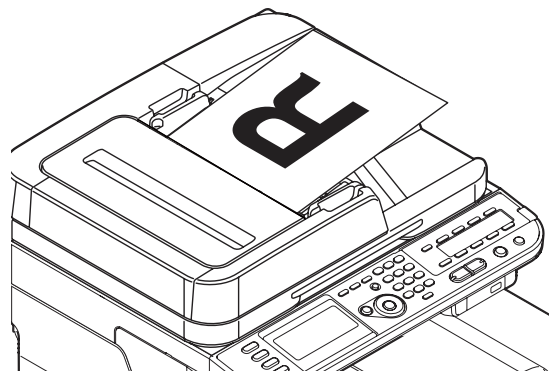

- b) Cargue los documentos de paisajes con el borde izquierdo primero.

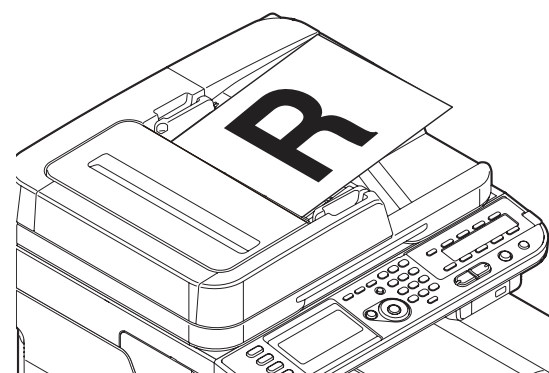

- 2 Ajuste las guías del documento de acuerdo al ancho de las páginas.

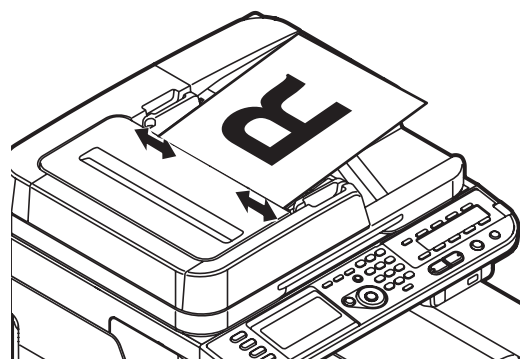

Cómo cargar documentos en el tope de vidrio

- Papel carta, ejecutivo, A4, A5, A6, B5.
- Puede utilizarse para documentos de hasta 20 mm (0,78 pulgadas) de grosor.

¡Importante!

Si hay pegamento, tinta o líquido corrector en los documentos, asegúrese de que estén completamente secos antes de cargarlos.

- 1 Levante y abra la tapa del tope de vidrio.

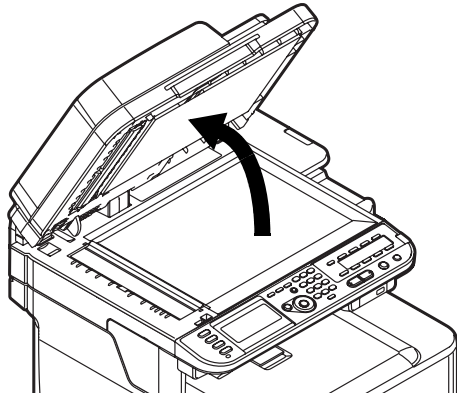

- 2 Coloque un documento cara abajo en el tope de vidrio.

- a) Si su documento es un retrato, alinee el borde superior con la esquina superior izquierda del vidrio.

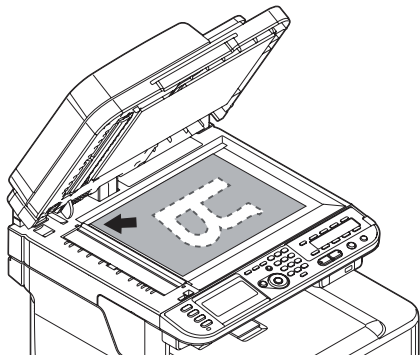

- b) Si su documento es un paisaje, alinee el borde derecho con la esquina superior izquierda del vidrio.

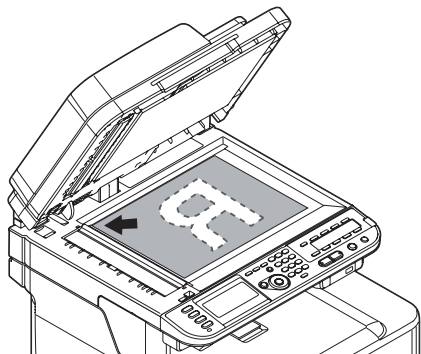

- 3 Cierre la tapa del tope de vidrio con cuidado.

Nota

Si desea utilizar las funciones [N-in-1] (N-en-1), [Sort] (Ordenar) o [DuplexCopy] (CopiaDupl.), cambie la configuración [Document Direction] (Dirección del documento) de acuerdo con la dirección de su documento para obtener la impresión que desea. La configuración predeterminada es [Portrait] (Retrato).

Instalación en redes: Cómo hacer conexiones e instalar los controladores de la impresora

Sistemas operativos compatibles

Su equipo es compatible con los siguientes sistemas operativos:

Windows

- Windows 7
- Windows 7 64-bit Edition
- Windows Server 2008 R2 64-bit Edition
- Windows Server 2008
- Windows Server 2008 64-bit Edition
- Windows Vista
- Windows Vista 64-bit Edition
- Windows Server 2003
- Windows Server 2003 x64 Edition
- Windows XP
- Windows XP x64 Edition
- Windows 2000

Macintosh

- Mac OS X 10.3.9 a 10.6.

¡Importante!

Los usuarios de Mac OS X 10.6 Intel PC deben instalar Rosetta antes de instalar el controlador de la impresora.

Configurar la conexión de red

¡Importante!

Debe conectar su máquina a una red con un cable Ethernet adecuado antes de instalar el controlador de la impresora.

Nota

El concentrador y el cable Ethernet no vienen con su máquina. El cable Ethernet debe ser de categoría 5, par trenzado y recto.



- 1** Apague su máquina:
 - a) Presione <SETTING> (Configuración) en el panel de control.
 - b) Utilice la tecla de la flecha hacia abajo para seleccionar [Shutdown] (Apagado) y luego presione <OK> (Aceptar).
 - c) Cuando aparezca el mensaje de confirmación, presione la tecla de la flecha hacia la derecha para seleccionar [Yes] (Sí) y luego presione <OK> (Aceptar).
 - d) Cuando se le indique, apague la máquina.
- 2** Apague la computadora.

- 3** Presione el sujetador (1) en el costado derecho de la máquina y retire la tapa de acceso (2).

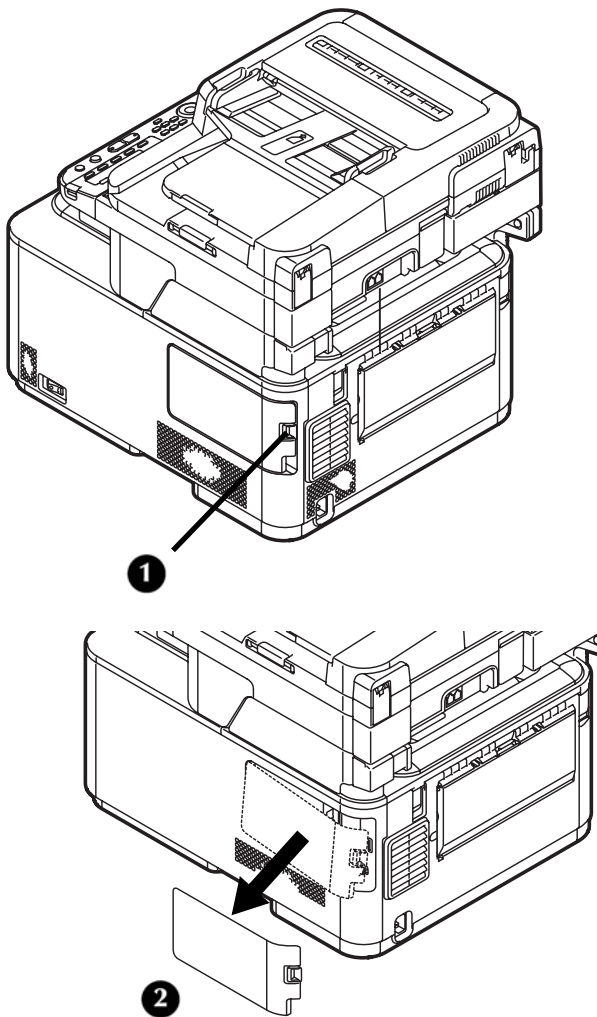

- 4** Enchufe un extremo del cable Ethernet en la conexión LAN que se encuentra en la máquina.

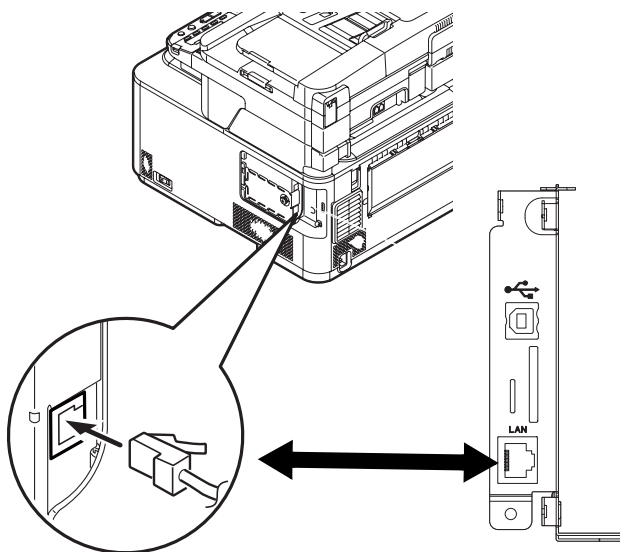

- 5** Asegure el cable Ethernet debajo del gancho (1) de la máquina.

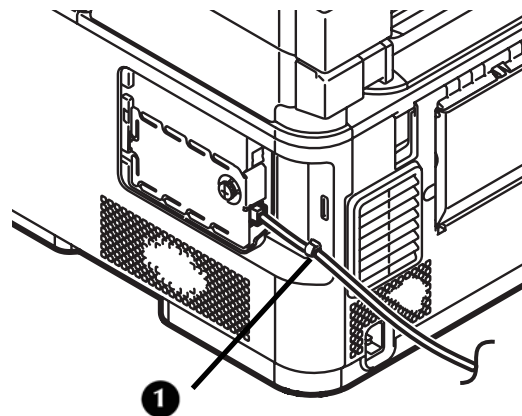

- 6** Ajuste las lengüetas sobre la tapa lateral en las ranuras (1) de la caja de la máquina y calce la tapa en su lugar.

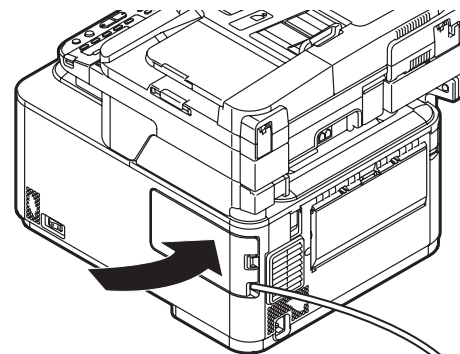
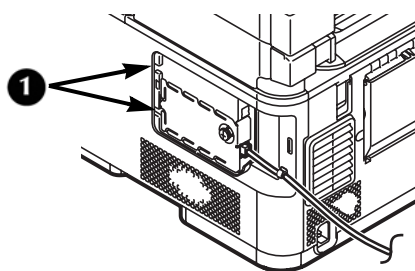

- 7** Conecte el concentrador a una computadora, luego enchufe el otro extremo del cable Ethernet en el concentrador.

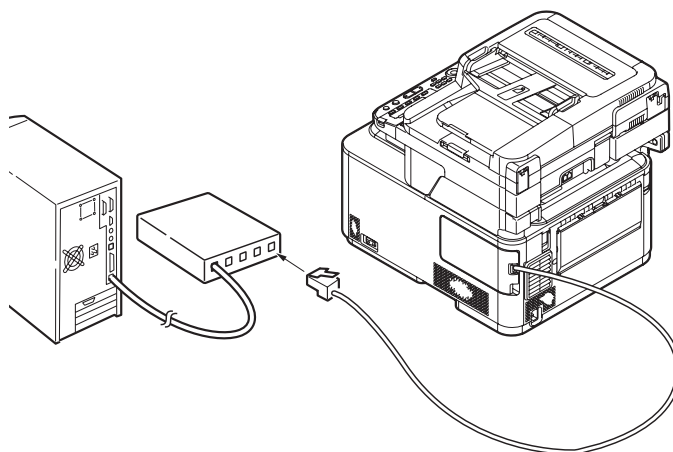

Buscar la página de configuración

Nº	Ítem	Ejemplo	Su valor
A: Información básica de configuración			
A-1	Contraseña del administrador para su máquina (hasta 90 caracteres)	aaaaa (el valor predeterminado)	
A-2	Dirección IP de su máquina	192.168.0.2	
B: Escanear a correo electrónico y Fax en Internet			
B-1	Dirección de correo electrónico de su máquina (hasta 90 caracteres)	mc561@test.com	
B-2	Dirección del servidor SMTP	smtp.test.com	
B-3	Dirección del servidor POP3	pop3.test.com	
B-4	Método de Autenticación	SMTP	
B-5	ID de usuario SMTP	OKIMC561	
B-6	Clave SMTP	okimc561	
B-7	ID de usuario POP	usuario	
B-8	Clave POP	skimc561	
B-9	Nombre del correo electrónico de destino	Usuario	
B-10	Dirección de correo electrónico del destino	user@test.com	
C: Escanear a PC de red			
C-1	Nombre de la computadora de destino	PC1	
C-2	Nombre de usuario para conectarse a la computadora de destino (hasta 32 caracteres)	mc561	
C-3	Contraseña para conectarse a la computadora de destino (hasta 32 caracteres)	mc561	
C-4	Nombre del perfil para registrar la configuración (hasta 16 caracteres)	Ventas	
C-5	Nombre de la carpeta compartida en la computadora de destino (hasta 64 caracteres)	SalesDev	
C-6	Nombre del archivo de datos escaneados (hasta 64 caracteres)	ScanData	

Encontrará una página de configuración en 160. Puede utilizar esta página para registrar la información necesaria sobre la configuración de su red y consultarla cuando configure la máquina para que funcione en red.

Configurar la contraseña del administrador

Nota

Si utiliza las teclas de flecha para realizar selecciones, presiónelas varias veces para buscar la opción que desea seleccionar.

- 1 Presione <Setting> (Configuración) en el panel de control.

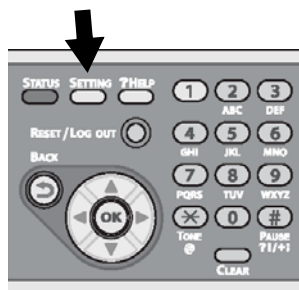

- 2 Utilice la tecla de la flecha hacia abajo para seleccionar [Admin Setup] (Configuración del administrador) y luego presione <OK> (Aceptar).

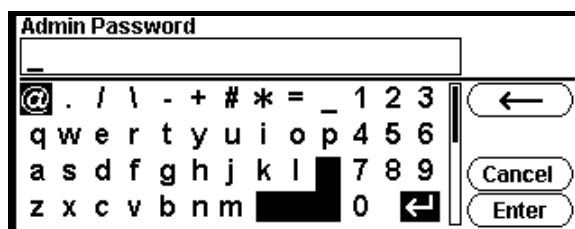

- 3 Utilice la tecla de la flecha hacia abajo para seleccionar [a] y luego presione <OK> (Aceptar) seis veces para ingresar la contraseña predeterminada: aaaaaa.
- 4 Utilice las teclas de flecha para seleccionar la opción [Enter] (Intro) en la pantalla y presione <OK> (Aceptar).
- 5 Utilice la tecla de la flecha hacia arriba para seleccionar [Management] (Administración) y luego presione <OK> (Aceptar).
- 6 Utilice la tecla de la flecha hacia arriba para seleccionar [Admin Password] (Contraseña del administrador) y luego presione <OK> (Aceptar).
- 7 Utilice las teclas de flecha para seleccionar los dígitos de su contraseña y presione <OK> (Aceptar) después de cada dígito.
- 8 Cuando haya terminado de ingresar su contraseña nueva, utilice las teclas de flecha para seleccionar la opción Enter (Intro) en la pantalla y presione <OK> (Aceptar).

Nota

La contraseña del administrador debe tener al menos seis dígitos, y es sensible a mayúsculas y minúsculas.

- 9 Cuando haya ingresado todos los dígitos, utilice las teclas de flecha para seleccionar la opción [Enter] (Intro) en la pantalla y presione <OK> (Aceptar).
- 10 Utilice la tecla de la flecha hacia la izquierda para volver a la pantalla principal.
- 11 Escriba la contraseña del administrador en la línea A-1 de la página de configuración.

Configurar la red para sistemas Windows

Para finalizar la conexión de red en una computadora Windows, primero configure las direcciones IP para la computadora y la máquina; y luego instale los controladores de la impresora en la computadora.

Configurar la dirección IP, si es necesario

Si su red cumple con cualquiera de las siguientes condiciones, se asigna una dirección IP a la computadora y a la máquina de forma automática.

- Servidor DHCP o BOOTP en la red
- Plug-and-Play universal

Si todas las computadoras conectadas a la red tienen

- Windows 7
- Windows Vista
- Windows XP
- Windows 2000
- Windows Server 2008 R2
- Windows Server 2008
- Windows Server 2003
- o su router es compatible con Plug-and-Play universal,

se asignará automáticamente una dirección IP a la computadora y a la máquina, incluso si no hay un servidor DHCP/BOOTP en la red.

Si la red no cumple con las condiciones anteriores, o si su administrador de redes o proveedor de servicios de Internet especifica una dirección IP única para la computadora y su máquina, configure la dirección IP de forma manual.

Información general

- Para completar este procedimiento, debe introducir la contraseña del administrador.
- Cuando configure una dirección IP de forma manual, pregunte al administrador de redes o a su proveedor de servicios de Internet qué dirección IP utilizar. Si la dirección IP *no* se configura de la forma correcta, la red podría quedar incomunicada o el acceso a Internet podría desactivarse.

Nota

Si configura una red pequeña compuesta de su máquina y otra computadora, establezca la dirección IP como se muestra a continuación (según RFC1918):

Para la computadora

IP address (Dirección IP):	192.168.0.1 a 254
Subnet mask (Máscara de subred):	255.255.255.0
Default gateway (Puerta de enlace predeterminada):	no se utiliza
DNS server (Servidor DNS):	no se utiliza

Para la máquina

IP address Set (Ajuste de dirección IP):	Manual
IP address (Dirección IP):	192.168.0.1 a 254 (seleccionar un valor diferente para la computadora)
Subnet Mask (Máscara de subred):	255.255.255.0
Default Gateway (Puerta de enlace predeterminada):	0.0.0.0
Network Scale (Escala de red):	Pequeña

Para establecer [Network Scale] (Escala de red):

- Presione <SETTING> (Configuración) en el panel de control.
- Seleccione [Admin Setup] (Configuración del administrador) > [Network Menu] (Menú de red) > [Network Setup] (Configuración de la red) > [Network Scale] (Escala de red).

Configurar la dirección IP de su computadora

¡Importante!

Si ya conoce la dirección IP de su computadora, vaya a la próxima sección "Configurar la dirección IP de su máquina".

El siguiente procedimiento utiliza Windows 7 como ejemplo. Las imágenes de la pantalla pueden variar según el sistema operativo.

- 1 Encienda la computadora.
- 2 Haga clic en [Start] (Inicio) > [Control Panel] (Panel de control) > [View network status and tasks] (Ver el estado y las tareas de red).
 - En Windows Server 2003, haga clic en [Start] (Inicio) > [Control Panel] (Panel de control) > [Network Connections] (Conexiones de red) > [Local Area Connection] (Conexión de área local).

- En Windows XP, haga clic en [Start] (Inicio) > [Control Panel] (Panel de control) > [Network and Internet Connections] (Conexiones de red e Internet) > [Network Connections] (Conexiones de red).
- En Windows 2000, haga clic en [Start] (Inicio) > [Settings] (Configuración) > [Network and Dial-up Connections] (Conexiones de red y de acceso telefónico).

3 Seleccione [Change adapter settings] (Cambiar configuración del adaptador).

- En Windows Server 2008 y Windows Vista, seleccione [Manage network connections] (Administrar conexiones de red).
- En Windows Server 2003, Windows XP y Windows 2000, omita este paso.

4 Haga doble clic en [Local Area Connection] (Conexión de área local).

- En Windows Server 2003, omita este paso.

5 Haga clic en [Properties] (Propiedades). Si aparece el cuadro de diálogo [User Account Control] (Control de la cuenta del usuario), haga clic en [Yes] (Sí). En Windows Vista, haga clic en [Continue] (Continuar).

6 Seleccione [Internet Protocol Version 4 (TCP/IPv4)] (Protocolo Internet Versión 4 [TCP/IP]) y luego haga clic en [Properties] (Propiedades).

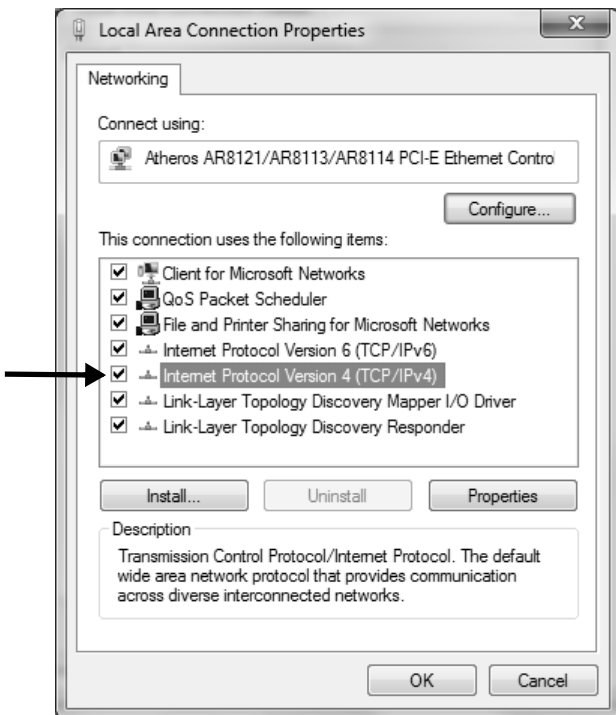

- En Windows Server 2003, Windows XP y Windows 2000, seleccione [Internet Protocol (TCP/IP)] (Protocolo de Internet [TCP/IP]) y luego haga clic en [Properties] (Propiedades).

7 Si configura una dirección IP *de forma manual*, introduzca la dirección IP, la máscara de subred, la puerta de enlace predeterminada y el servidor DNS, y luego haga clic en [OK] (Aceptar).

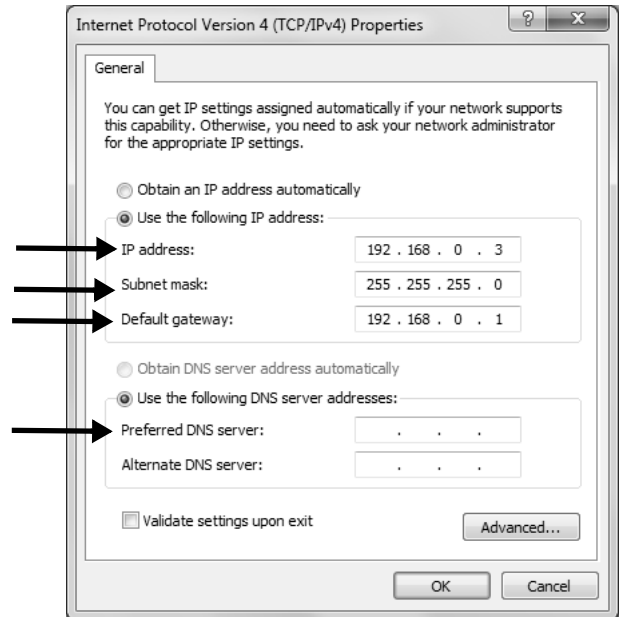

- Si necesita obtener una dirección IP del servidor DHCP *de forma automática*, seleccione [Obtain an IP address automatically] (Obtener una dirección IP automáticamente) y luego haga clic en [OK] (Aceptar).

¡Importante!

No introduzca una puerta de enlace predeterminada ni un servidor DNS si no son necesarios.

8 Cierre la ventana abierta.

Configurar la dirección IP de su máquina

- 1** Encienda su máquina.
- 2** Presione <SETTING> (Configuración) en el panel de control.
- 3** Utilice la tecla de la flecha hacia abajo para seleccionar [Easy Setup] (Configuración fácil) y luego presione <OK> (Aceptar).

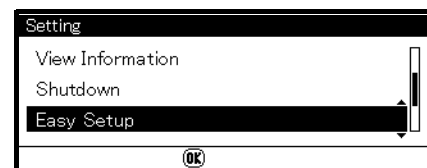

- 4** Introduzca la contraseña del administrador. Consulte la línea A-1 de su página de configuración.

- 5 Utilice las teclas de flecha para seleccionar [Enter] (Intro), luego presione <OK> (Aceptar).
- 6 Utilice la tecla de la flecha hacia abajo para seleccionar [Network Setting] (Configuración de la red), luego presione la tecla de la flecha hacia la derecha.
- 7 Si desea configurar una dirección IP *de forma manual*, utilice la tecla de la flecha hacia abajo para seleccionar [Manual] (Manual); luego presione <OK> (Aceptar).

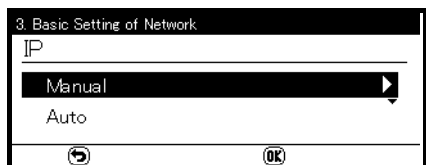

Si desea obtener una dirección IP *de forma automática*, seleccione [Auto] (Automático) y vaya a "Install the Printer Driver for Windows" (Instalar el controlador de la impresora para Windows).

- 8 Utilice la tecla de la flecha hacia la derecha para pasar de una casilla a la otra casilla e introduzca la información correspondiente en cada casilla mediante el uso del teclado, luego presione <OK> (Aceptar).

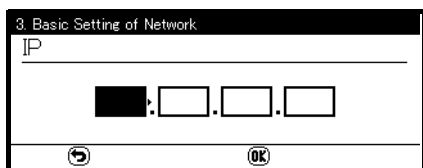

- 9 Introduzca el servidor DNS y el servidor WIN si son necesarios.
Si no los necesita para su conexión de red, presione <OK> (Aceptar) hasta que aparezca el mensaje emergente.
- 10 Presione <OK> (Aceptar) para finalizar la configuración.

Instalar los controladores de la impresora para Windows

Puede instalar varios controladores a la vez.
Controladores seleccionables para cada modelo:

- PCL
- PS
- FAX

Cuando instale los controladores, el programa también instala automáticamente el controlador TWAIN requerido para escanear, así como las utilidades Network Extension (Extensión de red) y Color Swatch (Muestrario de colores).

Nota

El siguiente procedimiento utiliza Windows 7 y el modelo MC561 como ejemplo. El procedimiento en sí puede variar un poco según el sistema operativo.

- 1 Asegúrese de que su computadora esté encendida y conectada a la máquina a través de la red.
- 2 Inserte el DVD que vino con su máquina en la unidad de CD/DVD.



El DVD se ejecuta automáticamente. Si no lo hace, haga doble clic en el archivo de configuración OKI en el directorio DVD.

- 3 Seleccione su idioma de la lista desplegable y haga clic en [Next] (Siguiente).
- 4 Lea el Contrato de licencia, luego haga clic en [I Agree] (Acepto).
- 5 En la configuración del controlador, haga clic en [Install Drivers (MC561)] (Instalar controladores [MC561]).

Nota

Si aparece el cuadro de diálogo [User Account Control] (Control de la cuenta del usuario), haga clic en [Yes] (Sí). En Windows Vista, haga clic en [Continue] (Continuar).

- 6 Lea y observe las instrucciones, luego haga clic en [Next] (Siguiente).
- 7 Haga clic en [Easy Install (Network)] (Instalación fácil [Red]).

Nota

La selección Easy Install (Instalación fácil) es un método sencillo de configuración. Si desea seleccionar un controlador para instalarlo manualmente, instale una impresora compartida o use la utilidad Oki LPR como método de impresión, seleccione [Custom Installation] (Instalación personalizada) y luego siga las instrucciones que se muestran en la pantalla.

- 8 Haga clic en [Next] (Siguiente).
Comienza la búsqueda de dispositivos.
- 9 Seleccione los controladores de la impresora que desea instalar: PCL, PS, FAX.
- 10 Si su máquina es detectada y aparece automáticamente, selecciónela y luego haga clic en [Next] (Siguiente).
Si su máquina no aparece, haga clic en [Reiniciar búsqueda] para reiniciar la búsqueda de dispositivos.

Nota

Para especificar la dirección IP de forma manual, seleccione [IP address] (Dirección IP) e introduzca la dirección IP asignada a su máquina; luego haga clic en [Next] (Siguiente).

Comienza la instalación de los controladores y las utilidades.

Notas

- Si aparece el cuadro de diálogo [Windows Security] (Seguridad de Windows), haga clic en [Install this driver software anyway] (Instalar el software de este controlador de todas maneras).
 - Si en Windows Server 2003 y Windows XP aparece el cuadro de diálogo [Hardware Installation] (Instalación de hardware), haga clic en [Continue Anyway] (Continuar de todas maneras).
 - Si en Windows 2000 aparece el cuadro de diálogo [Digital Signature Not Found] (Firma digital no encontrada), haga clic en [Yes] (Sí).
- 11 Haga clic en [Finish] (Finalizar) para finalizar la instalación.

Notas

- Para configurar una impresora predeterminada, seleccione la casilla del controlador que desea. También, puede establecer la configuración de la impresora del controlador seleccionado al hacer clic en [Open property dialog] (Abrir el cuadro de diálogo de propiedades).
- Si aparece el cuadro de diálogo que le solicita reiniciar la computadora, haga clic en [Yes] (Sí). La computadora se reinicia automáticamente.

- 12 **Windows 7:** haga clic en [Start] (Inicio) > [Devices and Printers] (Dispositivos e impresoras).

Windows Server 2008 y Windows Vista: haga clic en [Start] (Inicio) > [Control Panel] (Panel de control) > [Printer] (Impresora).

Windows Server 2003 y Windows XP: haga clic en [Start] (Inicio) > [Printers and Faxes] (Impresoras y faxes).

Windows 2000: haga clic en [Start] (Inicio) > [Settings] (Configuración) > [Printers] (Impresoras).

- 13 Asegúrese de que aparezca el ícono OKI MC561.

- En Windows 7, si ha instalado varios controladores, haga clic con el botón derecho en el ícono OKI MC561 y seleccione un ítem del menú; luego verifique que todos los controladores de la impresora instalados aparezcan en el submenú.

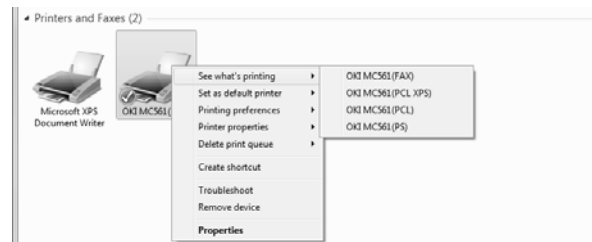

- En otros sistemas operativos de Windows, verifique que aparezca el ícono que representa cada controlador.

- 14 Retire el DVD de la computadora.

Se ha completado la instalación.

Configurar la red para sistemas Macintosh

Para finalizar la conexión de red con un sistema operativo Mac, instale un controlador de la impresora en la computadora y configure su máquina como una impresora en red.

Instalar el controlador de la impresora para Mac

Para los sistemas Mac, sólo se encuentra disponible el controlador PS.

Seleccione el protocolo para su conexión de red entre los siguientes:

- **Ethertalk**
 - Para Mac 10.3.9 a 10.4.11, consultar a continuación
 - Para Mac 10.5, consultar la página 130
- **Bonjour (Rendezvous)**
 - Para Mac 10.3.9 a 10.4.11, consultar la página 131
 - Para Mac 10.5 y 10.6, consultar la página 132

¡Importante!

Desactive el programa antivirus antes de iniciar este procedimiento.

Mediante el uso de Ethertalk, Mac OS X 10.3.9 a 10.4.11

Nota

El siguiente procedimiento utiliza Mac OS X 10.4.11 y el modelo MC561 como ejemplo. El procedimiento en sí puede variar un poco según el sistema operativo.

- 1 Asegúrese de que su máquina y la Mac estén encendidas y conectadas.
- 2 Desde el menú Apple, seleccione [System Preferentes] (Preferencias del sistema).
- 3 Seleccione [Network] (Red).

- 4 Seleccione [Network Port Configurations] (Configuraciones del puerto de red) en [Show] (Mostrar), luego verifique que esté seleccionada la opción [Built-in Ethernet] (Ethernet integrada).

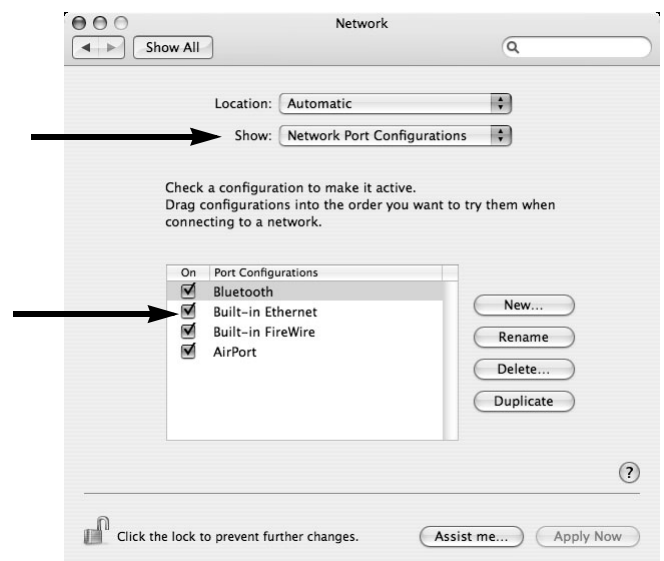

- 5 Seleccione la ficha [AppleTalk], luego verifique que esté seleccionada la opción [Make AppleTalk Active] (Activar AppleTalk).
- 6 Cierre [Network] (Red).
- 7 Inserte el DVD que vino con su máquina en la computadora.

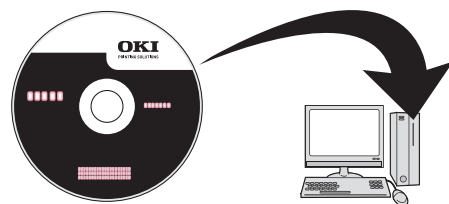

- 8 Haga doble clic en el ícono [OKI].
- 9 Haga doble clic en la carpeta [Driver] (Controlador), luego en la carpeta [Printer] (Impresora).
- 10 Haga doble clic en [Installer for Mac OSX] (Instalador de Mac OSX).
- 11 Escriba el nombre y la contraseña del administrador, y luego haga clic en [OK] (Aceptar).
- 12 Siga las instrucciones que aparecen en pantalla para finalizar la instalación.
- 13 Retire el DVD de la computadora.
- 14 Desde el menú [Go] (Ir), seleccione [Utilities] (Utilidades) y luego haga doble clic en [Printer Setup Utility] (Utilidad de configuración de impresora).

Nota

Si la Utilidad de configuración de impresora ya está ejecutándose, ciérrala y ábrala nuevamente.

- 15 Haga clic en [Add] (Agregar).

Nota

Si aparece el cuadro de diálogo [You have no printers available] (No hay impresoras disponibles), haga clic en [Add] (Agregar).

- 16 Para Mac OS X 10.3.9, seleccione [AppleTalk].
- 17 Seleccione el nombre de su máquina cuya [Connection] (Conexión) es [AppleTalk] y luego verifique que el nombre de su máquina aparezca en [Print Using] (Impresora en uso).

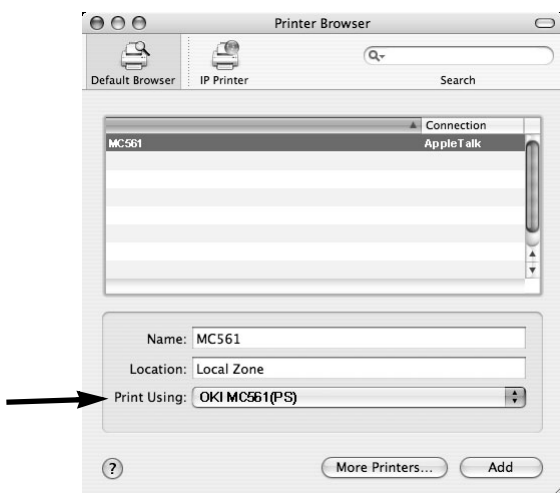

- 18 Para Mac OS X 10.3.9, seleccione el nombre de su máquina y seleccione [OKI] en [Print Model] (Modelo de impresora), y luego seleccione [OKI MC561(PS)] de la lista. Haga clic en [Add] (Agregar).
- 19 Si aparece la ventana [Installable Options] (Opciones instalables), haga clic en [Continue] (Continuar) a menos que ya haya instalado opciones. Si instala opciones, configure cada opción antes de hacer clic en [Continue] (Continuar).
- 20 Verifique que el nombre de su máquina aparezca en [Printer List] (Lista de impresoras) y luego cierre la ventana.
- 21 Desde el menú [Go] (Ir), seleccione [Applications] (Aplicaciones) y luego haga doble clic en [TextEdit].
- 22 Seleccione [File] (Archivo) > [Page Setup] (Configuración de página).

- 23 Seleccione el nombre de su máquina en [Format for] (Formato para).
- 24 Verifique que el nombre de su máquina aparezca correctamente en [Format for] (Formato para).
- 25 Haga clic en [OK] (Aceptar).

Se ha completado la instalación.

Mediante el uso de Ethertalk Mac 10.5 (Leopard)

Nota

El siguiente procedimiento utiliza el modelo MC561 como ejemplo.

- 1 Asegúrese de que su máquina y la Mac estén encendidas y conectadas.
- 2 Inserte el DVD que vino con su máquina en la computadora.

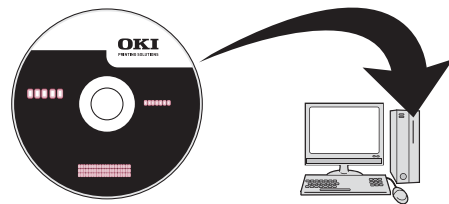

- 3 Haga doble clic en el ícono [OKI].
- 4 Haga doble clic en la carpeta [Driver] (Controlador), luego en la carpeta [Printer] (Impresora).
- 5 Haga doble clic en [Installer for MacOSX] (Instalador de MacOSX).
- 6 Escriba el nombre y la contraseña del administrador, y luego haga clic en [OK] (Aceptar).
- 7 Siga las instrucciones que aparecen en pantalla para finalizar la instalación.
- 8 Retire el DVD de la computadora.
- 9 Desde el menú Apple, seleccione [System Preferences] (Preferencias del sistema).
- 10 Haga clic en [Print & Fax] (Impresora y fax).

11 Haga clic en [+].

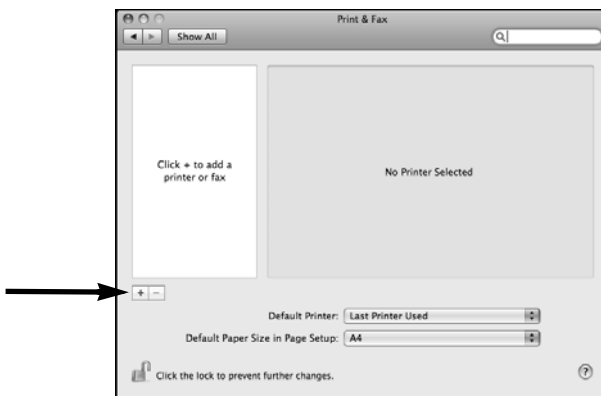

12 Haga clic en [AppleTalk].

13 Seleccione el nombre de su máquina, y luego verifique que el nombre de su máquina aparezca en [Print Using] (Impresora en uso).

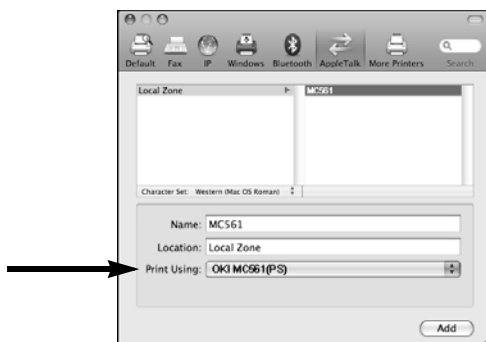

14 Haga clic en [Add] (Agregar).

15 Si aparece la ventana [Installable Options] (Opciones instalables), haga clic en [Continue] (Continuar) a menos que ya haya instalado opciones. Si instala opciones, configure cada opción antes de hacer clic en [Continue] (Continuar).

16 Verifique que su máquina aparezca en [Printers] (Impresoras).

17 Verifique que el nombre de su máquina aparezca en [Kind] (Tipo) y luego cierre [Print & Fax] (Impresora y fax).

Se ha completado la instalación.

Nota

Es posible que el nombre de su máquina no aparezca si el controlador de la impresora no lee el archivo PPD correctamente.

En este caso, haga clic en [-] para quitar su máquina de [Print & Fax] (Impresora y fax) y luego vuelva a realizar el procedimiento desde el paso 10.

Mediante el uso de Bonjour (Rendezvous) Mac 10.3.9 a 10.4.11

Nota

El siguiente procedimiento utiliza Mac OS X 10.4.11 y el modelo MC561 como ejemplo. El procedimiento en sí puede variar un poco según el sistema operativo.

- 1 Asegúrese de que su máquina y la Mac estén encendidas y conectadas.
- 2 Desde el menú Apple, seleccione [System Preferences] (Preferencias del sistema).
- 3 Seleccione [Network] (Red).
- 4 Seleccione [Network Port Configurations] (Configuraciones del puerto de red) en [Show] (Mostrar), y luego verifique que esté seleccionada la opción [Built-in Ethernet] (Ethernet integrada).

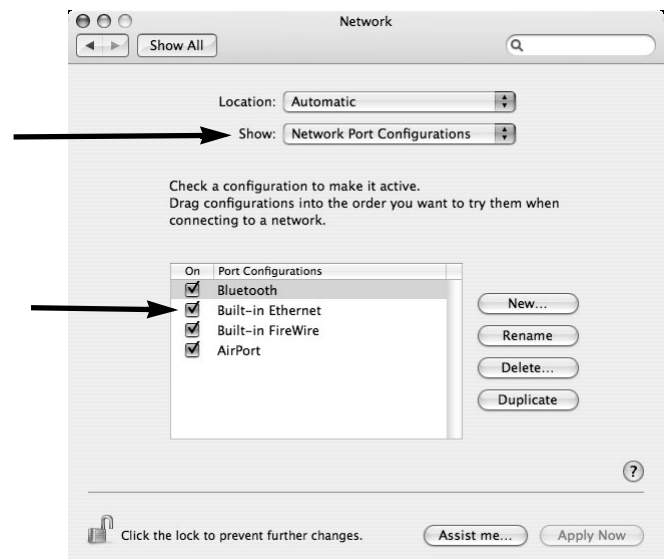

5 Cierre [Network] (Red).

6 Inserte el DVD que vino con su máquina en la computadora.

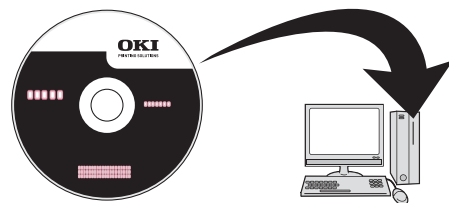

7 Haga doble clic en el ícono [OKI].

- 8 Haga doble clic en la carpeta [Driver] (Controlador), luego en la carpeta [Printer] (Impresora).
- 9 Haga doble clic en [Installer for Mac OSX] (Instalador de Mac OSX).
- 10 Escriba el nombre y la contraseña del administrador, y luego haga clic en [OK] (Aceptar).
- 11 Siga las instrucciones que aparecen en pantalla para finalizar la instalación.
- 12 Retire el DVD de la computadora.
- 13 Desde el menú [Go] (Ir), seleccione [Utilities] (Utilidades) y luego haga doble clic en [Printer Setup Utility] (Utilidad de configuración de impresora).

¡Importante!

Si la Utilidad de configuración de impresora ya está ejecutándose, ciérrala y ábrala nuevamente.

- 14 Haga clic en [Add] (Agregar).

Nota

Si aparece el cuadro de diálogo [You have no printers available] (No hay impresoras disponibles), haga clic en [Add] (Agregar).

- 15 Para Mac OS 10.3.9, seleccione [Rendezvous].
- 16 Seleccione el nombre de su máquina cuya [Connection] (Conexión) es [Bonjour] y luego verifique que el nombre de su máquina aparezca en [Print Using] (Impresora en uso). Su máquina se muestra con los últimos seis dígitos de la dirección MAC en la lista de impresoras.

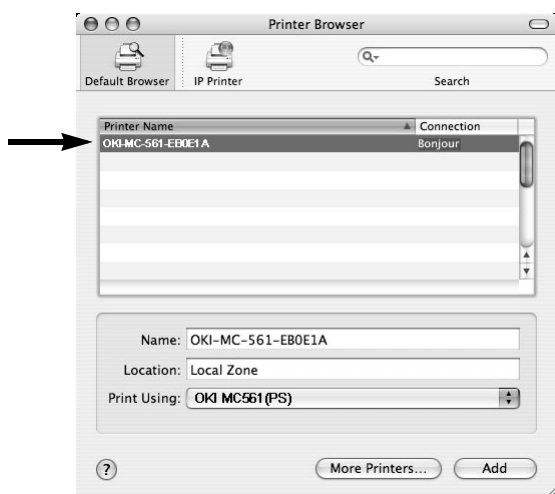

- 17 Para Mac OS X 10.3.9, seleccione el nombre de su máquina y seleccione [OKI] en [Print Model] (Modelo de impresora), y luego seleccione [OKI MC561(PS)] de la lista.

- 18 Haga clic en [Add] (Agregar).

- 19 Si aparece la ventana [Installable Options] (Opciones instalables), haga clic en [Continue] (Continuar) a menos que ya haya instalado opciones. Si instala opciones, configure cada opción antes de hacer clic en [Continue] (Continuar).

- 20 Verifique que el nombre de su máquina aparezca en [Printer List] (Lista de impresoras) y luego cierre la ventana.

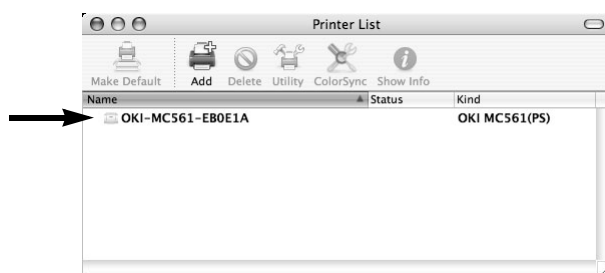

- 21 Desde el menú [Go] (Ir), seleccione [Applications] (Aplicaciones) > [TextEdit].
- 22 Seleccione el menú [File] (Archivo) > [Page Setup] (Configuración de página).
- 23 Seleccione el nombre de su máquina en [Format for] (Formato para).
- 24 Verifique que el nombre de su máquina aparezca correctamente en [Format for] (Formato para).
- 25 Haga clic en [OK] (Aceptar).

Se ha completado la instalación.

Mediante el uso de Bonjour Mac 10.5 y 10.6 (Leopard y Snow Leopard)

Nota

El siguiente procedimiento utiliza Mac OS X 10.6 y el modelo MC561 como ejemplo. El procedimiento en sí puede variar un poco según el sistema operativo.

- 1 Asegúrese de que su máquina y la Mac estén encendidas y conectadas.

- 2** Inserte el DVD que vino con su máquina en la computadora.

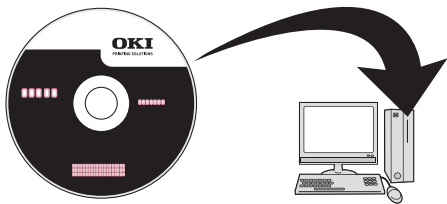

- 3** Haga doble clic en el ícono [OKI].
- 4** Haga doble clic en la carpeta [Driver] (Controlador), luego en la carpeta [Printer] (Impresora).
- 5** Haga doble clic en [Installer for MacOSX] (Instalador de MacOSX).
- 6** Escriba el nombre y la contraseña del administrador, y luego haga clic en [OK] (Aceptar).
- 7** Siga las instrucciones que aparecen en pantalla para finalizar la instalación.
- 8** Retire el DVD de la computadora.
- 9** Desde el menú Apple, seleccione [System Preferentes] (Preferencias del sistema).
- 10** Haga clic en [Print & Fax] (Impresora y fax).
- 11** Haga clic en [+].
- 12** Haga clic en [Default] (Predeterminado).
- 13** Seleccione el nombre de su máquina cuyo [Kind] (Tipo) es [Bonjour], luego verifique que el nombre de su máquina aparezca en [Print Using] (Impresora en uso).

El nombre de su máquina se muestra con los últimos seis dígitos de la dirección MAC en la lista de impresoras.

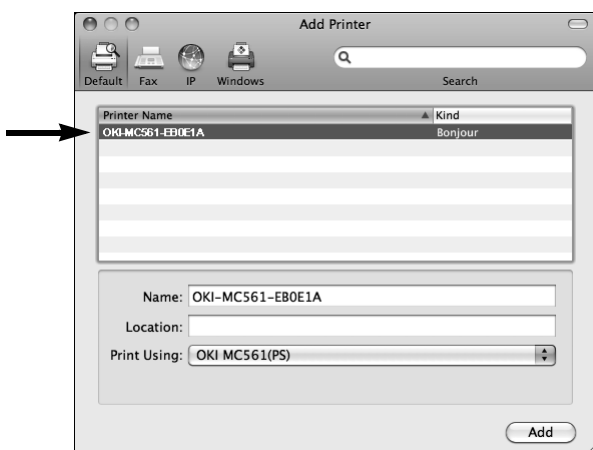

- 14** Haga clic en [Add] (Agregar).

- 15** Si aparece la ventana [Installable Options] (Opciones instalables), haga clic en [Continue] (Continuar) a menos que ya haya instalado opciones. Si instala opciones, configure cada opción antes de hacer clic en [Continue] (Continuar).
- 16** Verifique que su máquina aparezca en [Printers] (Impresoras).
- 17** Verifique que el nombre de su máquina aparezca en [Kind] (Tipo) y luego cierre [Print & Fax] (Impresora y fax).

Se ha completado la instalación.

Nota

Es posible que el nombre de su máquina no aparezca si el controlador de la impresora no lee el archivo PPD correctamente. Si esto sucede, haga clic en [-] para quitar su máquina de [Print & Fax] (Impresora y fax) y luego agréguela nuevamente (regrese al paso 9).

Cómo configurar la máquina para su funcionamiento en red

Las funciones como

- Escanear a correo electrónico
- Escanear a PC de red
- Fax en Internet

le permiten enviar datos escaneados a una computadora a través de la conexión de red. Para utilizar estas funciones, debe configurar su equipo y las computadoras a las cuales desea enviar los datos escaneados.

Ingresar la dirección IP de la máquina en la página de configuración

Nota

Si utiliza las teclas de flecha, presiónelas varias veces para buscar la opción que desea seleccionar.

- 1 Presione <SETTING> (Configuración) en el panel de control.
- 2 Utilice la tecla de la flecha hacia abajo para seleccionar [View Information] (Ver información) y luego presione <OK> (Aceptar).



- 3 Utilice la tecla de la flecha hacia abajo para seleccionar [Network] (Red) y luego presione <OK> (Aceptar).
- 4 Escriba la dirección IP en [IPv4 address] (Dirección IPv4) en la línea A-2 de la página de configuración.

Configurar Escanear a correo electrónico y Fax en Internet

Verificar la configuración del correo electrónico en la computadora

- Si un administrador de redes especifica valores como una cuenta de servidor de correo, la contraseña y la dirección de correo electrónico para su equipo, anote estos datos en la página de configuración.

Nota

El siguiente procedimiento utiliza Windows Live Mail en Windows 7. Si usted utiliza otro software de correo electrónico, consulte el manual para obtener información sobre éste.

- 1 Haga clic en [Start] (Inicio) > [Windows Live Mail].
- 2 Seleccione el menú [Tools] (Herramientas) > [Accounts] (Cuentas).
Si no aparece la barra del menú, haga clic en el ícono [Menus] (Menús) y luego seleccione [Show menu bar] (Mostrar la barra del menú).
- 3 Seleccione la cuenta de correo predeterminada y luego haga clic en [Properties] (Propiedades).

- 4 En la ficha [General] (General), introduzca el contenido de [Name] (Nombre) y [E-mail address] (Dirección de correo electrónico) en las líneas B-9 y B-10 de la página de configuración.

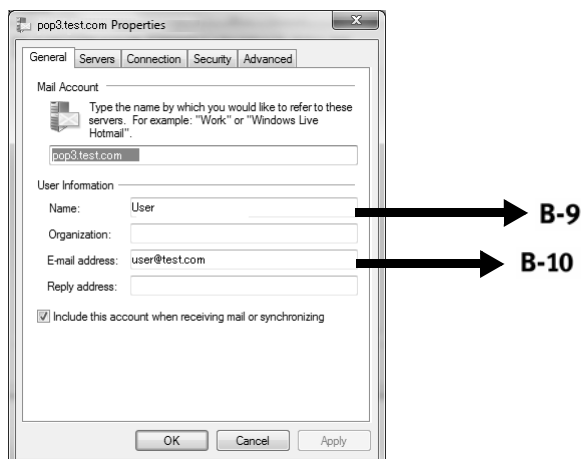

- 5 Haga clic en la ficha [Server] (Servidor) y luego introduzca cada configuración en las líneas correspondientes de la página de configuración.

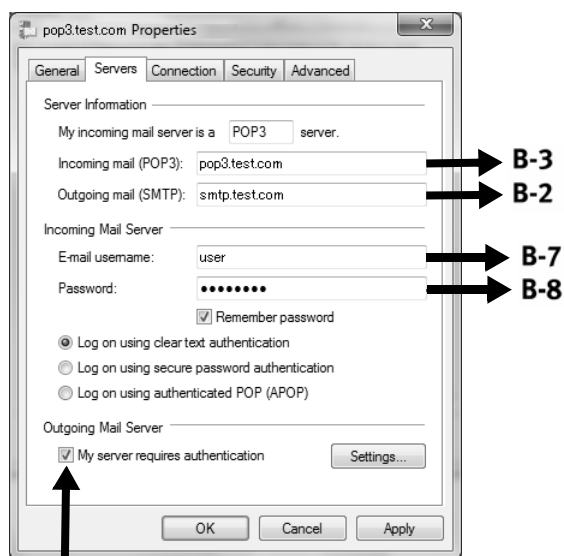

- Si está seleccionada la casilla [My server requires authentication] (Mi servidor requiere autenticación), escriba "SMTP" en la línea B-4 de la página de configuración.
 - Si esa casilla no está seleccionada, escriba "POP" en la línea B-4.
- 6 Seleccione la casilla [My server requires authentication] (Mi servidor requiere autenticación) y haga clic en [Settings] (Configuración).

- 7 En el cuadro de diálogo [Outgoing Mail Server] (Servidor de correo saliente):



- Si está seleccionada la opción [Use the same settings as my incoming mail server] (Utilizar la misma configuración que para mi servidor de correo entrante), introduzca
 - el valor de la línea B-7 en la línea B-5 y
 - el valor de la línea B-8 en la línea B-6 de la página de configuración.
- Si está seleccionada la opción [Log on using] (Iniciar sesión con), introduzca
 - el [Account name] (Nombre de la cuenta) en la línea B5 y
 - la [Password] (Contraseña) en la línea B-6 de la página de configuración.

Configurar la dirección de correo electrónico para su máquina

Escriba la dirección de correo electrónico que utilizará su equipo en la línea B-1 de la página de configuración.

- Si el administrador de redes especificó la dirección de correo electrónico para su equipo, ingrese la dirección de correo electrónico en la línea B-1.
- Si utiliza un proveedor de servicios de Internet, solicite una dirección de correo electrónico para su equipo al proveedor y luego escríbala en la línea B-1.
- Si el correo electrónico para su equipo no ha sido especificado ni puede solicitarlo, determínelo según el valor que ingresó en la línea B-4 (método de autenticación):
 - Si B-4 es "SMTP", determine una dirección de correo electrónico e ingrésela en la línea B-1.
 - Si B-4 es "POP", ingrese en la línea B-1 la misma dirección de correo electrónico que aparece en B-12.
- Si desea que su equipo reciba correos electrónicos, debe solicitar una dirección de correo electrónico para su equipo a un administrador de redes o a su proveedor de servicios de Internet.

Configurar la máquina para utilizar Escanear a correo electrónico y Fax en Internet

Configure el equipo para utilizar las funciones Escanear a correo electrónico y Fax en Internet mediante el uso de la información en la página de configuración.

Nota

Si utiliza las teclas de flecha, presiónelas varias veces para buscar la opción que desea seleccionar.

Presione la tecla <SETTING> (Configuración) en el panel de control.

- 8** Utilice la tecla de la flecha hacia abajo para seleccionar [Easy Setup] (Configuración fácil) y presione <OK> (Aceptar).

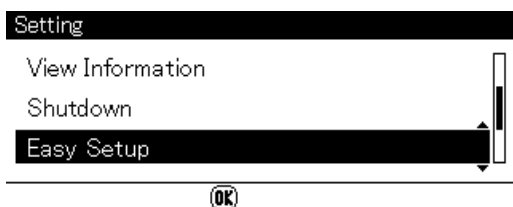

- 9** Escriba la contraseña del administrador, luego utilice las teclas de flecha para seleccionar la opción [Enter] (Intro) y presione <OK> (Aceptar).
- 10** Utilice la tecla de la flecha hacia abajo para seleccionar [Email Setting] (Configuración del correo electrónico) y presione la tecla de la flecha hacia la derecha.

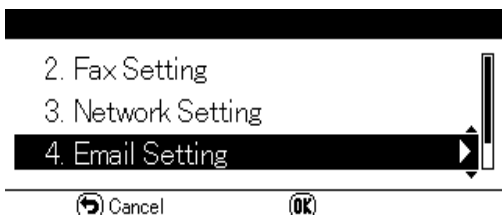

- 11** En referencia a la página de configuración:
- a) La dirección del servidor: Presione la tecla de la flecha hacia la derecha, luego escriba la información de la línea B-2.
 - b) Utilice las teclas de flecha para seleccionar [Enter] (Intro), luego presione <OK> (Aceptar).
 - c) La dirección de correo electrónico de su equipo: Presione la tecla de la flecha hacia la derecha, luego escriba la información de la línea B-1.

- d) Seleccione [Enter] (Intro), presione <OK> (Aceptar).
- e) El método de autenticación: Presione la tecla de la flecha hacia la derecha, luego utilice la tecla de la flecha hacia abajo para seleccionar el método de la línea B-4.
- f) Siga las instrucciones en pantalla para ingresar la información solicitada en la sección B de la página de configuración.
- g) Cuando haya ingresado toda la información, en la pantalla aparecerá "Email Setting was completed" (Ha finalizado la configuración del correo electrónico) y la pantalla regresará al Menú de configuración.

- 12** Cuando aparezca la pantalla del menú de configuración, presione <OK> (Aceptar).

Ha finalizado la configuración de Escanear a correo electrónico y Fax en Internet.

Para obtener detalles sobre cómo utilizar las funciones Escanear a correo electrónico y Fax en Internet, consulte la Guía básica del usuario en el DVD que vino con su equipo.

Configurar Escanear a PC de red

La función Escanear a PC de red le permite enviar y guardar imágenes escaneadas en la "carpeta compartida" de una computadora de la red. Para utilizar esta función, registre su equipo en la computadora como un usuario y cree una carpeta compartida, luego cree un perfil en su equipo para registrar la configuración del equipo.

- Antes de comenzar la configuración, obtenga autorización del administrador de redes para crear una carpeta compartida en la computadora y siga el siguiente procedimiento.
- En este procedimiento se utiliza el protocolo CIFS.

Verificar el nombre de la computadora

Verifique el nombre de la computadora con el siguiente procedimiento y complete la línea C-1 de la página de configuración.

Windows 7 Windows Server 2008 R2

Windows Server 2008 Windows Vista

Nota

El siguiente procedimiento utiliza Windows 7 como ejemplo. La pantalla puede variar según el sistema operativo.

- 1 Haga clic en [Start] (Inicio) > [Control Panel] (Panel de control).
- 2 Seleccione [System and Security] (Sistema y seguridad).
En Windows Server 2008 y Windows Vista, seleccione [System and Maintenance] (Sistema y mantenimiento).
- 3 Seleccione [See the name of this computer] (Ver el nombre de esta computadora) en [System] (Sistema).
- 4 Escriba el nombre en [Computer name] (Nombre de la computadora) en la línea C-1 de la página de configuración.

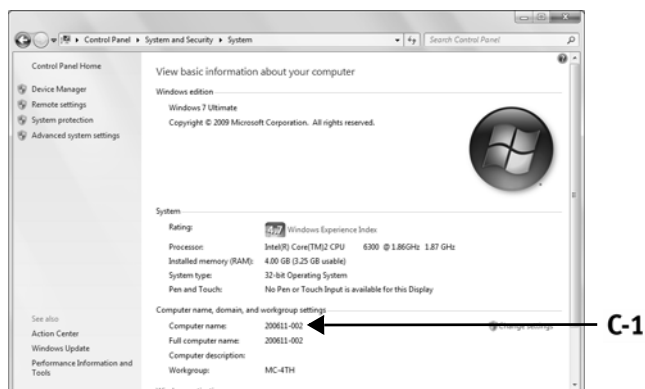

- 5 Cierre la ventana.

Windows Server 2003 Windows XP

- 1 En Windows Server 2003, haga clic en [Start] (Inicio) > [Control Panel] (Panel de control) > [System] (Sistema).
En Windows XP, haga clic en [Start] (Inicio) > [Control Panel] (Panel de control) > [Performance and Maintenance] (Rendimiento y mantenimiento) > [System] (Sistema).
- 2 Seleccione la ficha [Computer Name] (Nombre de la computadora) y luego haga clic en [Change] (Cambiar).
- 3 Escriba el nombre en [Computer name] (Nombre de la computadora) en la línea C-1 de la página de configuración.

- 4 Haga clic en [Cancel] (Cancelar) para cerrar la ventana.

Windows 2000

- 1 Haga clic en [Start] (Inicio) > [Settings] (Configuración) > [Control Panel] (Panel de control).
- 2 Haga doble clic en [System] (Sistema).
- 3 Seleccione la ficha [Network Identification] (Identificación de la red) y luego haga clic en [Properties] (Propiedades).
- 4 Escriba el nombre en [Computer name] (Nombre de la computadora) en la línea C-1 de la página de configuración.
- 5 Haga clic en [Cancel] (Cancelar) para cerrar la ventana.

Determinar los nombres de los ítems necesarios para escanear a PC de red

Determine los nombres de los siguientes ítems y complete las líneas C-2 a C-6 de la página de configuración.

- Nombre de usuario para conectarse a la computadora de destino (C-2).
- Contraseña para conectarse a la computadora de destino (C-3).
- Nombre del perfil para registrar la configuración en su equipo (C-4).
- Nombre de la carpeta compartida en la computadora de destino (C-5).
- Nombre del archivo de datos escaneados (C-6).

Configurar la computadora para escanear a PC de red

Registre su equipo en la computadora como un usuario y luego configure una carpeta compartida a donde se enviarán y guardarán las imágenes escaneadas.

- Windows 7, consultar a continuación.
- Windows Server 2008 R2, consultar a continuación.
- Windows 2008, consultar a continuación.
- Windows Vista, consultar a continuación.
- Windows Server 2003, consultar la página 139.
- Windows XP, consultar la página 140.
- Windows 2000, consultar la página 141.

¡Importante!

Si la computadora es un dominio, el procedimiento para agregar una cuenta del usuario podría ser diferente al siguiente procedimiento. Consulte el manual de Microsoft Windows.

Windows 7 Windows Server 2008 R2 Windows 2008 Windows Vista

Nota

El siguiente procedimiento utiliza Windows 7 como ejemplo. La pantalla puede variar según el sistema operativo.

- 1 Haga clic en [Start] (Inicio) > [Control Panel] (Panel de control).
- 2 Seleccione [Add or remove user accounts] (Agregar o quitar cuentas del usuario).
- 3 Seleccione [Create a new account] (Crear una cuenta nueva).
- 4 Escriba la información de la línea C-2 de la página de configuración en el cuadro de texto.
- 5 Asegúrese de que esté seleccionada la opción [Standard user] (Usuario normal) y luego haga clic en [Create Account] (Crear cuenta).
- 6 Haga clic en el ícono de la cuenta del usuario creada en el paso anterior.
- 7 Seleccione [Create a password] (Crear una contraseña).

- 8 Escriba la información de la línea C-3 en [New password] (Contraseña nueva) y [Confirm for new password] (Confirmar contraseña nueva), luego haga clic en [Create password] (Crear contraseña).

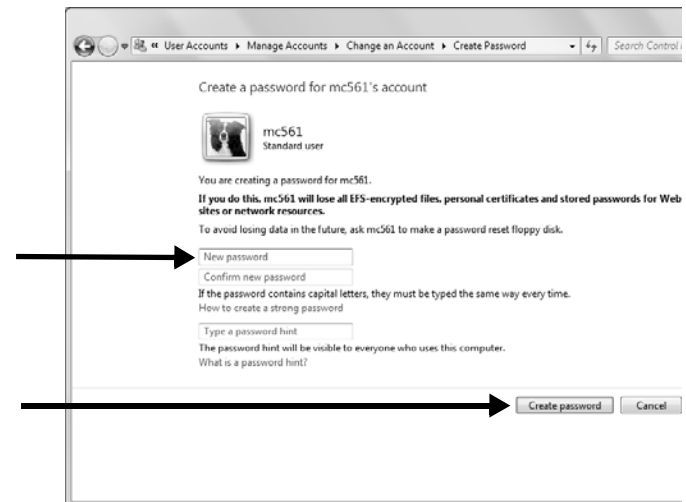

- 9 Cierre el panel de control.
- 10 Cree una carpeta nueva en la computadora con el nombre que ingresó en la línea C-5.

Nota

Se recomienda crear una carpeta en el disco local, no en el escritorio ni en [My Documents] (Mis documentos).

- 11 Haga clic con el botón derecho en la carpeta creada en el paso anterior y seleccione [Propiedades] (Propiedades).
- 12 Seleccione [Sharing] (Uso compartido) y luego haga clic en [Share] (Compartir).

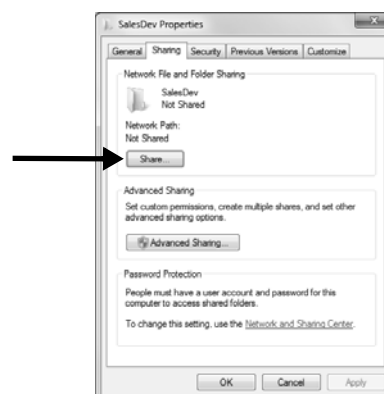

- 13 En el cuadro desplegable, seleccione la cuenta del usuario creada en el paso 5 y luego haga clic en [Add] (Agregar).



- 14 Seleccione el usuario que agregó en el paso anterior y el nivel de autorización, luego haga clic en [Share] (Compartir).

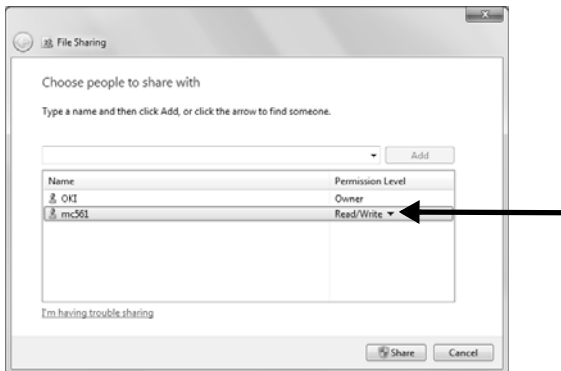

- 15 Haga clic en [Done] (Listo).
- 16 Haga clic en [Advanced Sharing] (Uso compartido avanzado) en la ficha [Sharing] (Compartir).
- 17 Haga clic en [Permissions] (Autorizaciones).
- 18 Seleccione el usuario que agregó en el paso 13 y la casilla [Allow] (Permitir) para obtener [Full Control] (Control total), luego haga clic en [OK] (Aceptar).
- 19 Cierre el cuadro de diálogo de las propiedades de la carpeta.
- 20 Cree un perfil para finalizar la configuración de Escanear a PC de red. Consulte "Perfiles para Escanear a PC de red" en la página 142.

Windows Server 2003

- Haga clic en [Start] (Inicio) > [Administrative Tools] (Herramientas administrativas) > [Server Management] (Administración de servidores).
- Haga clic en [Users] (Usuarios).
- Seleccione [Add a user] (Agregar un usuario).

- 4 Ingrese el valor de C-2 en el cuadro de texto [First name] (Nombre) y luego haga clic en [Next] (Siguiente).

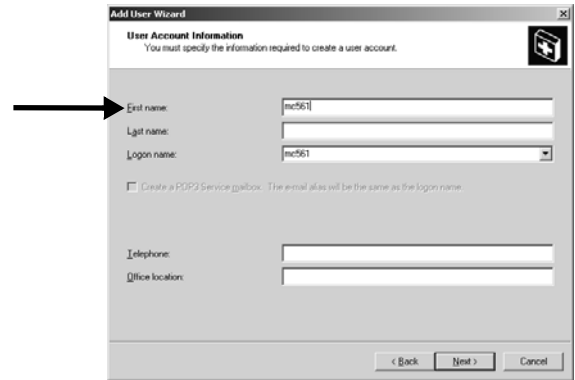

- 5 Ingrese el valor de C-3 en [Password] (Contraseña) y [Confirm password] (Confirmar contraseña).

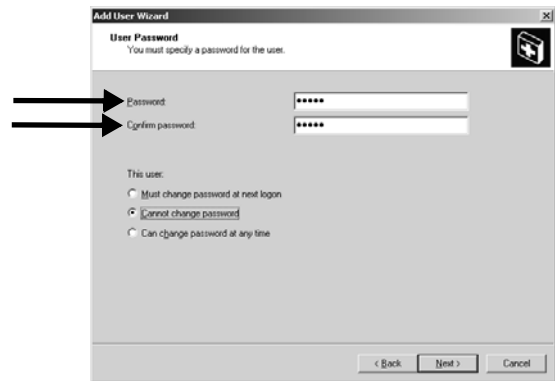

- Seleccione [Cannot change password] (No se puede cambiar la contraseña) y luego haga clic en [Next] (Siguiente).
- Haga clic en [Finish] (Finalizar).
- Haga clic en [Close] (Cerrar).
- Cree una carpeta nueva en la computadora con el nombre que ingresó en la línea C-5.

Nota

Se recomienda crear una carpeta en el disco local, no en el escritorio ni en [My Documents] (Mis documentos).

- Haga clic con el botón derecho en la carpeta creada en el paso anterior y luego seleccione [Sharing and Security] (Uso compartido y seguridad).

- En la ficha [Sharing] (Uso compartido), seleccione [Share this folder] (Compartir esta carpeta) y luego haga clic en [Permissions] (Autorizaciones).

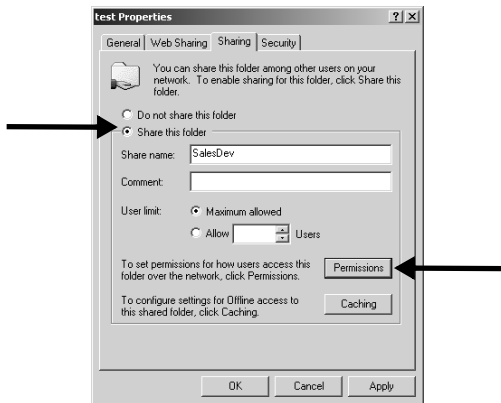

- Haga clic en [Add] (Agregar).

- Ingrese el valor de C-2 y luego haga clic en [Check Names] (Verificar nombres).

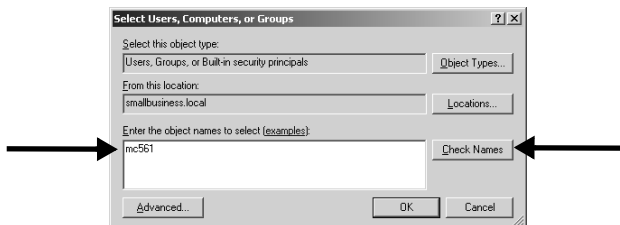

- Verifique que aparezca el valor de C-2 y luego haga clic en [OK] (Aceptar).

- Seleccione la casilla [Allow] (Permitir) para obtener [Full Control] (Control total) y luego haga clic en [OK] (Aceptar).

- Cierre el cuadro de diálogo de las propiedades de la carpeta.

- Cree un perfil para finalizar la configuración de Escanear a PC de red. Consulte la página 142.

Windows XP

- Haga clic en [Start] (Inicio) > [Control Panel] (Panel de control).
- Haga doble clic en [User Accounts] (Cuentas del usuario).
- Seleccione [Create a new account] (Crear una cuenta nueva).

- Ingrese el valor de C-2 en el cuadro de texto y haga clic en [Next] (Siguiente).

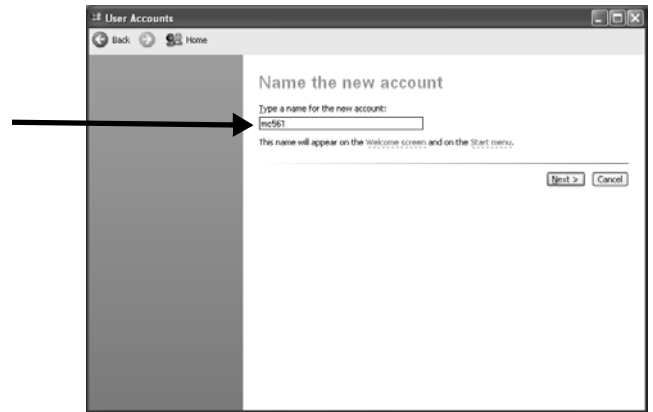

- Seleccione [Limited] (Limitado) y haga clic en [Create Account] (Crear cuenta).

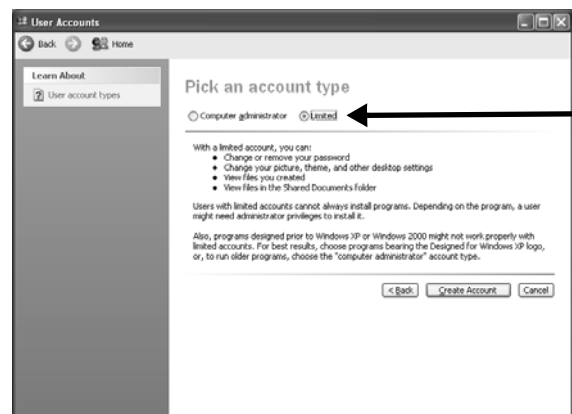

- Haga clic en el ícono de la cuenta del usuario creada en el paso anterior.

- Seleccione [Create a password] (Crear una contraseña).

- Ingrese el valor de C-3 en [Type a new password] (Escribir una contraseña nueva) y [Type the new password again to confirm] (Volver a escribir la contraseña nueva para confirmar) y luego haga clic en [Create password] (Crear contraseña).

- Cierre el panel de control.

- Cree una carpeta nueva en la computadora con el nombre que ingresó en la línea C-5.

Nota

Se recomienda crear una carpeta en el disco local, no en el escritorio ni en [My Documents] (Mis documentos).

- Haga clic con el botón derecho en la carpeta creada en el paso anterior y luego seleccione [Sharing and Security] (Uso compartido y seguridad).

12 Haga clic en [If you understand the security risks but want to share files without running the wizard, click here.] (Si entiende los riesgos de seguridad pero desea compartir archivos sin ejecutar el asistente, haga clic aquí).

13 Seleccione [Share this folder] (Compartir esta carpeta) en Windows Firewall (Firewall de Windows) y luego haga clic en [OK] (Aceptar).

14 Seleccione las casillas [Share this folder on the network] (Compartir esta carpeta en la red) y [Allow network users to change my files] (Permitir a los usuarios de la red cambiar mis archivos), y luego haga clic en [OK] (Aceptar).

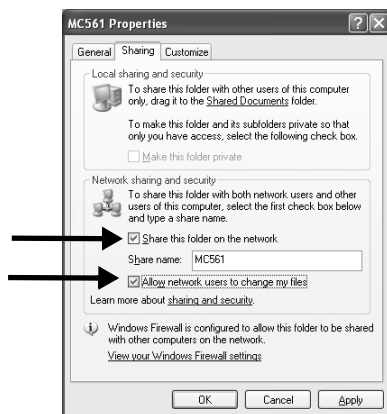

15 Seleccione la casilla [Allow] (Permitir) para obtener [Full Control] (Control total) y luego haga clic en [OK] (Aceptar).

16 Cree un perfil para finalizar la configuración de Escanear a PC de red. Consulte la página 142.

Windows 2000

1 Haga doble clic en [My Computer] (Mi PC) en el escritorio y luego seleccione [Manage] (Administrar).

2 En la ventana derecha, haga doble clic en [System Tools] (Herramientas del sistema) > [Local Users and Groups] (Usuarios y grupos locales). Haga clic con el botón derecho en [Users] (Usuarios) y seleccione [New User] (Usuario nuevo).

3 Ingrese el valor de C-2 en [User name] (Nombre de usuario) y el valor de C-3 en [Password] (Contraseña) y [Confirm Password] (Confirmar contraseña).

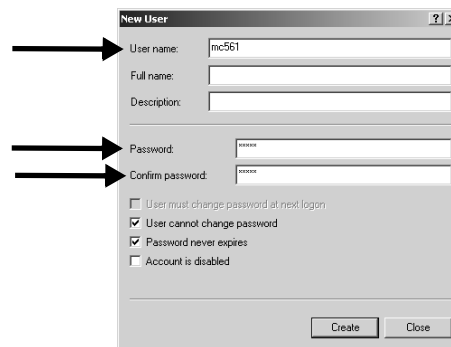

4 Seleccione [User can not change password] (El usuario no puede cambiar la contraseña) y [Password never expires] (La contraseña nunca caduca), y luego haga clic en [Create] (Crear).

5 Haga clic en [Close] (Cerrar) para cerrar el cuadro de diálogo [New User] (Usuario nuevo).

Nota

Si está seleccionada la opción [User must change password at next logon] (El usuario debe cambiar la contraseña en el siguiente inicio de sesión), desmárquela para poder seleccionar [User can not change password] (El usuario no puede cambiar la contraseña) y [Password never expires] (La contraseña nunca caduca).

6 Haga doble clic en [User] (Usuario) y verifique que se muestre el usuario creado en el paso 4. Cierre la ventana [Computer Management] (Administración de equipos).

7 Cree una carpeta nueva en la computadora con el nombre que ingresó en la línea C-5.

Nota

Se recomienda crear la carpeta en el disco local, no en el escritorio ni en [My Documents] (Mis documentos).

8 Haga clic con el botón derecho en la carpeta creada en el paso 6 y luego seleccione [Sharing] (Uso compartido).

- 9 Seleccione [Share this folder] (Compartir esta carpeta) y luego haga clic en [Permissions] (Autorizaciones).

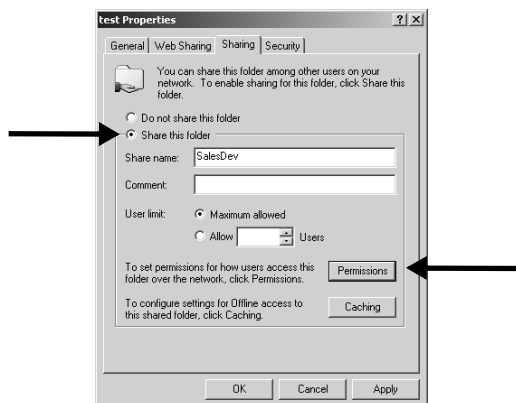

- 10 Haga clic en [Add] (Agregar).
- 11 Seleccione la cuenta del usuario creada en el paso 4 y luego haga clic en [Add] (Agregar).

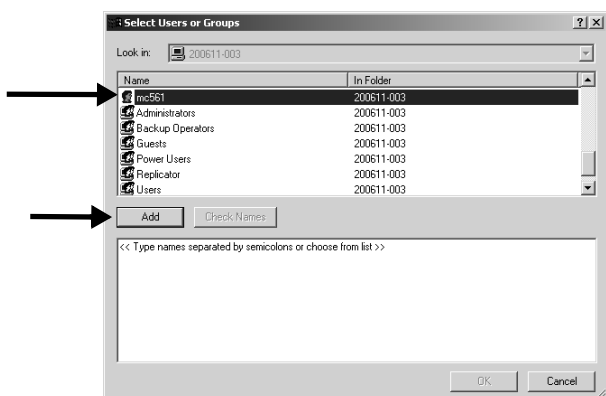

- 12 Verifique que aparezca la cuenta del usuario y luego haga clic en [OK] (Aceptar).
- 13 Seleccione la casilla [Allow] (Permitir) para obtener [Full Control] (Control total) y luego haga clic en [OK] (Aceptar).
- 14 Asegúrese de que el ícono de la carpeta compartida cambie al ícono con una mano y luego cierre la ventana.
- 15 Cree un perfil para finalizar la configuración de Escanear a PC de red. Consulte "Perfiles para Escanear a PC de red" en la página 142.

Perfiles para Escanear a PC de red

Registre la información que configuró en la computadora como un perfil. Es necesario cuando emplea la función Escanear a PC de red en la computadora.

Cómo crear un perfil

Nota

Si utiliza las teclas de flecha, presiónelas varias veces para buscar la opción que desea seleccionar.

- 1 Presione la tecla <SETTING> (Configuración) en el panel de control.
- 2 Utilice la tecla de la flecha hacia abajo para seleccionar [Profile] (Perfil) y luego presione <OK> (Aceptar).

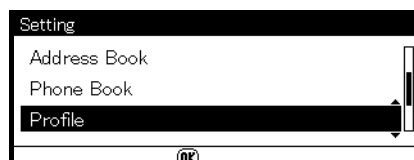

- 3 Utilice la tecla de la flecha hacia abajo para seleccionar el número de perfil que desea registrar, luego presione <OK> (Aceptar).
- 4 Utilice la tecla de la flecha hacia abajo para seleccionar [Edit] (Editar) y luego presione <OK> (Aceptar).
- 5 Utilice la tecla de la flecha hacia abajo para seleccionar el número de perfil que desea registrar, luego presione <OK> (Aceptar).
- 6 Utilice la tecla de la flecha hacia abajo para seleccionar [Profile Name] (Nombre del perfil) y luego presione <OK> (Aceptar).
- 7 Escriba la información de la línea C-4 de la página de configuración.
- 8 Utilice las teclas de flecha para seleccionar [Enter] (Intro), luego presione <OK> (Aceptar).
- 9 Utilice la tecla de la flecha hacia abajo para seleccionar [Target URL] (URL Destino) y luego presione <OK> (Aceptar).
- 10 Ingrese el valor de las líneas C-1 y C-5 de la página de configuración con el formato "\\C-1\C-5"; por ejemplo, \\PC1\SalesDev.
- 11 Utilice las teclas de flecha para seleccionar [Enter] (Intro), luego presione <OK> (Aceptar).
- 12 Utilice la tecla de la flecha hacia abajo para seleccionar [User Name] (Nombre de usuario) y luego presione <OK> (Aceptar).
- 13 Escriba la información de la línea C-2 de la página de configuración.
Si se ha realizado la administración de dominios, ingrese "C-2@domain name".

- 14** Utilice las teclas de flecha para seleccionar [Enter] (Intro), luego presione <OK> (Aceptar).
- 15** Utilice la tecla de la flecha hacia abajo para seleccionar [Password] (Contraseña) y luego presione <OK> (Aceptar).
- 16** Escriba la información de la línea C-3 de la página de configuración.
- 17** Utilice las teclas de flecha para seleccionar [Enter] (Intro), luego presione <OK> (Aceptar).
- 18** Utilice la tecla de la flecha hacia abajo para seleccionar [File Name] (Nombre de archivo) y luego presione <OK> (Aceptar).
- 19** Escriba la información en la línea C-6 de la página de configuración. Puede entrar un total de 64 caracteres.
Al agregar "#n" al final del nombre de archivo, se asignará automáticamente un número de serie al final del nombre de los archivos enviados.
Al agregar "#d" al final del nombre de archivo, se asignará automáticamente una fecha al final del nombre de los archivos enviados.
- 20** Utilice las teclas de flecha para seleccionar [Enter] (Intro), luego presione <OK> (Aceptar).
- 21** Configure otros ítems si es necesario.
- 22** Presione <OK> (Aceptar) para registrar la configuración.

Ha finalizado la configuración de Escanear a PC de red.

Para obtener detalles sobre cómo utilizar la función Escanear a PC de red, consulte la Guía básica del usuario en línea en el DVD que vino con su equipo.

Cómo modificar un perfil

Nota

Si utiliza las teclas de flecha, presiónelas varias veces para buscar la opción que desea seleccionar.

- 1** Presione la tecla <SETTING> (Configuración) en el panel de control.
- 2** Utilice la tecla de la flecha hacia abajo para seleccionar [Profile] (Perfil) y luego presione <OK> (Aceptar).
- 3** Utilice la tecla de la flecha hacia abajo para seleccionar [Edit] (Editar) y luego presione <OK> (Aceptar).

- 4** Utilice la tecla de la flecha hacia abajo para seleccionar el perfil que desea modificar, luego presione <OK> (Aceptar).
- 5** Utilice la tecla de la flecha hacia abajo para seleccionar el ítem que desea modificar, luego presione <OK> (Aceptar).
- 6** Modifique el ítem.
- 7** Utilice las teclas de flecha para seleccionar [Enter] (Intro), luego presione <OK> (Aceptar).
- 8** Si desea modificar más de un ítem, repita los pasos del 5 al 7.
- 9** Presione <OK> (Aceptar) para registrar la configuración.

Cómo borrar un perfil

Nota

Si utiliza las teclas de flecha, presiónelas varias veces para buscar la opción que desea seleccionar.

- 1** Presione la tecla <SETTING> (Configuración) en el panel de control.
- 2** Utilice la tecla de la flecha hacia abajo para seleccionar [Profile] (Perfil) y luego presione <OK> (Aceptar).
- 3** Utilice la tecla de la flecha hacia abajo para seleccionar [Delete] (Borrar) y luego presione <OK> (Aceptar).
- 4** Utilice la tecla de la flecha hacia abajo para seleccionar el perfil que desea borrar, luego presione <OK> (Aceptar).
- 5** Utilice la tecla de la flecha hacia abajo para seleccionar [Yes] (Sí) en el mensaje de confirmación.
- 6** Si desea borrar más de un perfil, repita los pasos 4 y 5.
- 7** Presione <OK> (Aceptar).

Cómo configurar la autenticación del usuario y el control de acceso

Información general

Estas funciones se usan para limitar el acceso al equipo. Esto puede ayudarlo a ahorrar tóner, papel y el desgaste del equipo.

La autenticación del usuario y el control de acceso están protegidos con una contraseña y deben ser configurados por el administrador del sistema.

Se requieren las siguientes condiciones para habilitar estas funciones:

- El equipo debe estar conectado a una red.
- En redes únicamente con sistemas Windows, la utilidad Configuration Tool (Herramienta de configuración) debe estar instalada en una computadora en la red.
- En sistemas Macintosh, debe estar instalada la utilidad Job Accounting Client (Cliente de contabilidad de trabajos).

¿Autenticación del usuario?

La autenticación del usuario permite al administrador del sistema limitar el uso del equipo a las personas a las que se les ha asignado

- un PIN (número de identificación personal) o bien,
- un nombre de usuario y contraseña.

Esta limitación rige tanto para el acceso manual como para el uso del equipo desde una computadora.

Puede asignar hasta 100 PIN con o sin nombre de usuario y contraseña.

Control de acceso

El control de acceso va aún más lejos ya que permite al administrador del sistema limitar el tipo de funciones que puede realizar cada persona autorizada a usar el equipo.

El control de acceso puede aplicarse a las siguientes funciones:

- Fotocopiado (Color/Mono)
- Impresión (Color/Mono)
- Impresión desde la memoria USB
- Escanear a correo electrónico
- Enviar escaneo a computadora en la red
- Enviar escaneo a memoria USB
- Envío por fax
- Enviar fax a través de una PC
- Enviar fax por Internet

Antes de comenzar

Hay varias maneras de configurar el control de acceso de su equipo:

- Mediante el uso de software
- Mediante el uso de la página web
- A través del panel de control

Esta guía incluye instrucciones para configurar el equipo mediante el uso de software.

Para obtener más información sobre el uso de la página web o el panel de control, consulte la Guía avanzada del usuario en www.my.okidata.com.

Sistemas Windows

Cómo cargar la Herramienta de configuración

A fin de configurar la autenticación del usuario y el control de acceso en Windows, usted debe cargar la utilidad Configuration (Configuración) en su computadora.

- 1 Asegúrese de que su computadora esté encendida y conectada al equipo, luego coloque el DVD que vino con su equipo en la unidad de CD/DVD.

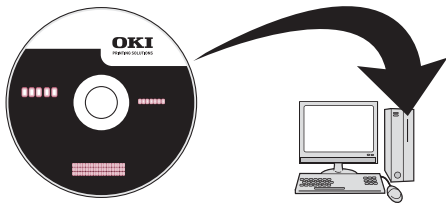

El DVD se ejecuta automáticamente. Si no lo hace, haga doble clic en el archivo de configuración OKI en el DVD.

- 2 Seleccione su idioma de la lista desplegable y haga clic en [Next] (Siguiente).
- 3 Lea el Contrato de licencia, luego haga clic en [I Agree] (Acepto).
- 4 Haga clic en [MFP Software] (Software de la MFP).
- 5 Haga clic en [Install Configuration Tool] (Instalar Herramienta de configuración).

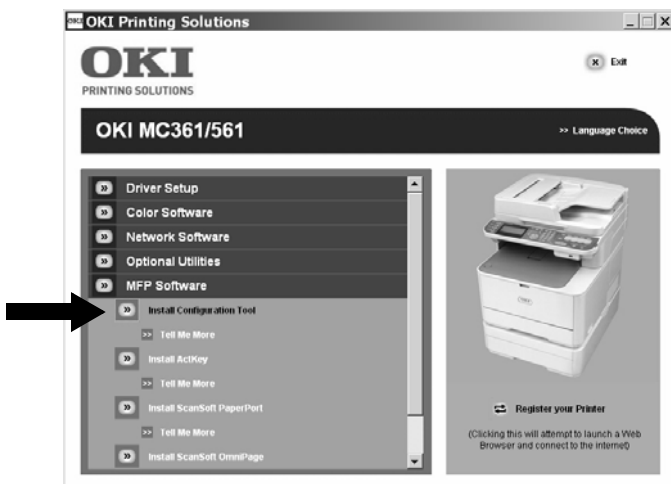

- 6 Haga clic en [Install] (Instalar) y espere a que se instale el software.
- 7 Seleccione el modelo de su equipo, luego haga clic en [Next] (Siguiente).
- 8 Haga clic en [Close] (Cerrar).

Cómo utilizar la herramienta de configuración para establecer la autenticación del usuario o el control de acceso

- 1 Asegúrese de que la computadora y el equipo estén conectados a través de la red y que ambos estén encendidos.

- 2 Haga clic en [Start] (Inicio) > [Programs] (Programas) > [Okidata] > [Configuration Tool] (Herramienta de configuración) > [Configuration Tool] (Herramienta de configuración).

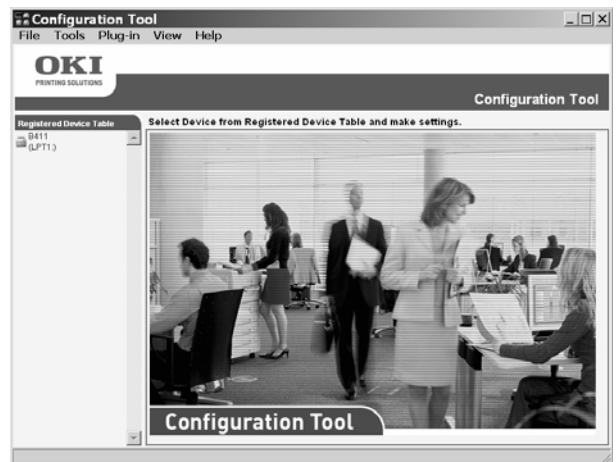

- 3 Haga clic en [Register Device] (Registrar dispositivo) en la lista desplegable Tools (Herramientas).
- 4 Haga doble clic en el modelo de su equipo. *El nombre aparece en [Registered Device Table] (Tabla de dispositivos registrados) en la parte izquierda de la pantalla.*
- 5 Haga doble clic sobre su equipo en la lista, luego seleccione la ficha [User Setting] (Configuración del usuario).
- 6 Haga clic en [PIN Manager] (Administrador de PIN), luego introduzca la contraseña de administrador y haga clic en <OK> (Aceptar).
- 7 Para ingresar un número de PIN nuevo y configurarlo con el control de acceso deseado, haga clic en el ícono del PIN.

Para ingresar un usuario nuevo con ID de usuario, contraseña y número de PIN, haga clic en el ícono New (User) (Nuevo [usuario]).

Sistemas Mac

A fin de configurar la autenticación del usuario y el control de acceso en Mac, consulte la Guía avanzada del usuario en www.my.okidata.com.

Autenticación por PIN

Cómo habilitar el control de acceso por PIN

Cuando haya terminado de configurar los PIN o las ID de usuario y contraseñas, debe entrar al menú del equipo y habilitar el control de acceso.

El control de acceso está protegido con una contraseña: debe conocer la contraseña del administrador para continuar.

Nota

Para desplazarse en la lista de selecciones de la pantalla, presione varias veces la tecla de la flecha hacia abajo (o hacia arriba).

- 1 Presione <SETTING> (Configuración) en el panel de control.
- 2 Utilice la tecla de la flecha hacia arriba para seleccionar [Admin Setup] (Configuración del administrador) y luego presione <OK> (Aceptar).
- 3 Escriba su contraseña de administrador: utilice las teclas de flecha para seleccionar los dígitos de la contraseña y presione <OK> (Aceptar) entre dígitos.
- 4 Cuando haya terminado de ingresar su contraseña, utilice las teclas de flecha para seleccionar la opción [Enter] (Intro) en la pantalla y presione <OK> (Aceptar).
- 5 Utilice la tecla de la flecha hacia arriba para seleccionar [Management] (Administración) y luego presione <OK> (Aceptar).
- 6 Utilice la tecla de la flecha hacia abajo para seleccionar [System Setup] (Configuración del sistema) y luego presione <OK> (Aceptar).
- 7 Asegúrese de que [Access Control] (Control de acceso) esté seleccionado y luego presione <OK> (Aceptar).
- 8 Utilice la tecla de la flecha hacia arriba para seleccionar PIN como método de control de acceso y luego presione <OK> (Aceptar).
- 9 Utilice la tecla de la flecha hacia la izquierda para volver a la pantalla principal.

El control de acceso está habilitado.

Acceso desde la unidad

Inicio de sesión

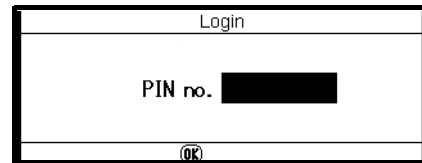

Usuarios generales

- 1 Introduzca su PIN asignado mediante el uso del teclado de 10 dígitos en el panel de control.
- 2 Presione <OK> (Aceptar).
Aparece la pantalla principal.

Administrador

- 1 Introduzca "000000" mediante el uso del teclado de 10 dígitos en el panel de control, luego presione <OK> (Aceptar).
 - El PIN del administrador es "000000". No puede cambiar este valor.
- 2 Cuando aparezca la pantalla Admin Password (Contraseña del administrador), ingrese la contraseña del administrador: utilice las teclas de flecha para seleccionar los dígitos de la contraseña y presione <OK> (Aceptar) después de resaltar cada dígito.
- 3 Utilice las teclas de flecha para seleccionar la opción [Enter] (Intro) en la pantalla y presione <OK> (Aceptar).
Aparece la pantalla principal.

Cierre de sesión

Cuando haya terminado de usar el equipo, asegúrese de cerrar sesión.

- 1 Presione la tecla de la flecha hacia la izquierda hasta que aparezca la pantalla principal.
- 2 Presione <RESET/LOGOUT> (Reiniciar/Cerrar sesión) en el panel de control.

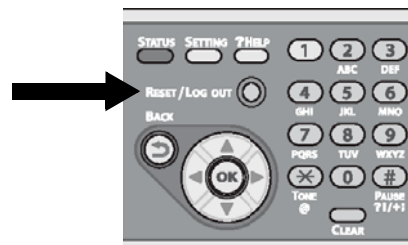

La pantalla regresa al mensaje para ingresar el PIN.

Nota

Después de un tiempo determinado, el equipo cierra automáticamente la sesión del usuario.

Cómo configurar el funcionamiento desde una computadora con autenticación por PIN

Primero, asegúrese de que se hayan instalado en la computadora los controladores del equipo adecuados mediante el uso del DVD.

Segundo, instale el software Job Accounting (Contabilidad de trabajos) (cliente) en la computadora. Para ello, coloque el DVD que vino con el equipo en la unidad de la computadora y siga las instrucciones en pantalla para descargar el software Job Accounting (Contabilidad de trabajos) desde Internet.



Nota

El tipo de autenticación especificado en la computadora anula al especificado en el equipo.

Cómo configurar computadoras Windows para imprimir

Nota

Este procedimiento utiliza MC561 y Windows 7 como ejemplo. Los procedimientos y menús pueden variar según el sistema operativo en uso.

- 1 Haga clic en [Start] (Inicio) > [All Programs] (Todos los programas) > [Okidata] > [Print Job Accounting Client] (Cliente de contabilidad para trabajos de impresión) > [Change Job Accounting Mode] (Cambiar modo de contabilidad de trabajos).
- 2 En la ventana [User Account Control] (Control de la cuenta del usuario), haga clic en [Yes] (Sí).
- 3 Seleccione el controlador de la impresora que necesita en [Driver] (Controlador).
- 4 Seleccione la casilla [Tab] (Ficha) y luego haga clic en [Change] (Cambiar).
- 5 Haga clic en [OK] (Aceptar).
- 6 Del menú [File] (Archivo), seleccione [Close] (Cerrar).
- 7 Haga clic en [Start] (Inicio) y seleccione [Devices and Printers] (Dispositivos e impresoras).
 - En Windows Server 2008, haga clic en [Start] (Inicio) y seleccione [Control Panel] (Panel de control) > [Printers] (Impresoras).
 - En Windows Vista, haga clic en [Start] (Inicio) y seleccione [Control Panel] (Panel de control) > [Printer] (Impresora).
 - En Windows Server 2003, haga clic en [Start] (Inicio) > [Printers and Faxes] (Impresoras y faxes).
 - En Windows XP, haga clic en [Start] (Inicio) > [Printers and Faxes] (Impresoras y faxes).
 - En Windows 2000, haga clic en [Start] (Inicio) > [Settings] (Configuración) > [Printers] (Impresoras).
- 8 Por cada controlador instalado en la computadora:
 - a) Haga clic con el botón derecho en el ícono OKI MC561 y seleccione [Printer properties] (Propiedades de la impresora) > [OKI MC561 (XXX*)].
*XXX = PCL, PS o FAX
 - b) Seleccione la ficha [Job Accounting] (Contabilidad de trabajos).

- c) Introduzca el nombre de usuario en [User Name] (Nombre de usuario) y el PIN en [Job Account ID] (ID de cuenta de la tarea).

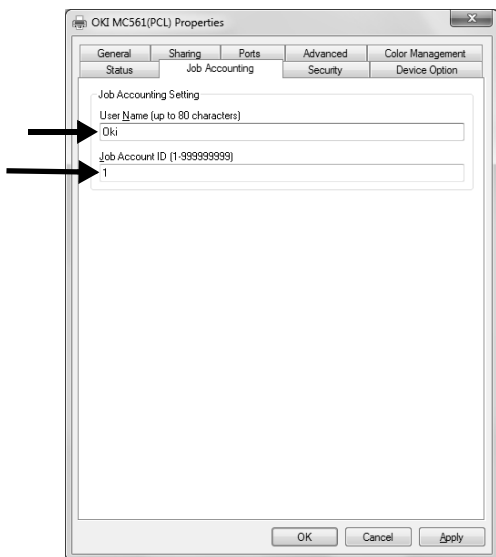

- d) Haga clic en [OK] (Aceptar).

Impresión bajo Windows

- 1 Abra el archivo que desea imprimir.
- 2 Del menú [File] (Archivo), seleccione [Print] (Imprimir).
- 3 Seleccione el controlador de la impresora, luego haga clic en [Print] (Imprimir).

Cómo configurar computadoras Mac para imprimir

Nota

Este procedimiento utiliza el modelo MC561 y Mac OS X 10.6 (Snow Leopard) como ejemplo. Los procedimientos y menús pueden variar según el sistema operativo en uso.

- 1 Inserte el DVD que vino con su equipo.

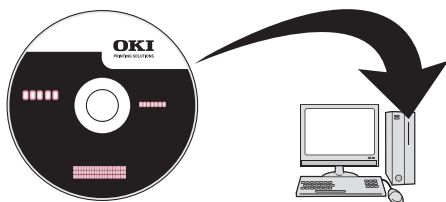

- 2 Haga doble clic en el ícono OKI en su escritorio.
- 3 Haga doble clic en [Utility] (Utilidad) > [JA Client] (Cliente de CT) > [Print JobAccounting] (Contabilidad para trabajos de impresión).
- 4 Haga clic en [New] (Nuevo).

- 5 Introduzca el nombre de usuario al lado de [User Name] (Nombre de usuario) y el PIN al lado de [Job Accounting ID] (ID de Contabilidad de trabajos).

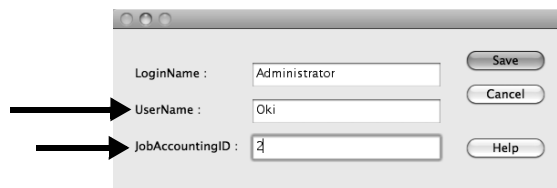

- 6 Haga clic en [Save] (Guardar).
- 7 Haga clic en [Save] (Guardar).
- 8 Si es necesario, introduzca la contraseña de usuario y luego haga clic en [OK] (Aceptar).

Impresión bajo Mac

- 1 Abra el archivo que desea imprimir.
- 2 Del menú [File] (Archivo), seleccione [Print] (Imprimir).
- 3 Seleccione su equipo y luego haga clic en [Print] (Imprimir).

Cómo configurar computadoras Windows para enviar un fax

Nota

Este procedimiento utiliza MC561 y Windows 7 como ejemplo. Los procedimientos y menús pueden variar según el sistema operativo en uso.

- 1 Haga clic en [Start] (Inicio) > [All Programs] (Todos los programas) > [Okidata] > [Print Job Accounting Client] (Cliente de contabilidad para trabajos de impresión) > [Change Job Accounting Mode] (Cambiar modo de contabilidad de trabajos).
- 2 En la ventana [User Account Control] (Control de la cuenta del usuario), haga clic en [Yes] (Sí).
- 3 Seleccione el controlador de fax en [Driver] (Controlador).
- 4 Seleccione la casilla [Tab] (Ficha) y luego haga clic en [Change] (Cambiar).
- 5 Haga clic en [OK] (Aceptar).
- 6 Del menú [File] (Archivo), seleccione [Close] (Cerrar).

- 7 Haga clic en [Start] (Inicio) y seleccione [Devices and Printers] (Dispositivos e impresoras).
 - En Windows Server 2008, haga clic en [Start] (Inicio) y seleccione [Control Panel] (Panel de control) > [Printers] (Impresoras).
 - En Windows Vista, haga clic en [Start] (Inicio) y seleccione [Control Panel] (Panel de control) > [Printer] (Impresora).
 - En Windows Server 2003, haga clic en [Start] (Inicio) y seleccione [Printers and Faxes] (Impresoras y faxes).
 - En Windows XP, haga clic en [Start] (Inicio) y seleccione [Printers and Faxes] (Impresoras y faxes).
 - En Windows 2000, haga clic en [Start] (Inicio) y seleccione [Settings] (Configuración) > [Printers] (Impresoras).
- 8 Haga clic con el botón derecho en el ícono OKI MC561 y seleccione [Printer properties] (Propiedades de la impresora) > [OKI MC561 (FAX)].
- 9 Seleccione la ficha [Job Accounting] (Contabilidad de trabajos).
- 10 Introduzca el nombre de usuario en [User Name] (Nombre de usuario) y el PIN en [Job Account ID] (ID de cuenta de la tarea).
- 11 Haga clic en [OK] (Aceptar).

Cómo enviar un fax con Windows

- 1 Abra el archivo que desea enviar por fax.
- 2 Del menú [File] (Archivo), seleccione [Print] (Imprimir).
- 3 Seleccione el controlador de fax, luego haga clic en [Print] (Imprimir).

Autenticación por nombre de usuario y contraseña

Cómo habilitar el control de acceso por nombre de usuario o contraseña

El control de acceso está protegido con una contraseña: debe conocer la contraseña del administrador para continuar.

Nota

Para desplazarse en la lista de selecciones de la pantalla, presione varias veces la tecla de la flecha hacia abajo (o hacia arriba).

- 1 Presione <SETTING> (Configuración) en el panel de control.
- 2 Utilice la tecla de la flecha hacia arriba para seleccionar [Admin Setup] (Configuración del administrador) y luego presione <OK> (Aceptar).
- 3 Escriba su contraseña de administrador: utilice las teclas de flecha para seleccionar los dígitos de la contraseña y presione <OK> (Aceptar) entre dígitos.
- 4 Cuando haya terminado de ingresar su contraseña, utilice las teclas de flecha para seleccionar la opción [Enter] (Intro) en la pantalla y presione <OK> (Aceptar).
- 5 Utilice la tecla de la flecha hacia arriba para seleccionar [Management] (Administración) y luego presione <OK> (Aceptar).
- 6 Utilice la tecla de la flecha hacia abajo para seleccionar [System Setup] (Configuración del sistema) y luego presione <OK> (Aceptar).
- 7 Asegúrese de que [Access Control] (Control de acceso) esté seleccionado y luego presione <OK> (Aceptar).
- 8 Utilice la tecla de la flecha hacia arriba para seleccionar User/Password (Usuario y contraseña) como método de control de acceso y luego presione <OK> (Aceptar).
- 9 Utilice la tecla de la flecha hacia la izquierda para volver a la pantalla principal.

El control de acceso está habilitado.

Operación desde una computadora

Nota

El tipo de autenticación especificado en la computadora anula al especificado en el equipo.

Impresión bajo Windows

Nota

Este procedimiento utiliza Windows 7 y NotePad como ejemplo. Los procedimientos y menús pueden variar según el sistema operativo en uso.

- 1 Abra el archivo que desea imprimir.
- 2 Del menú [File] (Archivo), seleccione [Print] (Imprimir).
- 3 Seleccione el controlador de la impresora que desea utilizar en [Select Printer] (Seleccionar impresora) y haga clic en [Preferences] (Preferencias).
- 4 Haga clic en la ficha [Job Options] (Opciones de trabajo).
- 5 Haga clic en [User Auth] (Autenticación de usuario).
- 6 Seleccione la casilla [Use User Authentication] (Usar autenticación de usuario).

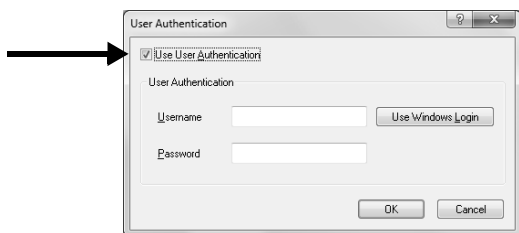

- 7 Introduzca el nombre de usuario en [Username] (Nombre de usuario) y la contraseña en [Password] (Contraseña). Al hacer clic en [Use Windows Login] (Utilizar inicio de sesión de Windows), su nombre de inicio de sesión se introduce automáticamente en Windows.
- 8 Haga clic en [OK] (Aceptar).
- 9 Haga clic en [OK] (Aceptar) y luego en [Print] (Imprimir).

Impresión bajo Mac

Nota

Este procedimiento utiliza Mac OS X 10.6 como ejemplo. Los procedimientos y menús pueden variar según el sistema operativo en uso.

- 1 Abra el archivo que desea imprimir.
- 2 Del menú [File] (Archivo), seleccione [Print] (Imprimir).

- 3 Seleccione el controlador de impresora de su equipo.
- 4 Seleccione [UserAuth] (Autenticación de usuario) en el menú del panel debajo de los menús [Printer] (Impresora) y [Presets] (Configuración).

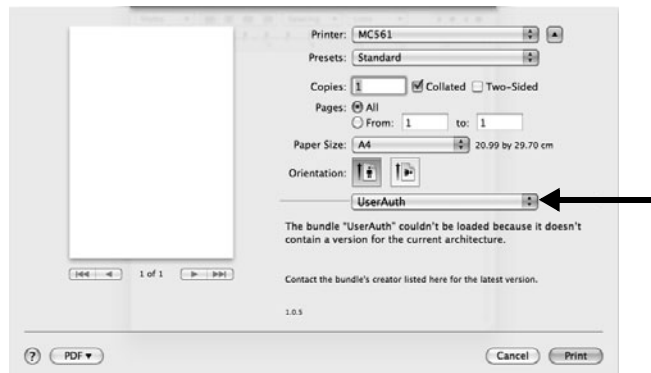

- 5 Seleccione la casilla [Use User Auth] (Usar autenticación de usuario) en el panel [UserAuth] (Autenticación de usuario).

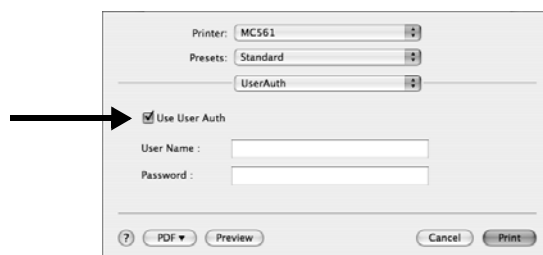

- 6 Introduzca el nombre de usuario asignado en [User Name] (Nombre de usuario) y la contraseña en [Password] (Contraseña).
- 7 Haga clic en [Print] (Imprimir).

Cómo enviar un fax con Windows

Nota

Este procedimiento utiliza Windows 7 y NotePad como ejemplo. Los procedimientos y menús pueden variar según el sistema operativo en uso.

- 1 Abra el archivo que desea enviar por fax.
- 2 Del menú [File] (Archivo), seleccione [Print] (Imprimir).
- 3 Seleccione el (controlador de fax) de su equipo en [Select Printer] (Seleccionar impresora) y haga clic en [Preferences] (Preferencias).
- 4 En la ficha [Setup] (Configuración), haga clic en [User Auth] (Autenticación de usuario).
- 5 Seleccione la casilla [Use User Authentication] (Usar autenticación de usuario).

- 6 Introduzca el nombre de usuario en [Username] (Nombre de usuario) y la contraseña en [Password] (Contraseña).

Nota

Al hacer clic en [Use Windows Login] (Utilizar inicio de sesión de Windows), su nombre de inicio de sesión se introduce automáticamente en Windows.

- 7 Haga clic en [OK] (Aceptar).
- 8 Haga clic en [OK] (Aceptar) y luego en [Print] (Imprimir).

Cómo configurar la máquina para enviar fax

Configuración básica para enviar un fax

Debe configurar los siguientes valores antes de transmitir un fax.

Cómo conectar una línea telefónica

¡Importante!

Utilice únicamente el cable de teléfono que vino con su máquina. Si utiliza otro cable, podría provocar un funcionamiento incorrecto.

Cómo conectar solamente el fax

- 1 Enchufe un extremo del cable de teléfono suministrado en la conexión de LÍNEA que se encuentra en la parte posterior de su máquina y el otro extremo en un enchufe telefónico activo.

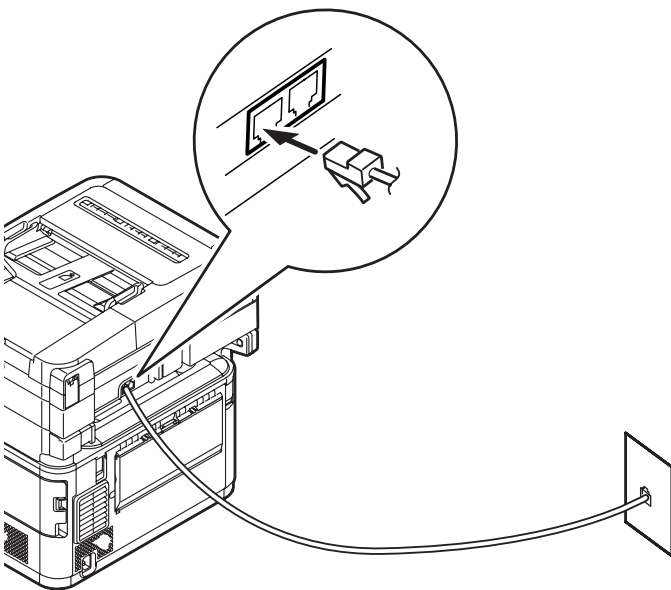

- 2 Coloque la tapa del conector suministrada en la conexión de TELÉFONO que se encuentra en la parte posterior de su máquina.

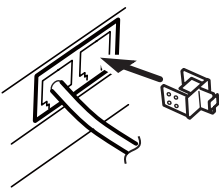

Cómo conectar el fax y el teléfono

- 1 Enchufe un extremo del cable de teléfono suministrado en la conexión de LÍNEA que se encuentra en la parte posterior de su máquina y el otro extremo en un enchufe telefónico activo.

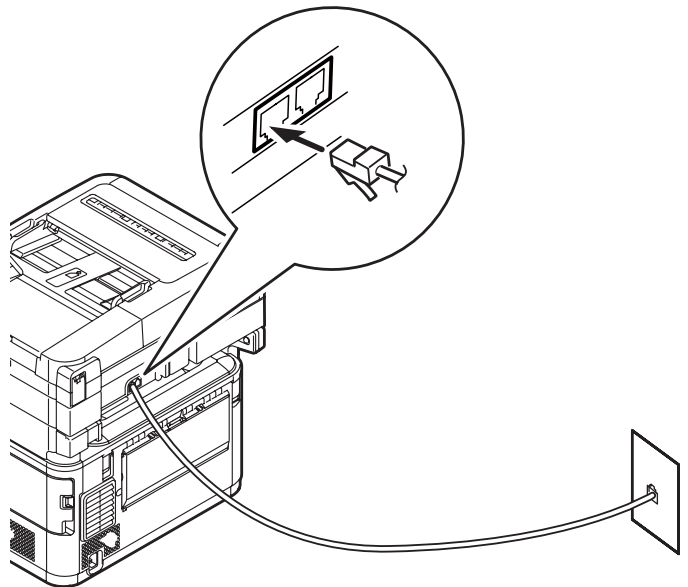

- 2 Enchufe el cable de teléfono en la conexión de TELÉFONO que se encuentra en la parte posterior de su máquina.

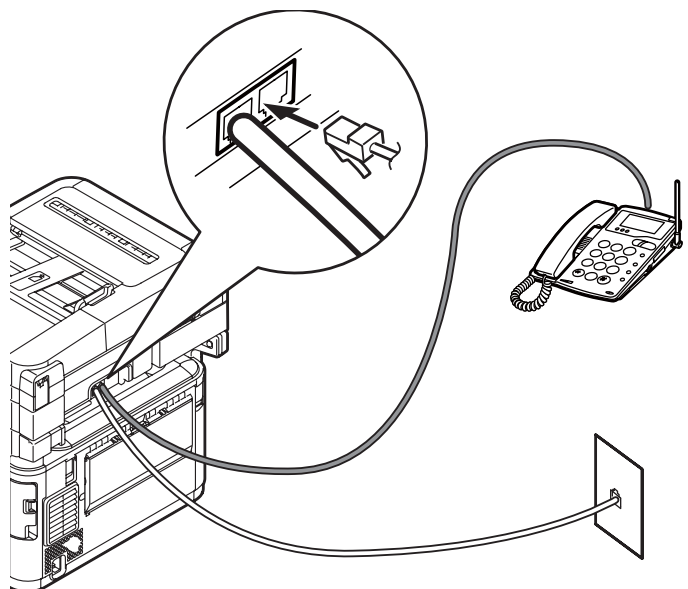

Cómo especificar la información del remitente y la fecha y hora actual

Nota

Puede configurar la fecha y la hora de forma automática mediante el uso de la página web. Para conocer detalles, consulte la Guía del usuario avanzado en www.my.okidata.com.

Nota

Si utiliza las teclas de flecha, presiónelas varias veces para buscar la opción que desea seleccionar.

- 1 Presione <SETTING> (Configuración) en el panel de control.
- 2 Utilice la tecla de la flecha hacia abajo para seleccionar [Easy Setup] (Configuración fácil) y luego presione <OK> (Aceptar).

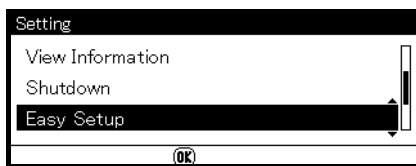

- 3 Si es necesario, ingrese la contraseña del administrador; luego, utilice las teclas de flecha para resaltar la opción [Enter] (Intro) y presione <OK> (Aceptar).
- 4 Teniendo [Date/Time Setting] (Configuración de fecha y hora) resaltado, pulse la tecla de la flecha hacia la derecha.

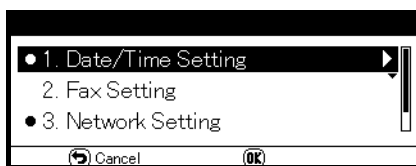

- 5 Utilice la tecla de la flecha hacia abajo para seleccionar la zona horaria adecuada y luego presione la tecla de la flecha hacia la derecha. Puede seleccionar la zona horaria entre [-12:00] y [+13:00] en incrementos de 15 minutos.
- 6 Utilice la tecla de la flecha hacia abajo para seleccionar [Not Summer Time] (Sin horario de verano) o [Now Summer Time] (Horario de verano) para ahorrar luz diurna, luego presione la tecla de la flecha hacia la derecha.

- 7 Utilice la tecla de la flecha hacia abajo para seleccionar [Manual] (Manual), luego presione la tecla de la flecha hacia la derecha.
- 8 Utilice las teclas de las flechas hacia arriba y hacia abajo para configurar el año, el mes y el día; presione la tecla de la flecha hacia la derecha para moverse al bloque siguiente. Cuando termine, presione <OK> (Aceptar).
- 9 Utilice las teclas de las flechas hacia arriba y hacia abajo para configurar la hora actual (hora, minutos y segundos); presione la tecla de la flecha hacia la derecha para moverse al bloque siguiente. Cuando termine, presione <OK> (Aceptar).

En la pantalla aparecerá el mensaje "Date/Time Setting was completed" (Ha finalizado la configuración de fecha y hora), luego aparecerá la pantalla de configuración del menú.

Cómo especificar la información del remitente

Especifique el número de fax y el nombre del remitente de su máquina. La ID del remitente se encuentra impresa en el borde superior del fax cuando el destinatario lo imprime.

- 10 Presione la tecla de la flecha hacia abajo para seleccionar [Fax Setting] (Configuración de fax), luego presione la tecla de la flecha hacia la derecha.

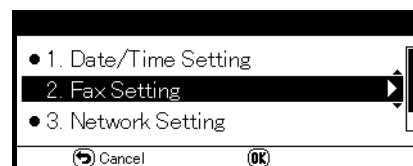

- 11 Presione <OK> (Aceptar) para seleccionar [FAX number] (número de FAX).
- 12 Utilice el teclado para introducir el número de fax de su máquina.
- 13 Teniendo [Enter] (Intro) resaltado, presione <OK> (Aceptar).
- 14 Pulse el botón con flecha hacia la derecha para seleccionar [Sender ID] (ID de remitente).
- 15 Use el teclado en pantalla para ingresar su ID de hasta 22 dígitos. Cuando haya ingresado la ID, utilice las teclas de flecha para resaltar la opción [Enter] (Intro) y presione <OK> (Aceptar).
En la pantalla aparecerá el mensaje "Fax Setting was completed" (Ha finalizado la configuración de fax), luego aparecerá la pantalla de configuración del menú.
- 16 Presione <OK> (Aceptar) para finalizar la configuración, luego utilice la tecla de la flecha hacia la izquierda para volver a la pantalla principal.

Instalación con USB

Conexión USB

- 1 Prepare un cable USB.
Su máquina no viene con un cable USB.



Utilice un cable de alta velocidad USB 2.0 para una conexión de alta velocidad USB 2.0.

- 2 Apague su máquina:
 - a) Presione <SETTING> (Configuración) en el panel de control.
 - b) Presione varias veces la tecla de la flecha hacia abajo para deslizarse hasta [Shutdown] (Apagado), luego presione <OK> (Aceptar).
 - c) Cuando aparezca el mensaje de confirmación, presione la tecla de la flecha hacia la derecha para seleccionar [Yes] (Sí) y luego presione <OK> (Aceptar).
 - d) Cuando se indique en la pantalla que debe apagar el interruptor, apague la máquina.
- 3 Apague la computadora.

- 4 Presione el botón de bloqueo (1) en el costado derecho de la máquina y retire la tapa de acceso (2).

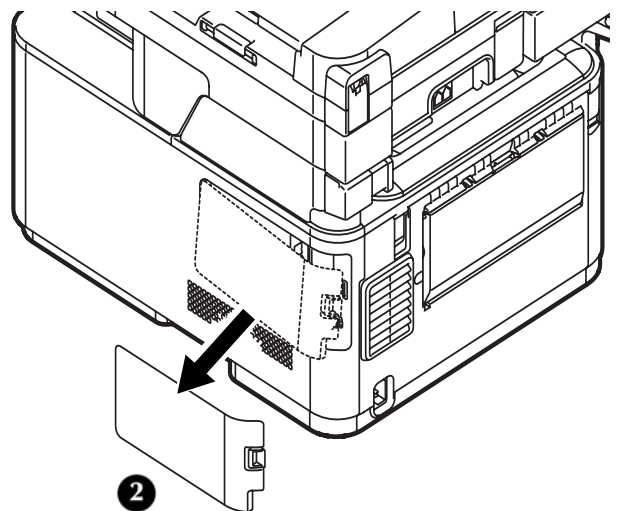
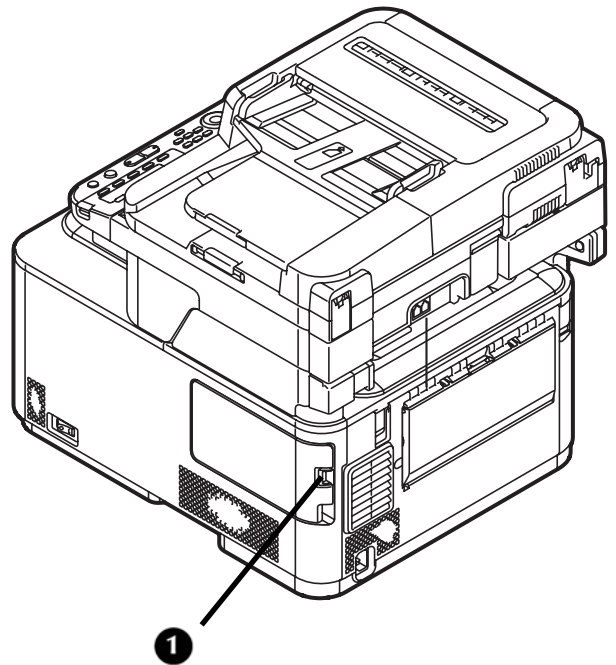

¡CUIDADO!
No enchufe el cable USB en la conexión de red. Si lo hace, puede provocar un funcionamiento incorrecto.

- 5 Enchufe un extremo del cable USB en la conexión USB que se encuentra en la máquina.

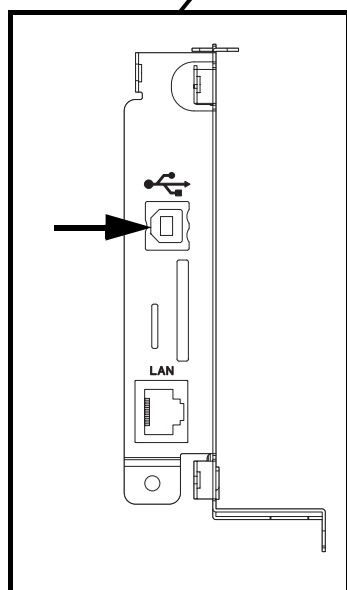
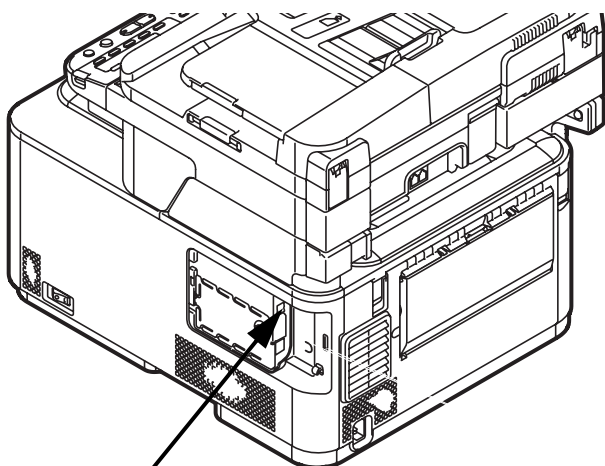

- 6 Asegure el cable USB debajo del gancho (1) de la máquina.

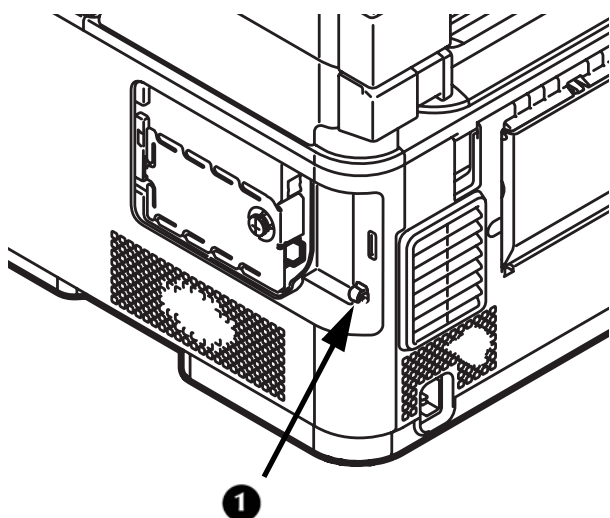

- 7 Ajuste las lengüetas sobre la tapa lateral en las ranuras (1) de la caja de la máquina y cácelas en su lugar.

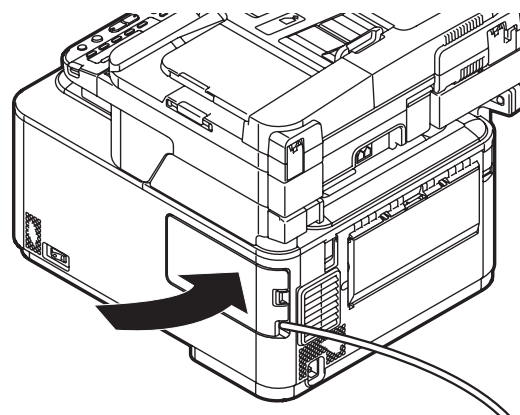
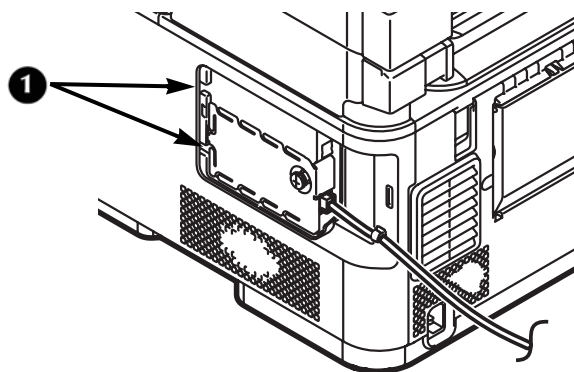

Para la instalación en Windows, vaya a la página 155.

Para la instalación en Macintosh, vaya a la página 157.

USB: Cómo instalar un controlador de la impresora para Windows

- Para completar este procedimiento, debe estar conectado como administrador.

Nota

El siguiente procedimiento utiliza Windows 7 y el modelo MC561 como ejemplo. La pantalla puede variar según el sistema operativo.

- 1 Apague su máquina:
 - a) Presione <SETTING> (Configuración) en el panel de control.

- b) Presione varias veces la tecla de la flecha hacia abajo para seleccionar [Shutdown] (Apagado) y luego presione <OK> (Aceptar).
 - c) Cuando aparezca el mensaje de confirmación, presione la tecla de la flecha hacia la derecha para seleccionar [Yes] (Sí) y luego presione <OK> (Aceptar).
 - d) Cuando se indique en la pantalla que debe apagar el interruptor, apague la máquina.
- 2** Inserte el DVD que vino con su máquina en la unidad de CD/DVD.

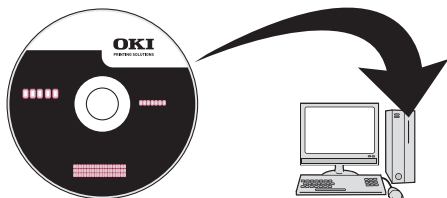

El DVD se ejecuta automáticamente. Si no lo hace, haga doble clic en el archivo de configuración OKI en el directorio DVD.

- 3** Seleccione su idioma de la lista desplegable y haga clic en [Next] (Siguiente).
- 4** Lea el Contrato de licencia, luego haga clic en [I Agree] (Acepto).
- 5** En la configuración del controlador, haga clic en [Install Drivers (MC561)] (Instalar controladores [MC561]).

Nota

Si aparece el cuadro de diálogo [User Account Control] (Control de la cuenta del usuario), haga clic en [Yes] (Sí). En Windows Vista, haga clic en [Continue] (Continuar).

- 6** Lea y observe las instrucciones, luego haga clic en [Next] (Siguiente).

Comienza la instalación.

- Si aparece el cuadro de diálogo [Windows Security] (Seguridad de Windows), haga clic en [Install this driver software anyway] (Instalar el software de este controlador de todas maneras).
- Si en Windows Server 2003 y Windows XP aparece el cuadro de diálogo [Install Hardware] (Instalar hardware), haga clic en [Continue] (Continuar).
- Si en Windows 2000 aparece el cuadro de diálogo [Digital Signature Not Found] (Firma digital no encontrada), haga clic en [Yes] (Sí).

- 7** Cuando aparezcan las instrucciones que lo indiquen, enchufe el cable USB en la computadora y encienda su máquina.

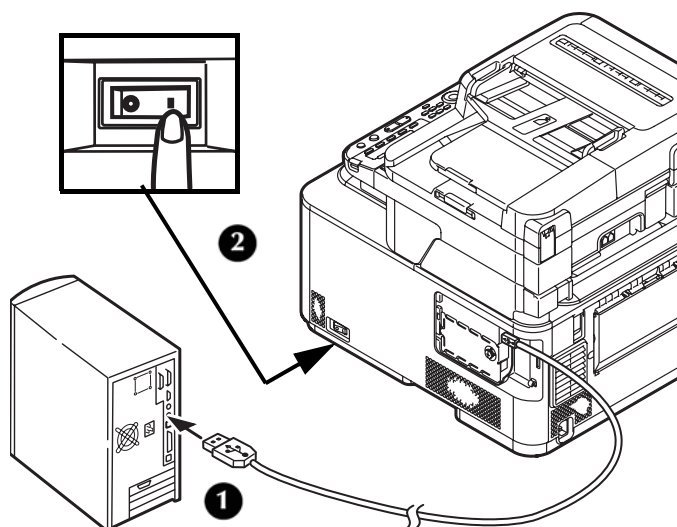

- 8** Haga clic en [Next] (Siguiente).
- 9** Siga las instrucciones en pantalla para finalizar la instalación.
- 10** Cuando aparezca la pantalla [Complete] (Completo), haga clic en [Finish] (Finalizar).

Verificar la instalación

- 1** Haga clic en [Start] (Inicio) > [Devices and Printers] (Dispositivos e impresoras).
En Windows Server 2008 y Windows Vista, haga clic en [Start] (Inicio) > [Control Panel] (Panel de control) > [Printer] (Impresora).
En Windows Server 2003 y Windows XP, haga clic en [Start] (Inicio) > [Printers and Faxes] (Impresoras y faxes).
En Windows 2000, haga clic en [Start] (Inicio) > [Settings] (Configuración) > [Printers] (Impresoras).
- 2** Asegúrese de que aparezca el ícono OKI MC561.
En Windows 7, si ha instalado varios controladores, haga clic con el botón derecho en el ícono OKI MC561 y seleccione un ítem del menú; luego verifique que todos los

controladores de la impresora instalados aparezcan en el submenú.

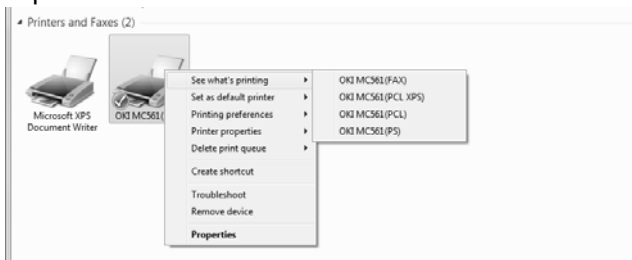

En otros sistemas operativos de Windows, verifique que aparezca el ícono que representa cada controlador.

3 Retire el DVD de la computadora.

Se ha completado la instalación.

Nota

El método [Easy Install (Local)] (Instalación fácil [Local]) es un método de instalación sencillo. Si desea seleccionar un controlador para instalarlo manualmente, seleccione [Install printer driver completely] (Instalar completamente el controlador de la impresora) y luego siga las instrucciones que se muestran en la pantalla.

USB: Cómo instalar un controlador de la impresora para Mac

¡Importante!

- Para Mac, sólo se encuentra disponible el controlador de impresora PS.
- Desactive el programa antivirus antes de iniciar este procedimiento.

Para Mac OS X 10.3.9 a 10.4.11

Nota

El siguiente procedimiento utiliza Mac OS X 10.4.11 y el modelo MC561 como ejemplo.

1 Apague su máquina:

- a) Presione <SETTING> (Configuración) en el panel de control.
- b) Presione varias veces la tecla de la flecha hacia abajo para deslizarse hasta [Shutdown] (Apagado), luego presione <OK> (Aceptar).

c) Cuando aparezca el mensaje de confirmación, presione la tecla de la flecha hacia la derecha para seleccionar [Yes] (Sí) y luego presione <OK> (Aceptar).

d) Cuando se indique en la pantalla que debe apagar el interruptor, apague la máquina.

2 Apague la computadora.

3 Enchufe el otro extremo del cable USB en el conector de interfaz USB de la computadora.

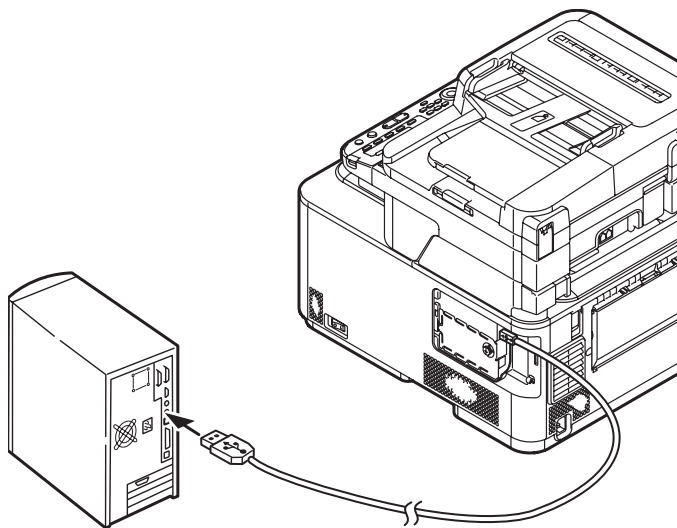

4 Encienda la Mac.

5 Inserte el DVD que vino con su máquina en la computadora.

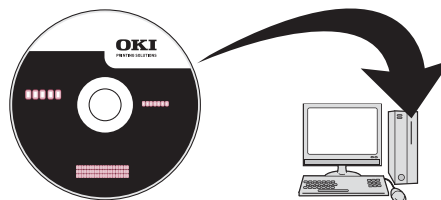

6 Haga doble clic en el ícono [OKI] > carpeta [Driver] (Controlador) > carpeta [Printer] (Impresora).

7 Haga doble clic en [Installer for Mac OS X] (Instalador para Mac OS X).

8 Escriba el nombre y la contraseña del administrador, y luego haga clic en [OK] (Aceptar).

9 Siga las instrucciones en pantalla para finalizar la instalación.

10 Retire el DVD del manual o controlador de la computadora.

- 11** Desde el menú [Go] (Ir), seleccione [Applications] (Aplicaciones) > [Utilities] (Utilidades) y luego haga doble clic en [Printer Setting Utility] (Utilidad de configuración de impresora).

¡Importante!

Si la Utilidad de configuración de impresora ya está ejecutándose, ciérrala y ábrala nuevamente.

- 12** Haga clic en [Add] (Agregar).
Si aparece el cuadro de diálogo [You have no printers available] (No hay impresoras disponibles), haga clic en [Add] (Agregar).

Nota

Si ya aparece el nombre de su máquina, selecciónelo y haga clic en [Delete] (Borrar); luego, haga clic en [Add] (Agregar).

- 13** Seleccione el nombre del USB designado de su máquina, luego verifique que el nombre de su máquina aparezca en [Print Using] (Impresora en uso).

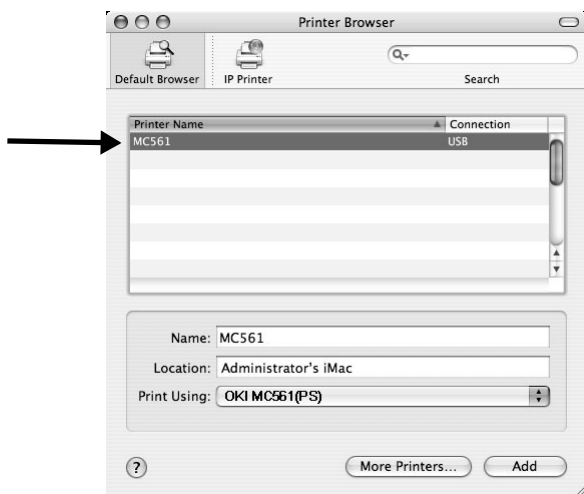

- 14** Haga clic en [Add] (Agregar).
- 15** Si aparece la ventana [Installable Options] (Opciones instalables), haga clic en [Continue] (Continuar).
Si ha instalado otras opciones antes de instalar el controlador, configure cada ítem y luego haga clic en [Continue] (Continuar).
- 16** Verifique que el nombre de su máquina aparezca en [Printer List] (Lista de impresoras) y luego cierre la ventana.

Se ha completado la instalación.

Para Mac OS X 10.5 y 10.6

Nota

El siguiente procedimiento utiliza Mac OS X 10.6 (Snow Leopard) y el modelo MC561 como ejemplo.

- 1** Asegúrese de que su máquina y la computadora estén encendidas y conectadas.
- 2** Enchufe el otro extremo del cable USB en el conector de interfaz USB de la computadora.

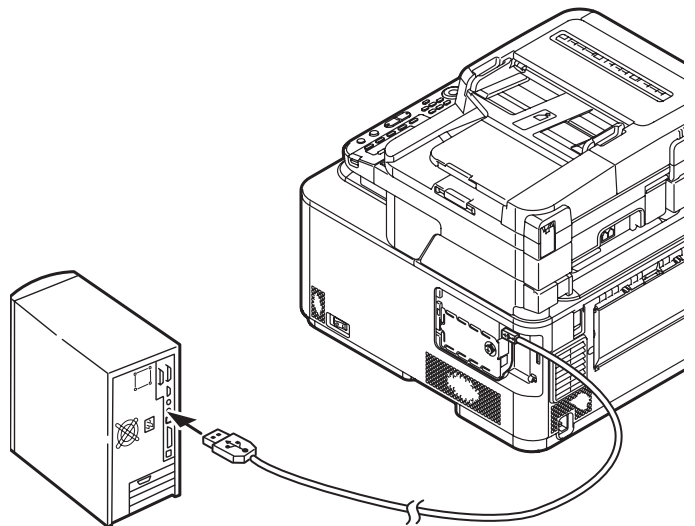

- 3** Inserte el DVD que viene con la máquina en la computadora.

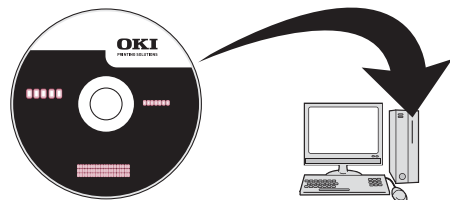

- 4** Haga doble clic en el ícono [OKI] > carpeta [Driver] (Controlador) > carpeta [Printer] (Impresora).
- 5** Haga doble clic en [Installer for MacOSX] (Instalador de MacOSX).
- 6** Escriba el nombre y la contraseña del administrador, y luego haga clic en [OK] (Aceptar).
Siga las instrucciones en pantalla para finalizar la instalación.
- 7** Retire el DVD del manual o controlador de la computadora.
- 8** Desde el menú Apple, seleccione [System Preferences] (Preferencias del sistema).

- 9 Haga clic en [Print & Fax] (Impresora y fax).
- 10 Haga clic en [+].
- 11 Seleccione el nombre del USB designado de su máquina y luego verifique que el nombre de su máquina aparezca en [Print Using] (Impresora en uso).

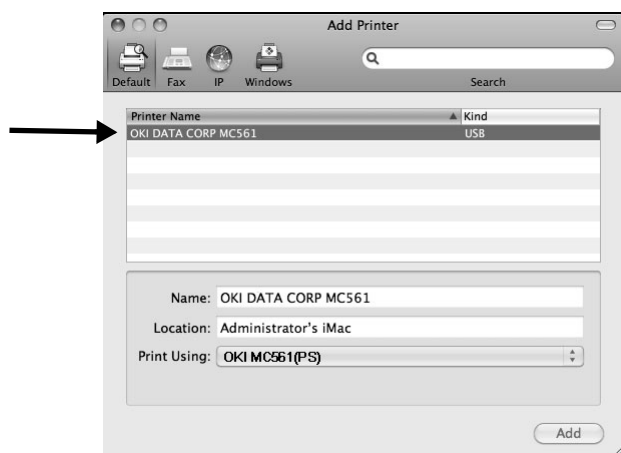

- 12 Haga clic en [Add] (Agregar).
- 13 Si aparece la ventana [Installable Options] (Opciones instalables), haga clic en [Continue] (Continuar).
Si ha instalado otras opciones antes de instalar el controlador, configure cada ítem y luego haga clic en [Continue] (Continuar).
- 14 Verifique que el nombre de su máquina aparezca en la lista de impresoras y luego cierre [Print & Fax] (Impresora y fax).

Se ha completado la instalación.

Página de configuración

Nº	Ítem	Ejemplo	Su valor
A: Información básica de configuración			
A-1	Contraseña del administrador para su máquina	aaaaaa (el valor predeterminado)	
A-2	Dirección IP de su máquina	192.168.0.2	
B: Escanear a correo electrónico y Fax en Internet			
B-1	Dirección de correo electrónico de su máquina (hasta 80 caracteres)	mc561@test.com	
B-2	Dirección del servidor SMTP	smtp.test.com	
B-3	Dirección del servidor POP3	pop3.test.com	
B-4	Método de Autenticación	SMTP	
B-5	ID de usuario SMTP	OKIMC561	
B-6	Clave SMTP	okimc561	
B-7	ID de usuario POP	usuario	
B-8	Clave POP	okimc561	
B-9	Nombre del correo electrónico de destino	Usuario	
B-10	Dirección de correo electrónico del destino	user@test.com	
C: Escanear a PC de red			
C-1	Nombre de la computadora de destino	PC1	
C-2	Nombre de usuario para conectarse a la computadora de destino (hasta 32 caracteres)	mc561	
C-3	Contraseña para conectarse a la computadora de destino (hasta 32 caracteres)	mc561	
C-4	Nombre del perfil para registrar la configuración (hasta 16 caracteres)	Ventas	
C-5	Nombre de la carpeta compartida en la computadora de destino (hasta 64 caracteres)	SalesDev	
C-6	Nombre del archivo de datos escaneados (hasta 64 caracteres)	ScanData	

Instalação do hardware

Conteúdo do pacote

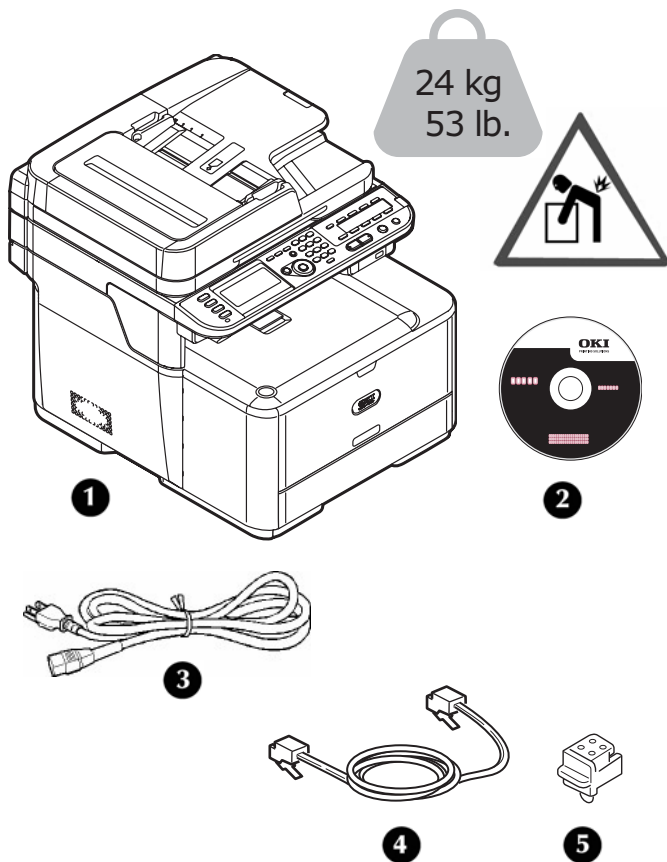

- 1 Unidade
- 2 DVD
- 3 Cabo de alimentação
- 4 Cabo de telefone
- 5 Cobertura do conector do telefone

Nota

Os cabos Ethernet e USB não são fornecidos com a unidade e devem ser adquiridos separadamente.

É recomendável que você guarde as embalagens, elas são necessárias para o transporte da unidade.

Prepare o local de instalação

Requisitos ambientais

- Faixa de temperatura: 50 a 89,6 °F (10 a 32 °C)
- Umidade: umidade relativa entre 20 e 80 %
Se a sua unidade for instalada em um local com umidade relativa inferior a 30 %, use um umidificador ou tapete antiestático.
- Temperatura de bulbo úmido máxima: 77 °F (25 °C)
Tenha cuidado com a condensação. Ela pode causar um funcionamento incorreto.

Requisitos de espaço

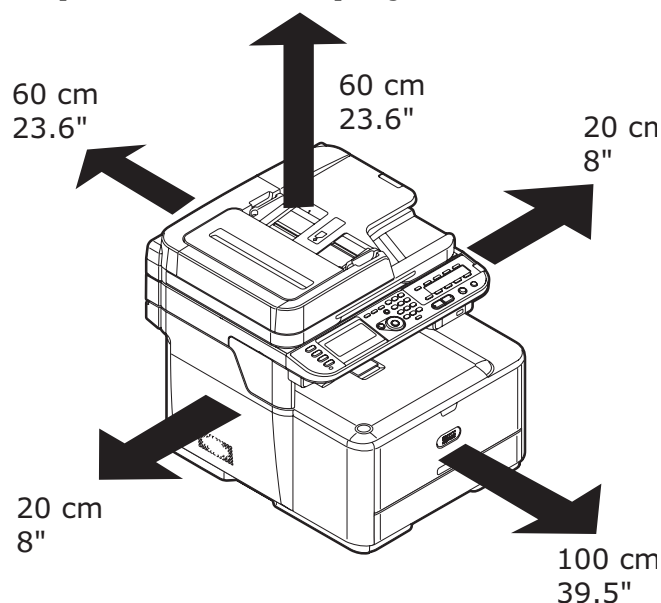

Requisitos de energia

- 110-127 VAC ou 220-240 VAC
- 50/60 Hz (42 mm)
- 1100 watts no máximo

Importante!

Não conecte este produto a um sistema de energia ininterrupto (UPS).
Se a fonte de alimentação for instável, use um regulador de voltagem.

Desembalar a unidade

Importante!

Pelo menos duas pessoas são necessárias para erguer a unidade com segurança.

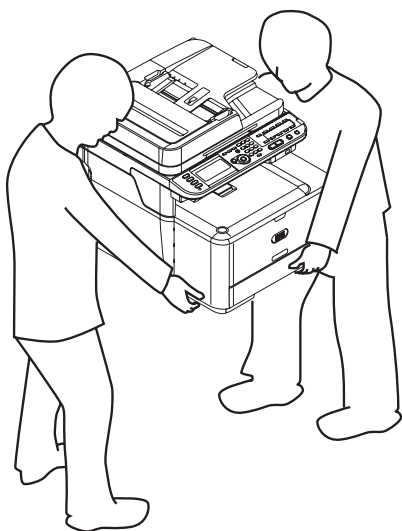
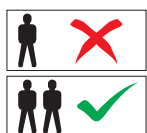

Nota

As ilustrações a seguir são para referência. As fitas e o material de embalagem podem diferir um pouco da ilustração.

Guarde as embalagens, elas são necessárias para transportar a unidade.

- 1 Remova a unidade da caixa e coloque-a onde será instalada.

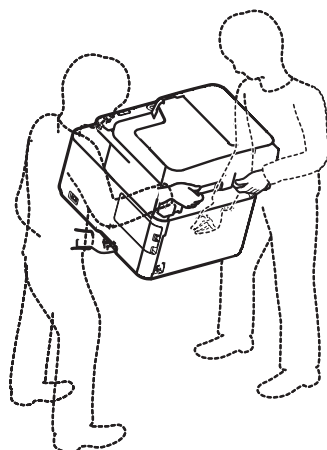

- 2 Remova os materiais de embalagem externos.

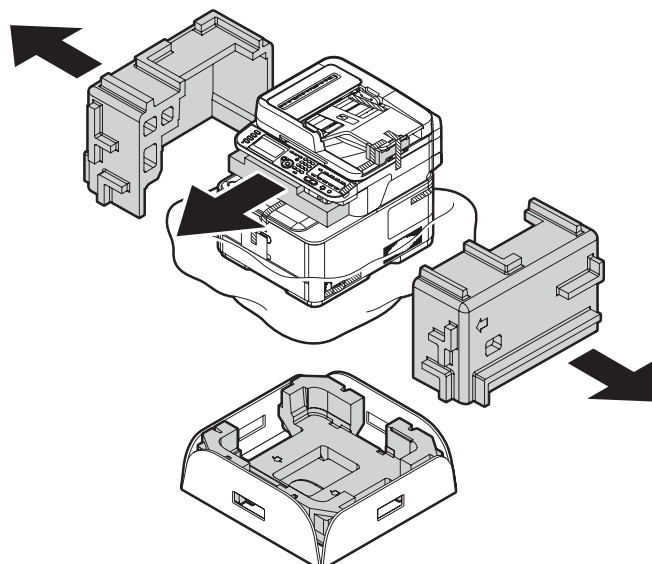

- 3 Remova a fita de embalagem externa.

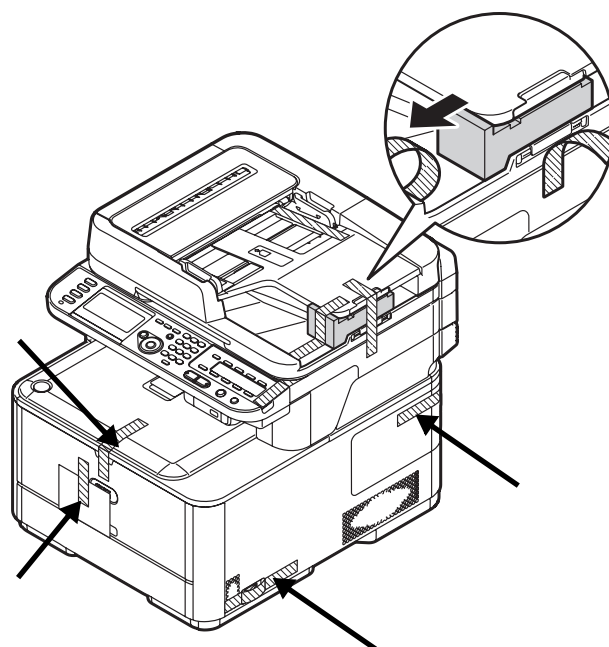

- 4 Abra a tampa do AAD e remova o material de embalagem.

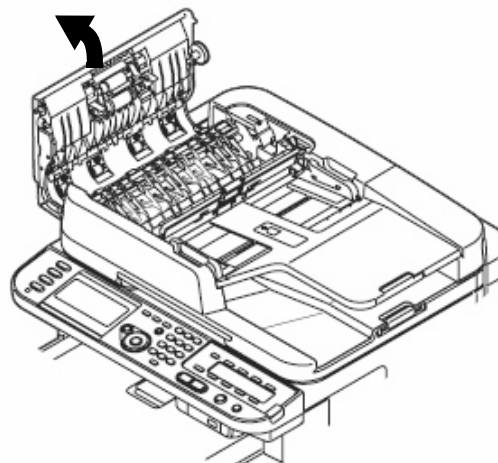

- 5 Levante a bandeja de documentos e remova o material de embalagem.

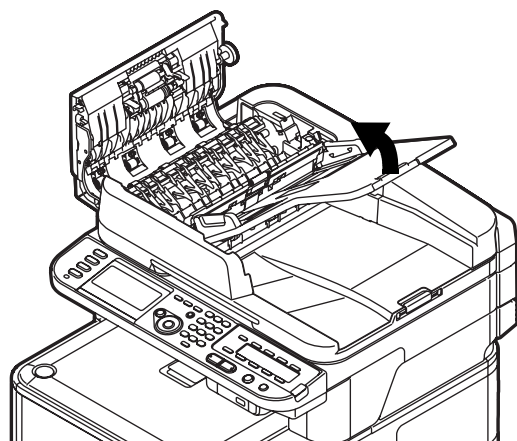

- 6 Abaixar a bandeja de documentos e feche a tampa do AAD.

- 7 Abra a tampa do scanner (1) e remova o material de embalagem e a folha protetora.

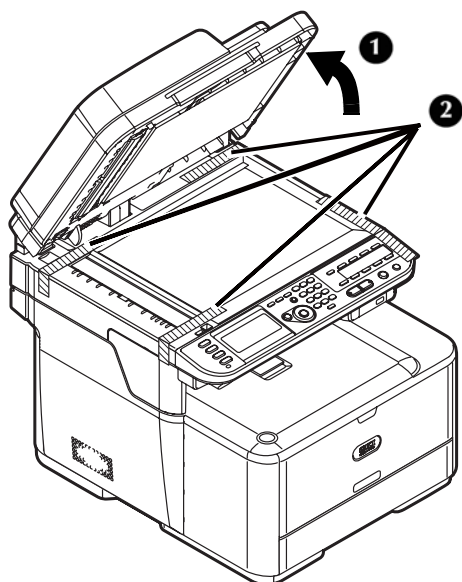

- 8 Feche a tampa do scanner.

- 9 Abra o scanner e remova o material de embalagem.

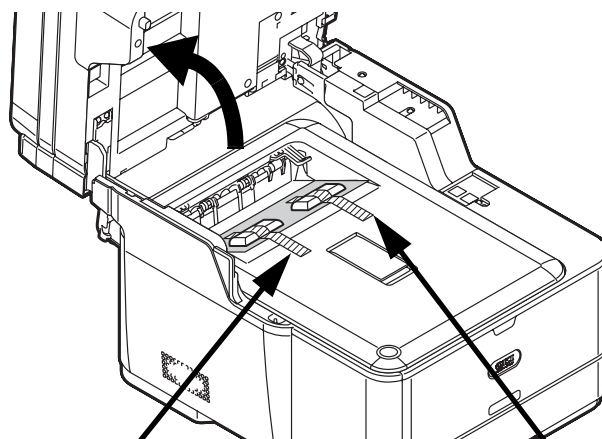

- 10 Pressione o botão de liberação da tampa (1) e abra a tampa superior (2).

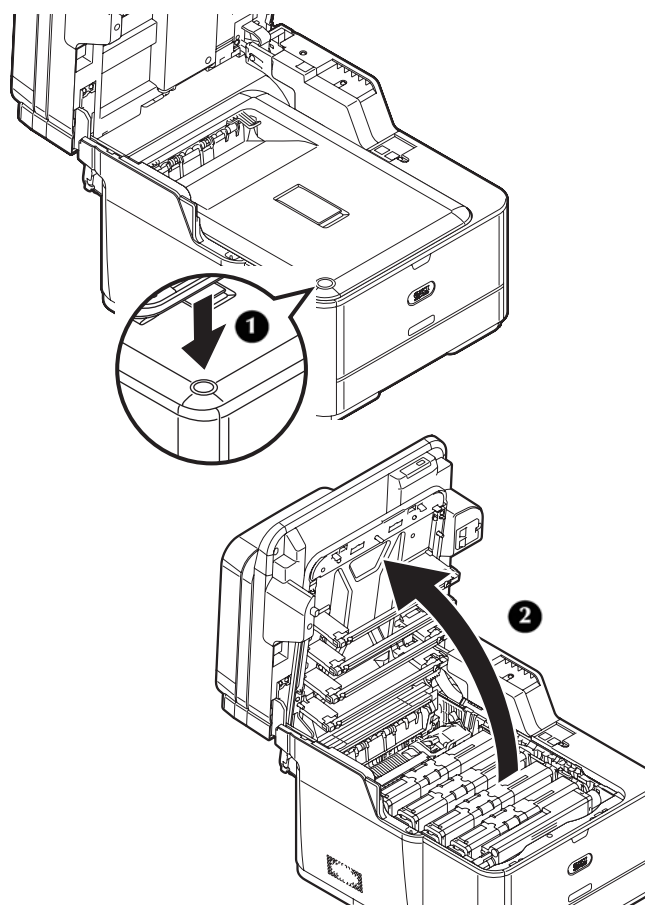

Cuidado!

- O tubo verde no cilindro OPC é muito delicado. Manipule-o com cuidado.
- Não exponha o cilindro OPC à luz solar incidente ou à luz de interior muito intensa (aproximadamente superior a 1.500 lux). Mesmo quando sob luz interior normal, não deixe o cilindro OPC exposto por mais de 5 minutos.

11 Remova as fitas e o material de embalagem dos cartuchos de toner.

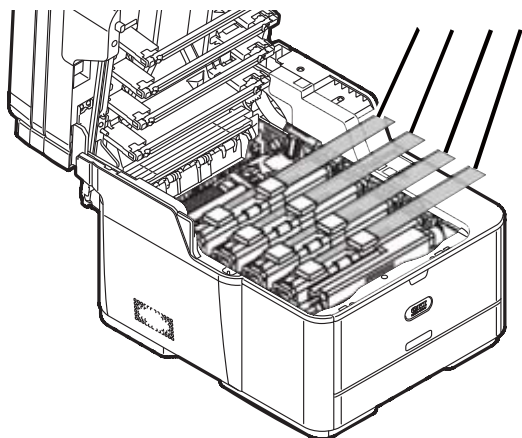

12 Pressione a alavanca azul (1) da unidade fusora na direção da seta e remova e guarde o batente laranja (2).

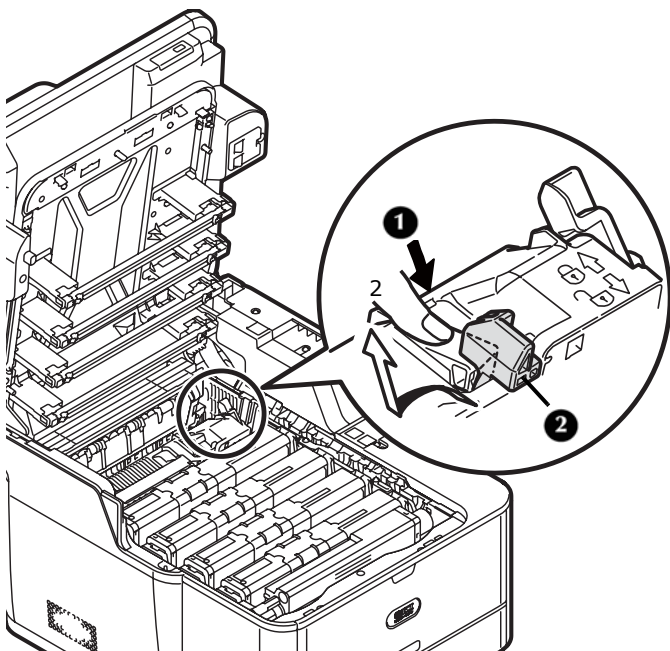

Importante!
Guarde o batente laranja, ele é necessário no caso de transporte da unidade.

13 Deslize a luva de travamento azul em cada cartucho de toner para a esquerda até que ela pare.

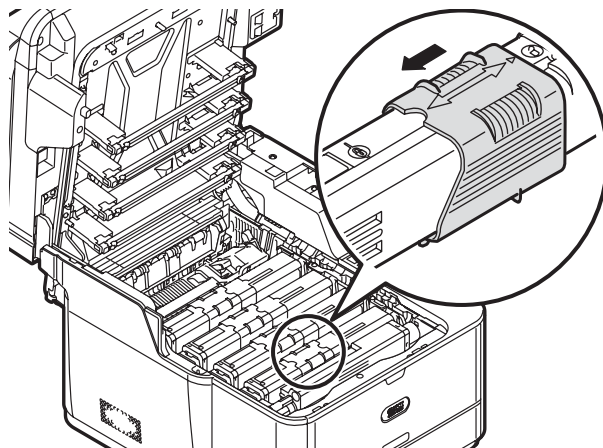

14 Feche com cuidado a tampa superior e o scanner.

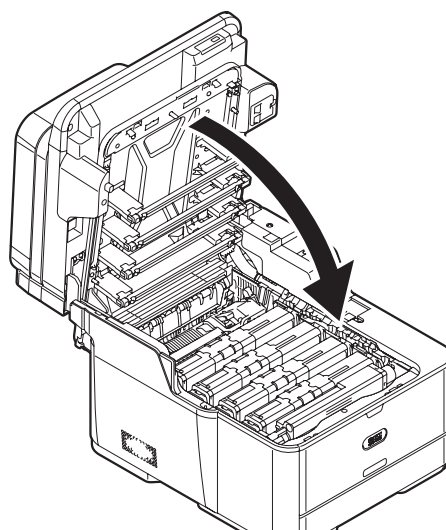

15 Remova a fita na bandeja multifuncional e abra a bandeja.

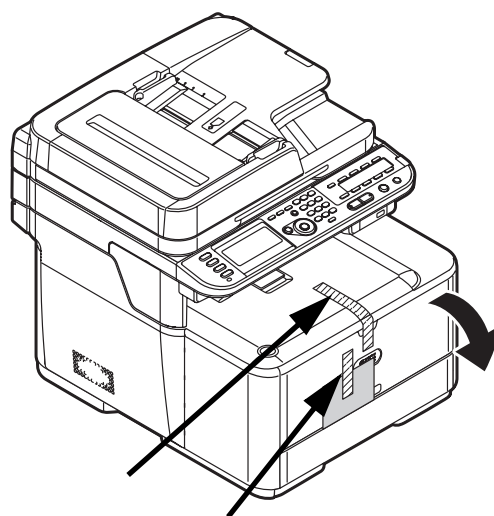

- 16 Remova a fita do interior (1) e a folha protetora (2) e feche a bandeja multifuncional.

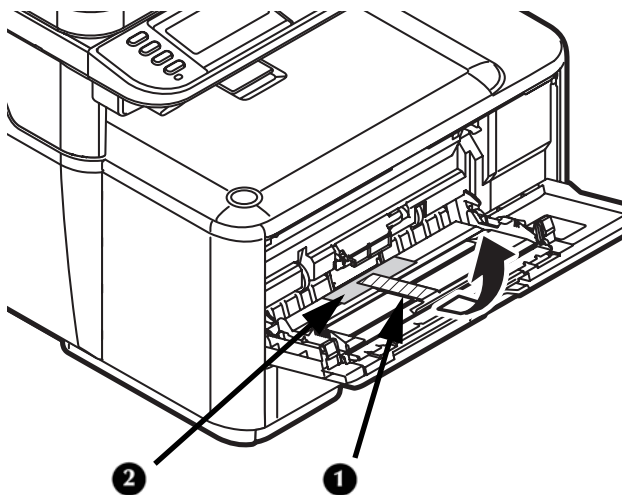

Ligar a unidade

- 1 Verifique se a chave liga/desliga (no lado direito da unidade) está desligada <O>.

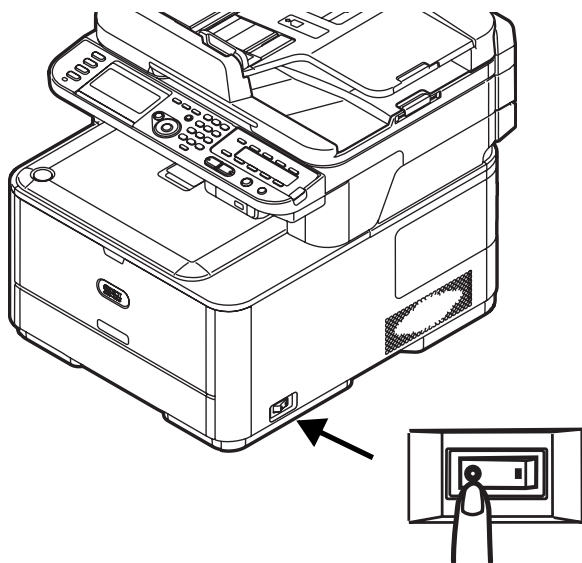

- 2 Conecte o cabo de alimentação à tomada na parte traseira da unidade.

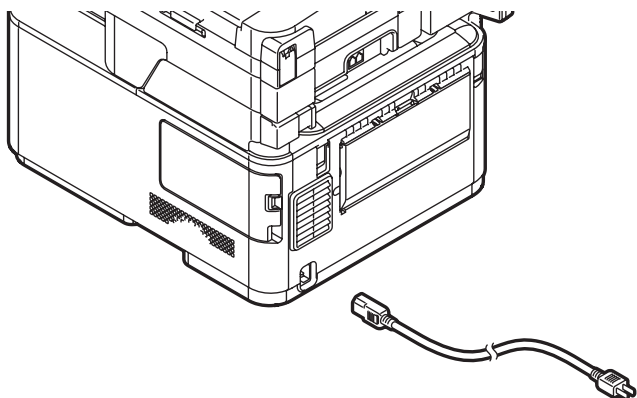

- 3 Conecte o cabo de alimentação a uma tomada aterrada adequada.



- 4 Certifique-se de que não haja documentos no vidro ou no AAD e de que a tampa do AAD esteja fechada.

- 5 Ligue a impressora.

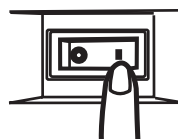

Desligar a unidade

Cuidado!

Não desligue a chave liga/desliga de repente: isso pode danificar a unidade. Sempre siga o procedimento correto para assegurar que nenhum dado seja perdido.

- 1 Pressione <SETTING> (Ajuste) no painel de controle.

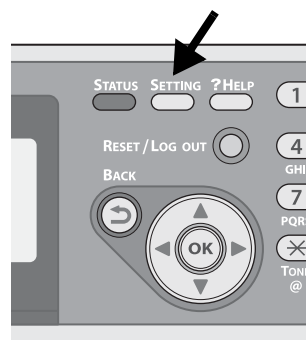

- 2 Pressione a tecla de seta para baixo repetidamente para selecionar [Shutdown] (Desligar) e pressione <OK>.

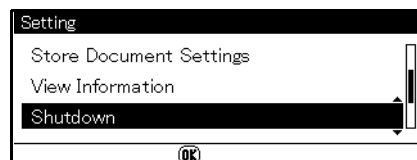

- 3 Quando a mensagem de confirmação for exibida, pressione a tecla de seta para a direita para selecionar [Yes] (Sim) e pressione <OK>.

- 4 Quando for exibida na tela a solicitação para desligar a unidade, desligue-a.

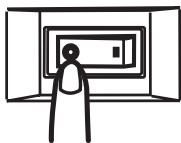

Modo de economia de energia e modo de espera

Nota

Consulte o Manual Básico do Usuário online no DVD fornecido com a unidade para obter mais informações.

Tecla de economia de energia

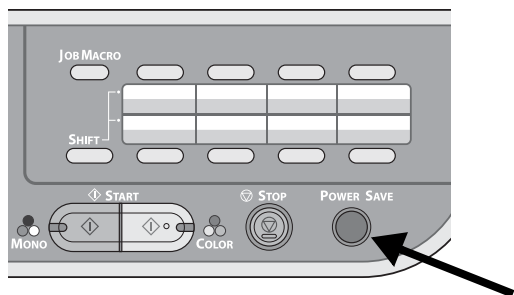

Quando a unidade não é usada por 30 minutos (o padrão de fábrica), ela automaticamente entra em modo de economia de energia para reduzir o consumo de energia.

Você pode entrar no modo de economia de energia (ou sair dele) pressionando <POWER SAVE> (Economia de energia) no painel de controle.

O painel de controle



Para obter informações sobre

- o painel de controle
- como inserir/excluir texto/dados

consulte o Manual Básico do Usuário online no DVD fornecido com a unidade.

Carregar mídia de impressão

Para obter mais informações sobre mídia de impressão, consulte o Manual Básico do Usuário online no DVD fornecido com a unidade.

Bandejas disponíveis

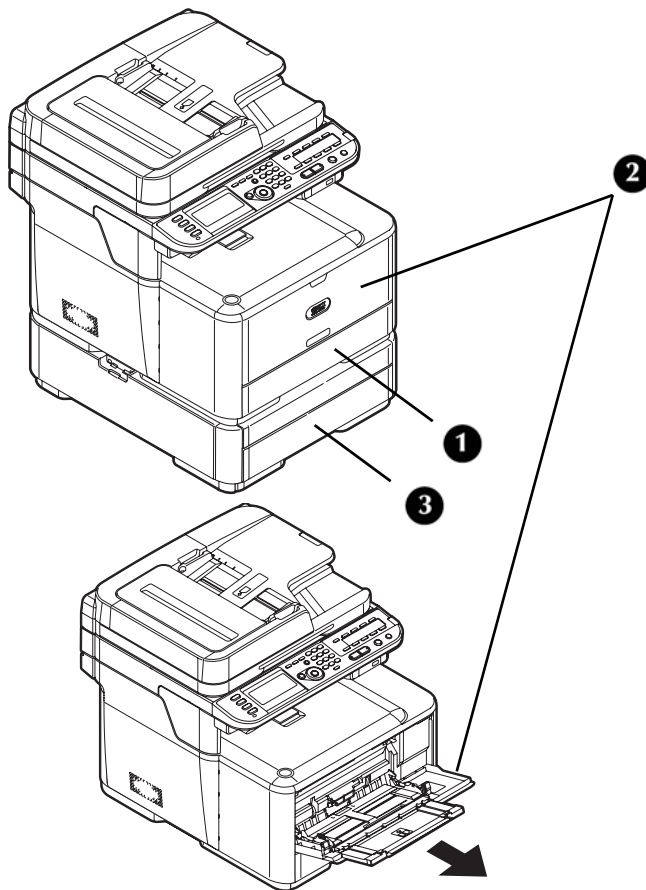

- 1 Bandeja 1
- 2 Bandeja multifuncional
- 3 Bandeja 2 (opcional)

Faixas de gramatura selecionáveis

Designação	Faixa de gramatura	
	Papel comum	Medida
Leve	17 a 18 lb.	64 a 74 g/m ²
Leve médio	20 a 21 lb.	75 a 82 g/m ²
Médio	22 a 28 lb.	83 a 104 g/m ²
Pesado	28 a 32 lb.	105 a 120 g/m ²
Ultrapesado 1	32 a 47 lb.	121 a 176 g/m ²
Ultrapesado 2	47 a 58 lb.	177 a 220 g/m ²

Colocação do papel: Bandeja 1 e bandeja 2 opcional

Bandeja 1

- Capacidade para até 250 folhas de papel de 20 lb. Papel comum (75 g/m²)
- Tamanhos permitidos: Carta, Ofício 13/13,5/14, Executivo, A4, A5, A6, B5, 16 K, Personalizado
- Faixa da gramatura do papel: 17 a 47 lb. Papel comum (64 a 176 g/m²)

Bandeja 2 (opcional)

- Capacidade para até 530 folhas de papel de 20 lb. Papel comum (75 g/m²)
- Tamanhos permitidos: os mesmos da Bandeja 1, com exceção do A6
- Faixa da gramatura do papel: a mesma da Bandeja 1

Importante!

Antes de imprimir em tamanho de papel personalizado, você primeiro deve definir o tamanho no driver da impressora. Consulte a página 170.

O procedimento a seguir mostra como colocar papel na bandeja 1. O procedimento para a bandeja 2 é igual.

- 1 Puxe a bandeja para papel para fora.

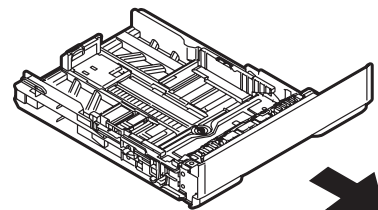
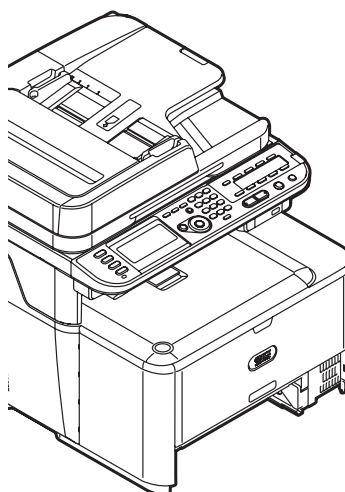

- 2 Deslize as guias de ajuste até a largura do papel a ser carregado.

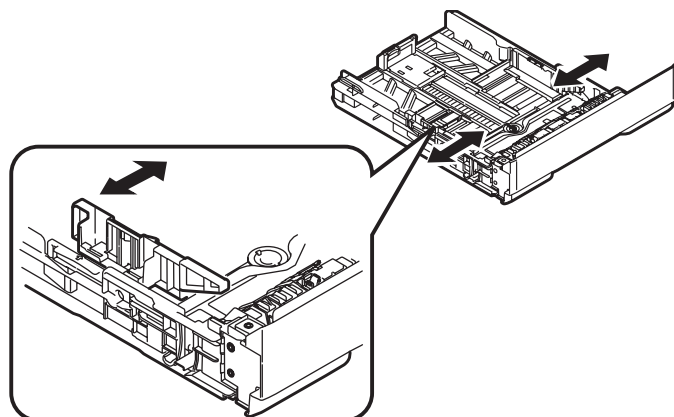

- 3** Ajuste o batente do papel (1) para o comprimento adequado: pressione ligeiramente a alavanca de soltura azul (2) para baixo e deslize o batente até o comprimento do papel a ser colocado. O comprimento selecionado será mostrado na janela de exibição (3).

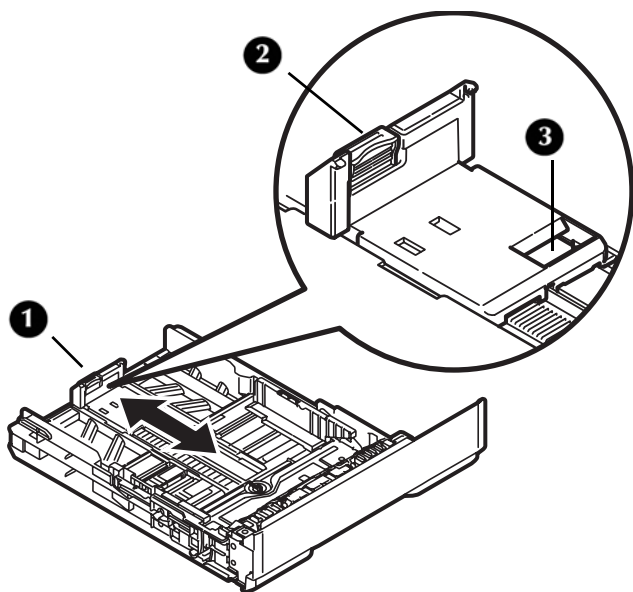

Nota

Se você estiver colocando papel ofício, deslize o batente do papel além do final da bandeja. Para papel ofício 14, deslize-o o máximo possível (cerca de 2,5 pol., 64 mm). As configurações para Ofício 13, Ofício 13,5 e Ofício 14 aparecerão na janela do batente quando ele estiver posicionado corretamente.

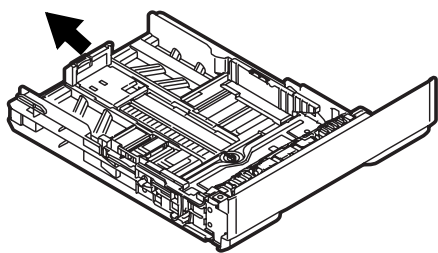

- 4** Flexione o papel para frente e para trás e ventile-o. Endireite as bordas da pilha de papéis em uma superfície nivelada.

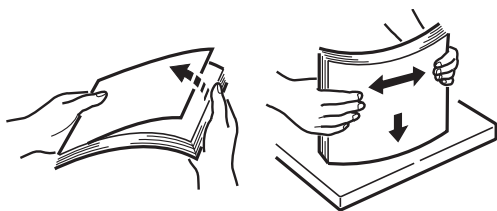

- 5** Coloque o papel com o lado destinado à impressão para baixo. Mantenha a pilha abaixo da linha indicadora de nível máximo de papel (1).

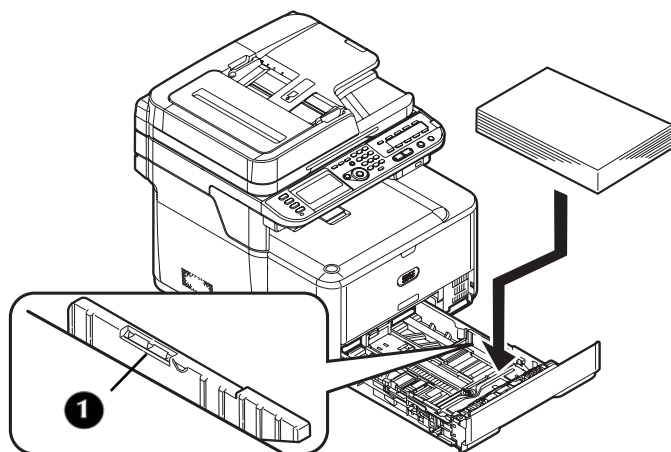

- 6** Ajuste a guia de largura e o batente para que fiquem bem encostados no papel, sem apertá-lo.

- 7** Empurre a bandeja para papel para dentro da impressora até que pare.

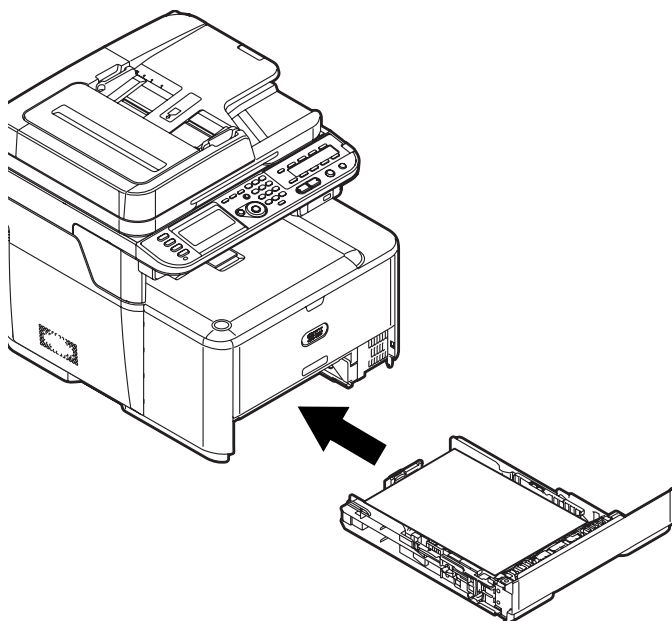

- 8** Defina as configurações da bandeja no menu da unidade. Consulte "Definição das configurações de bandeja" na página 170.

Colocação de papel na bandeja multifuncional

- Capacidade para até 100 folhas de papel de 20 lb. Papel comum (75 g/m²), até 10 envelopes.
- Tamanhos permitidos: Carta; Ofício 13/13,5/14"; Executivo; A4, A5, A6, B5; C5, DL, envelopes Com-9, Com-10 e Monarch, cartões de 3 x 5 pol., papel fotográfico tamanhos 4 x 6 ou 5 x 7 pol., faixas de até 52 pol. (1320 mm) de comprimento, personalizado
- Faixa da gramatura do papel: 17 a 58 lb. Papel comum (64 a 220 g/m²)

Importante!

Antes de imprimir em tamanho de papel personalizado, você primeiro deve definir o tamanho no driver da impressora. Consulte a página 170.

- 1 Abaixe a bandeja multifuncional.

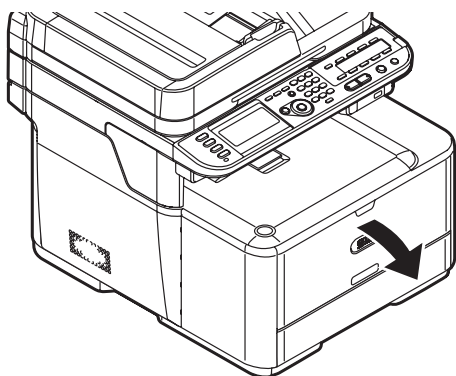

- 2 Puxe o suporte para papel e o subsuporte para fora.

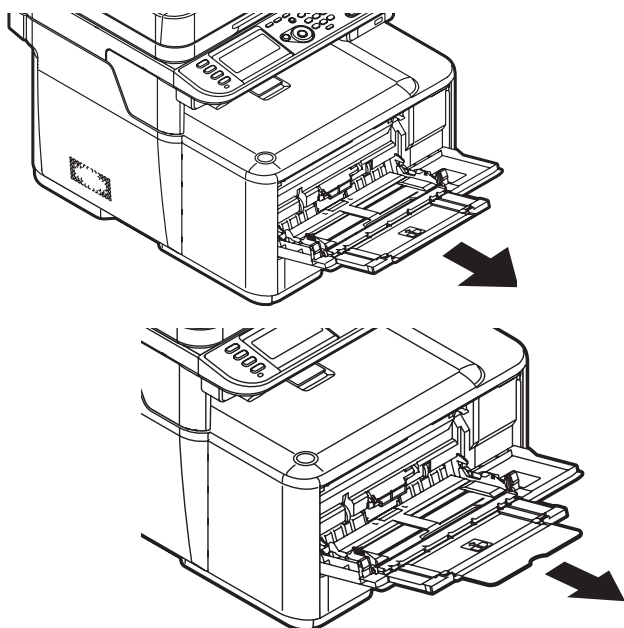

- 3 Ajuste as guias de alimentação para a largura do papel a ser colocado.

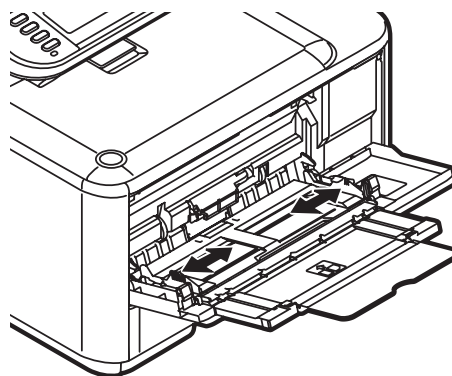

- 4 Insira o papel com o lado destinado à impressão para cima até que a borda toque a entrada de alimentação do papel e ajuste a posição das guias de alimentação.

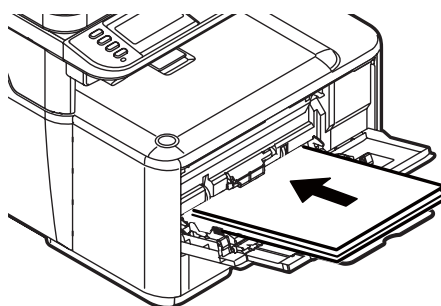

Nota

Coloque envelopes com a borda curta na unidade, com a aba para baixo e à direita.

- 5 Pressione a trava da bandeja.

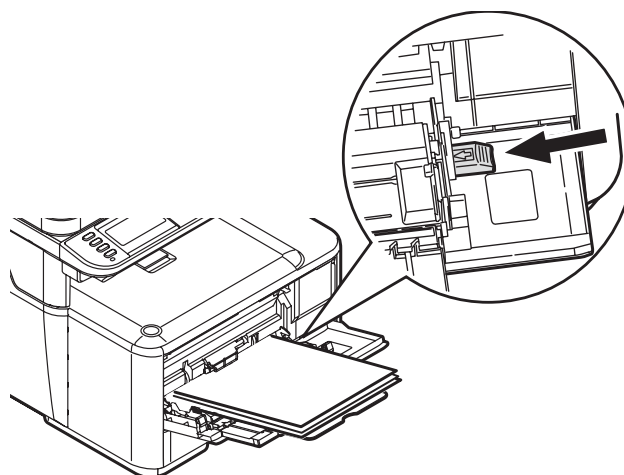

- 6 Registre o papel colocado na unidade. Consulte a seção "Definição das configurações de bandeja" na p. 170.

Nota

- Não coloque transparências acima da linha que indica a capacidade máxima da bandeja.
- Não coloque papéis de tamanhos, tipos ou gramaturas diferentes ao mesmo tempo.
- Ao adicionar papel, remova o papel da bandeja multifuncional e endireite as bordas de ambas as pilhas de papel e recolque-as.
- Não coloque nada diferente de papel para impressão. Não aplique muita pressão na bandeja multifuncional.

Impressão do Relatório de configuração

Você pode verificar as informações detalhadas da sua unidade, como as configurações e o status, imprimindo o Relatório de configuração.

- 1 Pressione <SETTING> (Ajuste) no painel de controle.
- 2 Use a tecla de seta para baixo para selecionar [Reports] (Relatórios) e pressione <OK>.
- 3 Use a tecla de seta para baixo para selecionar [Configuration] (Configuração) e pressione <OK>.
- 4 Quando a mensagem de confirmação aparecer, pressione a tecla de seta para a direita ou para a esquerda para selecionar [Yes] (Sim) e depois pressione <OK>.

Definição das configurações de bandeja

Mídia de impressão de tamanho padrão

Nota

Para percorrer as várias seleções na tela, pressione a tecla de seta para baixo repetidamente.

- 1 Pressione <SETTING> (Ajuste) no painel de controle.

- 2 Use a tecla de seta para baixo para selecionar [Paper Setup] (Configuração do papel) e pressione <OK>.

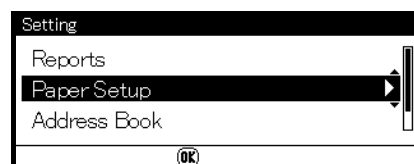

- 3 Use a tecla de seta para baixo para selecionar a bandeja de papel aplicável e pressione <OK>.
- 4 Use a tecla de seta para baixo para selecionar [Paper Size] (Tamanho do papel) e pressione <OK>.
- 5 Use a tecla de seta para baixo para selecionar o tamanho do papel carregado e pressione <OK>.
- 6 Use a tecla de seta para baixo para selecionar [Media Type] (Tipo de mídia) e pressione <OK>.
- 7 Use a tecla de seta para baixo para selecionar o tipo de mídia carregada e pressione <OK>.
- 8 Use a tecla de seta para baixo para selecionar [Media Weight] (Gramatura da mídia) e pressione <OK>.
- 9 Use a tecla de seta para baixo para selecionar a gramatura do papel carregado e pressione <OK>.

Mídia de impressão de tamanho personalizado

Para colocar papel de tamanho personalizado, você precisa registrar a largura e o comprimento dele antes de imprimir.

Bandeja	Faixa de tamanhos disponíveis
Bandeja 1	Largura: 4,1 a 8,5 pol. (105 a 216 mm) Comprimento: 5,8 a 14,0 pol. (148 a 356 mm)
Bandeja 2 (opcional)	Largura: o mesmo que a Bandeja 1 Comprimento: 8,3 a 14,0 pol. (148 a 356 mm)
Bandeja multifuncional	Largura: 2,5 a 8,5 pol. (64 a 216 mm) Comprimento: 5,0 a 52,0 pol. (127 a 1321 mm)

Nota

Para a bandeja 1 e a bandeja 2, só é possível definir a configuração [Custom] (Personalizado) quando [Paper Size] (Tamanho do papel) estiver definido como [Custom].

- 1 Siga as etapas de 1 a 3 na esquerda.
- 2 Use a tecla de seta para baixo para selecionar [Custom] (Personalizado) e pressione <OK>.
- 3 Insira o valor desejado na caixa Width (Largura) usando o teclado.

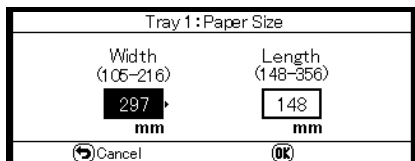

- 4 Pressione a tecla da seta para a direita para mover para a caixa Length (Comprimento) e insira o valor usando o teclado.
- 5 Pressione <OK>.

Saídas da impressora

Importante!

Não abra ou feche a saída traseira (escaninho de saída de face para cima) enquanto a unidade estiver imprimindo para não causar um atolamento de papel.

Uso da saída superior (escaninho de saída de face para baixo)

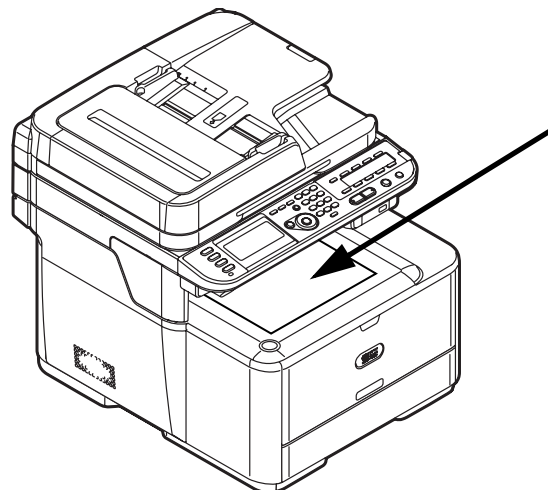

A saída superior (escaninho de face para baixo) é o padrão. Ela é ativada quando a saída traseira é fechada.

- Entrega documentos com o lado destinado à impressão para baixo.
- Capacidade para até 150 folhas de papel de 20 lb. Papel comum (75 g/m²).

Uso da saída traseira (escaninho de saída de face para cima)

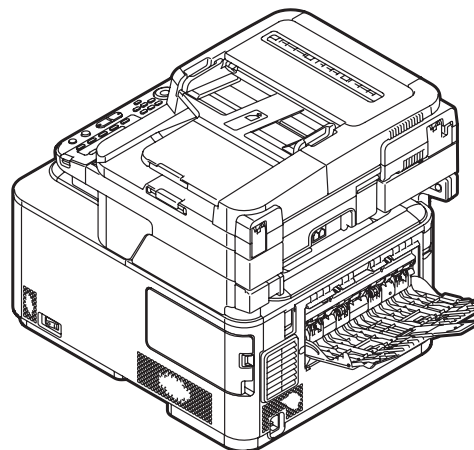

A saída traseira é habilitada quando aberta.

- Entrega documentos com o lado destinado à impressão para cima.
- Proporciona um percurso reto para papel de alta gramatura, transparências, envelopes e etiquetas.
- Capacidade para 100 folhas de papel de 20 lb. Papel comum (75 g/m²).
- Capacidade para 10 envelopes.

- 1 Abra a saída traseira na parte posterior da unidade puxando-o na sua direção.

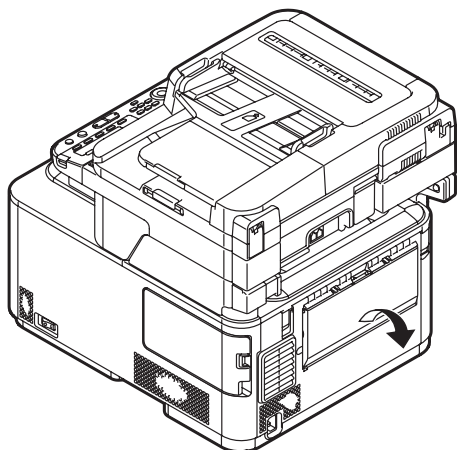

- 2 Desdobre o escaninho.

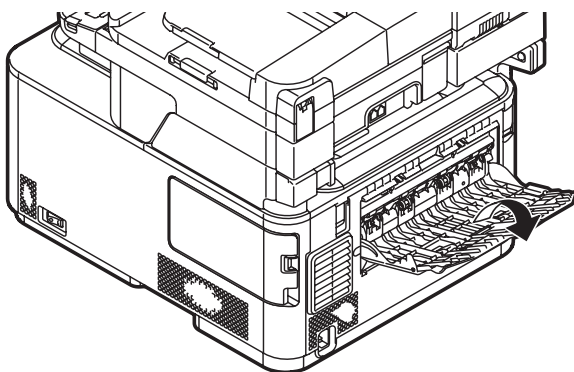

- 3 Abra o suporte de papel.

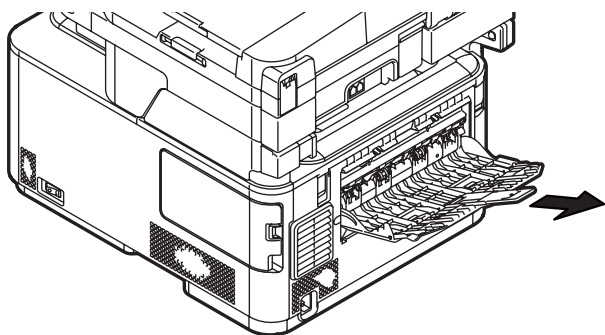

Colocação de documentos para escanear

Você pode usar o alimentador automático de documentos (1) ou o vidro do scanner (2) para colocar documentos para cópia, escaneamento ou fax.

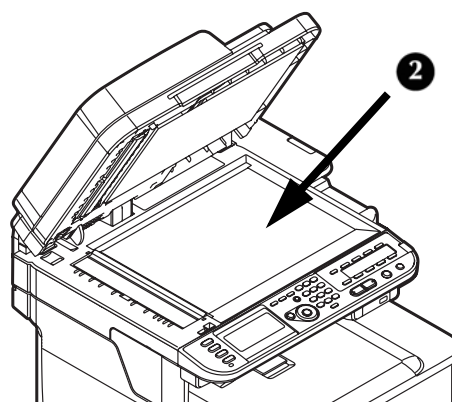
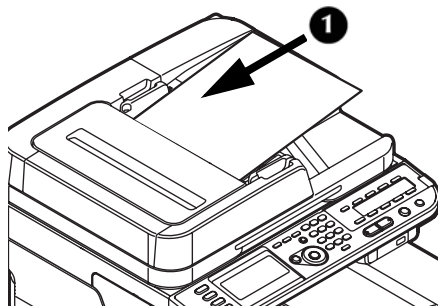

Requisitos do documento

Para obter informações sobre os requisitos do documento, consulte o Manual Básico do Usuário online no DVD fornecido com a unidade.

Colocação de documentos no alimentador automático de documentos (AAD)

- Capacidade para Carta, Ofício 13/13,5/14, Executivo, A4, A5, A6, B5.
- Capacidade para 50 folhas de papel de 20 lb. Papel comum (75 g/m²).
- Coloque os documentos com a face para cima.

Importante!

Certifique-se de que qualquer resquício de cola, tinta ou líquido corretivo nos documentos esteja completamente seco antes de carregá-los.

- 1 Coloque o(s) documento(s) no AAD.

- a) Coloque os documentos na orientação retrato com a borda superior primeiro.

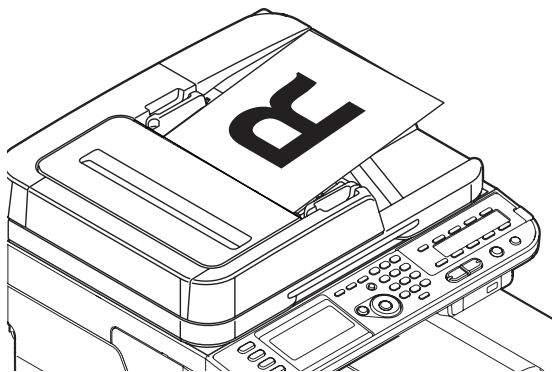

- b) Coloque os documentos na orientação paisagem com a borda esquerda primeiro.

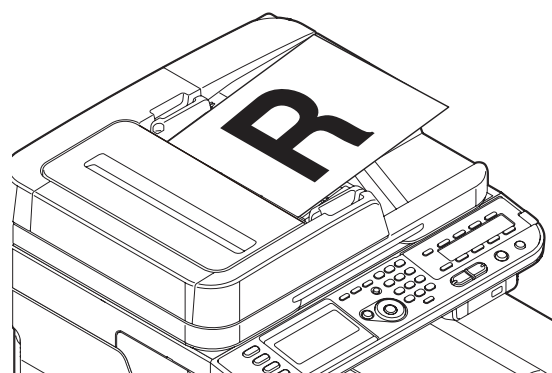

- 2 Ajuste as guias de acordo com a largura das páginas.

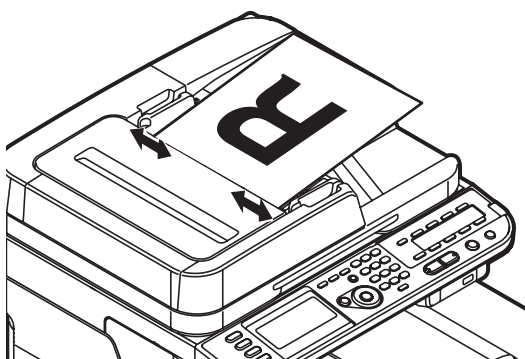

Colocação de documentos no vidro do scanner

- Capacidade para Carta, Executivo, A4, A5, A6, B5
- São aceitos documentos com até 0,78 pol. (20 mm) de espessura

Importante!

Certifique-se de que qualquer resquício de cola, tinta ou líquido corretivo nos documentos esteja completamente seco antes de carregá-los.

- 1 Levante e abra a tampa do scanner.

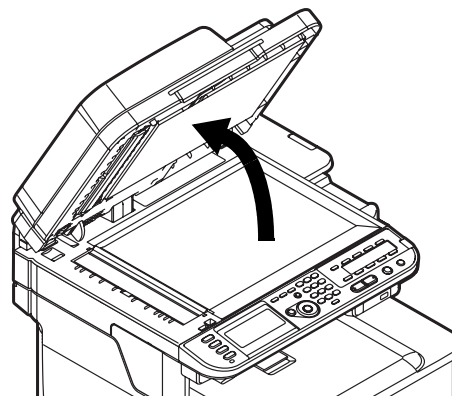

- 2 Coloque um documento com a face para baixo no vidro do scanner.

- a) Se o documento estiver na orientação retrato, alinhe a borda superior com o canto superior esquerdo do vidro.

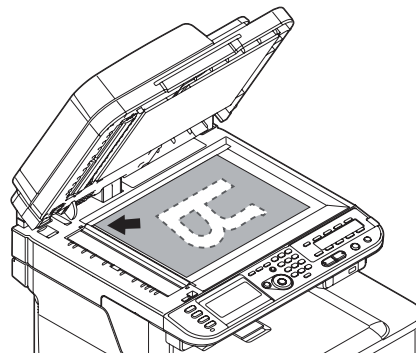

- b) Se o documento estiver na orientação paisagem, alinhe a borda direita com o canto superior esquerdo do vidro.

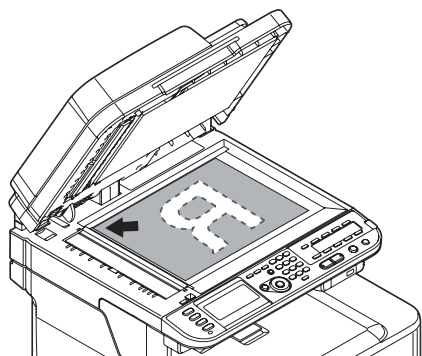

- 3** Feche a tampa do scanner com cuidado.

Nota

Se você quiser usar as funções [N-in-1] (N-em-1), [Sort] (Classificar) ou [DuplexCopy] (Cópia duplex), altere a configuração [Document Direction] (Direção do documento) de acordo com a direção do seu documento para obter o resultado desejado. A configuração padrão é [Portrait] (Retrato).

Instalação em rede: Conexões e instalação de drivers de impressora

Sistemas operacionais compatíveis

A unidade oferece suporte aos seguintes operacionais:

Windows

- Windows 7
- Windows 7 64-bit Edition
- Windows Server 2008 R2 64-bit Edition
- Windows Server 2008
- Windows Server 2008 64-bit Edition
- Windows Vista
- Windows Vista 64-bit Edition
- Windows Server 2003
- Windows Server 2003 x64 Edition
- Windows XP
- Windows XP x64 Edition
- Windows 2000

Macintosh

- Mac OS X 10.3.9 a 10.6.

Importante!

Os usuários do Mac OS X 10.6 IntelPC devem instalar o Rosetta antes de instalar o driver de impressora.

Fazer a conexão de rede

Importante!

Você deve conectar a unidade a uma rede com um cabo Ethernet adequado antes de instalar o driver de impressora.

Nota

O hub e o cabo Ethernet não são incluídos na unidade. O cabo Ethernet deve ser da categoria 5, de pares trançados.

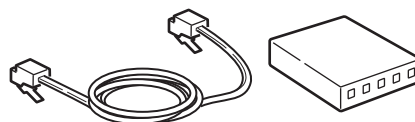

- 1** Desligue a unidade:
 - a) Pressione <SETTING> (Ajuste) no painel de controle.
 - b) Use a tecla de seta para baixo para selecionar [Shutdown] (Desligar) e pressione <OK>.
 - c) Quando a mensagem de confirmação for exibida, pressione a tecla de seta para a direita para selecionar [Yes] (Sim) e pressione <OK>.
 - d) Quando solicitado, desligue a unidade.
- 2** Desligue o computador.

- 3** Pressione a trava (1) no lado direito da unidade e remova a tampa de acesso (2).

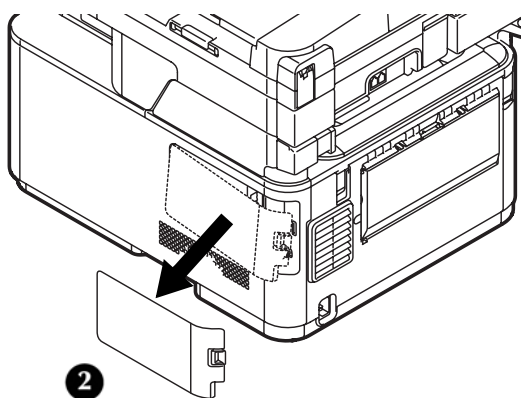
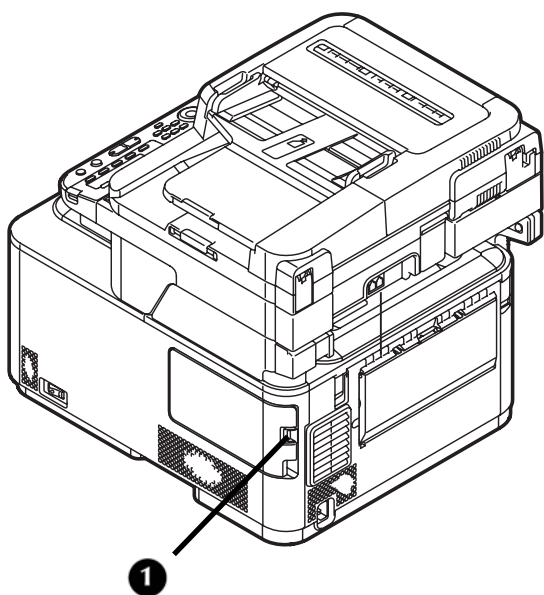

- 4** Conecte uma extremidade do cabo Ethernet na conexão LAN na unidade.

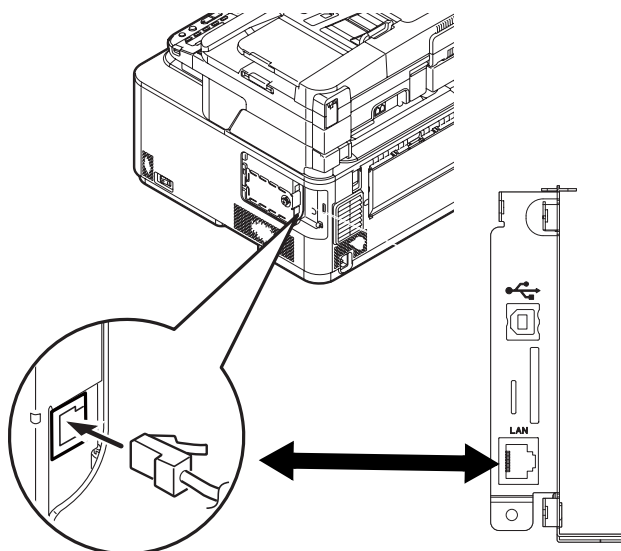

- 5** Prenda o cabo Ethernet no gancho (1) na unidade.

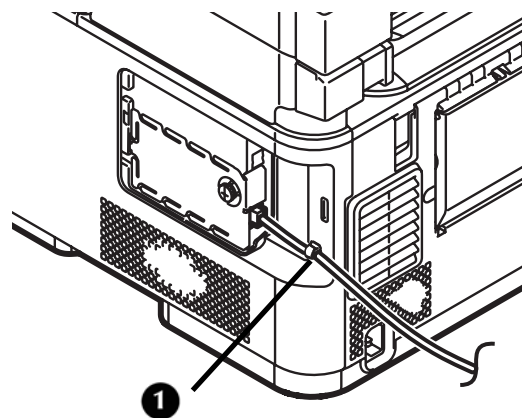

- 6** Encaixe as linguetas da tampa lateral nas ranhuras (1) da caixa da unidade e deslize a tampa para o lugar.

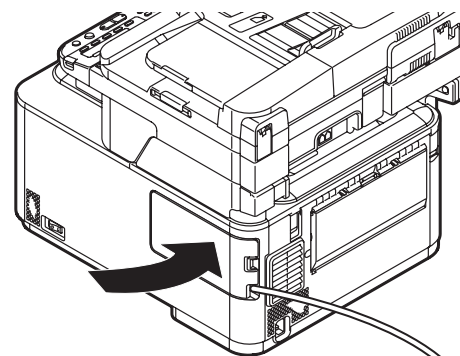
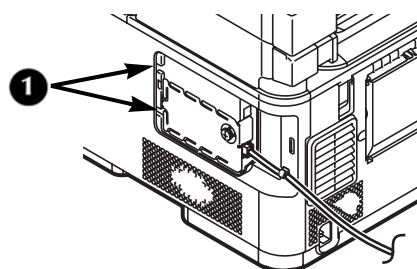

- 7** Conecte o hub a um computador e conecte a outra extremidade do cabo Ethernet no hub.

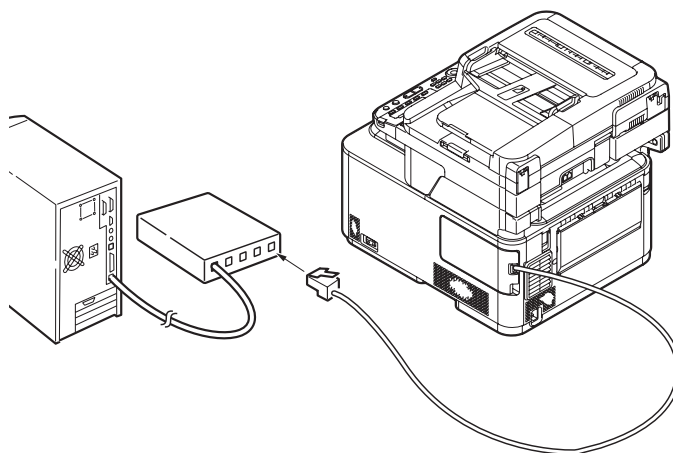

Localizar o Formulário de configuração

Nº	Item	Exemplo	Seu valor
A: Informações básicas de configuração			
A-1	Senha de administrador da unidade	aaaaaa (o padrão)	
A-2	Endereço IP da unidade	192.168.0.2	
B: Escanear para e-mail e para fax pela Internet			
B-1	Endereço de e-mail da unidade (até 99 caracteres)	mc561@test.com	
B-2	Endereço do servidor SMTP	smtp.test.com	
B-3	Endereço do servidor POP3	pop3.test.com	
B-4	Método de autenticação	SMTP	
B-5	ID do usuário do SMTP	OKIMC561	
B-6	Senha SMTP	okimc561	
B-7	ID do usuário do POP	usuário	
B-8	Senha POP	okimc561	
B-9	Nome do destino do e-mail	Usuário	
B-10	Endereço do destino do e-mail	user@test.com	
C: Escanear para PC de rede			
C-1	Nome do computador de destino	PC1	
C-2	Nome de usuário para fazer login no computador de destino (até 32 caracteres)	mc561	
C-3	Senha para fazer login no computador de destino (até 32 caracteres)	mc561	
C-4	Nome do perfil para registrar as configurações (até 16 caracteres)	Vendas	
C-5	Nome da pasta compartilhada no computador de destino (até 64 caracteres)	DesVendas	
C-6	Nome do arquivo dos dados escaneados (até 64 caracteres)	DadosEsc	

Você encontrará um Formulário de configuração na página 213. Você pode usar esse formulário para registrar as informações necessárias sobre as suas configurações de rede e depois consultá-lo ao configurar a unidade para operação em rede.

Definir a senha administrativa

Nota

Ao usar as teclas de seta para fazer as suas seleções, pressione a tecla repetidamente para ir para a seleção.

- 1 Pressione <Setting> (Ajuste) no painel de controle.

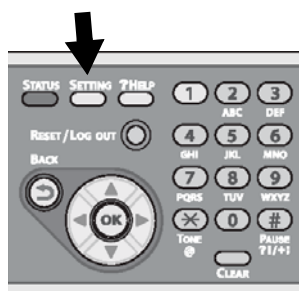

- 2 Use a tecla de seta para baixo para selecionar [Admin Setup] (Configuração de administrador) e pressione <OK>.

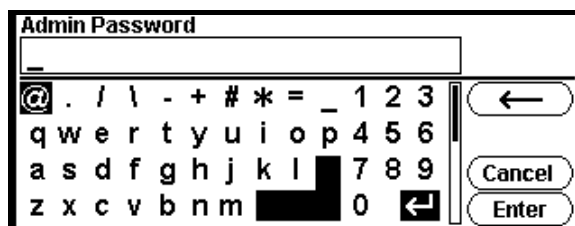

- 3 Use a tecla de seta para baixo para selecionar [a] e pressione <OK> seis vezes para inserir a senha padrão: aaaaaa.
- 4 Use as teclas de seta para selecionar [Enter] na tela e pressione <OK>.
- 5 Use a tecla de seta para cima para selecionar [Management] (Gerenciamento) e pressione <OK>.
- 6 Use a tecla de seta para cima para selecionar [Admin Password] (Senha de administrador) e pressione <OK>.
- 7 Use as teclas de seta para selecionar os dígitos da sua senha, pressionando <OK> após cada dígito.
- 8 Quando terminar de inserir a nova senha, use as teclas de seta para selecionar Enter na tela e pressione <OK>.

Nota

A senha de administrador deve ter pelo menos seis dígitos e diferencia maiúsculas e minúsculas.

- 9 Depois de inserir todos os dígitos, use as teclas de seta para selecionar [Enter] na tela e pressione <OK>.
- 10 Use a tecla de seta para a esquerda para voltar à tela principal.
- 11 Insira a senha de administrador na linha A-1 do Formulário de configuração.

Configurar a rede para sistemas Windows

Para concluir a conexão de rede com um computador com Windows, defina o endereço IP do computador e da unidade e instale o(s) driver(s) da impressora no computador.

Configurar o endereço IP, se necessário

Se a sua rede atender às seguintes condições, um endereço IP será atribuído ao computador e à unidade automaticamente.

- Se um servidor DHCP ou BOOTP estiver na rede
- Plug-and-Play universal

Se todos os computadores conectados à rede tiverem

- Windows 7
- Windows Vista
- Windows XP
- Windows 2000
- Windows Server 2008 R2
- Windows Server 2008
- Windows Server 2003
- ou se o roteador oferecer suporte a plug-and-play universal, um endereço IP será atribuído automaticamente ao computador e à unidade mesmo que não haja um servidor DHCP/BOOTP na rede.

Se a rede não atender às condições acima, ou se o administrador da rede ou provedor de serviços de Internet especificar um endereço IP exclusivo para o computador e a unidade, defina os endereços IP manualmente.

Informações gerais

- Você deve inserir a senha de administrador para concluir este procedimento.
- Ao definir um endereço IP manualmente, pergunte ao administrador da rede ou ao provedor de serviços de Internet qual endereço IP usar. Se o endereço IP *não* for definido corretamente, a rede pode cair ou o acesso à Internet pode ser desabilitado.

Nota

Se você estiver configurando uma pequena rede que consista apenas da sua unidade e de um computador, defina os endereços IP como mostrado a seguir (de acordo com a RFC1918):

Para o computador

Endereço IP:	192.168.0.1 a 254
Máscara de subrede:	255.255.255.0
Gateway padrão:	não usado
Servidor DNS:	não usado

Para a unidade

Endereço IP definido:	Manual
Endereço IP:	192.168.0.1 a 254 (selecione um valor diferente do computador)
Máscara de subrede:	255.255.255.0
Gateway padrão:	0.0.0.0
Escala de rede:	Pequena

Para definir [Network Scale] (Escala de rede):

- Pressione <SETTING> (Ajuste) no painel de controle.
- Selecione [Admin Setup] (Configuração do administrador) > [Network Menu] (Menu de rede) > [Network Setup] (Configuração de rede) > [Network Scale] (Escala de rede).

Configurar o endereço IP do computador

Importante!

Se o endereço IP do seu computador já for conhecido, pule para a próxima seção "Configurar o endereço IP da unidade".

O procedimento a seguir usa o Windows 7 como exemplo. As imagens na tela podem diferir dependendo do sistema operacional.

- 1** Ligue o computador.
- 2** Clique em [Start] (Iniciar) > [Control Panel] (Painel de controle) > [View network status and tasks] (Exibir o status e as tarefas da rede).
 - No Windows Server 2003, clique em [Start] (Iniciar) > [Control Panel] (Painel de controle) > [Network Connections] (Conexões de rede) > [Local Area Connection] (Conexão de rede local).

- No Windows XP, clique em [Start] (Iniciar) > [Control Panel] (Painel de controle) > [Network and Internet Connections] (Conexões de rede e Internet) > [Network Connections] (Conexões de rede).
 - No Windows 2000, clique em [Start] (Iniciar) > [Settings] (Configurações) > [Network and Dial-up Connections] (Conexões dial-up e de rede).
- 3 Selecione [Change adapter settings] (Alterar configurações do adaptador).
 - No Windows Server 2008 e no Windows Vista, selecione [Manage network connections] (Gerenciar conexões de rede).
 - No Windows Server 2003, Windows XP e Windows 2000, pule esta etapa.
 - 4 Clique duas vezes em [Local Area Connection] (Conexão de rede local).
 - No Windows Server 2003, pule esta etapa.
 - 5 Clique em [Properties] (Propriedades). Se a caixa de diálogo [User Account Control] (Controle da conta do usuário) for exibida, clique em [Yes] (Sim). (No Windows Vista, clique em [Continue] (Continuar)).
 - 6 Selecione [Internet Protocol Version 4 (TCP/IPv4)] (Versão de protocolo de Internet 4) e clique em [Properties] (Propriedades).

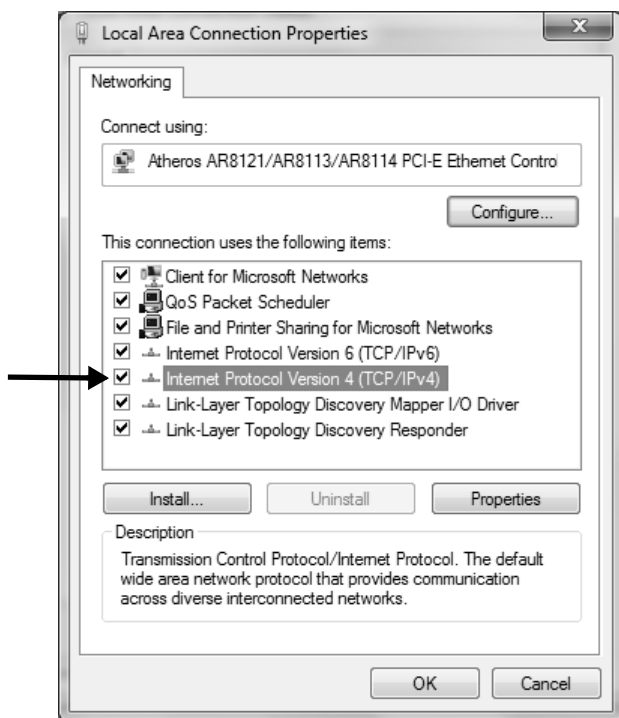

- No Windows Server 2003, Windows XP e Windows 2000, selecione [Internet Protocol (TCP/IP)] (Protocolo da Internet) e clique em [Properties] (Propriedades).

- 7 Se estiver configurando um endereço IP *manualmente*, insira o endereço IP, a máscara de subrede, o gateway padrão e o servidor DNS e clique em [OK].

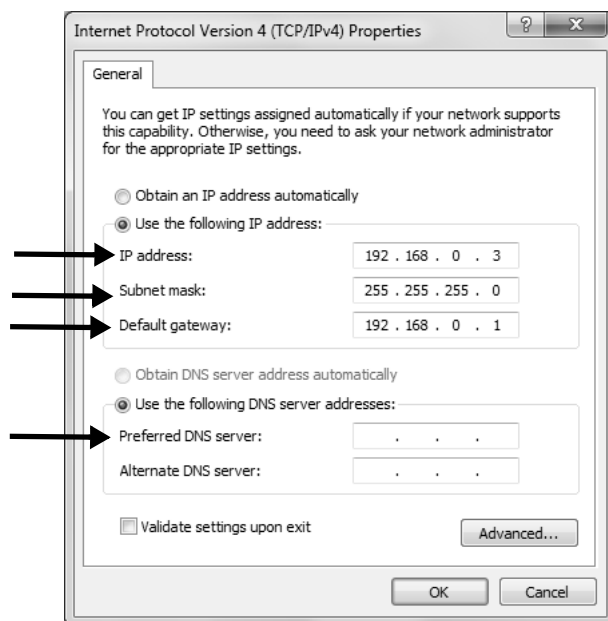

- Se estiver obtendo um endereço IP do servidor DHCP *automaticamente*, selecione [Obtain an IP address automatically] (Obter um endereço IP automaticamente) e clique em [OK].

Importante!

Não insira um gateway padrão ou servidor DNS se não for necessário.

- 8 Feche as janelas abertas.

Configurar o endereço IP da unidade

- 1 Ligue a unidade.
- 2 Pressione <SETTING> (Ajuste) no painel de controle.
- 3 Use a tecla de seta para baixo para selecionar [Easy Setup] (Configuração fácil) e pressione <OK>.

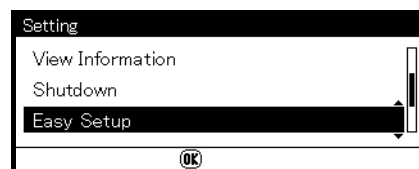

- 4 Digite a senha do administrador. Veja a linha A-1 do Formulário de configuração
- 5 Use as teclas de seta para selecionar [Enter] e pressione <OK>.

- 6 Use a tecla de seta para baixo para selecionar [Network Setting] (Configuração da rede) e pressione a tecla de seta para a direita.
- 7 Se estiver definindo um endereço IP *manualmente*, use a tecla de seta para baixo para selecionar [Manual] e pressione <OK>.

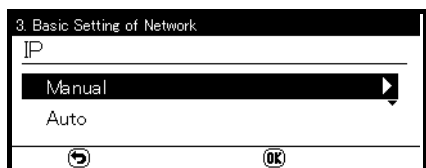

Se estiver obtendo um endereço IP *automaticamente*, selecione [Auto] e pule para "Instalar o driver de impressora para Windows".

- 8 Use a tecla de seta para a direita para mover-se entre as caixas, inserindo as informações aplicáveis em cada caixa usando o teclado e pressione <OK>.

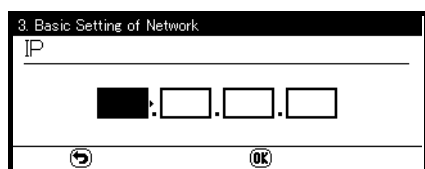

- 9 Insira o servidor DNS e o servidor WIN, se necessário.
Se eles não forem necessários para a sua conexão de rede, pressione <OK> até que a mensagem pop-up apareça.
- 10 Pressione <OK> para concluir a configuração.

Instalar o(s) driver(s) de impressora para Windows

Você pode instalar vários drivers ao mesmo tempo. Drivers selecionáveis para cada modelo:

- PCL
- PS
- FAX

Quando você instala os drivers, o programa também instala automaticamente o driver TWAIN necessário para escanear, assim com os utilitários Network Extension (Extensão de rede) e Color Swatch (Amostra de cores).

Nota

O procedimento a seguir usa o Windows 7 e o modelo MC561 como exemplo. O procedimento real pode diferir um pouco dependendo do sistema operacional.

- 1 Verifique se o computador está ligado e conectado à unidade através da rede.
- 2 Insira o DVD fornecido com a máquina na unidade de CD/DVD.

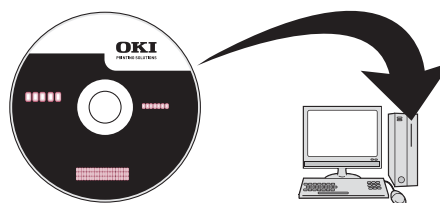

O DVD é executado automaticamente. Caso não seja, clique duas vezes no arquivo de configuração do OKI no diretório do DVD.

- 3 Selecione o seu idioma na lista suspensa e clique em [Next] (Avançar).
- 4 Leia o Contrato de Licença e clique em [I Agree] (Eu concordo).
- 5 Em Driver Setup (Configuração do driver), clique em [Install Drivers (MC561)] (Instalar drivers).

Nota

Se a caixa de diálogo [User Account Control] (Controle da conta do usuário) for exibida, clique em [Yes] (Sim). (No Windows Vista, clique em [Continue] (Continuar)).

- 6 Leia e observe as instruções e clique em [Next] (Avançar).
- 7 Clique em [Easy Install (Network)] (Instalação fácil - Rede).

Nota

A seleção Easy Install (Instalação fácil) é um método de configuração fácil. Se você desejar selecionar o driver a ser instalado manualmente, instale uma impressora compartilhada ou use o utilitário Oki LPR como método de impressão, selecione [Custom Installation] (Instalação personalizada) e siga as instruções exibidas na tela.

- 8 Clique em [Next] (Avançar).
A pesquisa do dispositivo é iniciada.
- 9 Selecione o(s) driver(s) de impressora que deseja instalar: PCL, PS, FAX.

10 Se a sua unidade for detectada e exibida automaticamente, selecione-a e clique em [Next] (Avançar).

Se a sua unidade não for exibida, clique em [Restart search] (Reiniciar pesquisa) para reiniciar a pesquisa de dispositivo.

Nota

Para especificar o endereço IP manualmente, selecione [IP address] (Endereço IP) e insira o endereço IP atribuído à sua unidade e clique em [Next] (Avançar).

A instalação do(s) driver(s) e dos utilitários é iniciada.

Notas

- Se a caixa de diálogo [Windows Security] (Segurança do Windows) for exibida, clique em [Install this driver software anyway] (Instalar este software de driver mesmo assim).
- No Windows Server 2003 e no Windows XP, se a caixa de diálogo [Hardware Installation] (Instalação de hardware) for exibida, clique em [Continue Anyway] (Continuar assim mesmo).
- No Windows 2000, se a caixa de diálogo [Digital Signature Not Found] (Assinatura digital não encontrada) for exibida, clique em [Yes] (Sim).

11 Clique em [Finish] (Concluir) para completar a instalação.

Notas

- Para definir uma impressora padrão, marque a caixa de seleção do driver desejado. Você também pode definir as configurações de impressora do driver selecionado clicando em [Open property dialog] (Abrir caixa de diálogo de propriedades).
- Se a caixa de diálogo solicitando para reiniciar o computador for exibida, clique em [Yes] (Sim). O computador é reiniciado automaticamente.

12 *Windows 7:* clique em [Start] (Iniciar) > [Devices and Printers] (Dispositivos e impressoras).

Windows Server 2008 e Windows Vista: clique em [Start] (Iniciar) > [Control Panel] (Painel de controle) > [Printer] (Impressora).

Windows Server 2003 e Windows XP: clique em [Start] (Iniciar) > [Printers and Faxes] (Impressoras e faxes).

Windows 2000: clique em [Start] (Iniciar) > [Settings] (Configurações) > [Printers] (Impressoras).

13 Verifique se o ícone OKI MC561 é exibido.

- No Windows 7, se você tiver instalado vários drivers, clique com o botão direito do mouse no ícone do OKI MC561 e selecione um dos itens de menu e verifique se todos os drives de impressora instalados são exibidos no submenu.

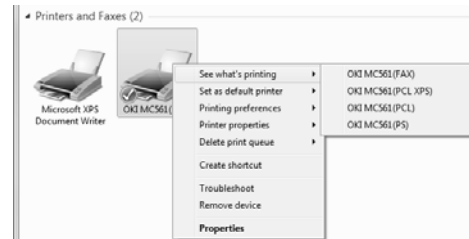

- Em outros sistemas operacionais Windows, verifique se o ícone que representa cada driver é exibido.

14 Remova o DVD do computador.

A instalação está concluída.

Configurar a rede para sistemas Macintosh

Para concluir a conexão de rede com um sistema operacional Mac, instale um driver de impressora no computador e defina a sua unidade como a impressora em rede.

Instalar o driver de impressora para Mac

Apenas o driver PS está disponível para sistemas Mac.

Selecione um destes protocolos para a sua conexão de rede:

- **Ethertalk**
 - para Mac 10.3.9 a 10.4.11, veja abaixo.
 - para Mac 10.5, veja a página 183.
- **Bonjour (Rendezvous)**
 - para Mac 10.3.9 a 10.4.11, veja a página 184.
 - para Mac 10.5 e 10.6, veja a página 185.

Importante!

Desabilite o software antivírus antes de iniciar este procedimento.

Uso de Ethernalk, Mac OS X 10.3.9 a 10.4.11

Nota

O procedimento a seguir usa o Mac OS X 10.4.11 e o modelo MC561 como exemplo. O procedimento real pode diferir um pouco dependendo do sistema operacional.

- 1 Verifique se a sua unidade e o Mac estão ligados e conectados.
- 2 No menu Apple, selecione [System Preferences] (Preferências do sistema).
- 3 Selecione [Network] (Rede).
- 4 Em [Show] (Mostrar), selecione [Network Port Configurations] (Configurações de porta de rede) e verifique se a opção [Built-in Ethernet] (Ethernet embutido) está selecionada.

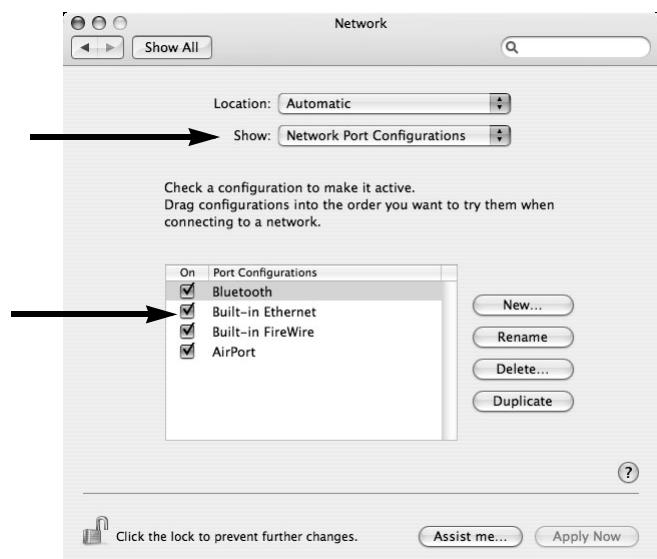

- 5 Selecione a guia [AppleTalk] e verifique se a opção [Make AppleTalk Active] (Tornar AppleTalk ativa) está selecionada.
- 6 Feche [Network] (Rede).
- 7 Insira o DVD fornecido com a unidade no computador.

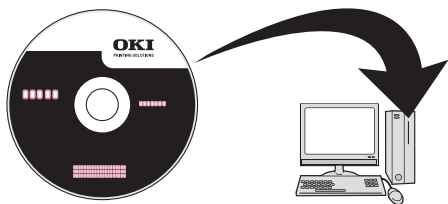

- 8 Clique duas vezes no ícone [OKI].

- 9 Clique duas vezes na pasta [Driver] e, em seguida, na pasta [Printer] (Impressora).
- 10 Clique duas vezes em [Installer for Mac OSX] (Instalador para Mac OSX).
- 11 Insira o nome e a senha de administrador e clique em [OK].
- 12 Siga as instruções exibidas na tela para concluir a instalação.
- 13 Remova o DVD do computador.
- 14 No menu [Go] (Ir), selecione [Utilities] (Utilitários) e clique duas vezes em [Printer Setup Utility] (Utilitário de configuração da impressora).

Nota

Se o [Printer Setup Utility] (Utilitário de configuração da impressora) já estiver sendo executado, feche e abra-o novamente.

- 15 Clique em [Add] (Adicionar).

Nota

Se a caixa de diálogo [You have no printers available] (Não há impressoras disponíveis) for exibida, clique em [Add] (Adicionar).

- 16 No Mac OS X 10.3.9, selecione [AppleTalk].
- 17 Selecione o nome da sua unidade cuja [Connection] (Conexão) seja [AppleTalk] e verifique se o nome da sua unidade é exibido em [Print Using] (Imprimir usando).

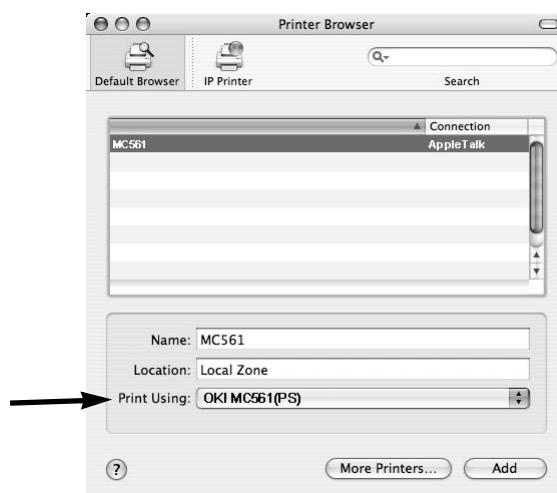

- 18 No Mac OS X 10.3.9, selecione o nome da sua unidade e selecione [OKI] de [Print Model] (Modelo de impressora) e selecione [OKI MC561(PS)] da lista. Clique em [Add] (Adicionar).

- 19 Se a janela [Installable Options] (Opções instaláveis) for exibida, clique em [Continue] (Continuar) a menos que você já tenha instalado opções. Se você tiver instalado opções, configure cada uma delas antes de clicar em [Continue] (Continuar).
- 20 Verifique se o nome da unidade é exibido em [Printer List] (Lista de impressoras) e feche a janela.
- 21 No menu [Go] (Ir), selecione [Applications] (Aplicativos) e clique duas vezes em [TextEdit] (Edição de texto).
- 22 Selecione [File] (Arquivo) > [Page Setup] (Configuração de página).
- 23 Selecione o nome da sua unidade em [Format for] (Formato para).
- 24 Verifique se o nome da sua unidade é exibido corretamente em [Format for] (Formato para).
- 25 Clique em [OK].

A instalação está concluída.

Uso do Ethertalk Mac 10.5 (Leopard)

Nota

O procedimento a seguir usa o modelo MC561 como exemplo.

- 1 Verifique se a sua unidade e o Mac estão ligados e conectados.
- 2 Insira o DVD fornecido com a unidade no computador.

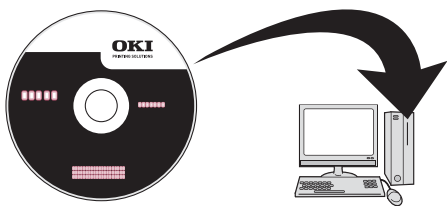

- 3 Clique duas vezes no ícone [OKI].
- 4 Clique duas vezes na pasta [Driver] e, em seguida, na pasta [Printer] (Impressora).
- 5 Clique duas vezes em [Installer for MacOSX] (Instalador do Mac OS X).
- 6 Insira o nome e a senha de administrador e clique em [OK].

- 7 Siga as instruções exibidas na tela para concluir a instalação.
- 8 Remova o DVD do computador.
- 9 No menu Apple, selecione [System Preferences] (Preferências do sistema).
- 10 Clique em [Print & Fax] (Impressora e fax).
- 11 Clique em [+].

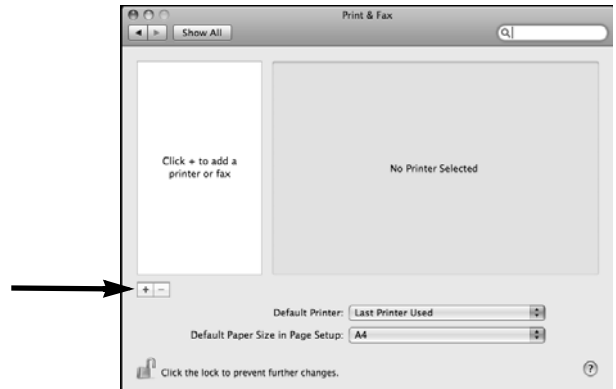

- 12 Clique em [AppleTalk].
- 13 Selecione o nome da sua unidade e verifique se o nome da mesma é exibido em [Print Using] (Imprimir usando).

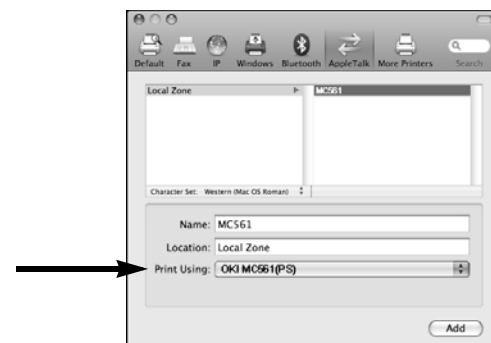

- 14 Clique em [Add] (Adicionar).
- 15 Se a janela [Installable Options] (Opções instaláveis) for exibida, clique em [Continue] (Continuar) a menos que você já tenha instalado opções. Se você tiver instalado opções, configure cada uma delas antes de clicar em [Continue] (Continuar).
- 16 Verifique se a sua unidade é exibida em [Printers] (Impressoras).
- 17 Verifique se o nome da sua unidade é exibido em [Kind] (Tipo) e feche [Print & Fax] (Impressora e fax).

A instalação está concluída.

Nota

O nome da sua unidade pode não ser exibido se o driver da impressora não ler o arquivo PPD corretamente.

Nesse caso, clique em [-] para remover a sua unidade de [Print & Fax] (Impressora e fax) e refaça o procedimento da etapa 10.

Uso do Bonjour (Rendezvous) Mac 10.3.9 a 10.4.11

Nota

O procedimento a seguir usa o Mac OS X 10.4.11 e o modelo MC561 como exemplo. O procedimento real pode diferir um pouco dependendo do sistema operacional.

- 1 Verifique se a sua unidade e o Mac estão ligados e conectados.
- 2 No menu Apple, selecione [System Preferences] (Preferências do sistema).
- 3 Selecione [Network] (Rede).
- 4 Em [Show] (Mostrar), selecione [Network Port Configurations] (Configurações de porta de rede) e verifique se [Built-in Ethernet] (Ethernet embutido) está selecionado.

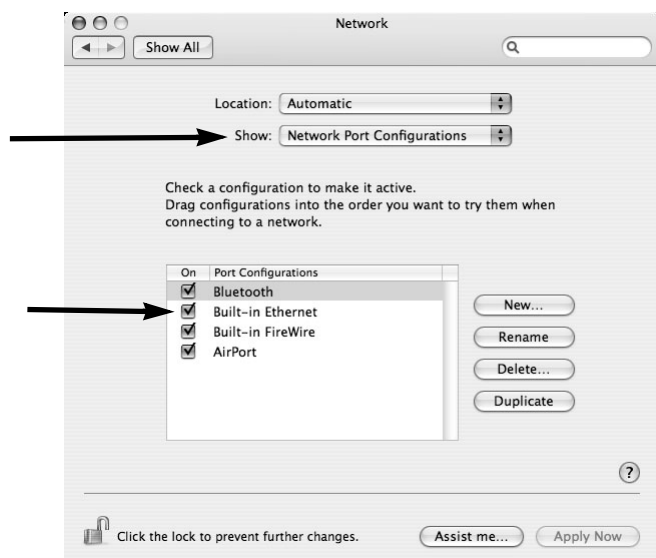

- 5 Feche [Network] (Rede).

- 6 Insira o DVD fornecido com a unidade no computador.

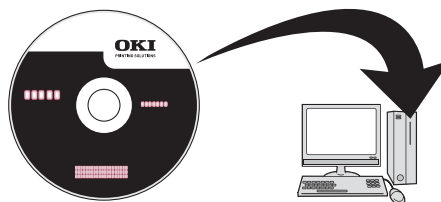

- 7 Clique duas vezes no ícone [OKI].
- 8 Clique duas vezes na pasta [Driver] e, em seguida, na pasta [Printer] (Impressora).
- 9 Clique duas vezes em [Installer for Mac OSX] (Instalador para Mac OSX).
- 10 Insira o nome e a senha de administrador e clique em [OK].
- 11 Siga as instruções exibidas na tela para concluir a instalação.
- 12 Remova o DVD do computador.
- 13 No menu [Go] (Ir), selecione [Utilities] (Utilitários) e clique duas vezes em [Printer Setup Utility] (Utilitário de configuração da impressora).

Importante!

Se o [Printer Setup Utility] (Utilitário de configuração da impressora) já estiver sendo executado, feche e abra-o novamente.

- 14 Clique em [Add] (Adicionar).

Nota

Se a caixa de diálogo [You have no printers available] (Não há impressoras disponíveis) for exibida, clique em [Add] (Adicionar).

- 15 No Mac OS 10.3.9, selecione [Rendezvous].
- 16 Selecione o nome da sua unidade cuja [Connection] (Conexão) seja [Bonjour] e verifique se o nome da unidade é exibido em [Print Using] (Imprimir usando).

A sua unidade é exibida com os seis últimos dígitos do endereço MAC na lista de impressoras.

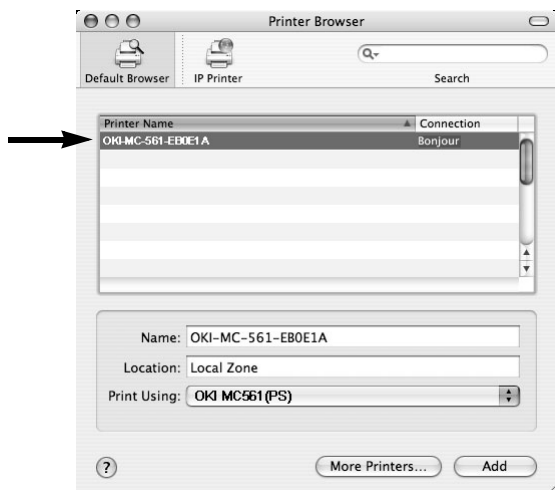

17 No Mac OS X 10.3.9, selecione o nome da sua unidade e selecione [OKI] de [Print Model] (Modelo de impressora) e selecione [OKI MC561(PS)] da lista.

18 Clique em [Add] (Adicionar).

19 Se a janela [Installable Options] (Opções instaláveis) for exibida, clique em [Continue] (Continuar) a menos que você já tenha instalado opções. Se você tiver instalado opções, configure cada uma delas antes de clicar em [Continue] (Continuar).

20 Verifique se o nome da unidade é exibido em [Printer List] (Lista de impressoras) e feche a janela.

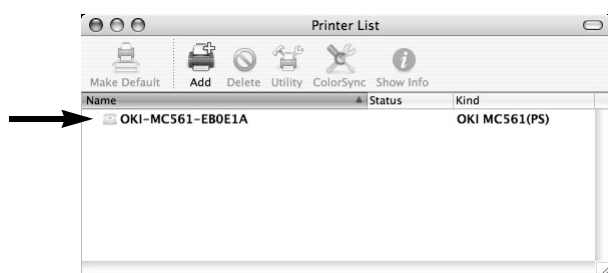

21 No menu [Go] (Ir), selecione [Applications] (Aplicativos) > [TextEdit] (Edição de texto).

22 Selecione o menu [File] (Arquivo) > [Page setup] (Configuração de página).

23 Selecione o nome da sua unidade em [Format for] (Formato para).

24 Verifique se o nome da sua unidade é exibido corretamente em [Format for] (Formato para).

25 Clique em [OK].

A instalação está concluída.

Uso do Bonjour Mac 10.5 e 10.6 (Leopard e Snow Leopard)

Nota

O procedimento a seguir usa o Mac OS X 10.6 e o modelo MC561 como exemplo. O procedimento real pode diferir um pouco dependendo do sistema operacional.

- 1** Verifique se a sua unidade e o Mac estão ligados e conectados.
- 2** Insira o DVD fornecido com a unidade no computador.

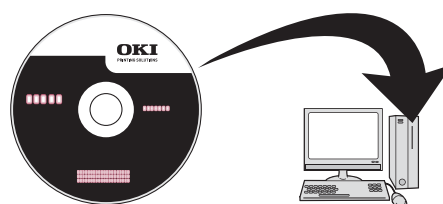

- 3** Clique duas vezes no ícone [OKI].
- 4** Clique duas vezes na pasta [Driver] e, em seguida, na pasta [Printer] (Impressora).
- 5** Clique duas vezes em [Installer for MacOSX] (Instalador do Mac OS X).
- 6** Insira o nome e a senha de administrador e clique em [OK].
- 7** Siga as instruções exibidas na tela para concluir a instalação.
- 8** Remova o DVD do computador.
- 9** No menu Apple, selecione [System Preferences] (Preferências do sistema).
- 10** Clique em [Print & Fax] (Impressora e fax).
- 11** Clique em [+].
- 12** Clique em [Default] (Padrão).
- 13** Selecione o nome da sua unidade cujo [Kind] (Tipo) seja [Bonjour] e verifique se o nome da mesma é exibido em [Print Using] (Imprimir usando).

O nome da sua unidade é exibido com os últimos seis dígitos do endereço MAC na lista de impressoras.

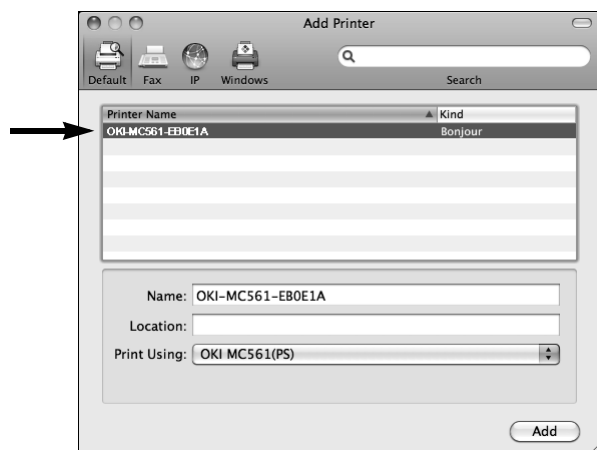

14 Clique em [Add] (Adicionar).

15 Se a janela [Installable Options] (Opções instaláveis) for exibida, clique em [Continue] (Continuar) a menos que você já tenha instalado opções.

Se você tiver instalado opções, configure cada uma delas antes de clicar em [Continue] (Continuar).

16 Verifique se a sua unidade aparece em [Printers] (Impressoras).

17 Verifique se o nome da sua unidade é exibido em [Kind] (Tipo) e feche [Print & Fax] (Impressora e fax).

A instalação está concluída.

Nota

O nome da sua unidade pode não ser exibido se o driver da impressora não ler o arquivo PPD corretamente.

Se isso acontecer, clique em [-] para remover a unidade de [Print & Fax] (Impressora e fax) e adicione-a novamente (volte para a etapa 9).

Configuração da unidade para operação em rede

Funções como

- Escanear para e-mail
- Escanear para PC de rede
- Fax pela Internet

permitem que você envie dados escaneados para um computador através da conexão de rede. Para usá-las, você precisa configurar a unidade e os computadores para os quais deseja enviar os dados escaneados.

Inserir o endereço IP da unidade no formulário de configuração

Nota

Ao usar as teclas de seta, pressione a tecla repetidamente para ir para a seleção.

- 1 Pressione <SETTING> (Ajuste) no painel de controle.
- 2 Use a tecla de seta para baixo para selecionar [View Information] (Exibir informações) e pressione <OK>.



- 3 Use a tecla de seta para baixo para selecionar [Network] (Rede) e pressione <OK>.
- 4 Insira o endereço IP em [IPv4 address] (Endereço IPv4) na linha A-2 do Formulário de configuração.

Configurar opções de escanear para e-mail e fax pela Internet

Verificar as configurações de e-mail do computador

- Se um administrador de rede especificar valores como a conta do servidor de e-mail, senha e o endereço de e-mail da unidade, anote-os no Formulário de configuração.

Nota

O procedimento a seguir usa o Windows Live Mail no Windows 7. Se você estiver usando um software de e-mail diferente, consulte o manual do software de e-mail.

- 1 Clique em [Start] (Iniciar) > [Windows Live Mail].
- 2 Selecione o menu [Tools] (Ferramentas) > [Accounts] (Contas).
Se a barra de menus não for exibida, clique no ícone [Menus] e selecione [Show menu bar] (Mostrar barra de menus).
- 3 Selecione a conta de e-mail padrão e clique em [Properties] (Propriedades).

- 4 Na guia [General] (Geral), insira o conteúdo de [Name] (Nome) e [E-mail address] (Endereço de e-mail) nas linhas B-9 e B-10 do Formulário de configuração.

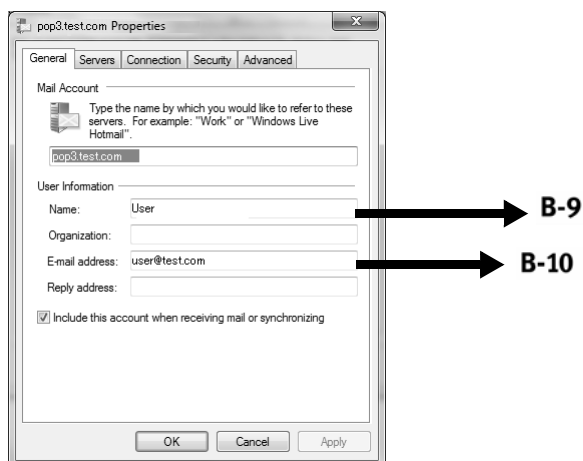

- 5 Clique na guia [Server] (Servidor) e insira cada configuração nas linhas correspondentes do Formulário de configuração.

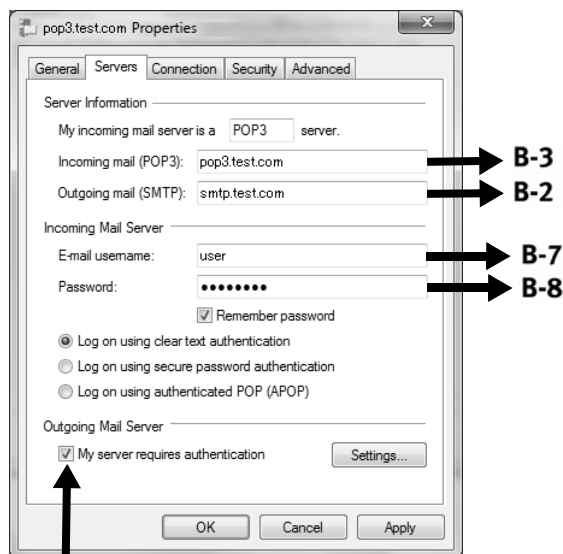

- Se a caixa de seleção [My server requires authentication] (Meu servidor requer autenticação) estiver marcada, insira "SMTP" na linha B-4 do Formulário de configuração.
 - Se ela não estiver marcada, insira "POP" na linha B-4.
- 6 Marque a caixa de seleção [My server requires authentication] (Meu servidor requer autenticação) e clique em [Settings] (Configurações).
- 7 Na caixa de diálogo [Outgoing Mail Server] (Servidor de saída de e-mails):



- Se [Use the same settings as my incoming mail server] (Usar as mesmas configurações do servidor de entrada de e-mails) estiver selecionada, insira
 - o valor da linha B-7 na linha B-5 e
 - o valor da linha B-8 na linha B-6 do Formulário de configuração.
- Se [Log on using] (Fazer logon usando) estiver selecionada, insira
 - o [Account name] (Nome da conta) na linha B5 e
 - a [Password] (Senha) na linha B-6 do Formulário de configuração.

Definir o endereço de e-mail da unidade

Insira um endereço de e-mail a ser usado pela unidade na linha B-1 do Formulário de configuração.

- Se o endereço de e-mail da unidade for especificado pelo administrador da rede, insira o endereço de e-mail na linha B-1.
- Se você estiver usando um provedor de serviços de Internet, obtenha um endereço de e-mail para a unidade do provedor e insira o endereço de e-mail na linha B-1.
- Se o endereço de e-mail da unidade não for especificado ou obtido, determine o endereço de e-mail de acordo com o valor inserido na linha B-4 (método de autenticação):
 - Se B-4 for "SMTP", determine um endereço de e-mail e insira-o na linha B-1.
 - Se B-4 for "POP", insira o mesmo endereço de e-mail de B-12 na linha B-1.
- Se você desejar que a unidade receba e-mails, deverá obter um endereço de e-mail para a unidade de um administrador de rede ou do provedor de serviços de Internet.

Configurar a unidade para as opções de escanear para e-mail e fax pela Internet

Configure a unidade para as opções de escanear para e-mail e fax pela Internet usando as informações no Formulário de configuração.

Nota

Ao usar as teclas de seta, pressione a tecla repetidamente para ir para a seleção.

Pressione o botão <SETTING> (Ajuste) no painel de controle.

- 8** Use a seta para baixo para selecionar [Easy Setup] (Configuração fácil) e pressione <OK>.

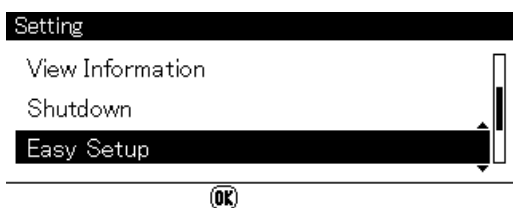

- 9** Insira a senha de administrador e use as teclas de seta para selecionar [Enter] e pressione <OK>.

- 10** Use a tecla de seta para baixo para selecionar [Email Setting] (Configuração de email) e pressione a tecla de seta para a direita.

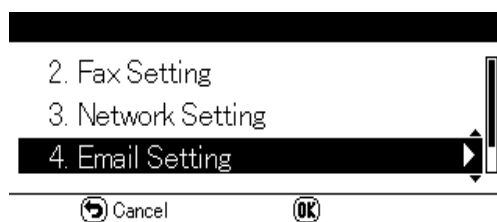

- 11** Consulta do Formulário de configuração:

- a) Endereço do servidor: Pressione a tecla de seta para a direita e insira as informações da linha B-2.
- b) Use as teclas de seta para selecionar [Enter] e pressione <OK>.
- c) O endereço de e-mail da unidade: Pressione a tecla de seta para a direita e insira as informações da linha B-1.
- d) Selecione [Enter] e pressione <OK>.
- e) Método de autenticação: Pressione a tecla de seta para a direita e use a seta para baixo para selecionar o método da linha B-4.
- f) Continue seguindo as instruções na tela para inserir as informações solicitadas da seção B do Formulário de configuração.
- g) Quando todas as informações forem inseridas, a mensagem "Email Setting was completed" (A configuração do e-mail foi concluída) será exibida e a tela retornará ao menu de configuração.

- 12** Quando a tela do menu de configuração for exibida, pressione <OK>.

A configuração das opções de escanear para e-mail e fax pela Internet está completa.

Para obter detalhes sobre o uso das opções de escanear para e-mail e fax pela Internet, consulte o Manual Básico do Usuário no DVD fornecido com a unidade.

Configurar a opção de escanear para PC de rede

A função de escanear para PC de rede permite que você envie e salve imagens escaneadas para a "pasta compartilhada" de um computador na rede. Para usar esta função, registre a unidade no computador como um usuário e crie uma pasta compartilhada. Em seguida, crie um perfil na unidade para registrar as configurações do computador.

- Antes de iniciar a configuração, obtenha permissão do administrador da rede para criar uma pasta compartilhada no computador seguindo o procedimento a seguir.
- O protocolo CIFS é usado neste procedimento.

Verificar o nome do computador

Verifique o nome do computador seguindo o procedimento abaixo e preencha-o na linha C-1 do Formulário de configuração.

Windows 7, Windows Server 2008 R2, Windows Server 2008, Windows Vista

Nota

O procedimento a seguir usa o Windows 7 como exemplo. A exibição pode variar dependendo do sistema operacional.

- 1 Clique em [Start] (Iniciar) > [Control Panel] (Painel de Controle).
- 2 Selecione [System and Security] (Sistema e segurança).
No Windows Server 2008 e no Windows Vista, selecione [System and Maintenance] (Sistema e manutenção).
- 3 Selecione [See the name of this computer] (Ver o nome deste computador) em [System] (Sistema).
- 4 Anote o nome em [Computer name] (Nome do computador) na linha C-1 do Formulário de configuração.

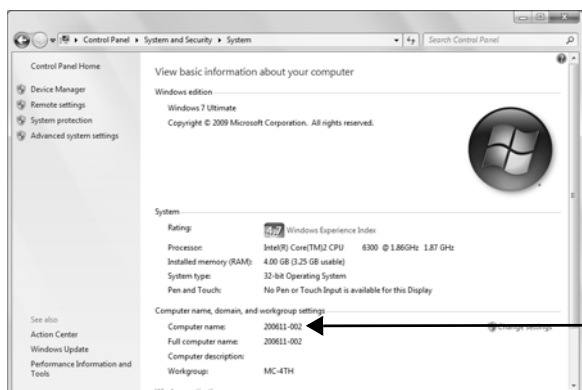

- 5 Feche a janela.

Windows Server 2003 Windows XP

- 1 No Windows Server 2003, clique em [Start] (Iniciar) > [Control Panel] (Painel de controle) > [System] (Sistema).
No Windows XP, clique em [Start] (Iniciar) > [Control Panel] (Painel de controle) > [Performance and Maintenance] (Desempenho e manutenção) > [System] (Sistema).
- 2 Selecione a guia [Computer Name] (Nome do computador) e clique em [Change] (Alterar).
- 3 Anote o nome em [Computer name] (Nome do computador) na linha C-1 do Formulário de configuração.
- 4 Clique em [Cancel] (Cancelar) para fechar a janela.

Windows 2000

- 1 Clique em [Start] (Iniciar) > [Settings] (Configurações) > [Control Panel] (Painel de controle).
- 2 Clique duas vezes em [System] (Sistema).
- 3 Selecione a guia [Network Identification] (Identificação da rede) e clique em [Properties] (Propriedades).
- 4 Anote o nome em [Computer name] (Nome do computador) na linha C-1 do Formulário de configuração.
- 5 Clique em [Cancel] (Cancelar) para fechar a janela.

Determinar os nomes dos itens necessários para a função de escanear para PC de rede

Determine os nomes dos seguintes itens e preencha-os nas linhas C-2 a C-6 no Formulário de configuração.

- Nome de usuário para fazer logon no computador de destino (C-2)
- Senha para fazer logon no computador de destino (C-3)
- Nome do perfil para registrar as configurações na unidade (C-4)
- Nome da pasta compartilhada no computador de destino (C-5)
- Nome do arquivo dos dados escaneados (C-6)

Configurar o computador para a função de escanear para PC de rede

Registre a unidade no computador como usuário e depois defina uma pasta compartilhada para enviar e salvar as imagens escaneadas.

- Windows 7, ver a seguir
- Windows Server 2008 R2, ver a seguir
- Windows 2008, ver a seguir
- Windows Vista, ver a seguir
- Windows Server 2003, ver página 192
- Windows XP, ver página 193
- Windows 2000, ver página 194

Importante!

Se o computador estiver em um domínio, o procedimento de adição de uma conta de usuário pode ser diferente do procedimento a seguir. Consulte o manual do Microsoft Windows.

Windows 7, Windows Server 2008 R2, Windows 2008, Windows Vista

Nota

O procedimento a seguir usa o Windows 7 como exemplo. A exibição pode variar dependendo do sistema operacional.

- 1 Clique em [Start] (Iniciar) > [Control Panel] (Painel de Controle).
- 2 Selecione [Add or remove user accounts] (Adicionar ou remover contas de usuário).
- 3 Selecione [Create a new account] (Criar uma nova conta).
- 4 Insira as informações da linha C-2 do Formulário de configuração na caixa de texto.
- 5 Verifique se [Standard user] (Usuário padrão) está selecionado e clique em [Create Account] (Criar conta).
- 6 Clique no ícone da conta de usuário criada na etapa anterior.
- 7 Selecione [Create a password] (Criar uma senha).

- 8 Insira as informações da linha C-3 em [New password] (Nova senha) e [Confirm for new password] (Confirmar nova senha) e clique em [Create password] (Criar senha).

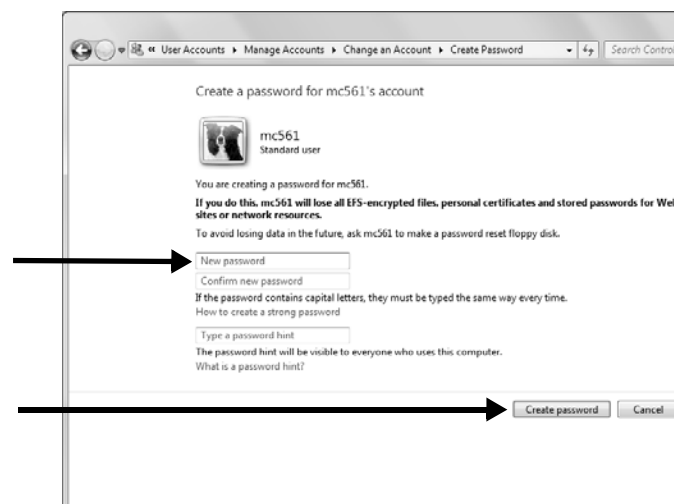

- 9 Feche o painel de controle.

- 10 Crie uma nova pasta no computador com o nome inserido na linha C-5.

Nota

É recomendável que você crie uma pasta na unidade local, não na área de trabalho ou em [My Documents] (Meus documentos).

- 11 Clique com o botão direito do mouse na pasta criada na etapa acima e selecione [Properties] (Propriedades).
- 12 Selecione a guia [Sharing] (Compartilhamento) e clique em [Share] (Compartilhar).



- 13 Selecione a conta de usuário criada na etapa 5 da caixa suspensa e clique em [Add] (Adicionar).

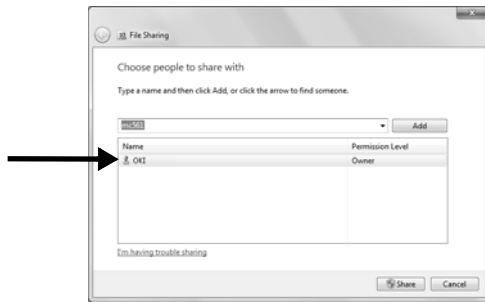

- 14 Selecione o usuário adicionado na etapa anterior, selecione o nível de permissão e clique em [Share] (Compartilhar).

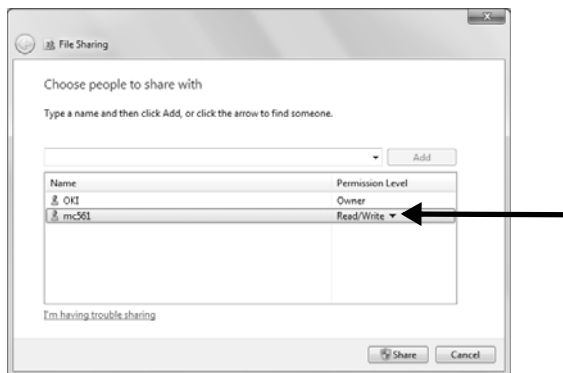

- 15 Clique em [Done] (Concluir).
- 16 Clique em [Advanced Sharing] (Compartilhamento avançado) na guia [Sharing] (Compartilhamento).
- 17 Clique em [Permissions] (Permissões).
- 18 Selecione o usuário adicionado na etapa 13 e marque a caixa de seleção [Allow] (Permitir) para [Full Control] (Controle total) e clique em [OK].
- 19 Feche a caixa de diálogo de propriedades da pasta.
- 20 Crie um perfil para concluir a configuração da função de escanear para PC de rede. Consulte "Perfis de função de escanear para PC de rede" na página 195.

No Windows Server 2003

- 1 Clique em [Start] (Iniciar) > [Administrative Tools] (Ferramentas administrativas) > [Server Management] (Gerenciamento do servidor).
- 2 Clique em [Users] (Usuários).
- 3 Selecione [Add a user] (Adicionar um usuário).

- 4 Insira o valor de C-2 na caixa de texto [First name] (Nome) e clique em [Next] (Avançar).

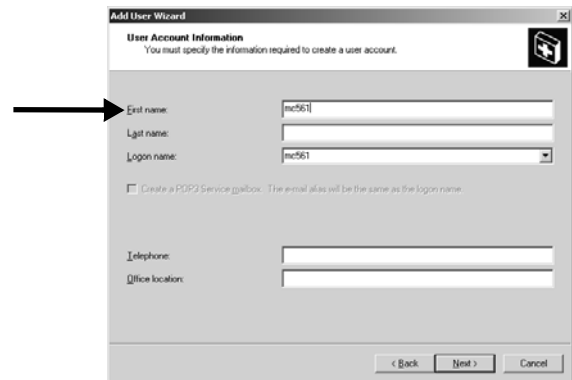

- 5 Insira o valor de C-3 em [Password] (Senha) e [Confirm password] (Confirmar senha).

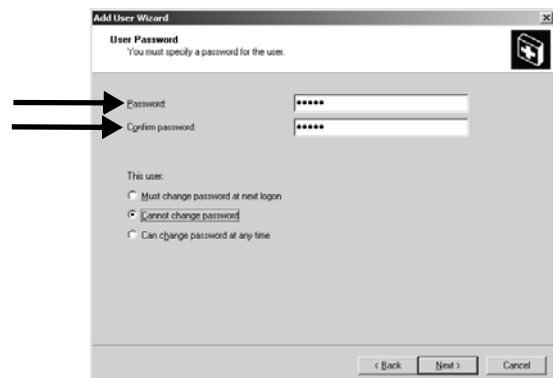

- 6 Selecione [Cannot change password] (Não é possível alterar senha) e clique em [Next] (Avançar).
- 7 Clique em [Finish] (Concluir).
- 8 Clique em [Close] (Fechar).
- 9 Crie uma nova pasta no computador com o nome inserido na linha C-5.

Nota

É recomendável que você crie uma pasta na unidade local, não na área de trabalho ou em [My Documents] (Meus documentos).

- 10 Clique com o botão direito do mouse na pasta criada na etapa acima e selecione [Sharing and Security] (Compartilhamento e segurança).

- 11** Na guia [Sharing] (Compartilhamento), selecione [Share this folder] (Compartilhar esta pasta) e clique em [Permissions] (Permissões).

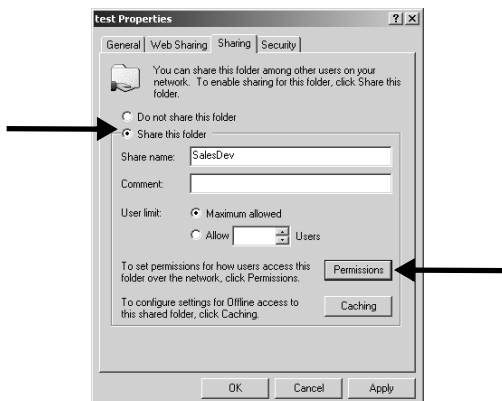

- 12** Clique em [Add] (Adicionar).

- 13** Insira o valor de C-2 e clique em [Check Names] (Verificar nomes).

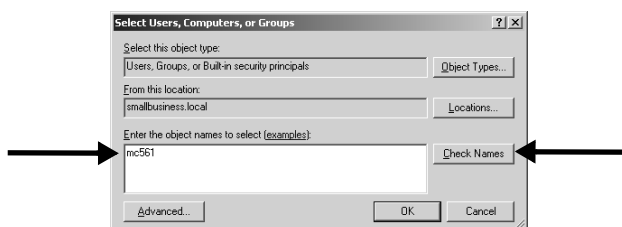

- 14** Verifique se o valor de C-2 é exibido e clique em [OK].

- 15** Marque a caixa de seleção [Allow] (Permitir) para [Full Control] (Controle total) e clique em [OK].

- 16** Feche a caixa de diálogo de propriedades da pasta.

- 17** Crie um perfil para concluir a configuração da função de escanear para PC de rede. Consulte a página 195.

No Windows XP

- 1 Clique em [Start] (Iniciar) > [Control Panel] (Painel de controle).
- 2 Clique duas vezes em [User Accounts] (Contas de usuário).
- 3 Selecione [Create a new account] (Criar uma nova conta).

- 4** Insira o valor de C-2 na caixa de texto e clique em [Next] (Avançar).

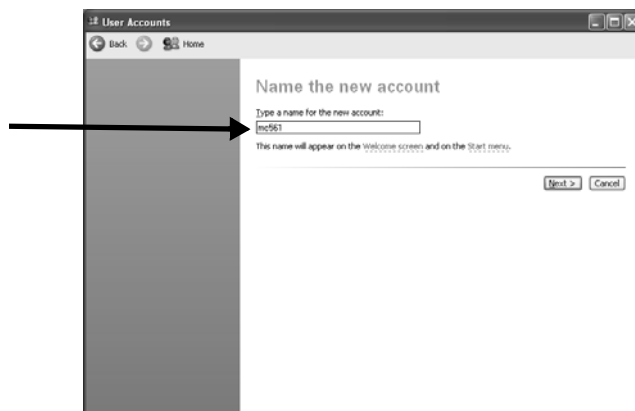

- 5** Selecione [Limited] (Limitado) e clique em [Create Account] (Criar conta).

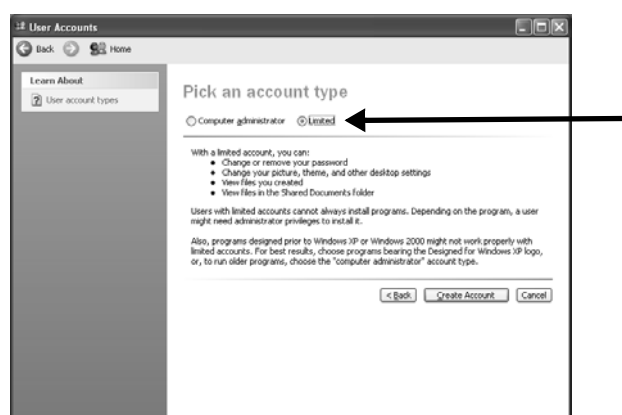

- 6** Clique no ícone da conta de usuário criada na etapa acima.

- 7** Selecione [Create a password] (Criar uma senha).

- 8** Insira o valor de C-3 em [Type a new password] (Digitar uma nova senha) e [Type the new password again to confirm] (Digitar a nova senha novamente para confirmar) e clique em [Create Password] (Criar senha).

- 9** Feche o painel de controle.

- 10** Crie uma nova pasta no computador com o nome inserido na linha C-5.

Nota

É recomendável que você crie uma pasta na unidade local, não na área de trabalho ou em [My Documents] (Meus documentos).

- 11** Clique com o botão direito do mouse na pasta criada na etapa acima e selecione [Sharing and Security] (Compartilhamento e segurança).

12 Clique em [If you understand the security risks but want to share files without running the wizard, click here.] (Se você entende os riscos de segurança, mas deseja compartilhar os arquivos sem executar o assistente, clique aqui).

13 Selecione [Share this folder] (Compartilhar esta pasta) no Firewall do Windows e clique em [OK].

14 Marque as caixas de seleção [Share this folder on the network] (Compartilhar esta pasta na rede) e [Allow network users to change my files] (Permitir que usuários da rede alterem os meus arquivos) e clique em [OK].

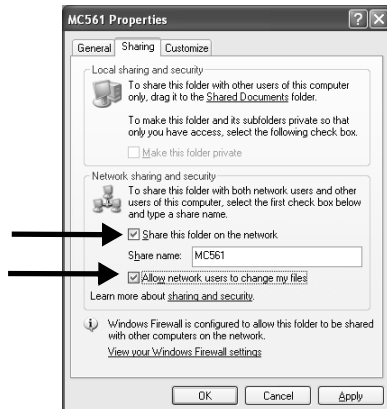

15 Marque a caixa de seleção [Allow] (Permitir) para [Full Control] (Controle total) e clique em [OK].

16 Crie um perfil para concluir a configuração da função de escanear para PC de rede. Consulte a página 195.

No Windows 2000

1 Clique com o botão direito do mouse em [My Computer] (Meu computador) na área de trabalho e selecione [Manage] (Gerenciar).

2 Na janela da direita, clique duas vezes em [System Tools] (Ferramentas do sistema) > [Local Users and Groups] (Usuários e grupos locais). Clique com o botão direito do mouse em [Users] (Usuários) e selecione [New User] (Novo usuário).

3 Insira o valor de C-2 em [User name] (Nome de usuário) e o valor de C-3 em [Password] (Senha) e [Confirm Password] (Confirmar senha).

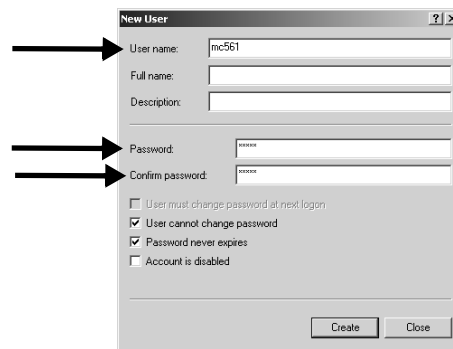

4 Selecione [User can not change password] (O usuário não pode alterar a senha) e [Password never expires] (A senha nunca expira) e clique em [Create] (Criar).

5 Clique em [Close] para fechar a caixa de diálogo [New User] (Novo usuário).

Nota

Se [User must change password at next logon] (O usuário deve alterar a senha no próximo logon) estiver marcada, desmarque-a para que você possa selecionar [User can not change password] (O usuário não pode alterar a senha) e [Password never expires] (A senha nunca expira).

6 Clique duas vezes em [User] (Usuário) e verifique se o usuário criado na etapa 4 é exibido.

Feche a janela [Computer Management] (Gerenciamento do computador).

7 Crie uma nova pasta no computador com o nome inserido na linha C-5.

Nota

É recomendável que a pasta seja criada na unidade local, não na área de trabalho ou em [My Documents] (Meus documentos).

8 Clique com o botão direito do mouse na pasta criada na etapa 6 e selecione [Sharing] (Compartilhamento).

- 9** Selecione [Share this folder] (Compartilhar esta pasta) e clique em [Permissions] (Permissões).

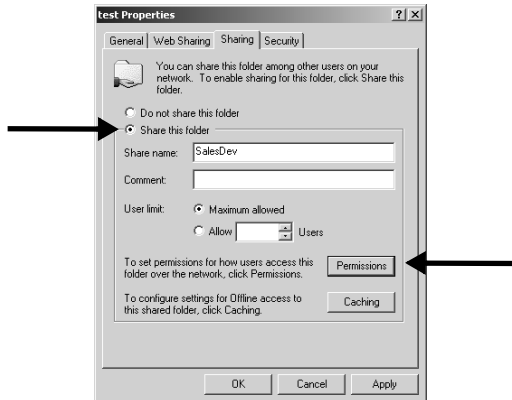

- 10** Clique em [Add] (Adicionar).
11 Selecione a conta de usuário criada na etapa 4 e clique em [Add] (Adicionar).

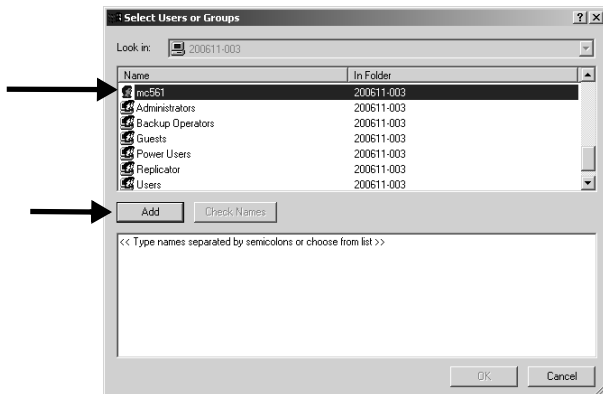

- 12** Verifique se a conta de usuário é exibida e clique em [OK].
13 Marque a caixa de seleção [Allow] (Permitir) para [Full Control] (Controle total) e clique em [OK].
14 Verifique se o ícone da pasta compartilhada é alterado para o ícone com uma mão e feche a janela.
15 Crie um perfil para concluir a configuração da função de escanear para PC de rede. Consulte "Perfis de função de escanear para PC de rede" na página 195.

Perfis de função de escanear para PC de rede

Registre as informações configuradas no computador como um perfil. Isso é necessário ao escanear para PC de rede com o computador.

Criação de um perfil

Nota

Ao usar as teclas de seta, pressione a tecla repetidamente para ir para a seleção.

- 1 Pressione o botão <SETTING> (Ajuste) no painel de controle.
- 2 Use a tecla de seta para baixo para selecionar [Profile] (Perfil) e pressione <OK>.

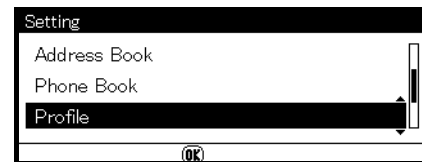

- 3 Use a tecla de seta para baixo para selecionar o número do perfil a ser registrado e pressione <OK>.
- 4 Use a tecla de seta para baixo para selecionar [Edit] (Editar) e pressione <OK>.
- 5 Use a tecla de seta para baixo para selecionar o número de perfil a ser registrado e pressione <OK>.
- 6 Use a tecla de seta para baixo para selecionar [Profile Name] (Nome do perfil) e pressione <OK>.
- 7 Insira as informações da linha C-4 do Formulário de configuração.
- 8 Use as teclas de seta para selecionar [Enter] e pressione <OK>.
- 9 Use a tecla de seta para baixo para selecionar [Target URL] (URL de destino) e pressione <OK>.
- 10 Insira o valor das linhas C-1 e C-5 do Formulário de configuração como "\\C-1\C-5"; por ex., \\PC1\DesVendas.
- 11 Use as teclas de seta para selecionar [Enter] e pressione <OK>.

- 12** Use a tecla de seta para baixo para selecionar [User Name] (Nome de usuário) e pressione <OK>.
- 13** Insira as informações da linha C-2 do Formulário de configuração.
Se houver gerenciamento de domínio, insira "C-2@nome do domínio".
- 14** Use as teclas de seta para selecionar [Enter] e pressione <OK>.
- 15** Use a tecla de seta para baixo para selecionar [Password] (Senha) e pressione <OK>.
- 16** Insira as informações da linha C-3 do Formulário de configuração.
- 17** Use as teclas de seta para selecionar [Enter] e pressione <OK>.
- 18** Use a tecla de seta para baixo para selecionar [File Name] (Nome do arquivo) e pressione <OK>.
- 19** Insira as informações na linha C-6 do Formulário de configuração. Pode-se digitar até 64 caracteres.
Quando "#n" é adicionado no final do nome do arquivo, um número de série é atribuído automaticamente ao final do nome dos arquivos enviados.
Quando "#d" é adicionado no final do nome do arquivo, uma data é atribuída automaticamente ao final do nome dos arquivos enviados.
- 20** Use as teclas de seta para selecionar [Enter] e pressione <OK>.
- 21** Configure os outros itens, se necessário.
- 22** Pressione <OK> para registrar as configurações.

A configuração da função de escanear para PC de rede está concluída.

Para obter detalhes sobre como usar a função de escanear para PC de rede, consulte o Manual Básico do Usuário online no DVD fornecido com a unidade.

Modificação de um perfil

Nota

Ao usar as teclas de seta, pressione a tecla repetidamente para ir para a seleção.

- 1** Pressione o botão <SETTING> (Ajuste) no painel de controle.

- 2** Use a tecla de seta para baixo para selecionar [Profile] (Perfil) e pressione <OK>.
- 3** Use a tecla de seta para baixo para selecionar [Edit] (Editar) e pressione <OK>.
- 4** Use a tecla de seta para baixo para selecionar o perfil a ser modificado e pressione <OK>.
- 5** Use a tecla de seta para baixo para selecionar o item a ser modificado e pressione <OK>.
- 6** Modifique o item.
- 7** Use as teclas de seta para selecionar [Enter] e pressione <OK>.
- 8** Se desejar modificar mais de um item, repita as etapas de 5 a 7.
- 9** Pressione <OK> para registrar as configurações.

Exclusão de um perfil

Nota

Ao usar as teclas de seta, pressione a tecla repetidamente para ir para a seleção.

- 1** Pressione o botão <SETTING> (Ajuste) no painel de controle.
- 2** Use a tecla de seta para baixo para selecionar [Profile] (Perfil) e pressione <OK>.
- 3** Use a tecla de seta para baixo para selecionar [Delete] (Excluir) e pressione <OK>.
- 4** Use a tecla de seta para baixo para selecionar o perfil a ser excluído e pressione <OK>.
- 5** Use a tecla de seta para a esquerda para selecionar [Yes] (Sim) na mensagem de confirmação.
- 6** Se desejar excluir mais de um perfil, repita as etapas 4 e 5.
- 7** Pressione <OK>.

Configuração da autenticação do usuário e do controle de acesso

Informações gerais

Estas funções são utilizadas para limitar o acesso à unidade. Isso pode ajudá-lo a economizar toner, papel e evitar o desgaste da unidade.

A autenticação do usuário e o controle de acesso são protegidos por senha e devem ser configurados pelo administrador do sistema.

As condições a seguir são necessárias para a ativação dessas funções:

- A unidade deve estar conectada a uma rede.
- Em redes apenas com sistemas Windows, o utilitário Configuration Tool (Ferramenta de configuração) deve ser instalado em um computador na rede.
- Em sistemas Macintosh, o utilitário Job Accounting Client (Cliente de Contabilidade de Trabalhos de Impressão) deve ser instalado.

Autenticação do usuário?

A Autenticação do usuário permite que o Administrador do sistema limite o uso da unidade às pessoas que receberam

- um PIN (personal identification number, número de identificação pessoal)
ou
- um nome de usuário e senha.

Essa limitação aplica-se ao uso direto e ao uso da unidade de um computador.

Você pode atribuir até 100 PINs com ou sem nome de usuário e senha.

Controle de acesso

O controle de acesso vai além ao permitir que o Administrador limite o tipo de função que cada pessoa autorizada a utilizar a unidade pode executar.

O controle de acesso pode ser aplicado às seguintes funções:

- Copying (Color/Mono) (Cópia (Cor/Mono))
- Printing (Color/Mono) (Impressão (Cor/Mono))
- Printing from USB Memory (Impressão a partir de memória USB)
- Scanning to e-mail (Escanear para e-mail)
- Scanning to network PC (Escanear para PC de rede)

- Scanning to USB memory (Escanear para memória USB)
- Modo de fax
- Faxing via PC (Envio de fax pelo PC)
- Internet Faxing (Envio de fax pela Internet)

Antes de começar

Há várias maneiras de configurar o controle de acesso para a unidade:

- usando software
- usando a página da web
- através do painel de controle

Este manual inclui instruções para configurar a unidade usando os utilitários de software.

Para obter mais informações sobre o uso da página da Web ou do painel de controle, consulte o Manual do Usuário Avançado em www.my.okidata.com.

Sistemas Windows

Carregar a Configuration Tool (Ferramenta de configuração)

Para configurar a autenticação do usuário e o controle de acesso no Windows, é preciso carregar o Configuration Utility (Utilitário de configuração) no seu computador.

- 1 Verifique se o computador está ligado e conectado à unidade e coloque o DVD fornecido com a máquina na unidade de CD/DVD.

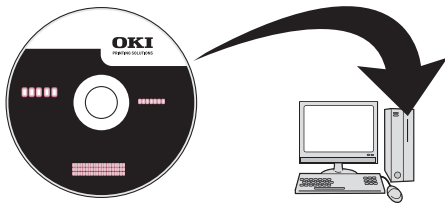

O DVD é executado automaticamente. Se não for, clique duas vezes no arquivo de configuração do OKI no DVD.

- 2 Selecione o seu idioma na lista suspensa e clique em [Next] (Avançar).
- 3 Leia o Contrato de Licença e clique em [I Agree] (Eu concordo).
- 4 Clique em [MFP Software] (Software MFP).
- 5 Clique em [Install Configuration Tool] (Instalar ferramenta de configuração).

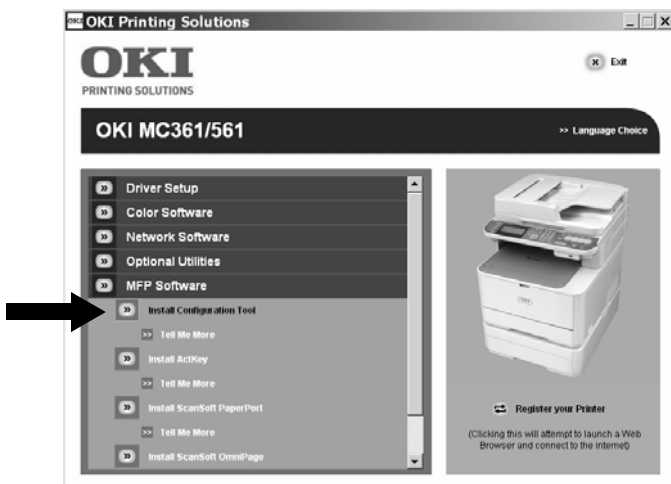

- 6 Clique em [Install] (Instalar) e aguarde que o software seja instalado.
- 7 Selecione o modelo da unidade e clique em [Next] (Avançar).
- 8 Clique em [Close] (Fechar).

Uso da Configuration Tool (Ferramenta de configuração) para configurar a autenticação do usuário/o controle de acesso

- 1 Verifique se o computador e a unidade estão conectados através da rede e se ambos estão ligados.

- 2 Clique em [Start] (Iniciar) > [Programs] (Programas) > [Okidata] > [Configuration Tool] > [Configuration Tool] (Ferramenta de configuração).

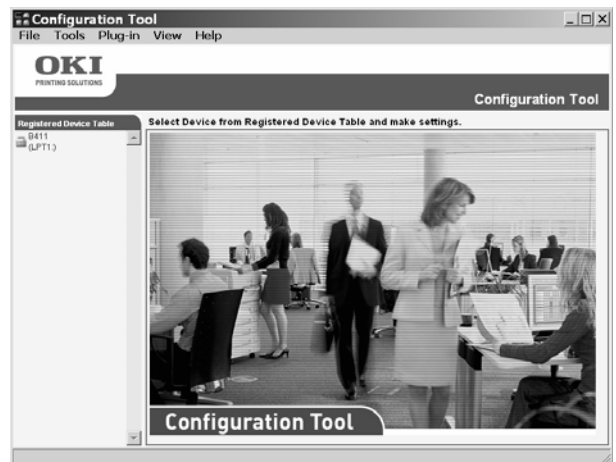

- 3 Clique em [Register Device] (Registrar dispositivo) na lista suspensa Tools (Ferramentas).
- 4 Clique duas vezes no nome do modelo da unidade.
O nome é exibido na [Registered Device Table] (Tabela de dispositivos registrados) no lado esquerdo da tela.
- 5 Clique duas vezes na sua unidade na lista e selecione a guia [User Setting] (Configuração do usuário).
- 6 Clique em [PIN Manager] (Gerenciador de PIN), insira a senha de administrador e clique em <OK>.
- 7 Para inserir um novo número PIN e configurá-lo com o controle de acesso desejado, clique no ícone do PIN.
Para inserir um novo usuário com ID de usuário, senha e número PIN, clique no ícone New(User) (Novo usuário).
- 8 Repita a etapa acima para cada usuário na rede.
- 9 Quando terminar, clique no ícone [Save to Device] (Salvar no dispositivo).
Os registros inseridos são salvos na unidade.

Sistemas Mac

Para configurar a autenticação do usuário e o controle de acesso no Mac, consulte o Manual do Usuário Avançado em www.my.okidata.com.

Autenticação por PIN

Habilitação do controle de acesso por PIN

Quando você terminar de configurar os PINs e/ou as IDs de usuário/senhas, entre no menu da unidade e habilite o controle de acesso.

O controle de acesso é protegido por senha: você deve saber a senha de administrador para prosseguir.

Nota

Para percorrer as várias seleções na tela, pressione a tecla de seta para baixo (ou cima) repetidamente.

- 1 Pressione <SETTING> (Ajuste) no painel de controle.
- 2 Use a tecla de seta para cima para selecionar [Admin Setup] (Configuração do administrador) e pressione <OK>.
- 3 Insira a senha de administrador: use as teclas de seta para selecionar os dígitos da senha pressionando <OK> entre dígitos.
- 4 Quando terminar de inserir a senha, use as teclas de seta para selecionar [Enter] na tela e pressione <OK>.
- 5 Use a tecla de seta para cima para selecionar [Management] (Gerenciamento) e pressione <OK>.
- 6 Use a tecla de seta para baixo para selecionar [System Setup] (Configuração do sistema) e pressione <OK>.
- 7 Verifique se [Access Control] (Controle de acesso) está selecionado e pressione <OK>.
- 8 Use a tecla de seta para cima para selecionar PIN como o método de controle de acesso e pressione <OK>.
- 9 Use a tecla de seta para a esquerda para voltar para a tela principal.

O controle de acesso está habilitado.

Operação direta

Login

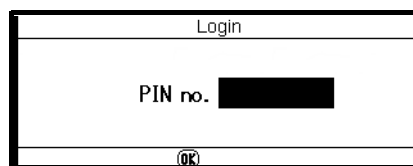

Usuários em geral

- 1 Insira o seu PIN atribuído usando o teclado numérico no painel de controle.
- 2 Pressione <OK>.
A tela principal é exibida.

Administrador

- 1 Insira "000000" usando o teclado numérico no painel de controle e pressione <OK>
 - O PIN do administrador é "000000". Não é possível alterar esse valor.
- 2 Quando a tela da senha de administrador for exibida, insira a senha do administrador: use as teclas de seta para selecionar os dígitos da senha, pressionando <OK> após realçar cada dígito.
- 3 Use as teclas de seta para selecionar [Enter] na tela e pressione <OK>.
A tela principal é exibida.

Procedimento de logout

Quando terminar de usar a unidade, não deixe de fazer logout.

- 1 Pressione a tecla de seta para a esquerda até que a tela principal apareça.
- 2 Pressione <RESET/LOGOUT> (Reinicializar/Fazer logout) no painel de controle.

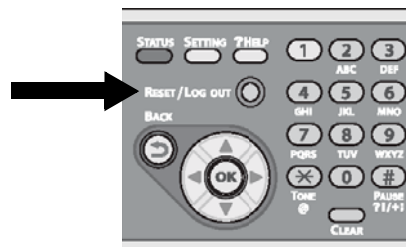

A tela retorna ao prompt de entrada de PIN.

Nota

Após certo período de tempo, a unidade faz o logout dos usuários automaticamente.

Configuração da operação de um computador com autenticação por PIN

Primeiro, verifique se o(s) driver(s) apropriado(s) da unidade foi(ram) instalado(s) no computador usando o DVD.

Depois, instale o software Job Accounting Cliente (Cliente de contabilidade de trabalhos de impressão) no computador. Para fazer isso, coloque o DVD fornecido com a unidade no computador e siga os avisos na tela para baixar o software Job Accounting (Contabilidade de trabalhos) da Internet.

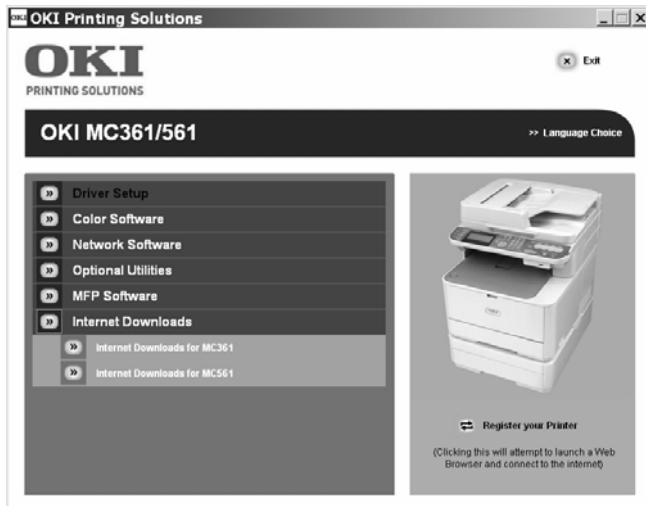

Nota

O tipo de autenticação especificado no computador substitui o especificado na unidade.

Configuração de computadores com Windows para impressão

Nota

Este procedimento usa o MC561 e o Windows 7 como exemplo. Os procedimentos e menus podem diferir dependendo do sistema operacional usado.

- 1 Clique em [Start] (Iniciar) > [All Programs] (Todos os programas) > [Okidata] > [Print Job Accounting Client] (Cliente de contabilidade de trabalhos de impressão) > [Change Job Accounting Mode] (Alterar modo de contabilidade de trabalhos).
- 2 Na janela [User Account Control] (Controle de conta de usuário), clique em [Yes] (Sim).

- 3 Selecione o driver de impressora desejado em [Driver].
- 4 Marque a caixa de seleção [Tab] e clique em [Change] (Alterar).
- 5 Clique em [OK].
- 6 No menu [File] (Arquivo), selecione [Close] (Fechar).
- 7 Clique em [Start] (Iniciar) e selecione [Devices and Printers] (Dispositivos e impressoras).
 - No Windows Server 2008, clique em [Start] (Iniciar) e selecione [Control Panel] (Painel de controle) > [Printers] (Impressoras).
 - No Windows Vista, clique em [Start] (Iniciar) e selecione [Control Panel] (Painel de controle) > [Printer] (Impressora).
 - No Windows Server 2003, clique em [Start] (Iniciar) > [Printers and Faxes] (Impressoras e faxes).
 - No Windows XP, clique em [Start] (Iniciar) > [Printers and Faxes] (Impressoras e faxes).
 - No Windows 2000, clique em [Start] (Iniciar) > [Settings] (Configurações) > [Printers] (Impressoras).

- 8 Para cada driver instalado no computador:
 - a) Clique com o botão direito do mouse no ícone do OKI MC561 e selecione [Printer properties] (Propriedades da impressora) > [OKI MC561 (XXX*)].
*XXX = PCL, PS ou FAX
 - b) Selecione a guia [Job Accounting] (Contabilidade de trabalhos).
 - c) Insira o nome de usuário em [User Name] (Nome de usuário) e o PIN em [Job Account ID] (ID da conta dos trabalhos).

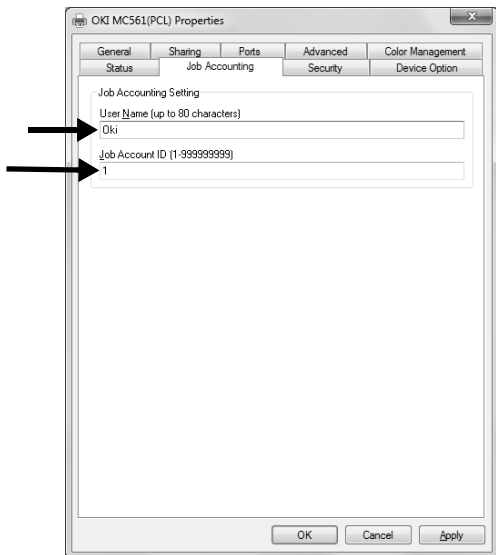

d) Clique em [OK].

Impressão do Windows

- 1 Abra o arquivo a ser impresso.
- 2 Selecione [Print] (Imprimir) do menu [File] (Arquivo).
- 3 Selecione o driver de impressora e clique em [Print] (Imprimir).

Configuração de computadores com Mac para impressão

Nota

Este procedimento usa o modelo MC561 e o Mac OS X 10.6 (Snow Leopard) como exemplo. Os procedimentos e menus podem diferir dependendo do sistema operacional usado.

- 1 Insira o DVD fornecido com a unidade.

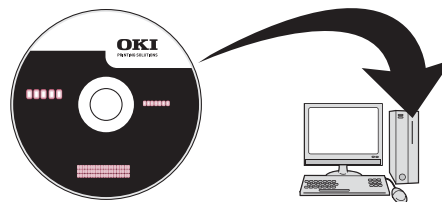

- 2 Clique duas vezes no ícone do OKI na área de trabalho.
- 3 Clique duas vezes em [Utility] (Utilitário) > [JA Client] (Cliente de contab. de trabalhos) > [Print JobAccounting] (Contabilidade de trabalhos de impressão).
- 4 Clique em [New] (Novo).
- 5 Insira o nome de usuário ao lado de [UserName] (Nome do usuário) e o PIN ao lado de [JobAccountingID] (ID da contabilidade de trabalhos).

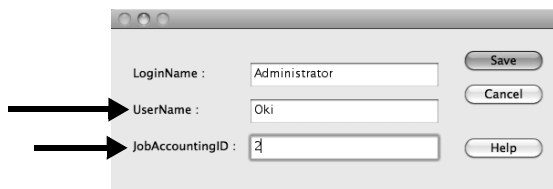

- 6 Clique em [Save] (Salvar).
- 7 Clique em [Save] (Salvar).
- 8 Se solicitado, insira a senha do usuário e clique em [OK].

Impressão de um Mac

- 1 Abra o arquivo que deseja imprimir.
- 2 No menu [File] (Arquivo), selecione [Print] (Imprimir).
- 3 Selecione a sua unidade e clique em [Print] (Imprimir).

Configuração de computadores com Windows para fax

Nota

Este procedimento usa o MC561 e o Windows 7 como exemplo. Os procedimentos e menus podem diferir dependendo do sistema operacional usado.

- 1 Clique em [Start] (Iniciar) > [All Programs] (Todos os programas) > [Okidata] > [Print Job Accounting Client] (Cliente de contabilidade de trabalhos de impressão) > [Change Job Accounting Mode] (Alterar modo de contabilidade de trabalhos).
- 2 Na janela [User Account Control] (Controle de conta de usuário), clique em [Yes] (Sim).
- 3 Selecione o driver de fax em [Driver].
- 4 Marque a caixa de seleção [Tab] e clique em [Change] (Alterar).
- 5 Clique em [OK].
- 6 No menu [File] (Arquivo), selecione [Close] (Fechar).
- 7 Clique em [Start] (Iniciar) e selecione [Devices and Printers] (Dispositivos e impressoras).
 - No Windows Server 2008, clique em [Start] (Iniciar) e selecione [Control Panel] (Painel de controle) > [Printers] (Impressoras).
 - No Windows Vista, clique em [Start] (Iniciar) e selecione [Control Panel] (Painel de controle) > [Printer] (Impressora).
 - No Windows Server 2003, clique em [Start] (Iniciar) e selecione [Printers and Faxes] (Impressoras e faxes).
 - No Windows XP, clique em [Start] (Iniciar) e selecione [Printers and Faxes] (Impressoras e faxes).
 - No Windows 2000, clique em [Start] (Iniciar) e selecione [Settings] (Configurações) > [Printers] (Impressoras).
- 8 Clique com o botão direito do mouse no ícone do OKI MC561 e selecione [Printer properties] (Propriedades da impressora) > [OKI MC561 (FAX)].
- 9 Selecione a guia [Job Accounting] (Contabilidade de trabalhos).
- 10 Insira o nome de usuário em [User Name] (Nome de usuário) e o PIN em [Job Account ID] (ID da conta dos trabalhos).
- 11 Clique em [OK].

Fax do Windows

- 1 Abra o arquivo que deseja enviar por fax.
- 2 No menu [File] (Arquivo), selecione [Print] (Imprimir).
- 3 Selecione o driver de fax e clique em [Print] (Imprimir).

Autenticação por nome de usuário e senha

Habilitação de controle de acesso por nome de usuário/senha

O controle de acesso é protegido por senha: você deve saber a senha de administrador para prosseguir.

Nota

Para percorrer as várias seleções na tela, pressione a tecla de seta para baixo (ou cima) repetidamente.

- 1 Pressione <SETTING> (Ajuste) no painel de controle.
- 2 Use a tecla de seta para cima para selecionar [Admin Setup] (Configuração do administrador) e pressione <OK>.
- 3 Insira a senha de administrador: use as teclas de seta para selecionar os dígitos da senha, pressionando <OK> entre os dígitos.
- 4 Quando terminar de inserir a senha, use as teclas de seta para selecionar [Enter] na tela e pressione <OK>.
- 5 Use a tecla de seta para cima para selecionar [Management] (Gerenciamento) e pressione <OK>.
- 6 Use a tecla de seta para baixo para selecionar [System Setup] (Configuração do sistema) e pressione <OK>.
- 7 Verifique se [Access Control] (Controle de acesso) está selecionado e pressione <OK>.
- 8 Use a tecla de seta para cima para selecionar usuário/senha como o método de controle de acesso e pressione <OK>.
- 9 Use a tecla de seta para a esquerda para voltar para a tela principal.

O controle de acesso está habilitado.

Operação a partir de um computador

Nota

O tipo de autenticação especificado no computador substitui o especificado na unidade.

Impressão do Windows

Nota

Este procedimento utiliza o Windows 7 e o Bloco de Notas como exemplo. Os procedimentos e menus podem diferir dependendo do sistema operacional usado.

- 1 Abra o arquivo que deseja imprimir.
- 2 No menu [File] (Arquivo), selecione [Print] (Imprimir).
- 3 Selecione o driver de impressora desejado em [Select Printer] (Selecionar impressora) e clique em [Preferences] (Preferências).
- 4 Selecione a guia [Job Options] (Opções do trabalho).
- 5 Clique em [User Auth] (Autenticação do usuário).
- 6 Marque a caixa de seleção [Use User Authentication] (Usar autenticação do usuário).

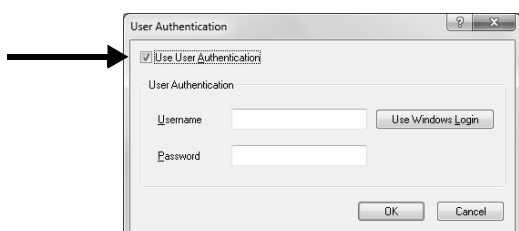

- 7 Insira o nome de usuário em [Username] (Nome de usuário) e a senha em [Password] (Senha).
Clique em [Use Windows Login] (Usar login do Windows) para que o seu nome de login no Windows seja inserido automaticamente.
- 8 Clique em [OK].
- 9 Clique em [OK] e em [Print] (Imprimir).

Impressão de um Mac

Nota

Este procedimento usa o Mac OS X 10.6 como exemplo. Os procedimentos e menus podem diferir dependendo do sistema operacional usado.

- 1 Abra o arquivo que deseja imprimir.
- 2 No menu [File] (Arquivo), selecione [Print] (Imprimir).
- 3 Selecione o driver de impressora da sua unidade.
- 4 Selecione [UserAuth] (Autenticação do usuário) do menu do painel nos menus [Printer] (Impressora) e [Presets] (Config. pred.).

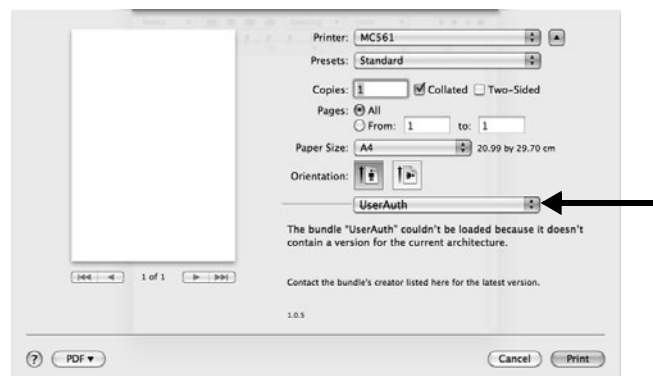

- 5 Marque a caixa de seleção [Use User Auth] (Usar autenticação do usuário) no painel [UserAuth] (Autenticação do usuário).

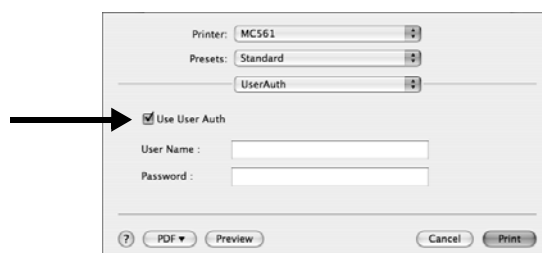

- 6 Digite o nome de usuário em [User Name] (Nome de usuário) e a senha em [Password] (Senha).
- 7 Clique em Print (Imprimir).

Fax do Windows

Nota

Este procedimento utiliza o Windows 7 e o Bloco de Notas como exemplo. Os procedimentos e menus podem diferir dependendo do sistema operacional usado.

- 1** Abra o arquivo que deseja enviar por fax.
- 2** No menu [File] (Arquivo), selecione [Print] (Imprimir).
- 3** Selecione a sua unidade (driver de fax) em [Select Printer] (Selecionar impressora) e clique em [Preferences] (Preferências).
- 4** Na guia [Setup] (Configuração), clique em [User Auth] (Autenticação do usuário).
- 5** Marque a caixa de seleção [Use User Authentication] (Usar autenticação do usuário).
- 6** Insira o nome de usuário em [Username] (Nome de usuário) e a senha em [Password] (Senha).

Nota

Clique em [Use Windows Login] (Usar login do Windows) para que o seu nome de login no Windows seja inserido automaticamente.

- 7** Clique em [OK].
- 8** Clique em [OK] e em [Print] (Imprimir).

Configuração da máquina para fax

Configurações básicas para fax

Você deve definir as seguintes configurações antes de enviar faxes.

Conexão a uma linha de telefone

Importante!

Use apenas o cabo de telefone fornecido com a unidade. O uso de um cabo diferente pode resultar em funcionamento incorreto.

Conexão apenas para fax

- 1 Conecte uma extremidade do cabo de telefone fornecido à conexão de LINHA na parte traseira da unidade e a outra extremidade em uma tomada de telefone ativa.

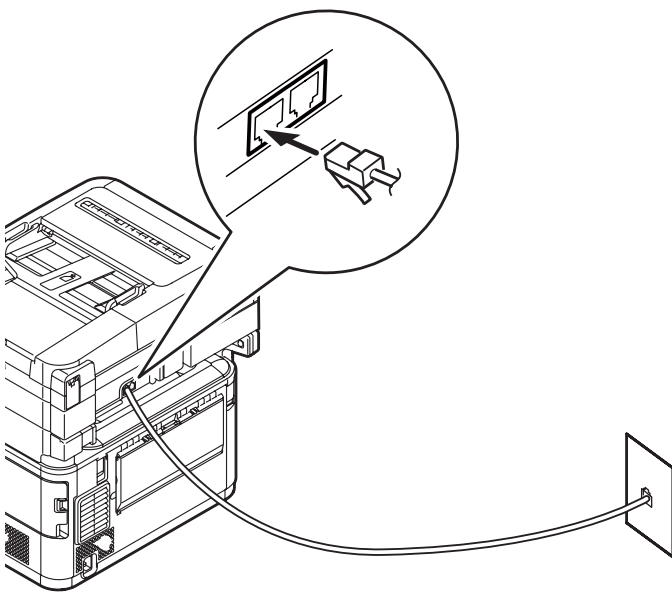

- 2 Conecte a cobertura do conector fornecida à conexão de TELEFONE na parte traseira da unidade.

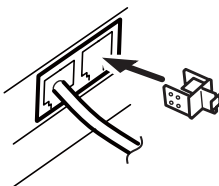

Conexão para fax e telefone

- 1 Conecte uma extremidade do cabo de telefone fornecido à conexão de LINHA na parte traseira da unidade e a outra extremidade em uma tomada de telefone ativa.

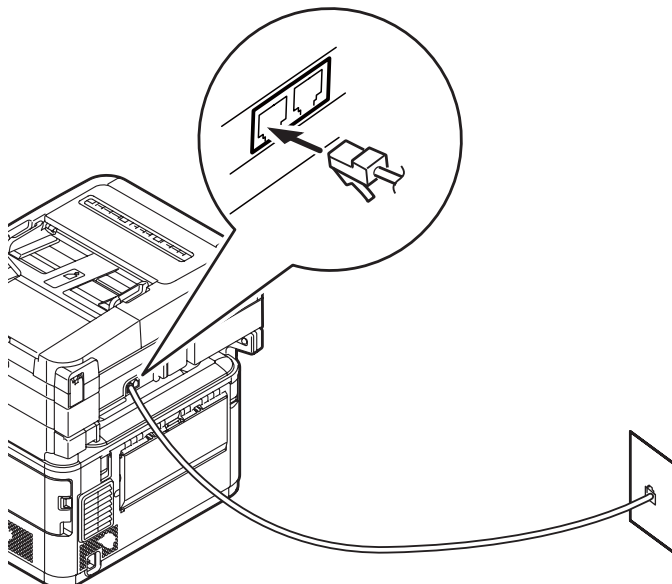

- 2 Conecte o cabo do telefone na conexão de TELEFONE na parte traseira da unidade.

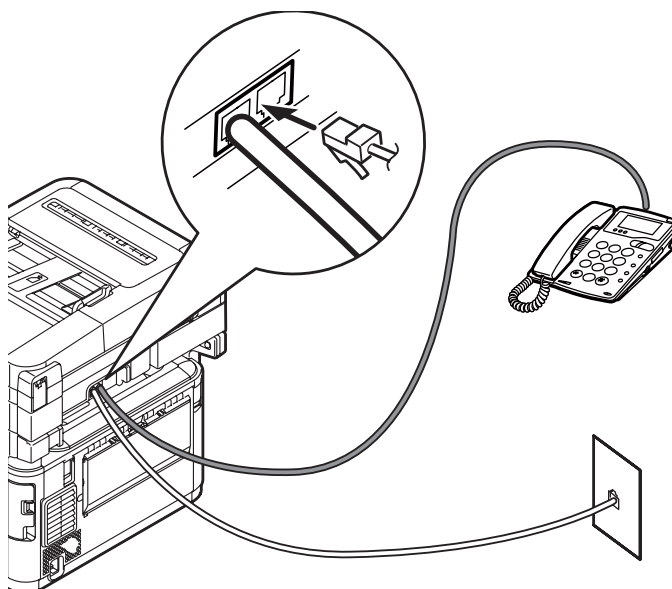

Especificação da hora atual e das informações do remetente

Nota

Você pode definir a data e a hora automaticamente usando a página da Web. Para obter detalhes, consulte o Manual do Usuário Avançado no site www.my.okidata.com.

Nota

Ao usar as teclas de seta, pressione a tecla repetidamente para ir para a seleção.

- 1 Pressione <SETTING> (Ajuste) no painel de controle.
- 2 Use a tecla de seta para baixo para selecionar [Easy Setup] (Configuração fácil) e pressione <OK>.

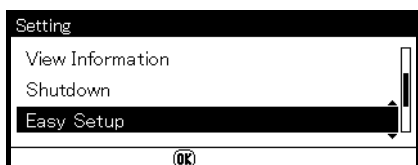

- 3 Se solicitado, insira a senha de administrador e use as teclas de seta para realçar [Enter] e pressione <OK>.
- 4 Com a opção [Date/Time Setting] (Ajuste de data/hora) realçada, pressione a tecla de seta para a direita.

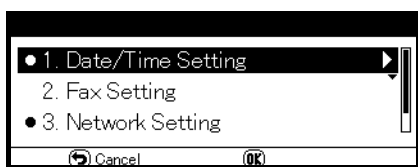

- 5 Use a tecla de seta para baixo para selecionar o fuso horário apropriado e pressione a tecla de seta para a direita.
Você pode selecionar o fuso horário entre [-12:00] e [+13:00] em incrementos de 15 minutos.
- 6 Use a tecla de seta para baixo para selecionar [Not Summer Time] (Sem horário de verão) ou [Now Summer Time] (Com horário de verão) para a configuração do horário de verão e pressione a tecla de seta para a direita.

- 7 Use a tecla de seta para baixo para selecionar [Manual] e pressione a tecla de seta para a direita.
- 8 Use as teclas de seta para cima e para baixo para definir o ano, mês e dia, pressionando a tecla de seta para a direita para movimentação sucessiva em cada bloco. Quando terminar, pressione <OK>.
- 9 Use as teclas de seta para cima e para baixo para definir a hora atual (hora, minuto, segundos), pressionando a tecla de seta para a direita para movimentação sucessiva em cada bloco. Quando terminar, pressione <OK>.

A mensagem "Date/Time Setting was completed" (A configuração de data/hora foi concluída) é exibida, e a tela do menu de configuração é exibida em seguida.

Especificação das informações do remetente

Especifique o número de fax e o nome do remetente da unidade. A ID do remetente é impressa na borda superior do fax quando ele é impresso pelo destinatário.

- 10 Pressione a tecla de seta para baixo para selecionar [Fax Setting] (Configuração do fax) e pressione a tecla de seta para a direita.

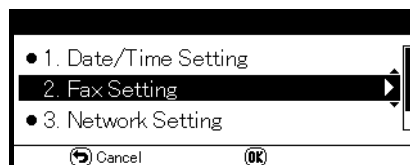

- 11 Pressione <OK> para selecionar [FAX number] (número do fax).
- 12 Use o teclado para inserir o número de fax da unidade.
- 13 Com a opção [Enter] realçada, pressione <OK>.
- 14 Pressione a tecla de seta para a direita para selecionar [Sender ID] (ID do remetente).
- 15 Use o teclado virtual para inserir a sua ID, com até 22 dígitos. Quando a ID for inserida, use as teclas de seta para realçar [Enter] e pressione <OK>.
A mensagem "Fax Setting was completed" (A configuração de fax foi concluída) é exibida, e a tela do menu de configuração é exibida em seguida.
- 16 Pressione <OK> para concluir a configuração e use a tecla de seta para a esquerda para voltar para a tela principal.

Instalação USB

Conexão USB

1 Prepare um cabo USB.

Um cabo USB não é fornecido com a unidade.



Use um cabo USB 2.0 de alta velocidade para uma conexão USB 2.0 de alta velocidade.

2 Desligue a unidade:

- Pressione <SETTING> (Ajuste) no painel de controle.
- Pressione a tecla de seta para baixo repetidamente para rolar até [Shutdown] (Desligar) e pressione <OK>.
- Quando a mensagem de confirmação for exibida, pressione a tecla de seta para a direita para selecionar [Yes] (Sim) e pressione <OK>.
- Quando for exibida na tela a solicitação para desligar a unidade, desligue-a.

3 Desligue o computador.

4 Pressione o botão de trava (1) no lado direito da unidade e remova a tampa de acesso (2).

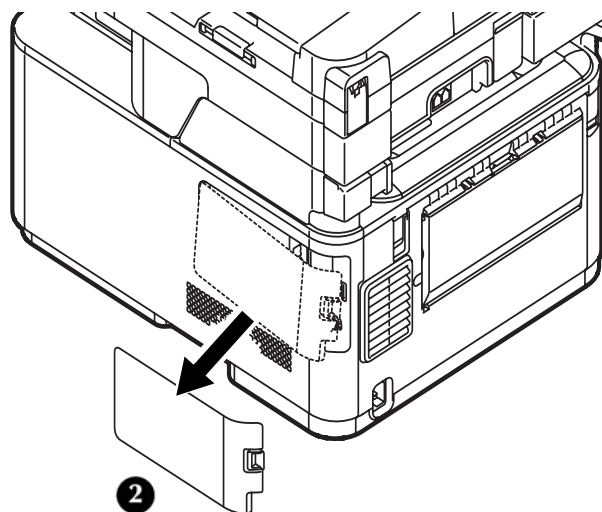
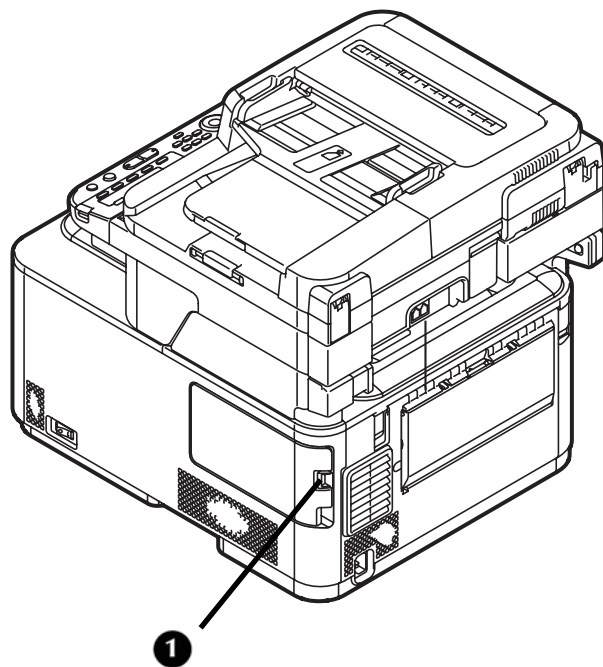

CUIDADO!
Não conecte o cabo USB na conexão de rede. Isso pode resultar em funcionamento incorreto.

- 5 Conecte uma extremidade do cabo USB na conexão USB da unidade.

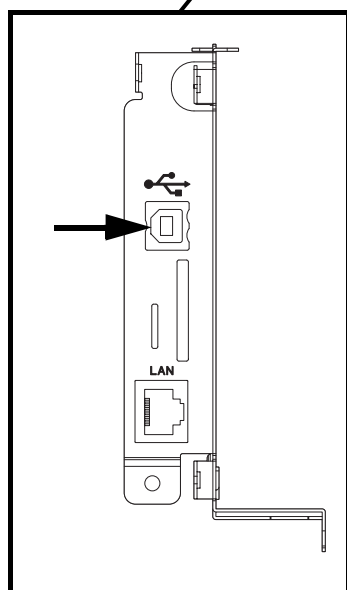
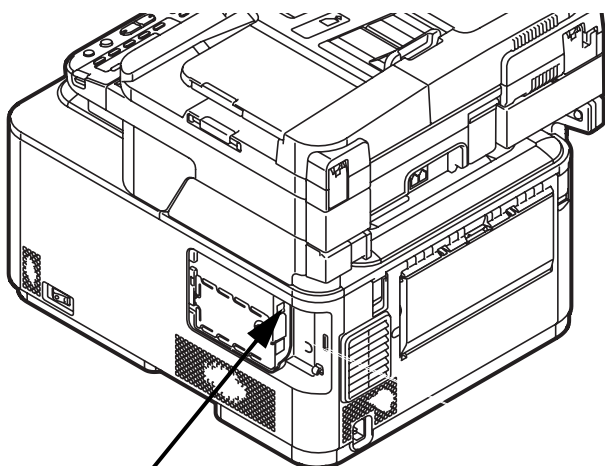

- 6 Prenda o cabo USB no gancho (1) na unidade.

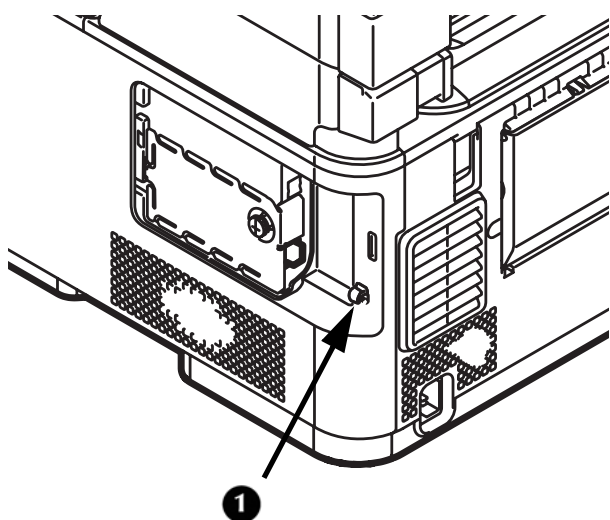

- 7 Encaixe as linguetas da tampa lateral nos soquetes (1) na caixa da unidade e deslize-a para o lugar.

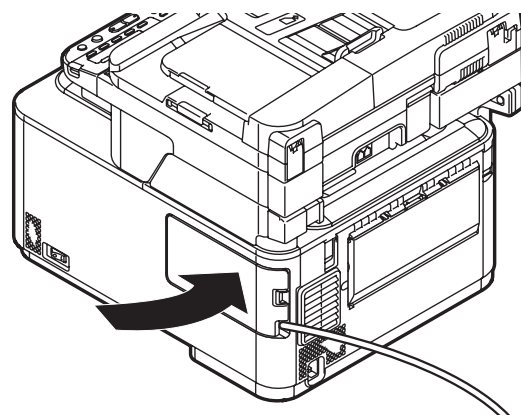
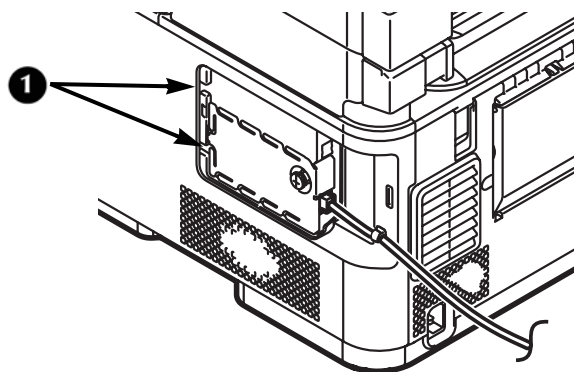

Para obter informações sobre a instalação do Windows, vá para a página 209.

Para obter informações sobre a instalação do Macintosh, vá para a página 210.

USB: Instalação de um driver de impressora para Windows

- Você deve se conectar como administrador para concluir este procedimento.

Nota

O procedimento a seguir usa o Windows 7 e o modelo MC561 como exemplo. A exibição pode variar dependendo do sistema operacional.

- 1 Desligue a unidade:
 - a) Pressione <SETTING> (Ajuste) no painel de controle.
 - b) Pressione a tecla de seta para baixo repetidamente para selecionar [Shutdown] (Desligar) e pressione <OK>.
 - c) Quando a mensagem de confirmação for exibida, pressione a tecla de seta para a direita para selecionar [Yes] (Sim) e pressione <OK>.
 - d) Quando for exibida na tela a solicitação para desligar a unidade, desligue-a.
- 2 Insira o DVD fornecido com a máquina na unidade de CD/DVD.

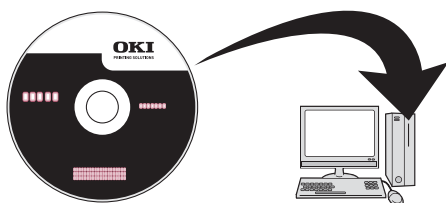

O DVD é executado automaticamente. Caso não seja, clique duas vezes no arquivo de configuração do OKI no diretório do DVD.

- 3 Selecione o seu idioma na lista suspensa e clique em [Next] (Avançar).
- 4 Leia o Contrato de Licença e clique em [I Agree] (Eu concordo).
- 5 Em Driver Setup (Configuração do driver), clique em [Install Drivers (MC561)] (Instalar drivers).

Nota

Se a caixa de diálogo [User Account Control] (Controle da conta do usuário) for exibida, clique em [Yes] (Sim). (No Windows Vista, clique em [Continue] (Continuar)).

- 6 Leia e observe as instruções e clique em [Next] (Avançar).

A instalação é iniciada.

- Se a caixa de diálogo [Windows Security] (Segurança do Windows) for exibida, clique em [Install this driver software anyway] (Instalar este software de driver mesmo assim).
 - No Windows Server 2003 e no Windows XP, se a caixa de diálogo [Install Hardware] (Instalar hardware) for exibida, clique em [Continue] (Continuar).
 - No Windows 2000, se a caixa de diálogo [Digital Signature Not Found] (Assinatura digital não encontrada) for exibida, clique em [Yes] (Sim).
- 7 Quando receber a solicitação para tal, conecte o cabo USB no computador e ligue a unidade.

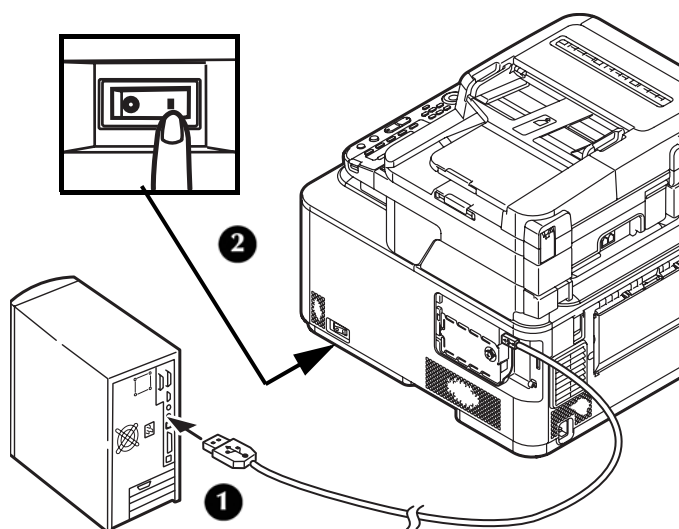

- 8 Clique em [Next] (Avançar).
- 9 Siga as instruções na tela para concluir a instalação.
- 10 Quando a tela [Complete] (Completar) aparecer, clique em [Finish] (Concluir).

Verificar a instalação

- 1 Clique em [Start] (Iniciar) > [Devices and Printers] (Dispositivos e impressoras).
No Windows Server 2008 e Windows Vista, clique em [Start] (Iniciar) > [Control Panel] (Painel de controle) > [Printer] (Impressora).
No Windows Server 2003 e Windows XP, clique em [Start] (Iniciar) > [Printers and Faxes] (Impressoras e faxes).
No Windows 2000, clique em [Start] (Iniciar) > [Settings] (Configurações) > [Printers] (Impressoras).

- 2** Verifique se o ícone OKI MC561 é exibido.
No Windows 7, se você tiver instalado vários drivers, clique com o botão direito do mouse no ícone OKI MC561 e selecione um dos itens do menu e verifique se todos os drivers de impressora instalados são exibidos no submenu.

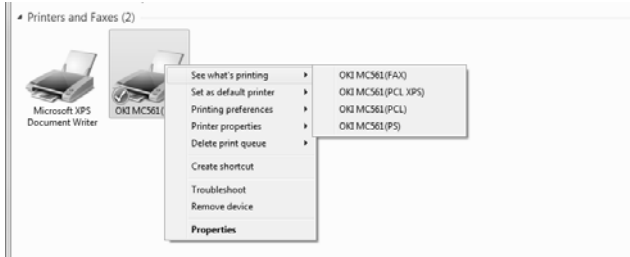

Em outros sistemas operacionais Windows, verifique se o ícone que representa cada driver é exibido.

- 3** Remova o DVD do computador.

A instalação está concluída.

Nota

[Easy Install (Local)] (Instalação fácil – local) é um método de configuração fácil. Se você desejar selecionar um driver para ser instalado manualmente, selecione [Install printer driver completely] (Instalar driver da impressora completamente) e siga as instruções exibidas na tela.

USB: Instalação de um driver de impressora para Mac

Importante!

- Somente o driver de impressora PS está disponível para Mac.
- Desabilite o software antivírus antes de iniciar este procedimento.

Para Mac OS X 10.3.9 a 10.4.11

Nota

O procedimento a seguir usa o Mac OS X 10.4.11 e o modelo MC561 como exemplo.

- 1** Desligue a unidade:
- a) Pressione <SETTING> (Ajuste) no painel de controle.

- b) Pressione a tecla de seta para baixo repetidamente para rolar até [Shutdown] (Desligar) e pressione <OK>.
- c) Quando a mensagem de confirmação for exibida, pressione a tecla de seta para a direita para selecionar [Yes] (Sim) e pressione <OK>.
- d) Quando for exibida na tela a solicitação para desligar a unidade, desligue-a.

- 2** Desligue o computador.
- 3** Conecte a outra extremidade do cabo USB no conector de interface USB do computador.

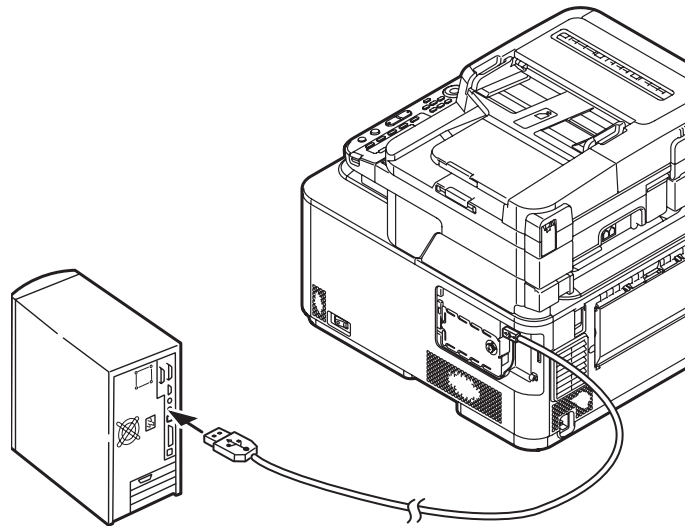

- 4** Ligue o Mac.
- 5** Insira o DVD fornecido com a unidade no computador.

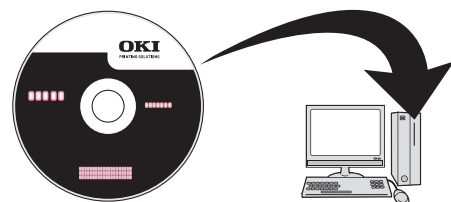

- 6** Clique duas vezes no ícone [OKI] > pasta [Driver] > pasta [Printer] (Impressora).
- 7** Clique duas vezes em [Installer for Mac OS X] (Instalador do Mac OS X).
- 8** Insira o nome e a senha de administrador e clique em [OK].
- 9** Siga as instruções na tela para concluir a instalação.
- 10** Remova o DVD manual/driver do computador.
- 11** No menu [Go] (Ir), selecione [Applications] (Aplicativos) > [Utilities] (Utilitários) e clique duas vezes em [Printer Setup Utility] (Utilitário de configuração da impressora).

Importante!

Se o [Printer Setup Utility] (Utilitário de configuração da impressora) já estiver sendo executado, feche e abra-o novamente.

12 Clique em [Add] (Adicionar).

Se a caixa de diálogo [You have no printers available] (Não há impressoras disponíveis) for exibida, clique em [Add] (Adicionar).

Nota

Se o nome da unidade já estiver sendo exibido, selecione-o e clique em [Delete] (Excluir) e em [Add] (Adicionar).

13 Selecione o nome do USB designado da unidade e verifique se o nome da unidade é exibido em [Print Using] (Imprimir usando).

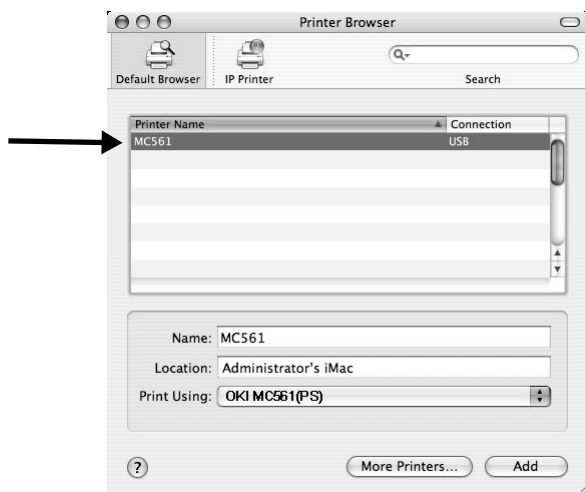

14 Clique em [Add] (Adicionar).

15 Se a janela [Installable Options] (Opções instaláveis) for exibida, clique em [Continue] (Continuar).

Se você tiver instalado componentes adicionais antes da instalação do driver, configure cada item e clique em [Continue] (Continuar).

16 Verifique se o nome da unidade é exibido em [Printer List] (Lista de impressoras) e feche a janela.

A instalação está concluída.

Para Mac OS X 10.5 e 10.6

Nota

O procedimento a seguir usa o Mac OS X 10.6 (Snow Leopard) e o modelo MC561 como exemplo.

- 1** Verifique se a unidade e o computador estão ligados e conectados.
- 2** Conecte a outra extremidade do cabo USB no conector de interface USB do computador.

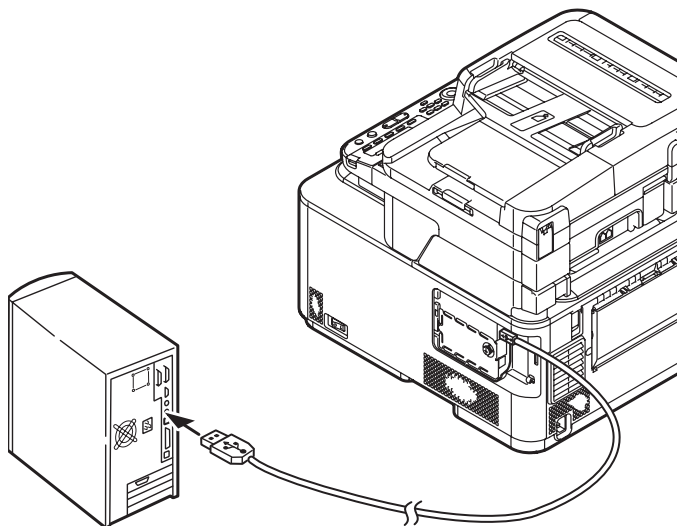

- 3** Insira o DVD fornecido com a unidade no computador.

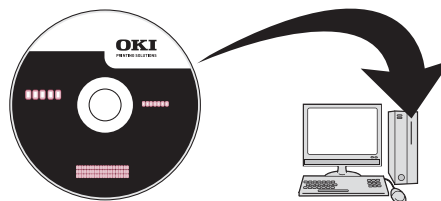

- 4** Clique duas vezes no ícone [OKI] > pasta [Driver] > pasta [Printer] (Impressora).
- 5** Clique duas vezes em [Installer for MacOSX] (Instalador do Mac OS X).
- 6** Insira o nome e a senha de administrador e clique em [OK].
Siga as instruções na tela para concluir a instalação.
- 7** Remova o DVD manual/driver do computador.
- 8** No menu Apple, selecione [System Preferences] (Preferências do sistema).
- 9** Clique em [Print & Fax] (Impressora e fax).
- 10** Clique em [+].

- 11** Selecione o nome do USB designado da unidade e verifique se o nome da unidade é exibido em [Print Using] (Imprimir usando).

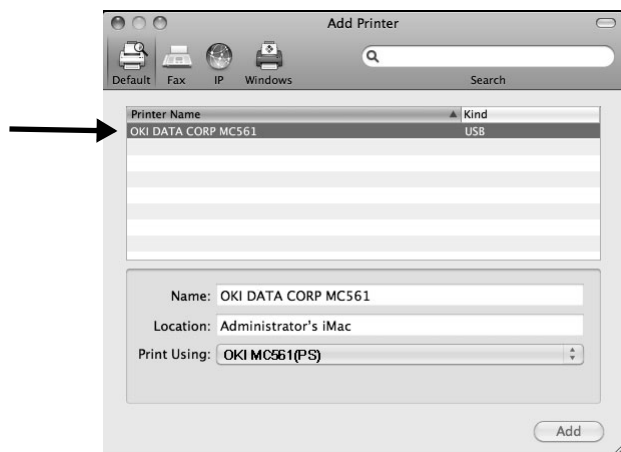

- 12** Clique em [Add] (Adicionar).

- 13** Se a janela [Installable Options] (Opções instaláveis) for exibida, clique em [Continue] (Continuar).

Se você tiver instalado componentes adicionais antes da instalação do driver, configure cada item e clique em [Continue] (Continuar).

- 14** Verifique se o nome da unidade é exibido na lista de impressoras e feche [Print & Fax] (Impressora e fax).

A instalação está concluída.

Formulário de configuração

Nº	Item	Exemplo	Seu valor
A: Informações básicas de configuração			
A-1	Senha de administrador da unidade	aaaaaa (o padrão)	
A-2	Endereço IP da unidade	192.168.0.2	
B: Escanear para e-mail e para fax pela Internet			
B-1	Endereço de e-mail da unidade (até 80 caracteres)	mc561@test.com	
B-2	Endereço do servidor SMTP	smtp.test.com	
B-3	Endereço do servidor POP3	pop3.test.com	
B-4	Método de autenticação	SMTP	
B-5	ID do usuário do SMTP	OKIMC561	
B-6	Senha SMTP	okimc561	
B-7	ID do usuário do POP	usuário	
B-8	Senha POP	okimc561	
B-9	Nome do destino do e-mail	Usuário	
B-10	Endereço do destino do e-mail	user@test.com	
C: Escanear para PC de rede			
C-1	Nome do computador de destino	PC1	
C-2	Nome de usuário para fazer logon no computador de destino (até 32 caracteres)	mc561	
C-3	Senha para fazer logon no computador de destino (até 32 caracteres)	mc561	
C-4	Nome do perfil para registrar as configurações (até 16 caracteres)	Vendas	
C-5	Nome da pasta compartilhada no computador de destino (até 64 caracteres)	DesVendas	
C-6	Nome do arquivo dos dados escaneados (até 64 caracteres)	DadosEsc	

