



## Benutzerhandbuch

C9650n  
C9650dn  
C9650hdn  
C9650hdtm



# VORWORT

Es wurden alle Anstrengungen unternommen, um sicherzustellen, dass die in dieser Veröffentlichung enthaltenen Informationen vollständig und richtig sind und dem aktuellsten Stand entsprechen. Oki übernimmt keinerlei Verantwortung für die Konsequenzen von Irrtümern außerhalb der Kontrolle des Unternehmens. Zudem kann Oki keine Garantie dafür übernehmen, dass durch andere Hersteller vorgenommene Änderungen an Software und Geräten, die in diesem Handbuch erwähnt werden, die Gültigkeit der hierin enthaltenen Informationen unbeeinträchtigt lassen. Die Erwähnung von Software-Produkten von Drittherstellern lässt nicht notwendigerweise den Schluss zu, dass sie von Oki empfohlen werden.

Obwohl größte Sorgfalt darauf verwendet wurde, die hierin enthaltenen Informationen so akkurat und hilfreich wie möglich weiterzugeben, übernehmen wir keinerlei Garantie hinsichtlich ihrer Genauigkeit und Vollständigkeit.

Die aktuellsten Treiber und Handbücher finden Sie auf der Website von Oki:

**<http://www.okiprintingsolutions.com>**

Copyright © 2009 Oki Europe Ltd. Alle Rechte vorbehalten.

Oki ist eine eingetragene Marke von Oki Electric Industry Company Ltd.

Oki Printing Solutions ist eine Marke der Oki Data Corporation.

Energy Star ist eine Marke der United States Environmental Protection Agency.

Microsoft, MS-DOS und Windows sind eingetragene Marken der Microsoft Corporation.

Apple, Macintosh, Mac und Mac OS sind eingetragene Marken von Apple Computer.

Andere Produkt- und Markennamen sind eingetragene Marken oder Marken der jeweiligen Unternehme.



Als Teilnehmer am Energy Star-Programm hat der Hersteller festgestellt, dass dieses Gerät den Energy Star-Richtlinien zur Energieeinsparung entspricht.

C9650n - ✗	C9650dn, C9650hdn, C9650hdtm - ✓
------------	----------------------------------



Dieses Produkt entspricht den Anforderungen der Richtlinien 2004/108/EC (EMV), 2006/95/EC (LVD) und 1999/5/EC (R&TTE) des EU-Rates, ggf. ergänzt, in der Angleichung der Rechtsvorschriften der Mitgliedsstaaten in Bezug auf elektromagnetische Verträglichkeit, Niederspannung und Funk- und Telekommunikationsendgeräte.

## ACHTUNG!

**Dieses Produkt ist mit EN55022 Klasse B konform. Wenn es jedoch mit dem optionalen Finisher installiert wird, entspricht es EN55022 Klasse A. In der häuslichen Umgebung kann diese Konfiguration zu Funkstörungen führen. In diesem Fall muss der Benutzer eventuell entsprechende Maßnahmen ergreifen.**

# ERSTE HILFE IM NOTFALL

Seien Sie beim Umgang mit dem Tonerpulver vorsichtig.

Bei Verschlucken lassen Sie die Person kleine Mengen Wasser trinken und einen Arzt aufsuchen. Versuchen Sie NICHT, Erbrechen herbeizuführen.



Wenn es eingeatmet wird, bringen Sie die Person an die frische Luft. Begeben Sie sich unverzüglich in ärztliche Behandlung.

Sollte Tonerpulver in die Augen gelangen, spülen Sie es mindestens 15 Minuten mit viel Wasser aus. Schließen Sie die Augenlider nicht. Begeben Sie sich unverzüglich in ärztliche Behandlung.

Verschütteter Toner kann mit kaltem Wasser und Seife abgewaschen werden, damit keine Flecken auf der Haut oder Kleidung bleiben.

## HERSTELLER

Oki Data Corporation,  
4-11-22 Shibaura, Minato-ku,  
Tokyo 108-8551,  
Japan

## IMPORT IN DIE EU/AUTORISIERTER VERTRETER

OKI Europe Limited (firmiert unter dem Namen Oki Printing Solutions)  
Blays House  
Wick Road  
Egham  
Surrey, TW20 0HJ  
Großbritannien

Sollten Sie Fragen zu Vertrieb, Support oder allgemeiner Art haben, wenden Sie sich an Ihren Händler vor Ort.

## INFORMATIONEN ZUR UMWELT



# HINWEISE, ACHTUNG UND VORSICHT!

---

## *HINWEIS*

*Ein Hinweis enthält zusätzliche Informationen, die den Haupttext ergänzen.*

---

## **ACHTUNG!**

**„Achtung“ bietet weitere Informationen, die bei Nichtbeachtung zu Fehlfunktionen oder Geräteschäden führen können.**

## **VORSICHT!**

**„Vorsicht“ bietet weitere Informationen, die bei Nichtbeachtung Risiken bergen oder zu Körperverletzung führen können.**

Dieses Modell arbeitet zum Schutz Ihres Produkts und zur Gewährleistung einer umfassenden Funktionsfähigkeit nur mit Original-Tonerpatronen. Tonerpatronen anderer Hersteller funktionieren möglicherweise nicht, und zwar auch dann nicht, wenn sie als „kompatibel“ bezeichnet werden. Falls sie trotzdem eingesetzt werden, kann dadurch jedoch die Leistung und Druckqualität Ihres Produkts beeinträchtigt werden.

**Beim Einsatz von Fremdprodukten kann Ihre Garantie nichtig werden.**

Die Spezifikationen können ohne vorherige Ankündigungen geändert werden. Alle Marken bestätigt.

# INHALT

<b>Vorwort</b> . . . . .	<b>2</b>
<b>Erste Hilfe im Notfall</b> . . . . .	<b>3</b>
<b>Hersteller</b> . . . . .	<b>3</b>
<b>Import in die EU/autorisierter Vertreter</b> . . . . .	<b>3</b>
<b>Informationen zur Umwelt</b> . . . . .	<b>3</b>
<b>Hinweise, Achtung und Vorsicht!</b> . . . . .	<b>4</b>
<b>Inhalt</b> . . . . .	<b>5</b>
<b>Einführung</b> . . . . .	<b>8</b>
Leistungsmerkmale . . . . .	8
Über dieses Handbuch . . . . .	10
Online-Nutzung . . . . .	11
Drucken von Seiten . . . . .	12
<b>Drucker und Papier – Überblick</b> . . . . .	<b>13</b>
Öffnen und Schließen der oberen Abdeckung . . . . .	13
Erkennen der wichtigsten Komponenten . . . . .	15
Mitgelieferte Software . . . . .	20
Empfehlungen für Papier . . . . .	20
Informationen zu Papierzufuhr und Papierausgabe . . . . .	22
Zufuhrfächer und Ausgabefächer . . . . .	23
Fächer 1 bis 5 . . . . .	23
MZ-Fach . . . . .	24
Ausgabefach Face Down . . . . .	24
Ausgabefach Face Up . . . . .	25
Duplexeinheit (sofern installiert) . . . . .	25
Zufuhrfach und Ausgabefach – Beispiele . . . . .	26
Einlegen von Papier in die Fächer 1 bis 5 . . . . .	26
Verwenden des MZ-Fachs . . . . .	28
Verwenden der Ausgabefächer . . . . .	31
<b>Bedienfeld</b> . . . . .	<b>33</b>
Bedienfeld und Anzeigen . . . . .	33
Modi des LCD-Felds . . . . .	35
Statusinformationen . . . . .	35
Informationen zu Menüfunktionen . . . . .	35
Konfigurationsinformationen . . . . .	36
Hilfemodus . . . . .	36
Meldungen des LCD-Felds . . . . .	36

Verwenden der Menüs . . . . .	37
<b>Erste Schritte . . . . .</b>	<b>39</b>
Aufstellort des Druckers . . . . .	39
Ein-/Ausschalten . . . . .	40
Ausschalten . . . . .	40
Einschalten . . . . .	42
Wechseln der Anzeigesprache . . . . .	42
Überprüfen der aktuellen Einstellungen . . . . .	43
Schnittstellen und Anschluss . . . . .	44
Anschließen an die parallele Schnittstelle . . . . .	45
Anschließen an die USB-Schnittstelle . . . . .	45
Anschließen an die Netzwerkschnittstelle . . . . .	46
Verwenden der Treiber-CD . . . . .	47
<b>Betrieb . . . . .</b>	<b>48</b>
Verwenden des Druckers . . . . .	48
<b>Verbrauchsmaterialien und Wartung . . . . .</b>	<b>49</b>
Überprüfen des Verbrauchs von Verbrauchs-	
materialien und Wartungsartikeln . . . . .	49
Anleitungen zum Austausch . . . . .	49
Bestellinformationen für Verbrauchsmaterialien . . . . .	50
Bestellinformationen für Wartungsartikel . . . . .	50
Austauschen von Verbrauchsmaterialien/	
Wartungsartikeln . . . . .	51
Reinigen der LED-Köpfe . . . . .	51
Reinigen der Papierzufuhrwalzen . . . . .	53
Reinigen des Druckergehäuses . . . . .	56
Leeren des Lochabfallbehälters (Lochereinheit,	
optionales Zubehör) . . . . .	58
<b>Optionales Zubehör . . . . .</b>	<b>60</b>
Bestellinformationen für Zubehör . . . . .	61
Installieren von Zubehör . . . . .	62
<b>Fehlerbehebung . . . . .</b>	<b>63</b>
Allgemein . . . . .	63
Papierstaus . . . . .	63
Papierstaus – Drucker . . . . .	63
Abdeckung öffnen, Papierstau,	
ttttt Seitenabdeckung . . . . .	64
Abdeckung öffnen, Papierstau,	
Seitenabdeckung . . . . .	65
Abdeckung öffnen, Papierstau,	
Obere Abdeckung . . . . .	67

Papierstaus – Duplexeinheit (sofern installiert) . . . . .	74
Duplexeinheit prüfen, Papierstau . . . . .	74
Papierstaus – Finisher (optionales Zubehör) . . . . .	80
Finisher prüfen, Papierstau/Papierreste . . . . .	80
591, 592, 593, 599/ 643, 645 (Papierstau am Finisher) . . . . .	80
594, 597, 598/ 644, 646 (Papierstau im Finisher) . . . . .	83
590 (Papierstau im Finisher/Locher) . . . . .	86
Inverter prüfen, Papierstau . . . . .	89
Vermeiden von Papierstaus . . . . .	94
Nicht zufrieden stellende Druckqualität . . . . .	95
Heftklammernstaus – Finisher (optionales Zubehör) . . . . .	98
Finisher prüfen, Heftklammernstau . . . . .	98
<b>Technische Daten . . . . .</b>	<b>103</b>
<b>Anhang A – LCD-Meldungen . . . . .</b>	<b>105</b>
<b>Anhang B – Menüsystem . . . . .</b>	<b>107</b>
Konfiguration . . . . .	108
Print Page Count (Druckseitenzähler) . . . . .	108
Zähl. Finisher . . . . .	109
Lebensd. Verbr. . . . .	109
Netzwerk . . . . .	110
Papiergröße in Fach . . . . .	110
System . . . . .	111
Konfigurationsbeispiel – Gedruckte Schwarzweiß-Seiten . . . . .	112
Druckdaten . . . . .	113
Druckdatenbeispiel – Demo- Seite . . . . .	114
Vertraul. drucken . . . . .	115
Menüs . . . . .	117
Fachkonfig. . . . .	117
System anpassen . . . . .	121
Beispiel Menüs 1 – Fach-1-Transparentfolien . . . . .	127
Beispiel Menüs 2 – Papiergröße des MZ-Fachs . . . . .	128
<b>Stichwortverzeichnis . . . . .</b>	<b>129</b>
<b>Oki Kontaktdaten . . . . .</b>	<b>131</b>

# EINFÜHRUNG

Herzlichen Glückwunsch zum Erwerb dieses colourFarbdruckers von Oki. Ihr neuer Drucker verfügt über fortschrittliche Funktionen und erstellt mit hoher Geschwindigkeit lebendige colourFarbdrucke sowie scharfe Schwarzweißdrucke auf einer Reihe von Druckmedien für das Büro.

Vier Modelle sind verfügbar: C9650n, C9650dn, C9650hdn und C9650hdtm, wobei n bedeutet, dass der Drucker netzwerkfähig ist, d, dass die Duplexeinheit, h, dass eine Festplatte und t, dass eine Zufuhr mit hoher Kapazität installiert ist.

## LEISTUNGSMERKMALE

Die folgenden Leistungsmerkmale gehören standardmäßig zum Lieferumfang aller Modelle:

- > Schneller Farbdruck von attraktiven colourFarbpräsentationen und anderen Dokumenten mit bis zu 36 Seiten pro Minute in Vollfarbecolour
- > Schneller und effizienter Schwarzweißdruck von allgemeinen Dokumenten, die keine colourFarbe erfordern, mit bis zu 40 Seiten pro Minute
- > Druckauflösung von 1200 x 600 dpi (dots per inch = Punkte pro Zoll) für Bildreproduktion hoher Qualität mit feinsten Details
- > Die Mehrstufentechnologie ProQ2400 verleiht ihren Dokumenten durch subtilere Farbtöne und Farbverläufe colourFotoqualität.
- > Einzeldurchlauf-ColourFarbdigital-LED-Technologie für schnelle Druckverarbeitung
- > Netzwerkanschluss über 10Base-T, 100Base-TX und 1000Base-T zur gemeinsamen Nutzung dieses wertvollen Geräts mit anderen Anwendern im Büronetzwerk
- > USB 2.0 und Parallelschnittstelle (IEEE-1284)
- > PCL-, PS-, IBM PPR- und Epson FX-Emulationen
- > „Fragen Sie Oki“ – eine benutzerfreundliche Funktion, die Ihnen eine direkte Verbindung von Ihrem Druckertreiber-Bildschirm (nicht in diesem Handbuch abgebildet) zu einer



dedizierten Website ermöglicht, die für Ihr Modell spezifisch ist. Dort finden Sie alle Hinweise, Tipps und die Unterstützung, die Sie eventuell benötigen, um Ihren Oki-Drucker optimal einzusetzen.

Darüber hinaus sind die folgenden optionalen Leistungsmerkmale verfügbar:

- > Automatischer Zweiseitendruck (Duplexdruck) für wirtschaftlichen Papierverbrauch und das kompakte Drucken größerer Dokumente

---

*HINWEIS*

*Dieses optionale Leistungsmerkmal ist nur auf dem C9650n verfügbar.*

- 
- > Spooled- und geprüfter Druck dank Festplatte.

---

*HINWEIS*

*Dieses optionale Leistungsmerkmal ist nur auf dem C9650n und dem C9650dn verfügbar.*

- 
- > Zusätzliche Papierfächer zum Einlegen von weiteren 530 Blatt, um Bedienvorgänge zu verringern oder verschiedene Papiersorten wie Briefpapier, andere Papiergrößen oder andere Druckmedien verfügbar zu haben
    - > Zweites/drittes Papierfach (Standard, jeweils 530 Blatt)
    - > Abschließbares zweites Papierfach (jeweils 530 Blatt)
    - > Zufuhr mit hoher Kapazität (HCF) (1590 Blatt)

---

*HINWEIS*

- 1.** *Die folgenden Papierfachkonfigurationen sind verfügbar: Nur Fach 1, Fach 1 + zweites Fach, Fach 1 + zweites Fach + drittes Fach, Fach 1 + HCF, Fach 1 und zweites Fach + HCF.*
  - 2.** *Auf dem C9650hdtm ist bereits eine Zufuhr mit hoher Kapazität installiert. Aus diesem Grund wird nur noch ein zusätzliches Fach unterstützt (ergibt die maximale Gesamtzahl von fünf Fächern).*
-

- > Zusätzlicher Speicher
- > Finisher (zum Heften der Druckausgabe)
- > Locheinheit (erweitert den Funktionsumfang des Finishers)
- > Druckerschrank

## ÜBER DIESES HANDBUCH

---

### *HINWEIS*

*Die in diesem Handbuch enthaltenen Abbildungen können optionale Leistungsmerkmale enthalten, die nicht auf Ihrem Drucker installiert sind.*

---

Dieses Handbuch ist das Benutzerhandbuch des Druckers (die aktuellste Version finden Sie auf unserer Website [www.okiprintingsolutions.com](http://www.okiprintingsolutions.com)). Es gehört zu der folgenden Begleitdokumentation für Benutzer.

- > **Broschüre Sicherheits-/Installationsanweisungen:**  
Wie bei allen elektrischen Geräten sind einige grundlegende Sicherheitsvorkehrungen zu beachten, um Verletzungen oder Sachschäden zu verhindern. Lesen und nehmen Sie die Sicherheitshinweise in der Broschüre Sicherheits-/Installationsanweisungen vor der Inbetriebnahme des Produkts zur Kenntnis.  
  
Dieses Dokument liegt als Ausdruck dem Drucker bei.
- > **Installationshandbuch:** Beschreibt, wie Sie den Drucker auspacken, anschließen und einschalten.  
  
Dieses Dokument liegt als Ausdruck dem Drucker bei.
- > Das vorliegende **Benutzerhandbuch:** Hilft Ihnen dabei, sich mit dem Drucker vertraut zu machen und seine zahlreichen Leistungsmerkmale bestmöglich zu nutzen. Es enthält außerdem Anleitungen für Fehlerbehebung und Wartung, die den optimalen Betrieb des Druckers gewährleisten sollen. Darüber hinaus erhalten Sie Informationen zum Hinzufügen optionalen Zubehörs, wenn Sie Ihre Druckerumgebung erweitern möchten.  
  
Es handelt sich hierbei um ein elektronisches Dokument.

- > **Handbuch Drucken** für Windows- und Macintosh-Benutzer: Hilft Ihnen, den Drucker effektiv und effizient zu nutzen.  
Es handelt sich hierbei um ein elektronisches Dokument.
- > **Configuration Guide** (Konfigurationshandbuch): Enthält Informationen zur Geräte- und Netzwerkkonfiguration  
Es handelt sich hierbei um ein elektronisches Dokument.
- > **Installationsanleitungen**: Enthalten Informationen zur Installation von Verbrauchsmaterialien und optionalem Zubehör  
Diese als Ausdrucke vorliegenden Anleitungen sind im Lieferumfang der Verbrauchsmaterialien und des optionalen Zubehörs enthalten.
- > **Online-Hilfe**: Online-Informationen, auf die Sie über den Druckertreiber und Hilfsprogramme zugreifen können

## ONLINE-NUTZUNG

Dieses Handbuch kann mit einem Adobe Reader angezeigt und gelesen werden. Verwenden Sie die Navigations- und Anzeigewerkzeuge von Acrobat.

Sie haben zwei Möglichkeiten, um auf bestimmte Informationen zuzugreifen:

- > In der Lesezeichenliste auf der linken Seite des Bildschirms können Sie das gewünschte Thema aufrufen, indem Sie auf es klicken. (Sind keine Lesezeichen vorhanden, verwenden Sie das „[Inhalt](#)“ auf Seite 5.)
- > In der Lesezeichenliste können Sie den Index aufrufen, indem Sie auf Index klicken. (Sind keine Lesezeichen vorhanden, verwenden Sie das „[Inhalt](#)“ auf Seite 5.) Suchen Sie den Begriff, der Sie interessiert, in dem alphabetisch geordneten Index und klicken Sie auf die dazugehörige Seitennummer, um die Seite mit dem Begriff aufzurufen.

## DRUCKEN VON SEITEN

Sie können das gesamte Handbuch, einzelne Seiten oder Abschnitte drucken. Gehen Sie wie folgt vor:

1. Wählen Sie in der Symbolleiste **Datei**, danach **Drucken** aus (oder verwenden Sie die Tastenkombination Strg + P ).
2. Wählen Sie die Seiten aus, die Sie drucken möchten:
  - (a) **Alle Seiten** (1), um das gesamte Handbuch zu drucken.
  - (b) **Aktuelle Seite** (2), um die Seite aufzurufen, die Sie gerade anzeigen.

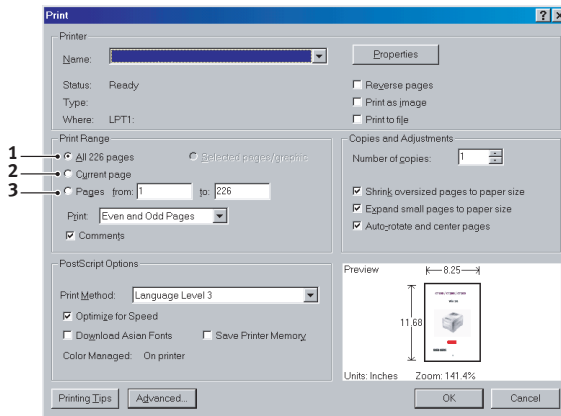

- (c) **Seiten von und bis** (3), um den zu druckenden Seitenbereich durch Angabe der Seitenzahlen festzulegen.

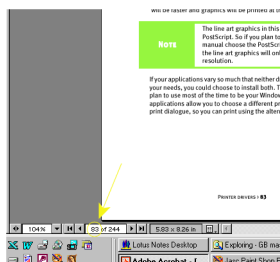

3. Klicken Sie auf **OK**.

# DRUCKER UND PAPIER – ÜBERBLICK

## ÖFFNEN UND SCHLIEßEN DER OBEREN ABDECKUNG

### ACHTUNG!

**Um Zugang zur Druckerinnenseite zu erhalten, achten Sie darauf, dass die obere Abdeckung vollständig geöffnet ist.**

Öffnen Sie die obere Abdeckung, indem Sie deren Griff (1) drücken, um den Verschluss zu lösen und die Abdeckung anzuheben.

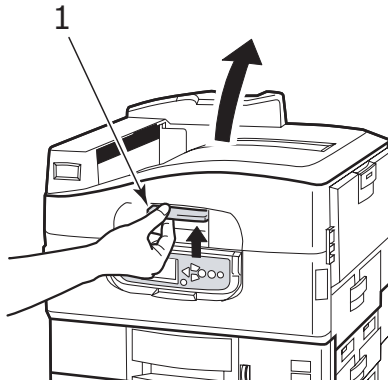

Schließen Sie die obere Abdeckung, indem Sie sie behutsam bis zum Anschlag auf halbem Weg andrücken (1). Drücken Sie die Abdeckung dann fester an, um sie vollständig zu schließen. Achten Sie darauf, dass die Abdeckung fest verschlossen ist.

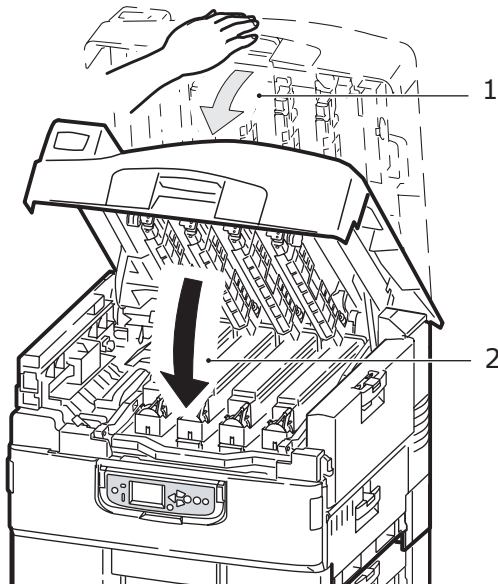

## ERKENNEN DER WICHTIGSTEN KOMPONENTEN

Die wichtigsten Komponenten des Druckers sind in der unten stehenden Tabelle dargestellt.

1. Papierhalterung
2. Obere Abdeckung (Ausgabefach Face Down)
3. MZ-Fach (Mehrzweckfach)
4. Seitenabdeckung Fach 1
5. Aufkleber für die Papiergröße
6. Mengenanzeige für Papier
7. Fach 1 (Papierfach)
8. Bedienfeld
9. Griff der oberen Abdeckung

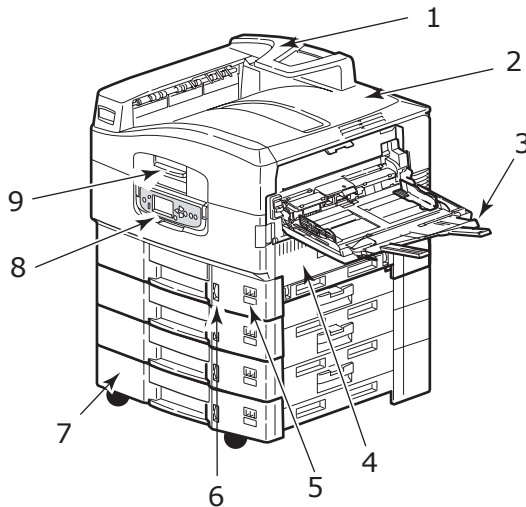

**10.** Ausgabefach Face Down

**11.** Netzschalter (Ein/Aus)

**12.** Ausgabefach Face Up

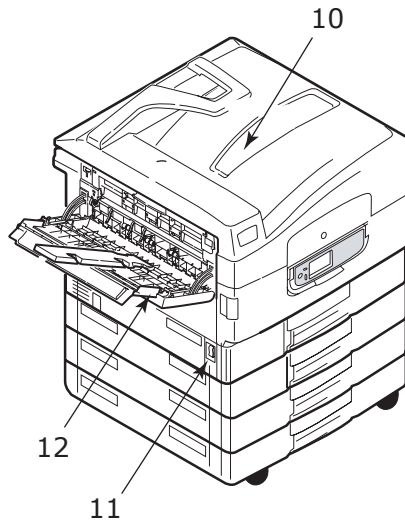



- 13.** Schnittstelleneinheit
- 14.** Netzwerkschnittstellenanschluss
- 15.** Anschluss parallele Schnittstelle
- 16.** Anschluss USB-Schnittstelle
- 17.** Netzanschluss
- 18.** Lüftungsschlitze

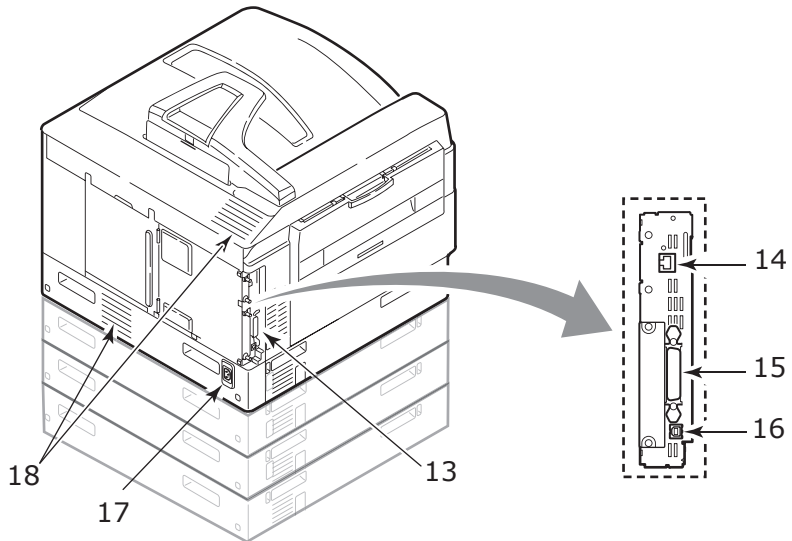

- 19. Bildtrommel und Tonerpatrone (Cyan)
- 20. Bildtrommel und Tonerpatrone (Magenta)
- 21. Bildtrommel und Tonerpatrone (Gelb)
- 22. Bildtrommel und Tonerpatrone (Schwarz)
- 23. Tonerpatrone
- 24. Bildtrommel
- 25. Fixiereinheit
- 26. LED-Köpfe

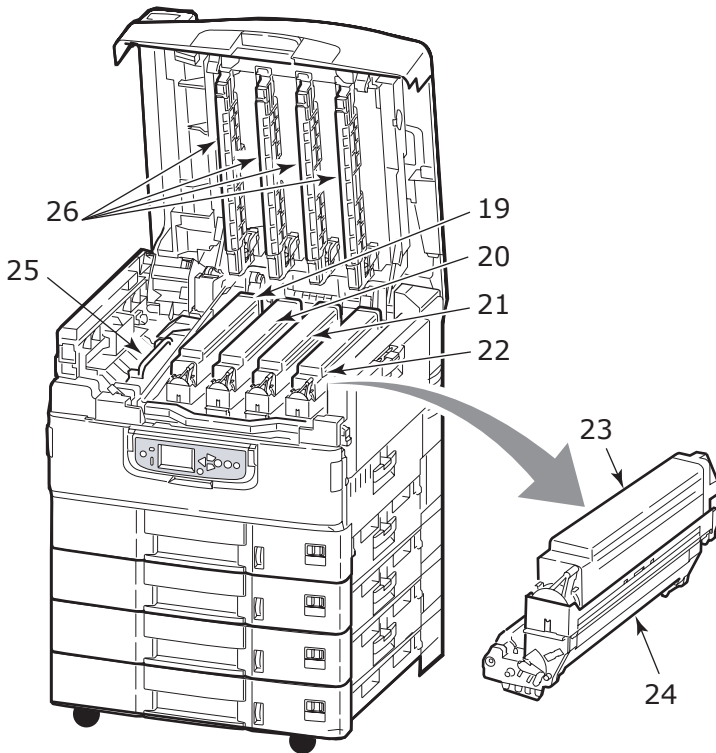

- 27.** Transportbandeinheit
- 28.** Griff des Bildtrommelkorbs
- 29.** Bildtrommelkorb
- 30.** Duplexeinheit
- 31.** Zufuhr mit hoher Kapazität (HCF), drei Fächer

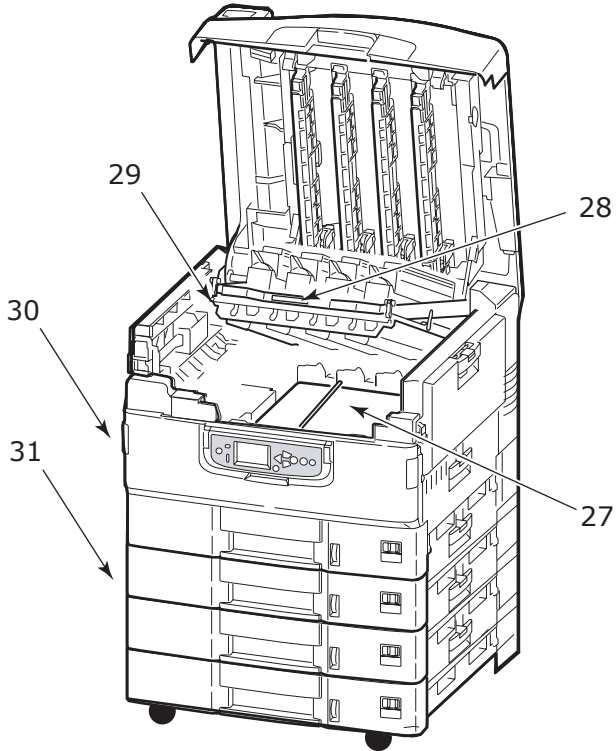

## MITGELIEFERTE SOFTWARE

CDs:

- > Treiber und Hilfsprogramme  
Enthält Treiber- und Anwendungssoftware für Benutzer.
- > Netzwerk- und Administrator-Hilfsprogramme  
Enthält Software für Systemadministratoren.
- > Benutzerhandbücher  
Enthält im elektronischen Format vorliegende Begleitdokumentation (beispielsweise das Benutzerhandbuch und das Handbuch Drucken), in denen die Verwendung des Druckers bei der täglichen Arbeit beschrieben wird.
- > Template Manager  
Enthält Software, die Ihnen hilft, Visitenkarten, CD-Verpackungen, Banner und vieles mehr zu erstellen.

## EMPFEHLUNGEN FÜR PAPIER

Der Drucker kann verschiedene Papiersorten mit einer Reihe von Papiergewichten und -größen sowie Transparentfolien und Briefumschläge bedrucken. Dieser Abschnitt enthält allgemeine Empfehlungen zur Wahl der Druckmedien und ihrer Verwendung.

Die beste Leistung wird mit Standardpapier mit einem Gewicht von 75 bis 90 g/m<sup>2</sup>, das zur Verwendung in Kopierern und Laserdruckern vorgesehen ist, erzielt. Geeignete Produkte sind:

- > Ajro Wiggins Colour Solutions 90 g/m<sup>2</sup>
- > Colour Copy von Mondi

Stark geprägtes oder sehr grob strukturiertes Papier wird nicht empfohlen.

**Vorbedrucktes Briefpapier** kann verwendet werden, aber die Druckfarbe muss die hohen Fixiertemperaturen, die beim Drucken zur Anwendung kommen, aushalten können.

Das verwendete **Glanzpapier** muss speziell für elektrofotografische Drucker ausgelegt sein. Es darf während des thermischen Fixierungsprozesses nicht schmelzen, seine Qualität

verändern oder sich verziehen. Eine geeignete Sorte ist Excellent Gloss (A4, A3 und A3-Übergröße) für Oki Farbdrucker.

---

#### *HINWEIS*

*Machen Sie stets einen Probedruck, um zu überprüfen, ob die Ausgabeergebnisse zufriedenstellend sind.*

*Beim Drucken auf Glanzpapier können sich unerwartete Ergebnisse einstellen:*

- > Anders als bei Normalpapier kann beim Drucken auf Glanzpapier häufig ein leichter Tonerfilm entstehen oder die Bilder werden heller gedruckt.*
  - > In einer Umgebung mit hoher Temperatur und Feuchtigkeit ist ein leichter Tonfilm auf dem Glanzpapier wahrscheinlich. Glanzpapier wird am besten in einer Umgebung mit einer Temperatur von weniger als 25 °C und einer Feuchtigkeit von weniger als 60 % eingesetzt.*
  - > Ein Bildversatz ist möglich, insbesondere beim Drucken von Bildern mit hoher Dichte oder beim Drucken mehrerer Exemplare.*
  - > Aufgrund seiner Beschichtung kann Glanzpapier "verrutschen", wenn es in den Drucker eingezogen wird.*
- 

**Briefumschläge** dürfen nicht verzogen, wellig oder andersweitig verformt sein. Die Verschlussklappe sollte rechteckig sein. Der Kleber muss der hohen Fixiertemperatur im Drucker widerstehen können. Fensterbriefumschläge sind nicht geeignet.

**Transparentfolien** sollten für Verwendung in Kopierern und Laserdruckern vorgesehen sein. Vermeiden Sie vor allem Transparentfolien, die manuell mit Marker-Stiften beschriftet werden sollen. Sie schmelzen im Fixierer und beschädigen ihn.

**Etiketten** sollten für die Verwendung in Kopierern und Laserdruckern vorgesehen sein. In diesem Fall ist das gesamte Trägerblatt von Etiketten bedeckt. Der Drucker kann durch andere Arten von Etiketten beschädigt werden, wenn sich Etiketten beim Druckvorgang lösen. Geeignete Produkte sind:

- > Avery White Laser Label 7162, 7664, 7666 (A4) oder 5161 (Letter)**
- > Kokuyo A693X (A4) oder A650 (B5)**

## INFORMATIONEN ZU PAPIERZUFUHR UND PAPIERAUSGABE

In der folgenden Tabelle werden Papierparameter Zufuhrfächern (Fach 1 bis Fach 5 (von oben nach unten durchnummeriert) und MZ-Fach) und Ausgabebereichen (Ausgabefach Face Down und Ausgabefach Face Up) zugeordnet.

TYP	GRÖÖE	GEWICHT	ZUFUHR/ AUSGABE
Normalpapier	A3, A3 Nobi, A3 Wide, A4, A5, A6, B4, B5, Letter, Legal 13, Legal 13,5, Legal 14, Executive, Tabloid, Tabloid Extra	64 – 216g/m <sup>2</sup>	Beliebiges Fach Beliebiges Ausgabefach
		217 – 268 g/m <sup>2</sup>	Mehrzweckfach Ausgabefach Face Up
	Benutzerdefiniert: B: 100 – 328 mm L: 148 – 457,2 mm	64 - 216g/m <sup>2</sup>	Beliebiges Fach Ausgabefach Face Up
	Benutzerdefiniert: B: 79,2 – 328 mm L: 90 – 457,2 mm	64 - 268g/m <sup>2</sup>	Mehrzweckfach Ausgabefach Face Up
	Banner: B: A4 Breite L: 457,2 – 1200 mm	128 g/m <sup>2</sup> empfohlen	Mehrzweckfach Ausgabefach Face Up
	Karteikarte: 76,2 x 127 mm	64 - 268g/m <sup>2</sup>	Mehrzweckfach Ausgabefach Face Up
	Ultraschwere Medien: A4, A3, A3 Nobi, A3 breit	269 – 300 g/m <sup>2</sup>	Mehrzweckfach Ausgabefach Face Up
Postkarte	–	–	Fach 1 oder Mehrzweckfach Ausgabefach Face Up

TYP	GRÖßE	GEWICHT	ZUFUHR/ AUSGABE
Umschlag	120 x 235 mm 90 x 205 mm 235 x 120 mm 235 x 105 mm 240 x 332 mm 216 x 277 mm 119 x 197 mm 210 x 297 mm	85 g/m <sup>2</sup>	Mehrzweckfach Ausgabefach Face Up
	324 x 229 mm 229 x 162 mm 220 x 110 mm 225,4 x 98,4 mm 241,3 x 104,8 mm 190,5 x 98,4 mm	Basierend auf 90-g/m <sup>2</sup> - Papier	
Etiketten	A4, Letter, B5	0,1 - 0,2mm	Mehrzweckfach Ausgabefach Face Up
Transparent- folien	A4, Letter	0,1 - 0,11mm	Fach 1 oder Mehrzweckfach Ausgabefach Face Up
Glanzpapier	A4, A3, A3-Übergröße	0,13 - 0,16mm	Fach 1 oder Mehrzweckfach Ausgabefach Face Up

## ZUFUHRFÄCHER UND AUSGABEFÄCHER

### FÄCHER 1 BIS 5

Fach 1 ist das Standard-Zufuhrfach für unbedrucktes Papier und kann bis zu 530 Blatt Papier aufnehmen. Optional können weitere Fächer hinzugefügt werden. Dann stehen insgesamt fünf Fächer mit einer Gesamtkapazität von 2.650 Blatt 80-g/m<sup>2</sup>-Papier zur Verfügung.

Wenn Sie in ein anderes Fach (z. B. Fach 2 oder MZ-Fach) das gleiche Papier eingelegt haben, kann der Drucker automatisch zum anderen Fach wechseln, wenn im aktuellen kein Papier mehr vorhanden ist. Diese Funktion kann durch Treibereinstellungen aktiviert werden, wenn aus einer Windows-Anwendung gedruckt

wird, oder durch eine Menüeinstellung, wenn aus anderen Anwendungen gedruckt wird.

## **MZ-FACH**

Das Mehrzweckfach ist für andere Papiergrößen als die Standardfächer sowie für schweres Papier und für Spezialmedien ausgelegt.

Das Mehrzweckfach ist zwar für die gleichen Größen ausgelegt wie die Standardfächer, unterstützt jedoch nur Papiergewichte bis 300 g/m<sup>2</sup>. Verwenden Sie für sehr schweres Papier immer die Papierablage für Vorderseite oben. Dann ist der Papiertransportweg durch den Drucker fast gerade.

Über das Mehrzweckfach können Papierbreiten ab 76,2 mm und Längen bis zu 1.200 mm eingezogen werden. Für den Bannerdruck werden die folgenden Formate empfohlen: A4 Breite, 900 mm Länge und 1200 mm 128g/m<sup>2</sup> Gewicht. Da Papier mit einer Breite von 100 mm nicht automatisch eingezogen wird, müssen Sie dazu die ONLINE-Taste drücken.

Verwenden Sie das Mehrzweckfach zum Bedrucken von Briefumschlägen und Transparentfolien. Bis zu 100 Transparentfolien oder 25 Briefumschläge können gleichzeitig eingelegt werden, wenn der Stapel nicht höher als 25 mm ist.

Papier und Transparentfolien müssen mit der Druckseite nach oben und der Vorderkante in den Drucker weisend eingelegt werden. Verwenden Sie die Funktion Duplexdruck (Zweiseitendruck) nicht für Transparentfolien

## **AUSGABEFACH FACE DOWN**

Das Ablagefach für Vorderseite unten befindet sich auf der Oberseite des Druckers und ist für maximal 500 Blatt Standardpapier mit einem Gewicht von 80 g/m<sup>2</sup> ausgelegt. Es unterstützt Papiergewichte von 64 – 216 g/m<sup>2</sup>. Seiten, die in Lesereihenfolge (Seite 1 zuerst) gedruckt werden, werden in Lesereihenfolge abgelegt (letzte Seite oben, Vorderseite unten).



## AUSGABEFACH FACE UP

Für den Gebrauch muss das Ausgabefach Face Up geöffnet und die Papierstütze herausgezogen werden. (Bei offenem oder geschlossenem Ausgabefach Face Up lenkt der Druckertreiber für Face Up die Ausdrücke zum Ausgabefach Face Down.)

Das Ablagefach für Vorderseite oben kann bis zu 200 Blatt Standardpapier von 80 g/m<sup>2</sup> aufnehmen, es ist für Papiergewichte bis 300 g/m<sup>2</sup> geeignet.

Verwenden Sie für Papiergewichte über 216 g/m<sup>2</sup> immer dieses Ablagefach und das Mehrzweckfach.

## DUPLEXEINHEIT (SO FERN INSTALLIERT)

Diese Einheit ermöglicht den Duplexdruck auf Normalpapier, das aus den Fächern 1 bis 5 oder dem MZ-Fach zugeführt wird.

GEWICHT	FORMAT	FACH
64 – 120 g/m <sup>2</sup>	A6, A5, B5, B5LEF, Executive, A4, A4LEF, Letter, LetterLEF, Legal 13 Zoll, Legal 13.5 Zoll, Legal 14 Zoll, B4, Tabloid, Tabloid Extra, A3, A3 breit, A3 Nobi, Benutzerdefinierte Größe (100 – 328 mm breit, 148 – 457,2 mm lang)	Kassetten 1 - 5 Mehrzweckfach
120 – 188 g/m <sup>2</sup>	A4, A4LEF, Letter, Letter LEF, Tabloid, A3	Mehrzweckfach

## ZUFUHRFACH UND AUSGABEFACH – BEISPIELE

### EINLEGEN VON PAPIER IN DIE FÄCHER 1 BIS 5

Im folgenden Beispiel wird Fach 1 verwendet.

---

#### HINWEIS

Wenn Sie über ein abschließbares zweites Fach verfügen, stellen Sie sicher, dass Sie es entriegeln, bevor Sie fortfahren.

---

1. Ziehen Sie Fach 1 heraus.
2. Drücken Sie den hinteren Papieranschlag (1) und stellen Sie ihn auf die erforderliche Papiergröße ein.

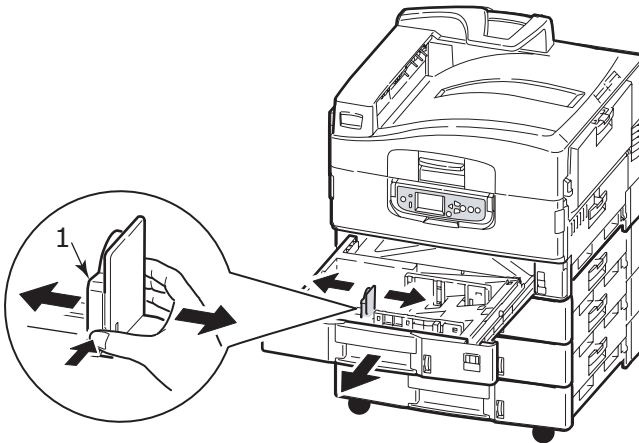

3. Fächern Sie das Papier auf, das eingelegt werden soll, und stoßen Sie die Kanten des Stapels auf eine ebene Fläche auf, um sie aneinander auszurichten.

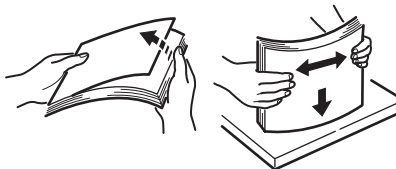

- 4.** Legen Sie das Papier (Vorderseite nach unten und Oberkante nach rechts bei Papier mit Briefkopf), drücken Sie die Zungen (2) auf der Papierführung an und stellen Sie die Führungen (3) so ein, dass das Papier genau anliegt.

So verhindern Sie Papierstaus:

- > Lassen Sie keinen Freiraum zwischen dem Papier und den Papierführungen und dem hinteren Anschlag.
- > Legen Sie nicht zu viel Papier in die Papierkassette ein. Die Kapazität richtet sich nach der Papiersorte.
- > Legen Sie kein beschädigtes Papier ein.
- > Legen Sie nie gleichzeitig Papier unterschiedlicher Größe ein.

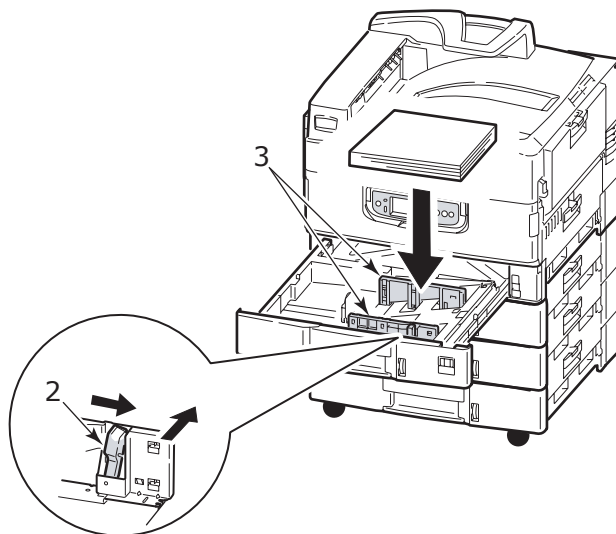

5. Schieben Sie das Fach behutsam in den Drucker zurück.

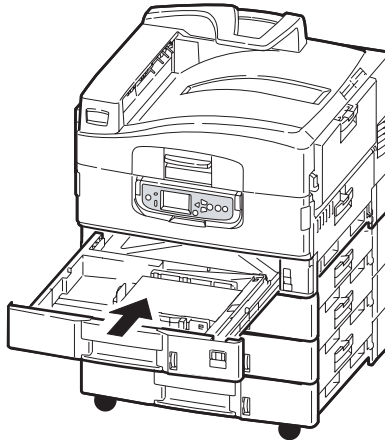

---

**HINWEIS**

Wenn Sie über ein abschließbares zweites Fach verfügen, verriegeln Sie es sicher.

---

**VERWENDEN DES MZ-FACHS**

1. Drücken Sie den Griff (1) und öffnen Sie das Mehrzweckfach.

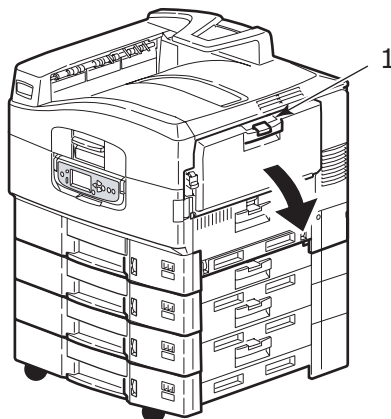

2. Klappen Sie die Papierstütze auf und schwenken Sie die Verlängerungsstütze (2) aus.

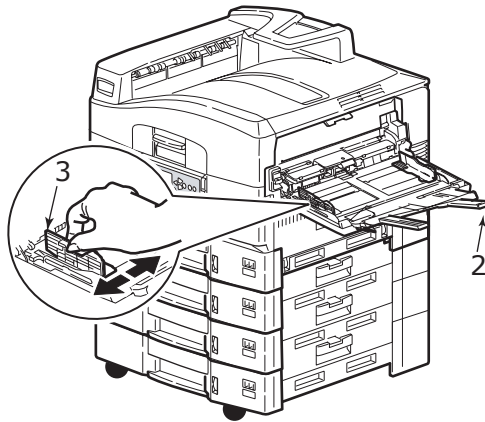

3. Passen Sie die Papierführungen (3) an die Größe des verwendeten Papiers an.
4. Fächern Sie das Papier auf, das eingelegt werden soll, und stoßen Sie die Kanten des Stapels auf eine ebene Fläche auf, um sie aneinander auszurichten.

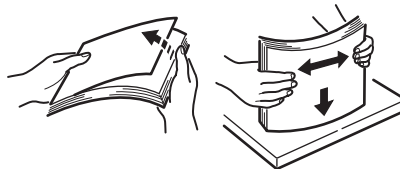

## 5. Legen Sie das Papier ein.

- > Für Einseitendruck auf Papier mit Briefkopf legen Sie das Papier mit dem Briefkopf nach oben und der oberen Kante zum Drucker weisend in das Mehrzweckfach ein
- > Für Zweiseitendruck (Duplex) auf Papier mit Briefkopf legen Sie das Papier mit dem Briefkopf nach unten und der vorderen Kante vom Drucker weg weisend ein. (Für diese Funktion muss die optionale Duplexeinheit installiert sein.)
- > Umschläge sind mit der Vorderseite nach oben und der langen Kante zuerst in den Drucker einzulegen. Wählen Sie für Drucken auf Briefumschläge nicht Duplexdruck.
- > Achten Sie darauf, dass zwischen Papier und Führungen kein Zwischenraum ist.
- > Die Papierkapazität darf etwa 230 Blatt (<math>< 80 \text{ g/m}^2</math>), 50 Blatt (<math>300 \text{ g/m}^2</math>) bzw. 100 Transparentfolien oder 25 Briefumschläge nicht überschreiten. Die maximale Stapelhöhe beträgt 25 mm.

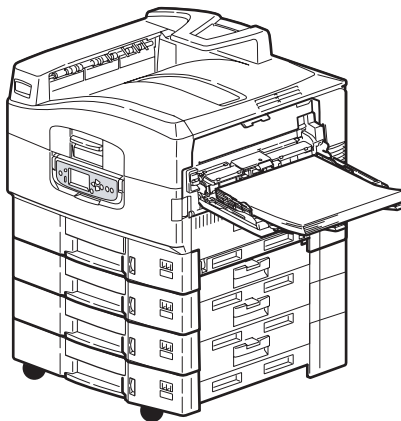

## VERWENDEN DER AUSGABEFÄCHER

### Ausgabefach Face Down

Wenn das Ausgabefach Face Up (1) auf der linken Seite des Druckers geschlossen ist (normale Position), wird das Papier über das Ausgabefach Face Down auf der Oberseite des Druckers ausgegeben.

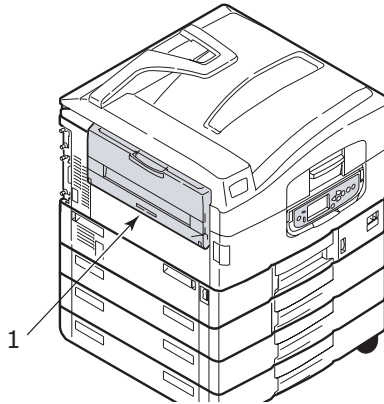

### Ablagefach Face Up

Der Ausgabefach Face Up wird für schweres Papier (Karton usw.), Umschläge, Transparentfolien und Etiketten verwendet.

1. Öffnen Sie das Ausgabefach (1).

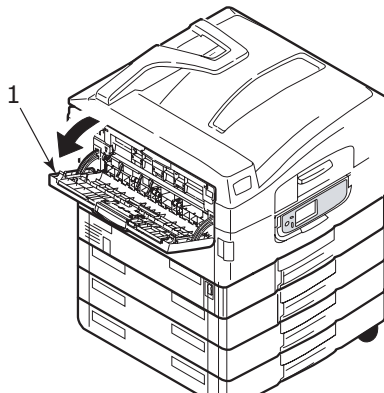

2. Drehen Sie die Papierstütze (2).

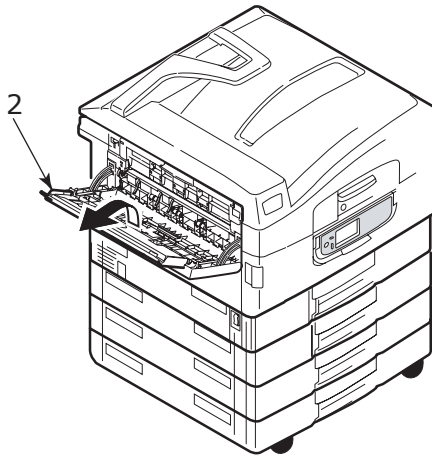

3. Schwenken Sie die Verlängerung der Papierstütze (3) aus.

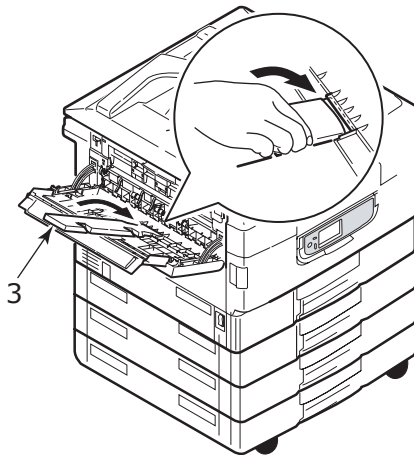



# BEDIENFELD

Für erhöhten Bedienkomfort kann das Bedienfeld um (maximal) 90° im Verhältnis zur Grundposition (1) nach oben geschwenkt werden.

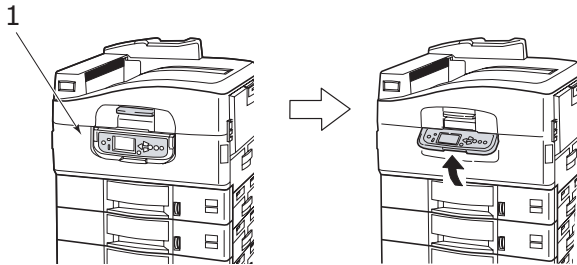

## BEDIENFELD UND ANZEIGEN

Die Bestandteile des Bedienfelds sind im Folgenden dargestellt und werden kurz erläutert:

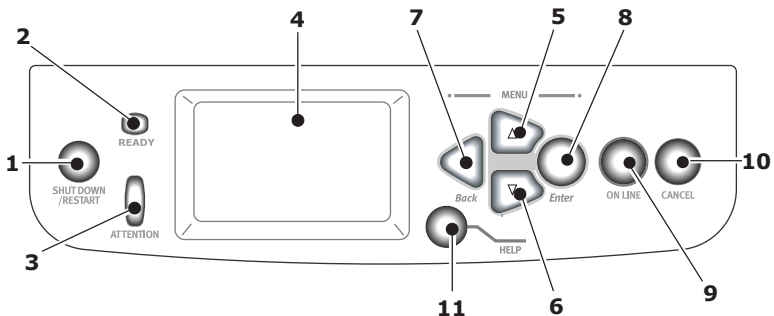

### 1. Taste Shutdown/Restart (Beenden/Neustart)

Halten Sie diese Taste länger als zwei Sekunden für einen Soft-Shutdown gedrückt. Wenn Sie die Taste erneut drücken, wird ein Neustart durchgeführt. Mit dem Schalter **Power** (Netz) schalten Sie den Drucker vollständig aus.

## **2. Ready- (Bereit-)Anzeige**

An: Bereit zu drucken

Blinkt: Druckdaten werden verarbeitet

Aus: Es können keine Daten empfangen werden (offline)

## **3. Attention- (Achtung-)**

Aus: Normaler Betrieb

Blinkt: Ein oder mehrere Fehler sind aufgetreten, aber der Druckvorgang kann fortgesetzt werden

An: Ein oder mehrere Fehler sind aufgetreten, und der Druckvorgang kann nicht fortgesetzt werden

## **4. LCD-Feld**

Hier werden Status- und Setup-Informationen des Druckers sowie Hilfeinformationen für den Benutzer in der gewählten Sprache angezeigt.

## **5. Taste Pfeil nach oben**

Zum Eingeben des Menümodus und Aktivieren der Aufwärtsbewegung in der angezeigten Menüpunktliste.

## **6. Taste Pfeil nach unten**

Zum Eingeben des Menümodus und Aktivieren der Abwärtsbewegung in der angezeigten Menüpunktliste.

## **7. Taste Back (Zurück)**

Kehrt zum vorherigen übergeordneten Menüpunkt zurück.

## **8. Taste Enter (Eingabe)**

Zum Eingeben des Menümodus und Auswählen des auf dem LCD-Feld hervorgehobenen Menüpunkts

## **9. Taste Online**

Zum Umschalten zwischen Online-Modus (Drucker ist bereit, Daten zu empfangen) und Offline-Modus (Drucker ist nicht bereit, Daten zu empfangen)

## **10. Taste Cancel (Abbrechen)**

Bricht den aktuellen Druckauftrag ab.

## 11. Taste Help (Hilfe)

Zum Abrufen weiterer Text- oder Bilddaten, die die auf dem LCD-Feld angezeigten Informationen ergänzen.

### MODI DES LCD-FELDS

Auf dem LCD-Feld kann Folgendes angezeigt werden:

- > Statusinformationen
- > Informationen zu Menüfunktionen
- > Konfigurationsinformationen
- > Hilfeinformationen

### STATUSINFORMATIONEN

Zu drei Druckerzuständen sind Statusinformationen verfügbar:

Im Informationszustand, z. B. Drucker inaktiv oder druckt, kann der Drucker Druckaufträge verarbeiten.

In Warnungszustand hat der Drucker kleinere Probleme angetroffen, kann aber noch Druckaufträge verarbeiten.

Im Fehlerzustand hat der Drucker ein Problem angetroffen und kann den Druckvorgang erst fortsetzen, nachdem der Benutzer eingegriffen und den Fehler behoben hat.

Der Druckerstatus wird in den beiden oberen Zeilen des Display-Felds angezeigt. Am unteren Rand des Display-Felds wird normalerweise ein Balkendiagramm zum Tonerstand eingeblendet.

### INFORMATIONEN ZU MENÜFUNKTIONEN

Drei Arten von Menüinformationen sind verfügbar:

Benutzermenüs: werden durch Drücken der Taste **Enter** (Eingabe), der Taste **Pfeil nach oben** oder der Taste **Pfeil nach unten** auf dem Bedienfeld aktiviert. In diesen Menüs kann der Benutzer diverse Einstellungen für den Betrieb des Druckers vornehmen.

Administrator-Menü: wird aktiviert, indem die Taste **Enter** (Eingabe) länger als zwei Sekunden gedrückt wird, während das Druckernetzteil (einschl. Neustart)

eingeschaltet wird. Dieses Menü steht nur Administratoren zur Verfügung. Es schränkt die Änderungen ein, die die Benutzer in den verschiedenen Benutzermenüs vornehmen können.

Menü System Maintenance (Systemwartung): wird aktiviert, indem die Taste **Pfeil nach oben** und die Taste **Pfeil nach unten** länger als zwei Sekunden gedrückt werden, während das Druckernetzteil (einschl. Neustart) eingeschaltet wird. Dieses Menü steht nur Experten zur Verfügung, um Druckerkonfigurationen und Sonderfunktionen einzustellen.

## **KONFIGURATIONSinFORMATIONEN**

Die Konfigurationsinformationen informieren über die Druckerkonfiguration, beispielsweise über die Versionen der internen Firmware.

Sie können in den Menüoptionen aller Ebenen blättern, indem Sie mit den Tasten **Pfeil nach oben/Pfeil nach unten** eine Option auf der jeweiligen Ebene hervorheben und auswählen, indem Sie die Taste **Enter** (Eingabe) drücken. Wenn das Menü der untersten Ebene ausgewählt wurde, können Sie seine Einstellung ändern, indem Sie den hervorgehobenen Wert in der Liste auswählen oder einen numerischen Wert eingeben. In anderen Fällen können Sie Konfigurationsinformationen anzeigen oder drucken.

## **HILFEMODUS**

Wenn ein Fehler aufgetreten ist, drücken Sie die Taste **Help** (Hilfe). Mithilfe der angezeigten Informationen können Sie den Fehler beheben.

## **MELDUNGEN DES LCD-FELDS**

Die auf dem LCD-Feld angezeigten Meldungen, die ggf. von Hilfemeldungen ergänzt werden, sollen selbsterklärend sein. Weitere Informationen über typische Meldungen finden Sie in [„Anhang A – LCD-Meldungen“](#) auf Seite 105.

## VERWENDEN DER MENÜS

---

### *HINWEIS*

*Referenzinformationen zu Menüdetails finden Sie in „Anhang B – Menüsystem“ auf Seite 107.*

---

Mit den Tasten **Enter** (Eingabe), **Pfeil nach oben**, **Pfeil nach unten** und **Back** (Zurück) können Sie in den Druckeremenüs blättern. Sie können Einstellungen ändern (z. B. die Papiergröße für Fach 1) oder Informationen anzeigen (z. B. wie viel Verbrauchsmaterial verbraucht wurde).

Viele Menüeinstellungen können und werden häufig von den Einstellungen der Windows-Druckertreiber überschrieben. Für mehrere Druckertreiber-Einstellungen kann jedoch die „Druckereinstellung“ belassen werden. Dann kommen die in den Druckeremenüs vorgenommenen Einstellungen zur Anwendung.

Die folgenden Schritte sind typisch für die Verwendung der Menüs:

- 1.** Achten Sie darauf, dass auf dem LCD-Feld angezeigt wird, dass der Drucker bereit ist zu drucken.
- 2.** Aktivieren Sie den Benutzermenümodus, indem Sie nach Bedarf entweder die Taste **Enter** (Eingabe) oder die Taste **Pfeil nach oben** oder **Pfeil nach unten** drücken. Drücken Sie die letztgenannten Tasten so oft, bis das gewünschte Menü in der Menüliste hervorgehoben wird.
- 3.** Drücken Sie die Taste **Enter** (Eingabe), um dieses Menü auszuwählen.
- 4.** Drücken Sie die Tasten **Pfeil nach oben** oder **Pfeil nach unten** so oft, bis der gewünschte Menüpunkt hervorgehoben wird.
- 5.** Drücken Sie die Taste **Enter** (Eingabe), um diesen Menüpunkt auszuwählen.
- 6.** Drücken Sie die Tasten **Pfeil nach oben** oder **Pfeil nach unten** so oft, bis der gewünschte Wert hervorgehoben wird.
- 7.** Drücken Sie die Taste **Enter** (Eingabe), um diesen Wert auszuwählen. (Wenn Sie einen Parameter einstellen,

achten Sie darauf, dass neben dem ausgewählten Parameterwert ein Sternzeichen (\*) angezeigt wird.)

- 8.** Drücken Sie die Taste **Online**, um den Menümodus zu beenden und zum Druckstatus Bereit zurückzukehren.

Beispiele zur Verwendung der Menüs finden Sie in den Abschnitten „[Erste Schritte](#)“ auf Seite 39 und „[Anhang B – Menüsystem](#)“ auf Seite 107.

# ERSTE SCHRITTE

Dieser Abschnitt enthält Informationen, die Ihnen bei der Inbetriebnahme des Druckers helfen sollen.

## AUFSTELLORT DES DRUCKERS

Achten Sie darauf, dass genügend Platz vorhanden und der Drucker gut zugänglich ist:

- > um den Drucker herum:

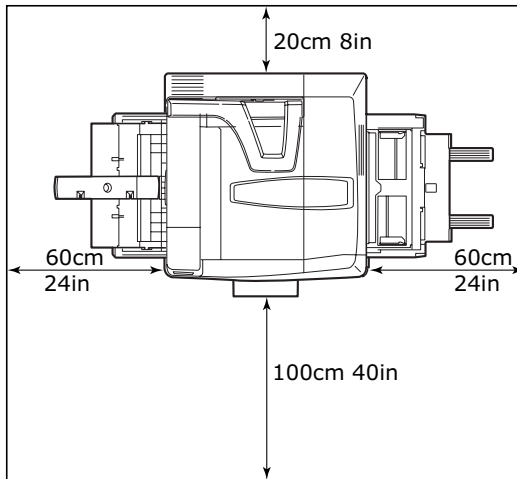

- > über dem Drucker:

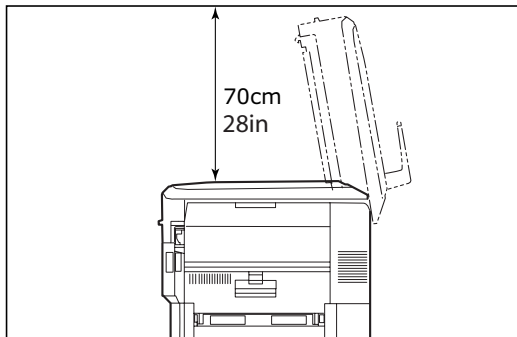

## EIN-/AUSSCHALTEN

### AUSSCHALTEN

#### Kein Festplattenlaufwerk installiert

1. Wenn KEIN Festplattenlaufwerk installiert ist, stellen Sie den Schalter **Power** (Netz) des Druckers in die Position Aus.

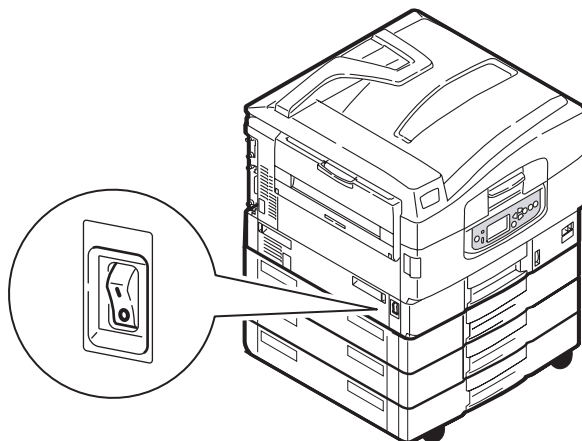



## Festplattenlaufwerk installiert

1. Halten Sie die Taste **Shutdown/Restart** (Beenden/ Neustart) (1) des Bedienfelds gedrückt, um den Shutdown-Prozess zu starten.

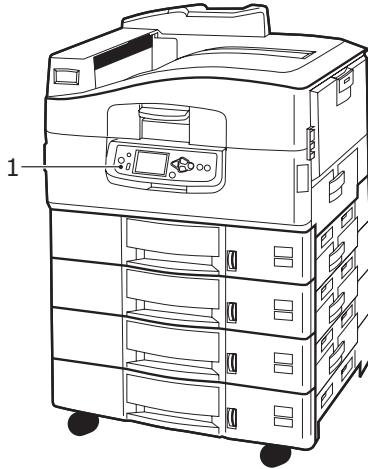

2. Wenn auf dem LCD-Display die Meldung angezeigt wird, dass Sie den Drucker entweder ausschalten oder neu starten können, stellen Sie den Schalter **Power** (Netz) des Druckers in die Position Aus. Warten Sie, da dies eine kurze Weile dauern kann.

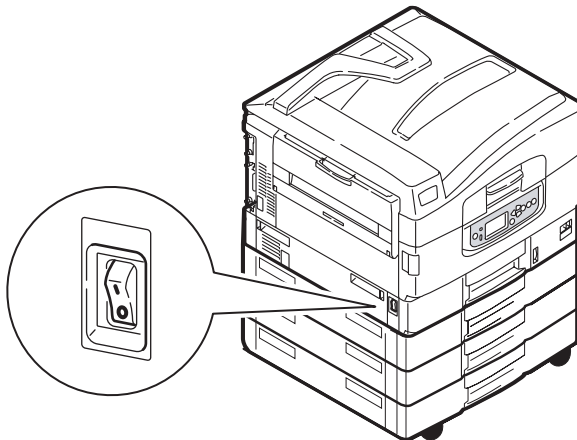

## EINSCHALTEN

---

### HINWEIS

Wenn Sie den Drucker mit der Taste **Shutdown/Restart** (Beenden/Neustart) in den Zustand versetzt haben, in dem auf dem LCD-Feld angezeigt wird, dass er ausgeschaltet oder neu gestartet werden kann, können Sie ihn wieder einschalten, indem Sie die Taste **Shutdown/Restart** (Beenden/Neustart) drücken.

---

1. Um den Drucker zu starten, nachdem er mit dem Schalter **Power** (Netz) ausgeschaltet wurde, stellen Sie den Schalter **Power** (Netz) auf EIN.

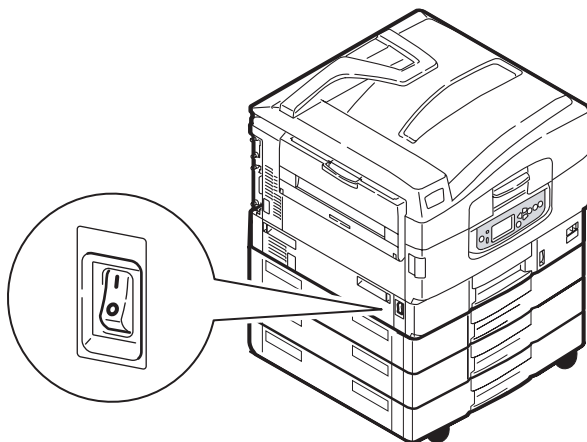

## WECHSELN DER ANZEIGESPRACHE

Die Standardsprache, in der der Drucker Meldungen ausgibt und Berichte druckt, ist Englisch. Dies kann bei Bedarf geändert werden. Weitere Informationen entnehmen Sie der Beschreibung, die dem Produkt (dem Dienstprogramm zum Einstellen der Bediensprache) beiliegt. Sie zeigt, wie die Sprache geändert werden kann.

## ÜBERPRÜFEN DER AKTUELLEN EINSTELLUNGEN

Führen Sie die folgenden Schritte durch, um einen Konfigurationsbericht (Menüübersicht) zu erstellen, der bestätigt, dass der Drucker ordnungsgemäß konfiguriert ist.

1. Achten Sie darauf, dass A4-Papier in Fach 1 eingelegt ist (das bei diesem Vorgang zu verwenden ist).
2. Achten Sie darauf, dass auf dem LCD-Feld angezeigt wird, dass der Drucker bereit ist zu drucken.
3. Drücken Sie die Tasten **Pfeil nach oben** oder **Pfeil nach unten** so oft, bis Druckdaten hervorgehoben wird.
4. Drücken Sie die Taste **Enter** (Eingabe), um Druckdaten auszuwählen.
5. Drücken Sie die Tasten **Pfeil nach oben** oder **Pfeil nach unten** so oft, bis Konfiguration hervorgehoben wird.
6. Drücken Sie die Taste **Enter** (Eingabe), um Konfiguration auszuwählen.
7. Drücken Sie die Taste **Enter** (Eingabe), um den Befehl auszuführen und ein Konfigurationsdokument zu drucken.

Nachdem das Konfigurationsdokument gedruckt wurde, kehrt der Drucker in den Zustand Bereit zurück.

Anhand dieses Dokuments können Sie die Druckerkonfiguration prüfen. Die Systemwerte und das installierte Zubehör werden am oberen Rand der ersten Seite vor den Statuswerten und Einstellungen angezeigt.

## SCHNITTSTELLEN UND ANSCHLUSS

Ihr Drucker ist mit mehreren Datenschnittstellen ausgestattet:

- > **Parallel** – Zur Direktverbindung mit einem PC. Für diesen Anschluss wird ein bidirektionales (mit IEEE 1284 konformes) Parallelkabel benötigt.
- > **USB** – Für diesen Anschluss ist ein mit USB 2.0 oder höher konformes Kabel erforderlich.

Eventuell funktioniert der Drucker nicht, wenn ein USB-kompatibles Gerät gleichzeitig an andere USB-kompatible Geräte angeschlossen ist.

Wenn mehrere Drucker desselben Typs angeschlossen werden, werden sie als \*\*\*\*\*, \*\*\*\*\*(2), \*\*\*\*\*(3) usw. angezeigt. Diese Zahlen richten sich nach der Reihenfolge, in der die Drucker angeschlossen oder eingeschaltet werden.

- > **Ethernet** – Für eine Netzkabelverbindung.

---

### *HINWEIS*

*Schnittstellenkabel sind nicht im Lieferumfang des Druckers inbegriffen.*

---

## ANSCHLIEßEN AN DIE PARALLELE SCHNITTSTELLE

1. Schalten Sie Drucker und Computer aus.
2. Schließen Sie das Parallelkabel an den Drucker und den Computer an.

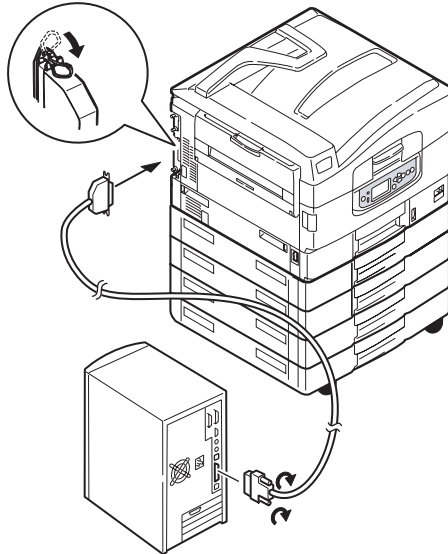

3. Schalten Sie den Drucker und danach den Computer ein.

## ANSCHLIEßEN AN DIE USB-SCHNITTSTELLE

Schließen Sie das USB-Kabel jetzt nicht an. Sie werden aufgefordert, das USB-Kabel anzuschließen, wenn Sie die Treiber-CD ausführen.

Wenn Sie den Drucker direkt an einen Standalone-Computer anschließen, fahren Sie mit Abschnitt [„Verwenden der Treiber-CD“](#) auf Seite 47 fort.

## ANSCHLIEßEN AN DIE NETZWERKSCHNITTSTELLE

### ACHTUNG!

**Schließen Sie kein USB-Kabel an den Netzwerkschnittstellenanschluss an, da dies Funktionsstörungen hervorrufen kann.**

1. Schalten Sie Drucker und Computer aus.
2. Bringen Sie den Ferrit wie abgebildet an einem Ethernet-Kabel an.
3. Schließen Sie das Ethernet-Kabel an den Drucker und den Ethernet-Hub an.

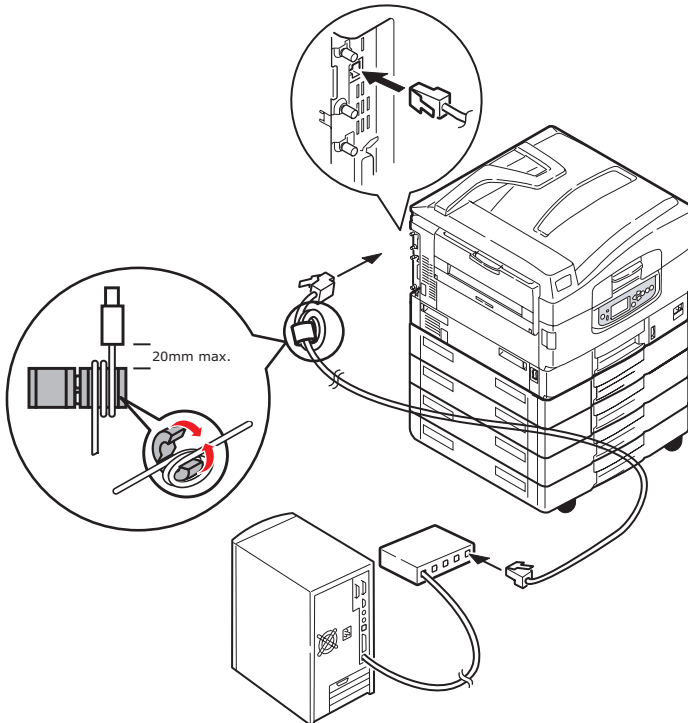

4. Schalten Sie den Drucker und danach den Computer ein.

Wenn Ihr Drucker als Netzwerkdrucker installiert werden soll, lesen Sie den entsprechenden Abschnitt im Konfigurationshandbuch. Dort finden Sie Informationen zum Konfigurieren der Netzwerkverbindung vor dem Installieren der Druckertreiber.

---

*HINWEIS*

*Für die Installation einer Netzwerkverbindung sind Administratorberechtigungen erforderlich.*

---

## **VERWENDEN DER TREIBER-CD**

Legen Sie die Treiber-CD in Ihren Computer ein und folgen Sie den Anleitungen auf dem Bildschirm. Sie werden aufgefordert, einige grundlegende Schritte durchzuführen, um die Sprache des Display-Felds einzustellen, Treiber und andere Software zu installieren und schließlich eine Testseite zu drucken, um zu überprüfen, ob der Drucker bis zu diesem Zeitpunkt ordnungsgemäß funktioniert.

# **BETRIEB**

## **VERWENDEN DES DRUCKERS**

Einzelheiten zur Verwendung des Druckers und anderer optionaler Zubehörteile und das effiziente und effektive Drucken von Aufträgen entnehmen Sie dem Handbuch Drucken und dem Barcode Printing Guide.

Ausführliche Informationen darüber, wie Sie auf die Druckersicherheitsfunktionen zugreifen und diese verwenden, entnehmen Sie dem Sicherheitshandbuch.



# VERBRAUCHSMATERIALIEN UND WARTUNG

In diesem Abschnitt wird erläutert, wie Verbrauchsmaterialien und Wartungsartikel bei Bedarf ausgetauscht werden.

Nachstehend sind die ungefähren Nutzungsdauern aufgeführt:

- > Toner – 15.000 A4-Seiten bei einer Druckfläche von 5%.  
Der Drucker wird mit Tonerpatronen für 7.500 A4-Seiten ausgeliefert. Davon werden 1 bis 2.000 A4-Seiten Toner verwendet, um die Bildtrommel zu laden.
- > Bildtrommel – 30.000 A4-Seiten durchschnittliche Nutzungsdauer
- > Transportband – Ca. 100.000 A4-Seiten.
- > Fixierer – Ca. 100.000 A4-Seiten.
- > Überschüssiger Toner – 30.000 A4-Seiten durchschnittliche Nutzungsdauer

## ÜBERPRÜFEN DES VERBRAUCHS VON VERBRAUCHSMATERIALIEN UND WARTUNGSARTIKELN

Sie können jederzeit in den entsprechenden Menüs den Verbrauch der einzelnen Verbrauchsmaterialien/Wartungsartikel nachprüfen. Rufen Sie das Menüsystem auf und folgen Sie beispielsweise folgendem Pfad:

### **Konfiguration>Lebensd. Verbr.>Toner Cyan**

Der verbleibende Toner wird als Prozentwert auf dem LCD-Feld angezeigt. Danach kehrt der Drucker in den Status Bereit zurück.

## ANLEITUNGEN ZUM AUSTAUSCH

Auf dem LCD-Feld werden Meldungen angezeigt, die Sie informieren, wenn Verbrauchsmaterialien/Wartungsartikel nahezu verbraucht sind oder sich dem Ende der Nutzungsdauer nähern. Später wird eine Meldung angezeigt, die Sie darauf hinweist, dass ausgetauscht werden muss. Sie sollten den Artikel baldmöglichst austauschen, nachdem diese Meldung angezeigt wurde. Auf diese Weise können Sie ausschließen, dass die Druckqualität beeinträchtigt wird.

Für die Papierzufuhrwalzen und die Walzen des Mehrzweck- (MZ-)Fachs werden keine Warnhinweise über einen bevorstehenden

Austausch angezeigt. Der Austausch wird empfohlen : Nach ca. 120.000 Blatt A4-Papier.

## **BESTELLINFORMATIONEN FÜR VERBRAUCHSMATERIALIEN**

<b>BEZEICHNUNG</b>	<b>NUTZUNGSDAUER</b>	<b>BESTELLNUMMER</b>
Toner, Schwarz	15.000 Seiten bei 5%	42918916
Toner, Cyan	15.000 Seiten bei 5%	42918915
Toner, Magenta	15.000 Seiten bei 5%	42918914
Toner, Gelb	15.000 Seiten bei 5%	42918913
Bildtrommel, Schwarz	30.000 Seiten im Durchschnitt	42918108
Bildtrommel, Cyan	30.000 Seiten im Durchschnitt	42918107
Bildtrommel, Magenta	30.000 Seiten im Durchschnitt	42918106
Bildtrommel, Gelb	30.000 Seiten im Durchschnitt	42918105
Heftklammern	3 x 3000 Heftklammern	42937603

## **BESTELLINFORMATIONEN FÜR WARTUNGSARTIKEL**

<b>BEZEICHNUNG</b>	<b>NUTZUNGSDAUER</b>	<b>BESTELLNUMMER</b>
Fixiereinheit	100.000 Seiten	42931703
Transportbandeinheit	100.000 Seiten	42931603
Überschüssiger Toner	30.000 Seiten im Durchschnitt	42869403
Hopping Roller-Satz (Fach)	120.000 Seiten	42931803
Hopping Roller-Satz (MPT)	120.000 Seiten	42939703

## AUSTAUSCHEN VON VERBRAUCHSMATERIALIEN/WARTUNGSARTIKELN

Im Lieferumfang sämtlicher Verbrauchsmaterialien oder Wartungsartikel sind Installationsanleitungen mit allen notwendigen Informationen zum Austausch enthalten. Es wird empfohlen, diesen Anleitungen genau zu folgen.

### ACHTUNG!

**Verwenden Sie nur Original-Verbrauchsmaterial von Oki. Nur so können Sie eine optimale Druckqualität und Leistung Ihrer Hardware sicherstellen. Nicht von Oki stammende Produkte können die Leistung des Druckers beeinträchtigen und Ihre Garantie nichtig machen. Die Spezifikationen können ohne vorherige Ankündigungen geändert werden. Alle Marken bestätigt.**

## REINIGEN DER LED-KÖPFE

Es wird empfohlen, die LED-Köpfe zu reinigen:

- > Jedes Mal, wenn Sie eine Tonerpatrone austauschen (mit jeder Tonerpatrone wird ein LED-Linsenreiniger ausgeliefert)
- > Wenn die Ausdrücke blass sind, weiße Streifen oder verwischte Buchstaben aufweisen

Die LED-Köpfe können Sie mit einem LED-Linsenreiniger oder einem trockenen, weichen Tuch reinigen.

1. Öffnen Sie die obere Abdeckung.

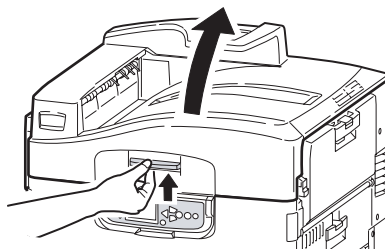

- 2.** Wischen Sie die vier Köpfe (1) behutsam mit einem LED-Linsenreiniger oder einem weichen Tuch ab. Bewegen Sie den Reiniger wie abgebildet, verwenden Sie bei jedem Arbeitsgang eine saubere Stelle des Reinigers. Achten Sie darauf, dass Sie die Schutzvorrichtungen nicht beschädigen.

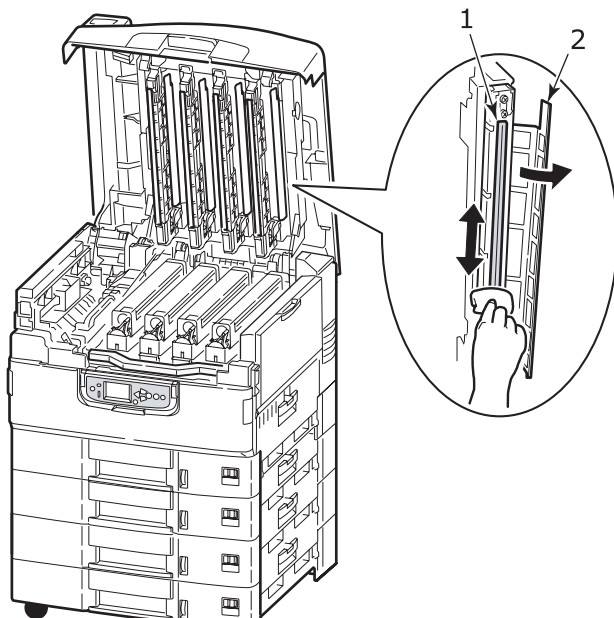

- 3.** Öffnen Sie die obere Abdeckung.

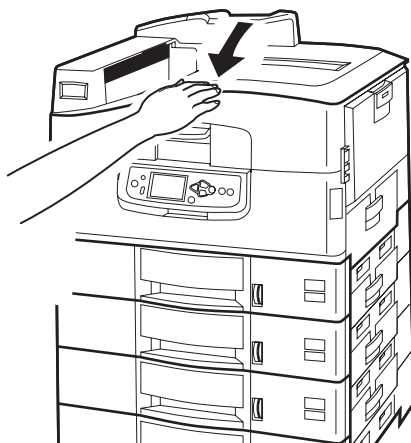

## REINIGEN DER PAPIERZUFUHRWALZEN

Reinigen Sie die Papierzufuhrwalzen, wenn häufiger Papierstaus auftreten.

1. Legen Sie Schmuck wie eine Armbanduhr oder ein Armband ab und führen Sie die beschriebenen Schritte aus, um den Drucker auszuschalten.

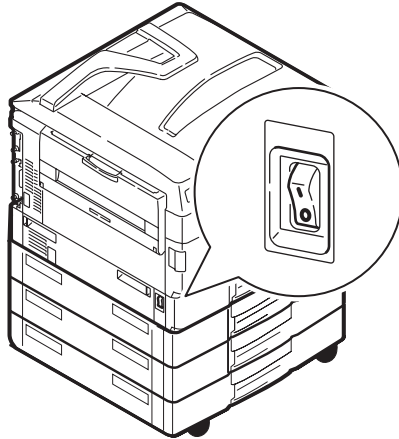

2. Öffnen Sie die Seitenabdeckung Fach 1.

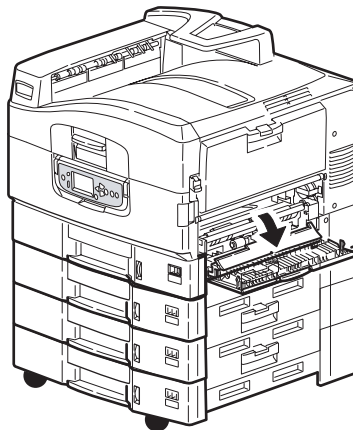

- 3.** Nehmen Sie Fach 1 vollständig aus dem Drucker heraus.

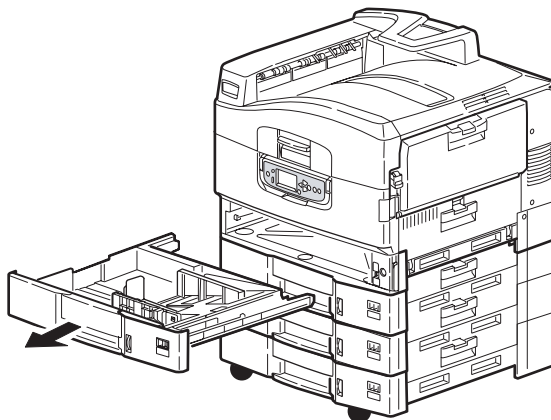

- 4.** Führen Sie Ihre Hand in die Öffnung von Fach 1 ein und wischen Sie die drei Papierzufuhrwalzen (2) mit einem trockenen, leicht mit Wasser angefeuchteten Tuch ab.

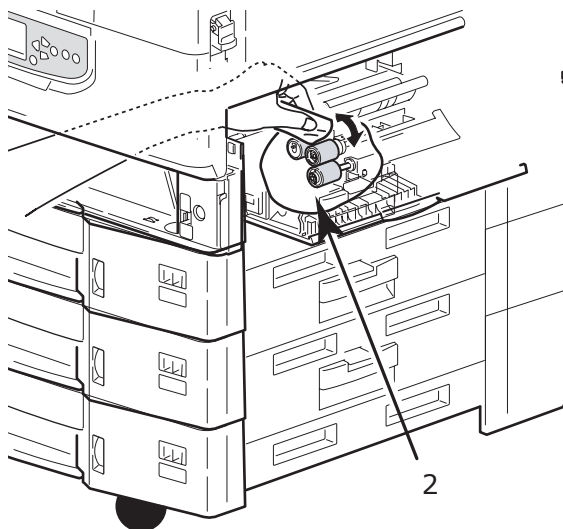

- 5.** Setzen Sie Fach 1 wieder ein.

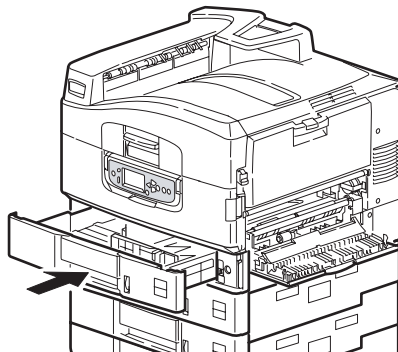

- 6.** Schließen Sie die Seitenabdeckung Fach 1.

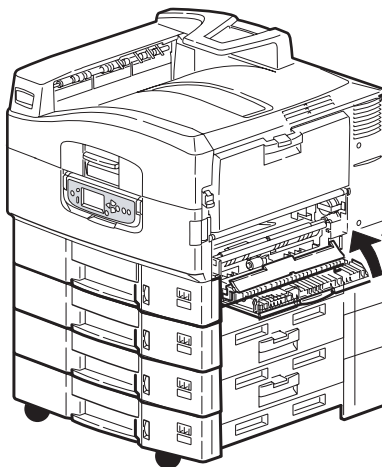

7. Schalten Sie den Drucker ein.

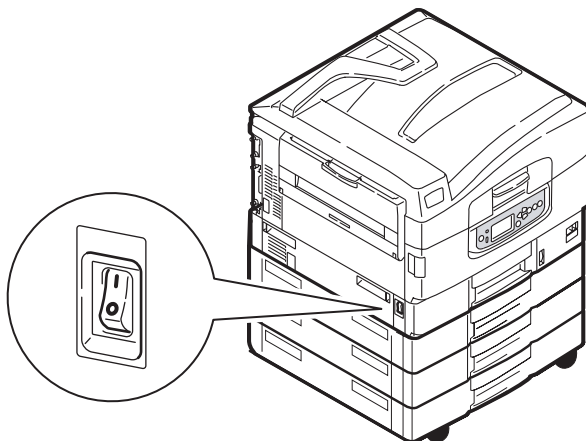

## REINIGEN DES DRUCKERGEHÄUSES

1. Führen Sie die beschriebenen Schritte aus, um den Drucker auszuschalten.

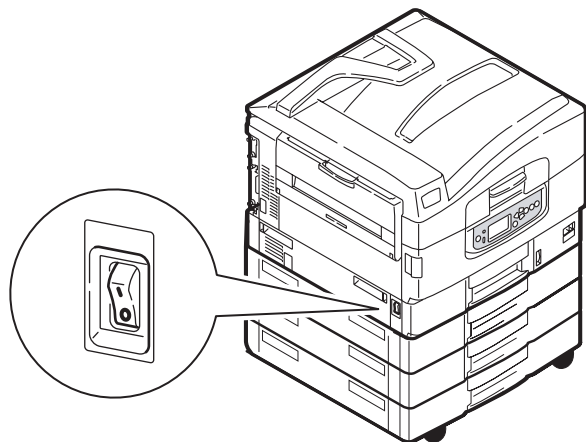



2. Wischen Sie die Druckeroberfläche mit einem etwas mit Wasser oder einem Neutralreiniger angefeuchteten, weichen Tuch ab.

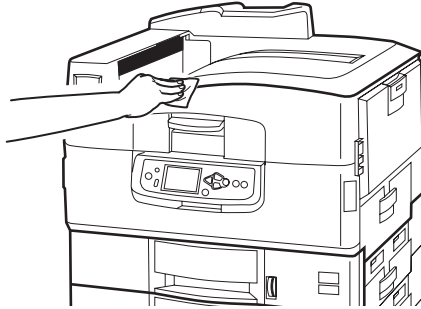

3. Trocknen Sie die Druckeroberfläche mit einem weichen, trockenen Tuch ab.
4. Schalten Sie den Drucker ein.

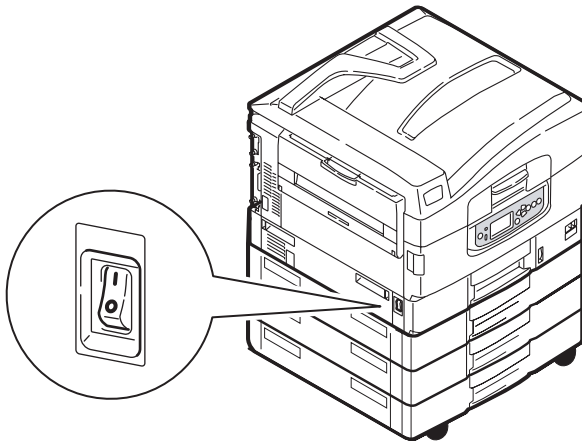

## LEEREN DES LOCHABFALLBEHÄLTERS (LOCHEREINHEIT, OPTIONALES ZUBEHÖR)

Wenn eine Meldung auf dem LCD-Feld anzeigt, dass der Lochabfallbehälter voll ist, leeren Sie ihn wie folgt:

1. Betätigen Sie den Hebel des Finishers und schieben Sie ihn vom Drucker weg.

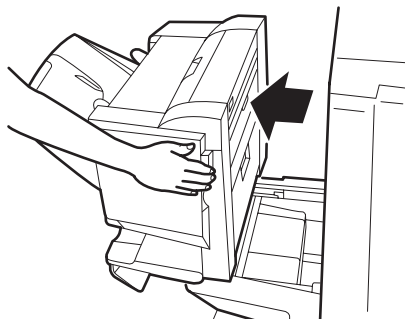

2. Ziehen Sie den Lochabfallbehälter heraus. Halten Sie ihn gerade, damit Sie keinen Abfall ausschütten.

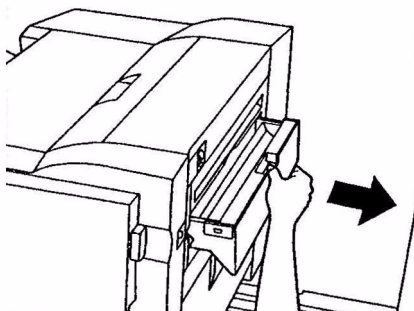

- 3.** Entsorgen Sie den Abfall an einem geeigneten Ort.

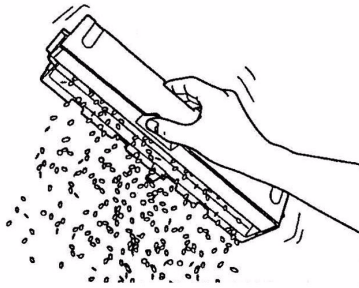

- 4.** Setzen Sie den Lochabfallbehälter wieder vorsichtig in den Finisher ein.

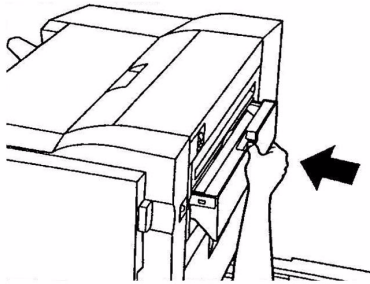

- 5.** Überprüfen Sie, ob der Lochabfallbehälter sachgemäß eingesetzt wurde, indem Sie den Finisher wieder in die ursprüngliche Position bringen. Achten Sie dabei darauf, dass Sie sich die Finger nicht einklemmen.

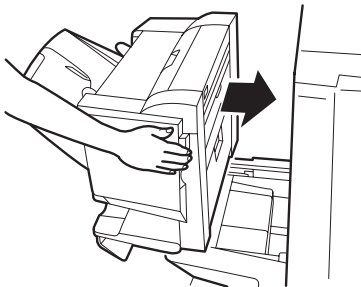

# OPTIONALES ZUBEHÖR

In diesem Abschnitt wird das optionale Zubehör des Druckers beschrieben. Das folgende Zubehör ist erhältlich:

- > Duplexeinheit (für den Zweiseitendruck) (nur C9650n)
- > Zusätzlicher RAM-Speicher
- > Festplattenlaufwerk (für geprüften und Spooled-Druck, direkten Druck von PDF-Dateien, wenn Sortierfehler auftreten, zum Hinzufügen weiterer Schriftarten) (nur C9650n und C9650dn)
- > abschließbares zweites Papierfach (um die Papierzufuhrkapazität zu erhöhen und das Papier zu schützen)
- > zweites und drittes Standard-Papierfach (um die Papierzufuhrkapazität zu erhöhen)
- > Zufuhr mit hoher Kapazität (entspricht drei Papierfächern) (nur C9650n, C9650dn und C9650hdn)

---

## HINWEIS

1. Die folgenden Papierfachkonfigurationen sind verfügbar:  
Nur Fach 1, Fach 1 + zweites Fach, Fach 1 + zweites Fach + drittes Fach, Fach 1 + HCF, Fach 1 und zweites Fach + HCF.
2. Auf dem C9650hdtm ist bereits eine Zufuhr mit hoher Kapazität installiert. Aus diesem Grund wird nur noch ein zusätzliches Fach unterstützt (ergibt die maximale Gesamtzahl von fünf Fächern).

- 
- > Finisher (zum Heften der Druckausgabe)
  - > Druckerschrank
  - > Lochereinheit (erweitert den Funktionsumfang des Finishers)

## BESTELLINFORMATIONEN FÜR ZUBEHÖR

BEZEICHNUNG	BESTELLNUMMER
Duplexeinheit	42797203
Zusätzlicher RAM-Speicher 256 MB 512 MB	01182901 01182902
Festplattenlaufwerk	01163803
Zweites und drittes Papierfach	42831303
Abschließbares zweites Papierfach	01216601
Zufuhr mit hoher Kapazität (HCF)	42831503
Finisher: 4 Fächer 5 Fächer	01166701 01166801
Locher für Finisher: 4 Löcher 2 Löcher 4 Löcher (Schweden)	42872903 42872901 42872904
Schrank (gleiche Höhe wie HCF)	09004256

## INSTALLIEREN VON ZUBEHÖR

Zubehör (mit Ausnahme des Finishers) wird mit eigener Begleitdokumentation ausgeliefert, die alle für die Installation benötigten Anleitungen enthält. Es wird empfohlen, diesen Anleitungen genau zu folgen.

Drucken Sie nach der Installation eine Menüübersicht (Konfigurationsdokument), um zu prüfen, ob die Installation erfolgreich war.

---

### *HINWEIS*

*Finisher und Locher müssen von einem qualifizierten Techniker installiert werden.*

---

Für das folgende Zubehör müssen Sie eine Einstellung in dem oder den Druckertreibern vornehmen:

- > Duplexeinheit
- > Papierfach/Papierfächer
- > Finisher

Einzelheiten zu den Treibereinstellungen entnehmen Sie dem Handbuch Drucken.

# FEHLERBEHEBUNG

## ALLGEMEIN

Wenn auf dem Display-Feld des Druckers nichts angezeigt wird oder sich dieser auch 10 Minuten nach dem Einschalten noch im Standby-Modus befindet, schalten Sie den Drucker mit dem Shutdown-Prozess aus. Prüfen Sie alle Kabelverbindungen, bevor Sie den Drucker neu starten. Wenn das Problem weiterhin auftritt, wenden Sie sich an Ihren Händler.

## PAPIERSTAUS

Die Informationen aus diesem Abschnitt helfen Ihnen, Probleme zu lösen, die bei der Nutzung des Druckers auftreten können. Nachfolgend wird beschrieben, welche Maßnahmen bei Auftreten eines Papierstaus oder bei schlechter Druckqualität zu ergreifen sind. In diesem Abschnitt finden Sie LCD-Meldungen zu Papierstaus und die entsprechenden Abhilfemaßnahmen. Eine Liste anderer typischer Meldungen und Lösungsvorschläge entnehmen Sie „Anhang A – LCD-Meldungen“ auf Seite 105.

## PAPIERSTAUS – DRUCKER

Wenn ein Papierstau auftritt, wird auf dem LDC-Feld des Drucker-Bedienfelds eine Meldung angezeigt. Sie können die Taste **Help** (Hilfe) drücken, um Anleitungen zur Beseitigung des Staus anzuzeigen.

Ausführliche Informationen darüber, wie Sie Staus beheben, finden Sie in den unten stehenden Abschnitten, die den Papierstaumeldungen zugeordnet sind.

## **ABDECKUNG ÖFFNEN, PAPIERSTAU, TTTTIT SEITENABDECKUNG**

Anstelle der Buchstaben tttttt können Fach 1 oder die Fächer 2 bis 5 (sofern installiert) in der Meldung auf dem LCD-Feld angezeigt werden. In diesem Beispiel wird Fach 1 verwendet. Die Vorgehensweise bei den übrigen Fächern ist identisch.

- 1.** Drücken Sie Arretierung (1) auf der Seitenabdeckung von Fach 1 und öffnen Sie die Abdeckung.

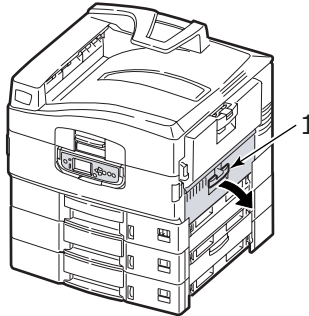

- 2.** Entfernen Sie das gestaute Papier vorsichtig.

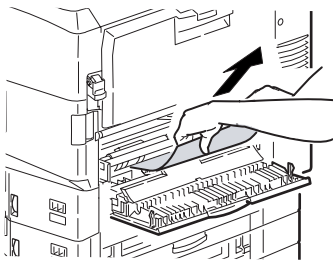



3. Schließen Sie die Seitenabdeckung Fach 1.

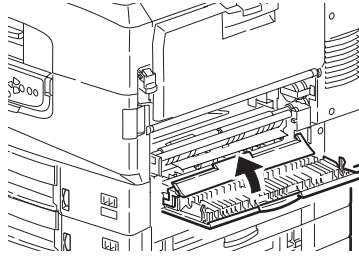

### **ABDECKUNG ÖFFNEN, PAPIERSTAU, SEITENABDECKUNG**

1. Wenn das MZ-Fach geöffnet ist, schließen Sie es, so dass die Seitenabdeckung (1) sichtbar ist.

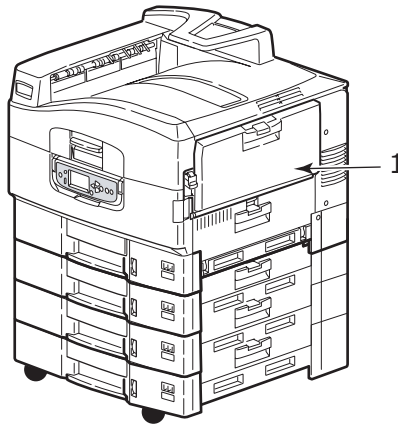

2. Ziehen Sie den Freigabehebel (2) und öffnen Sie die Seitenabdeckung.

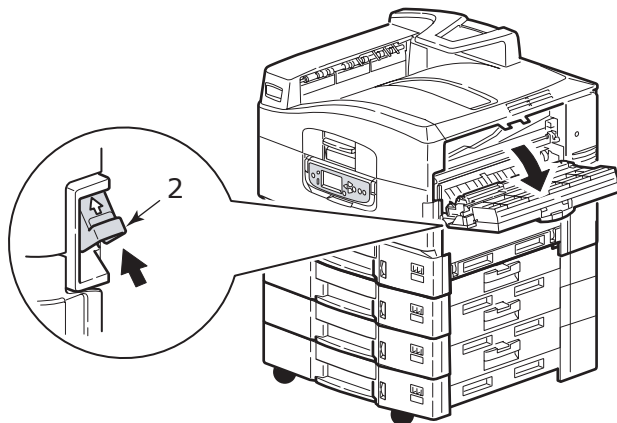

3. Entfernen Sie das gestaute Papier vorsichtig.

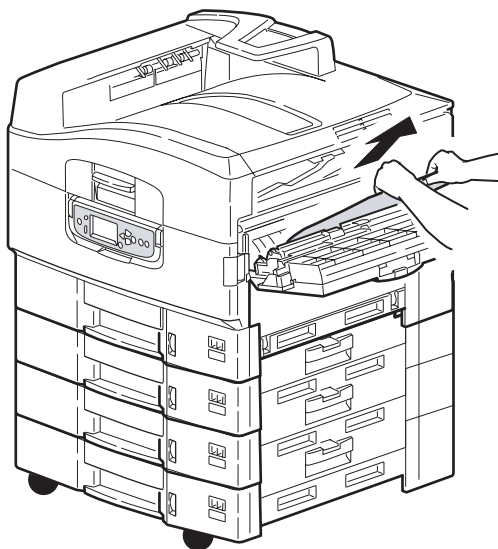

4. Schließen Sie die Seitenabdeckung.

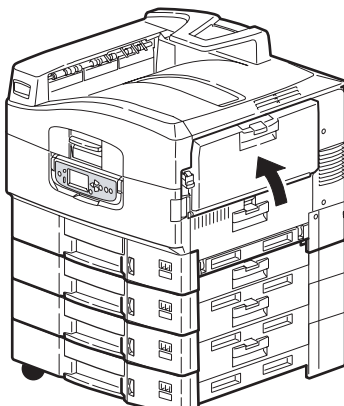

### **ABDECKUNG ÖFFNEN, PAPIERSTAU, OBERE ABDECKUNG**

1. Drücken Sie den Griff der oberen Abdeckung (1) und öffnen Sie die Abdeckung.

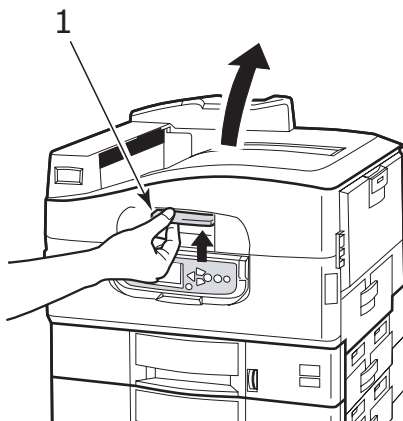

### **VORSICHT!**

**Berühren Sie die Fixiereinheit nicht, da sie nach dem Drucken heiß ist.**

- 2.** Drücken Sie den Korbgriff (2) und heben Sie den Trommelkorb an.

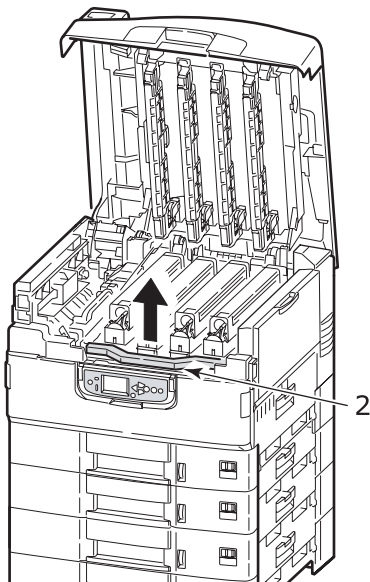

- 3.** Entfernen Sie das vorhandene Papier vorsichtig vom Transportband.

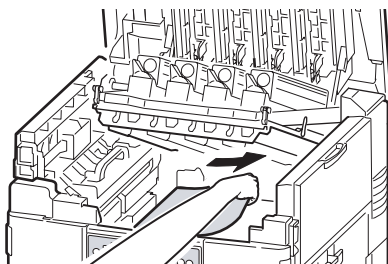

4. Wenn Papier in der Fixiereinheit gestaut ist, drücken Sie den Riegel (3) in die abgebildete Richtung, um die Einheit zu lösen.

## VORSICHT!

**Berühren Sie die Fixiereinheit nicht, da sie nach dem Drucken heiß sein kann. Wenn die Fixiereinheit heiß ist, warten Sie bis sie abgekühlt ist, bevor Sie gestautes Papier entfernen.**

Halten Sie die Fixiereinheit (4) am Griff fest, heben Sie sie aus dem Drucker und stellen Sie sie auf eine gerade Oberfläche.

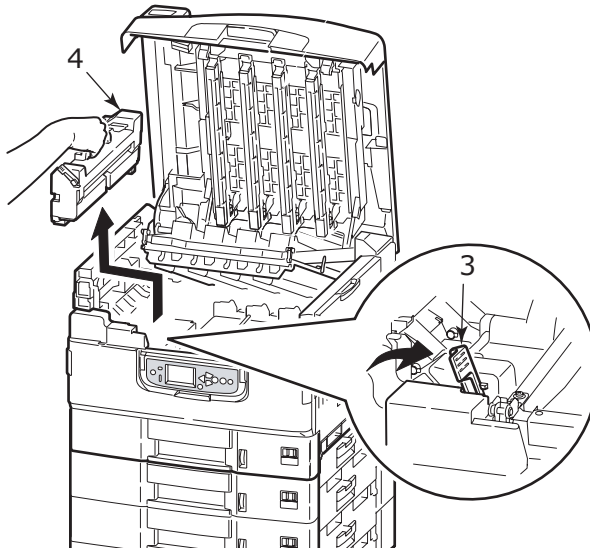

- 5.** Ziehen Sie die Freigabehebel (5) nach oben und entfernen Sie das gestaute Papier.

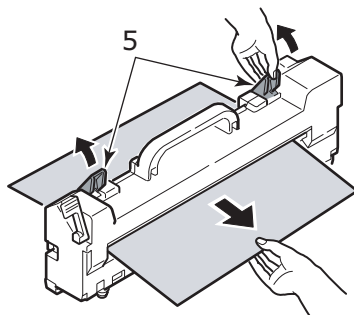

- 6.** Setzen Sie die Fixiereinheit vorsichtig wieder in den Drucker ein und drehen Sie den Riegel (6) in die abgebildete Richtung, um die Fixiereinheit zu verriegeln.

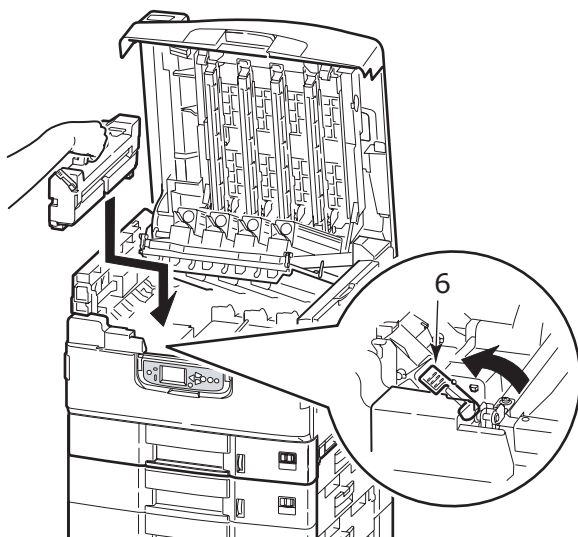

- 7.** Wenn in der Nähe der Papierausgabe ein Stau auftritt, öffnen Sie das Ausgabefach Face Up (7).

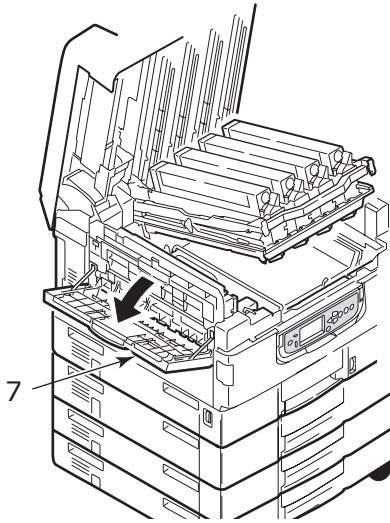

- 8.** Öffnen Sie die Seitenabdeckung (Papierausgabe) (8) und entfernen Sie das gestaute Papier.

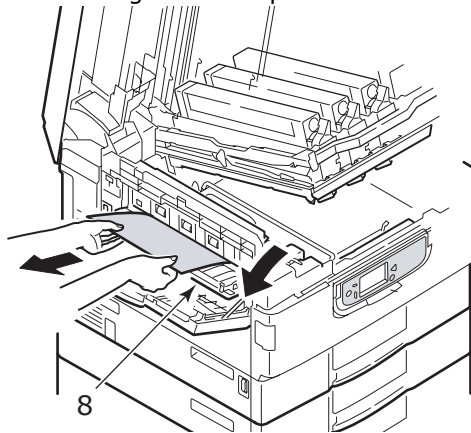

- 9.** Schließen Sie die Seitenabdeckung (Papierausgabe) und danach das Ausgabefach Face Up.

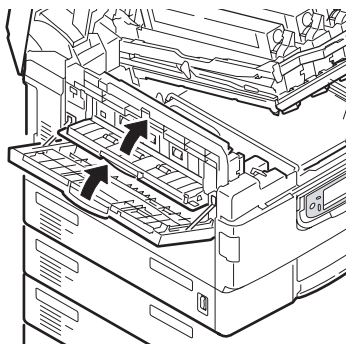

- 10.** Bringen Sie den Bildtrommelkorb (9) wieder in die ursprüngliche Position und prüfen Sie, ob er verriegelt ist.

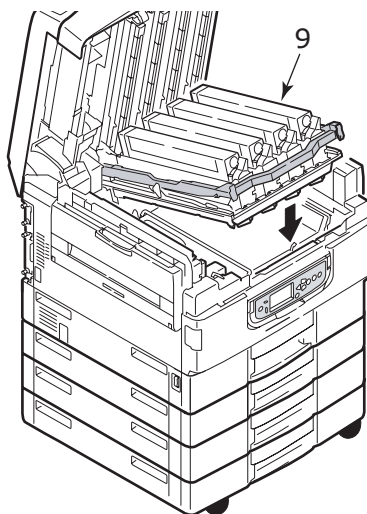



11. Schließen Sie die obere Abdeckung und stellen Sie sicher, dass sie eingeklinkt ist.

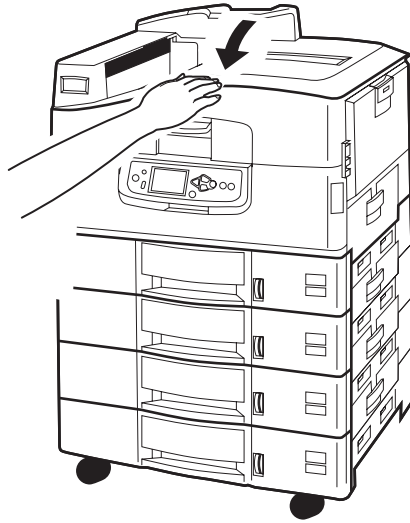

## PAPIERSTAUS – DUPLEXEINHEIT (SO FERN INSTALLIERT)

### DUPLEXEINHEIT PRÜFEN, PAPIERSTAU

1. Wenn ein Finisher an den Drucker angeschlossen ist, betätigen Sie den Hebel (1) des Inverters, um den Inverter vom Drucker zu trennen.

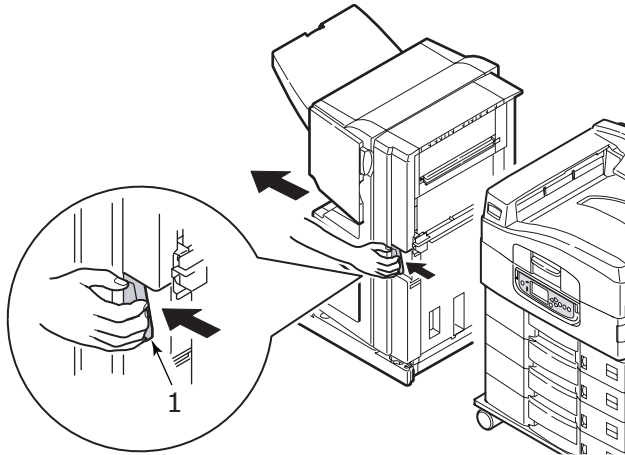

- 2.** Betätigen Sie die Freigabetaste (2) der Duplexabdeckung und öffnen Sie die Abdeckung.

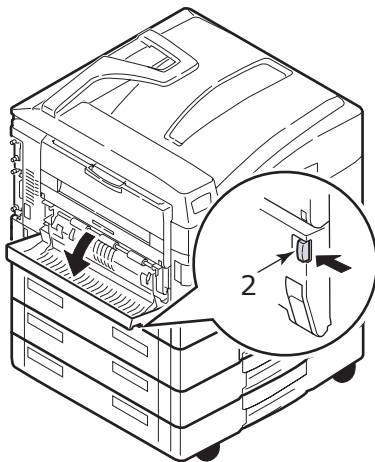

- 3.** Entfernen Sie das gestaute Papier vorsichtig und schließen Sie dann die Abdeckung.

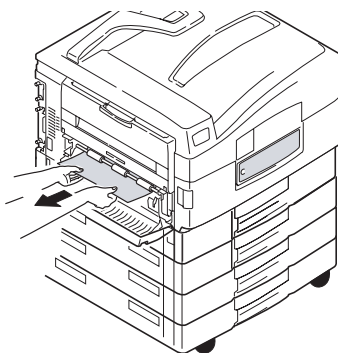

- 4.** Betätigen Sie die Hebel (3) und ziehen Sie die Duplexeinheit heraus.

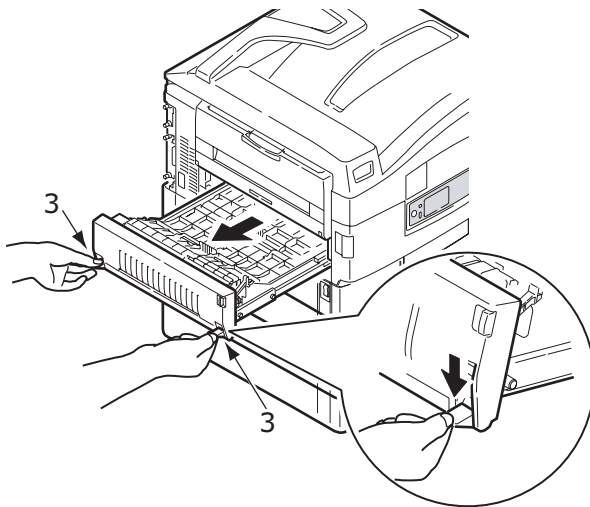

- 5.** Halten Sie die vordere obere Abdeckung am Griff (4) fest, drücken Sie sie behutsam nach innen und heben Sie sie an.

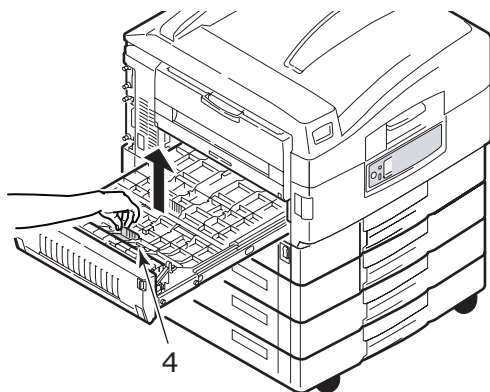

- 6.** Entfernen Sie das gestaute Papier.

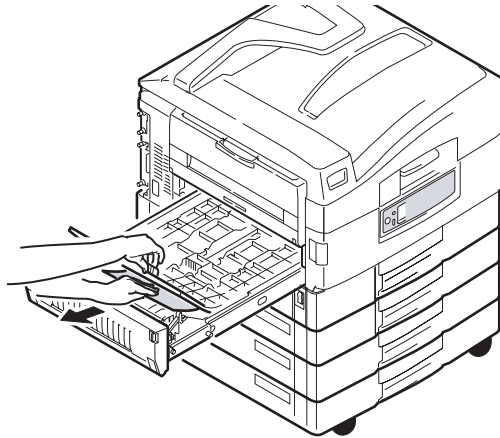

- 7.** Überprüfen und beseitigen Sie nach dem gleichen Prinzip gestautes Papier unterhalb der rückwärtigen oberen Abdeckung.

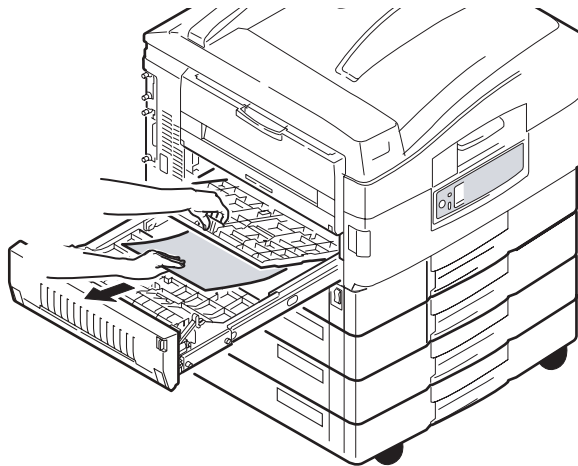

- 8.** Bringen Sie die beiden oberen Abdeckungen wieder an.

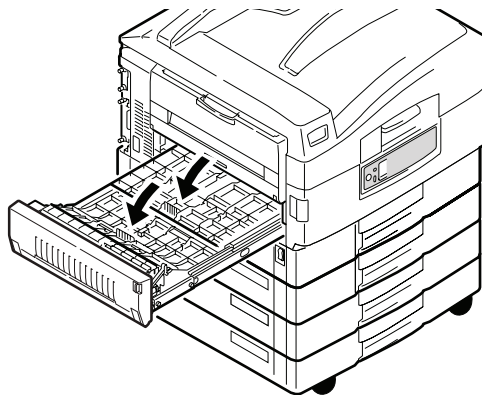

- 9.** Schieben Sie die Duplexeinheit wieder in die ursprüngliche Position.

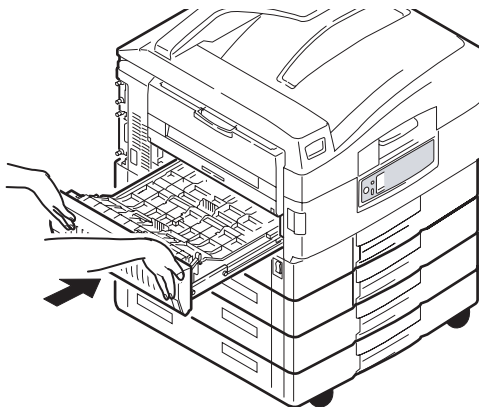

- 10.** Wenn Sie einen Finisher abgenommen haben, um auf die Duplexeinheit zugreifen zu können, bringen Sie auch den Finisher an.

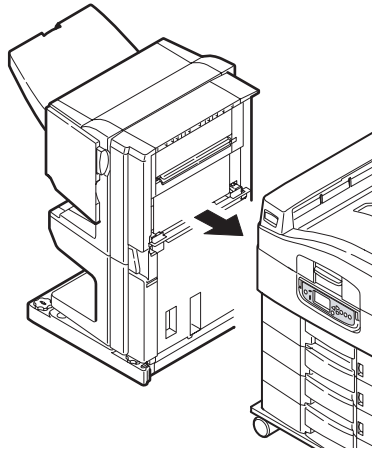

## PAPIERSTAUS – FINISHER (OPTIONALES ZUBEHÖR)

### FINISHER PRÜFEN, PAPIERSTAU/PAPIERRESTE

Überprüfen Sie mit der Taste **Help** (Hilfe) des Druckerbedienfelds die angezeigte Nummer. Sie benötigen die Nummer, um den Papierstau zu beseitigen. Nachfolgend werden die Schritte beschrieben, die durchgeführt werden müssen, wenn die numerischen Codes angezeigt werden.

### 591, 592, 593, 599/ 643, 645 (PAPIERSTAU AM FINISHER)

1. Entfernen Sie das Papier an der Papierausgabe des Finishers.

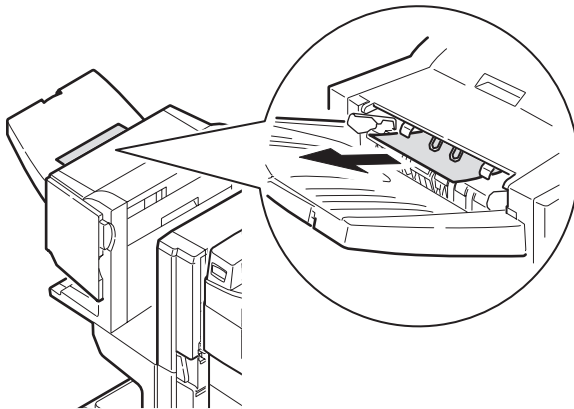



2. Betätigen Sie den Griff des Finishers (1) und schieben Sie ihn vom Inverter weg.

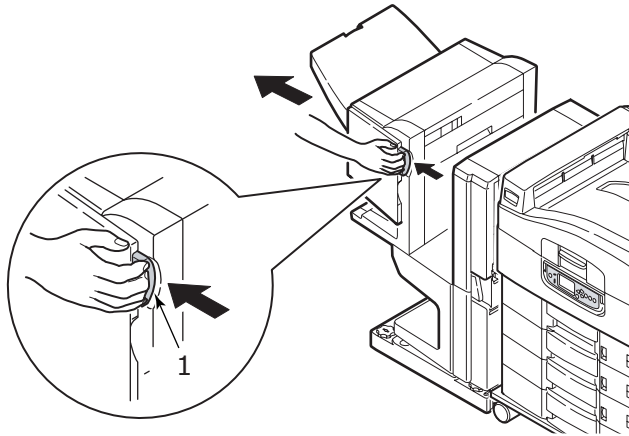

3. Öffnen Sie die obere Abdeckung des Finishers.

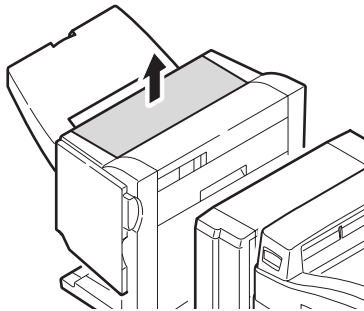

- 4.** Entfernen Sie das gestaute Papier vorsichtig.

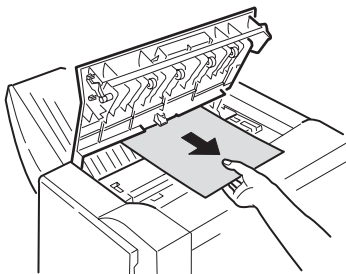

- 5.** Schließen Sie die obere Abdeckung des Finishers.

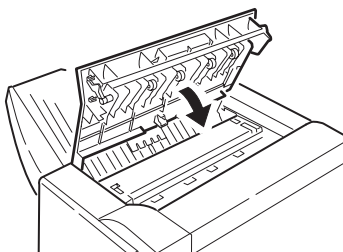

- 6.** Bringen Sie den Finisher wieder in die ursprüngliche Position und schließen Sie ihn an den Inverter an.

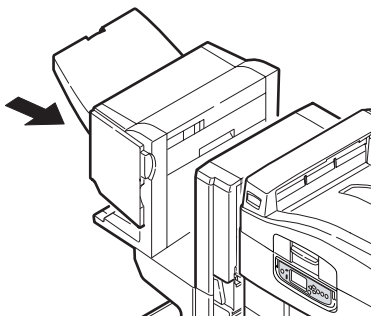

## 594, 597, 598/ 644, 646 (PAPIERSTAU IM FINISHER)

1. Betätigen Sie den Griff des Finishers (1) und schieben Sie ihn vom Inverter weg.

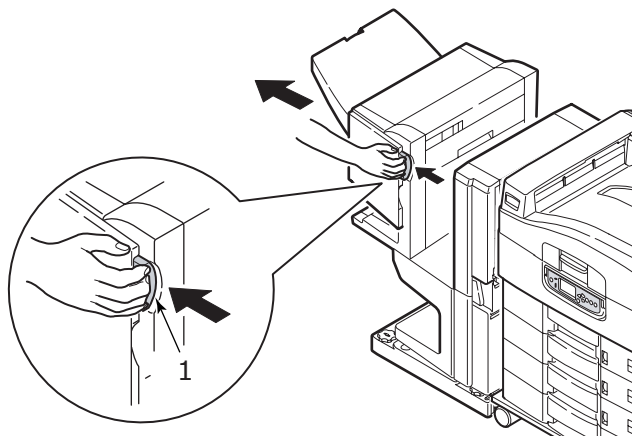

2. Öffnen Sie die vordere Abdeckung (2) des Finishers.

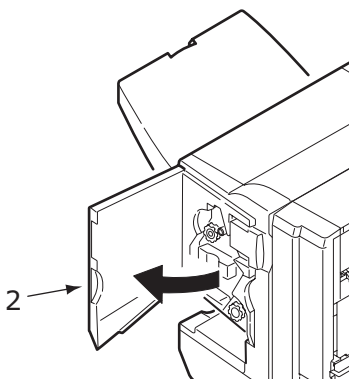

- 3.** Drehen Sie den unteren Knopf (3) so lange im Uhrzeigersinn, bis das gestaute Papier vollständig ausgeworfen wurde.

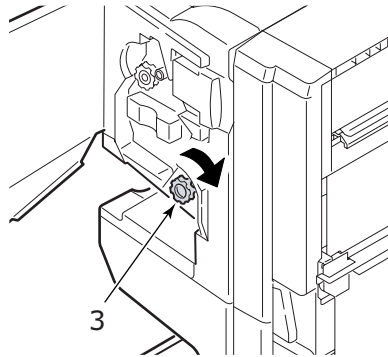

- 4.** Entfernen Sie das ausgeworfene Papier.

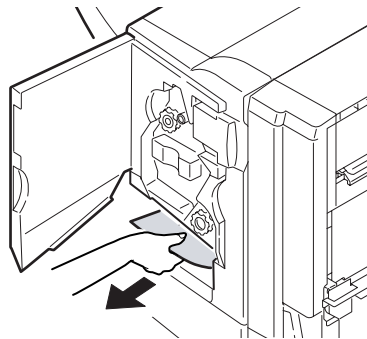

- 5.** Schließen Sie die vordere Abdeckung des Finishers.

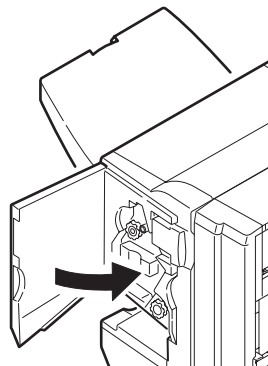

- 6.** Öffnen Sie die rechte Seitenabdeckung des Finishers.

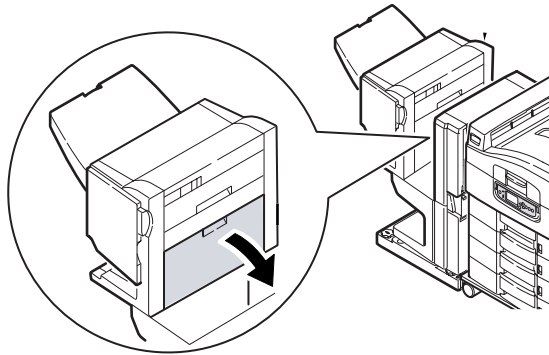

- 7.** Entfernen Sie das gestaute Papier vorsichtig.

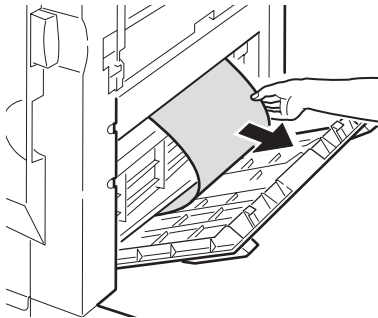

- 8.** Schließen Sie die rechte Seitenabdeckung des Finishers.

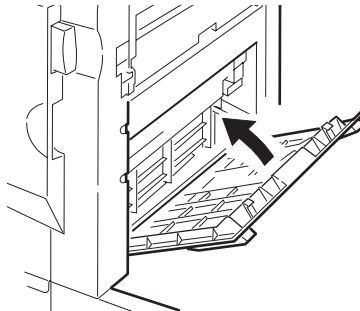

9. Bringen Sie den Finisher wieder in die ursprüngliche Position und schließen Sie ihn an den Inverter an.

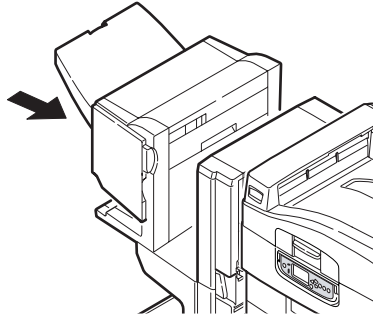

### 590 (PAPIERSTAU IM FINISHER/LOCHER)

1. Betätigen Sie den Griff des Finishers (1) und schieben Sie ihn vom Inverter weg.

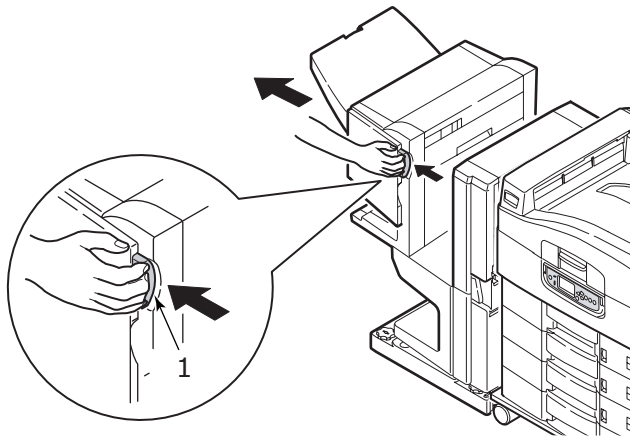

- 2.** Verschieben Sie die Zunge (2) auf der rechten Seite des Finishers, um sie an der Markierung (3) auszurichten.

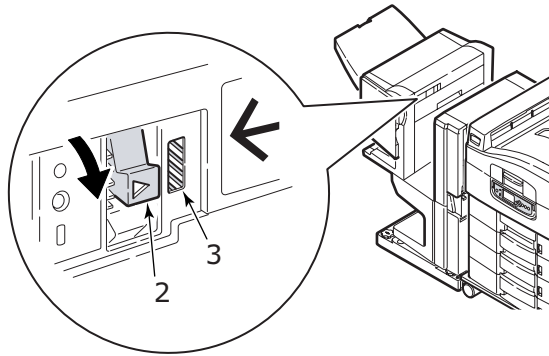

- 3.** Öffnen Sie die obere Abdeckung des Finishers.

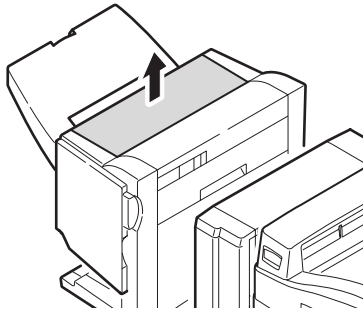

- 4.** Entfernen Sie das gestaute Papier vorsichtig.

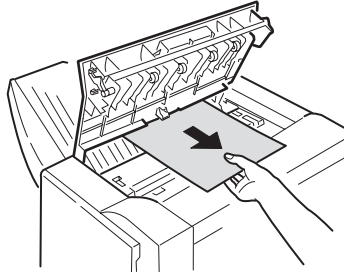

- 5.** Schließen Sie die obere Abdeckung des Finishers.

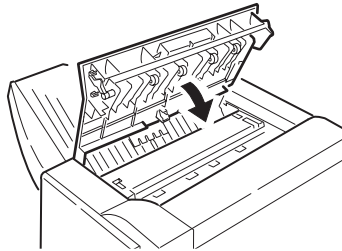

- 6.** Bringen Sie den Finisher wieder in die ursprüngliche Position und schließen Sie ihn an den Inverter an.

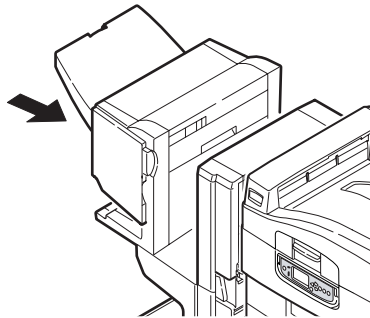



## INVERTER PRÜFEN, PAPIERSTAU

1. Betätigen Sie den Griff des Finishers (1) und schieben Sie ihn vom Inverter weg.

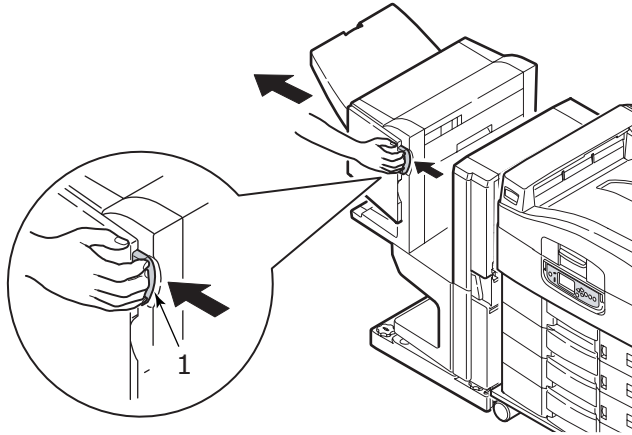

2. Drücken Sie den vertieften Hebel (2) und öffnen Sie die linke Seitenabdeckung des Inverters.

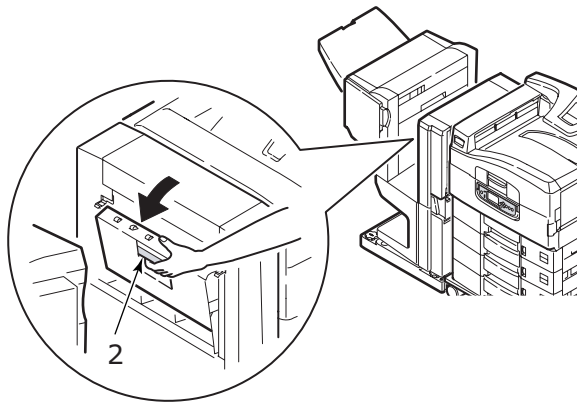

- 3.** Entfernen Sie das gestaute Papier vorsichtig.

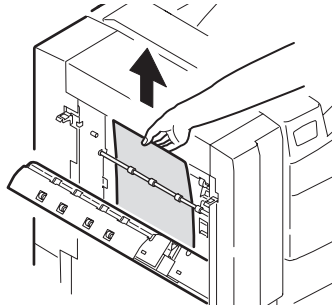

- 4.** Schließen Sie die linke Seitenabdeckung des Inverters.

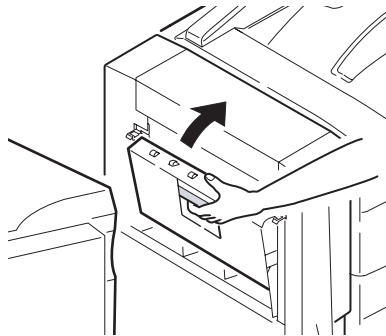

- 5.** Bringen Sie den Finisher wieder in die ursprüngliche Position und schließen Sie ihn an den Inverter an.

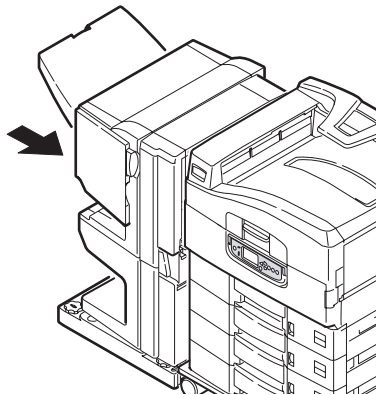

- 6.** Betätigen Sie den Hebel (3) des Inverters und trennen Sie den Inverter vom Drucker.

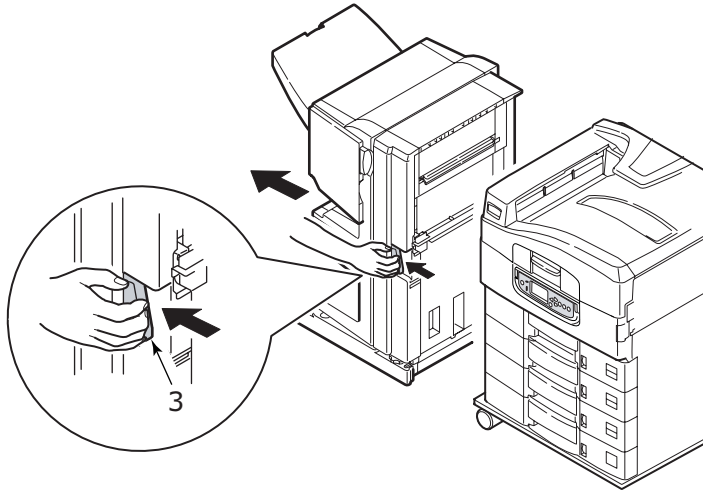

- 7.** Öffnen Sie die rechte Seitenabdeckung (4) des Inverters.

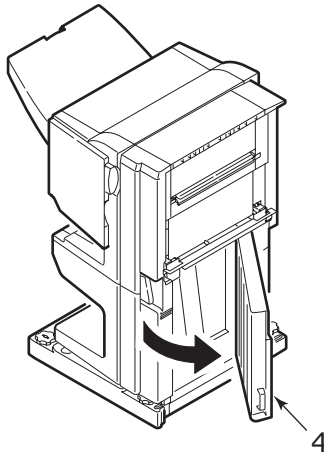

- 8.** Entfernen Sie das gestaute Papier.

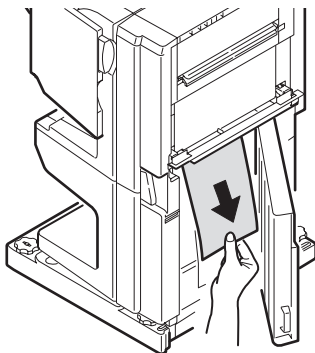

- 9.** Schließen Sie die rechte Seitenabdeckung.

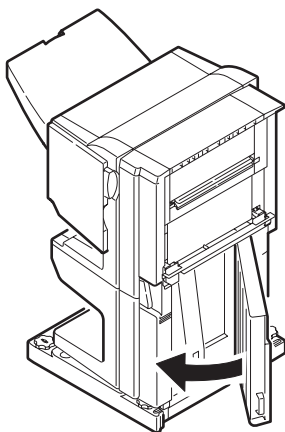

- 10.** Bringen Sie Finisher und Inverter wieder in die ursprüngliche Position und schließen Sie die Geräte an den Drucker an.

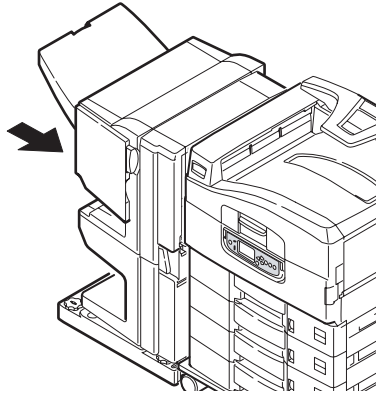

## VERMEIDEN VON PAPIERSTAUS

In der folgenden Tabelle finden Sie eine Zusammenfassung möglicher Ursachen von Papierstaus und Möglichkeiten, sie auszuschließen.

MÖGLICHE URSACHE	ABHILFEMABNAHME
Der Printer steht nicht gerade.	Stellen Sie den Drucker auf eine stabile, ebene Oberfläche.
Die Druckmedien sind zu leicht oder zu schwer.	Verwenden Sie geeignete Druckmedien.
Die Druckmedien sind feucht oder mit statischer Elektrizität aufgeladen.	Verwenden Sie Druckmedien, die unter geeigneten Temperatur- und Feuchtigkeitsbedingungen gelagert wurden.
Die Druckmedien sind zerknittert oder gewellt.	Verwenden Sie geeignete Druckmedien. Geglättete Druckmedien können verwendet werden.
Die Druckmedien sind nicht aneinander ausgerichtet.	Nehmen Sie die Blätter heraus, schütteln Sie sie, bis sie ordnungsgemäß ausgerichtet sind, und legen Sie sie wieder ein.
Die Druckmedien sind nicht korrekt im Fach ausgerichtet.	Ändern Sie die Einstellung des Papieranschlags und der Papierführungen des Fachs oder der Führung der manuellen Zufuhr des MZ-Fachs, um die Druckmedien ordnungsgemäß auszurichten.
Die zu bedruckenden Umschläge sind nicht ordnungsgemäß ausgerichtet.	Richten Sie sie wie erforderlich aus.
Die Druckerzufuhrwalze ist verschmutzt.	Wischen Sie die Walze mit einem mit Wasser angefeuchteten Tuch ab.
Die Druckerzufuhrwalzen sind abgenutzt.	Tauschen Sie die Zufuhrwalzen aus.
Mediengewicht oder Medientyp wurden falsch eingestellt.	Wählen Sie die korrekten Druckermenüeinstellungen für Mediengewicht und Medientyp aus.

## NICHT ZUFRIEDEN STELLENDE DRUCKQUALITÄT

SYMPTOME	MÖGLICHE URSACHEN	SCHRITTE
Auf dem Ausdruck sind vertikale weiße Linien zu sehen.	Der LED-Kopf ist verschmutzt.	Wischen Sie den LED-Kopf mit einem LED-Linsenreiniger oder einem weichen Tuch ab.
	Niedriger Tonerstand.	Tauschen Sie die Tonerpatrone aus.
	In der Bildtrommel scheinen gerätefremde Partikel vorhanden zu sein.	Tauschen Sie die Bildtrommelpatrone aus.
	Der Lichtabschirmfilm auf der Bildtrommelpatrone ist verschmutzt	Wischen Sie den Film mit einem LED-Linsenreiniger oder einem weichen Tuch ab.
Das Druckbild wird in vertikaler Richtung immer blasser.	Der LED-Kopf ist verschmutzt.	Wischen Sie den LED-Kopf mit einem LED-Linsenreiniger oder einem weichen Tuch ab.
	Niedriger Tonerstand.	Tauschen Sie die Tonerpatrone aus.
	Das Papier ist nicht für den Drucker geeignet.	Verwenden Sie empfohlenes Papier.
Der Ausdruck ist zu hell.	Die Tonerpatrone ist nicht ordnungsgemäß eingesetzt.	Setzen Sie die Tonerpatrone erneut ein.
	Niedriger Tonerstand.	Tauschen Sie die Tonerpatrone aus.
	Das Papier ist feucht.	Verwenden Sie Papier, das bei korrekten Temperatur- und Feuchtigkeitsbedingungen gelagert wurde.
	Das Papier ist nicht für den Drucker geeignet.	Verwenden Sie empfohlenes Papier.
	Dicke und Type des Papiers sind ungeeignet.	Setzen Sie im Menü-Setup Mediengewicht und Medientyp auf einen geeigneten Wert oder erhöhen Sie den Wert von Mediengewicht um 1.

<b>SYMPTOME</b>	<b>MÖGLICHE URSACHEN</b>	<b>SCHRITTE</b>
Der Ausdruck ist zu hell.	Recycling-Papier wird verwendet.	Erhöhen Sie im Menü-Setup den Wert von Mediengewicht um 1.
Die Bilder sind teilweise zu blass. Beim Drucken reiner Farben sind weiße Flecken und Linien sichtbar.	Das Papier ist feucht oder trocken.	Verwenden Sie Papier, das bei korrekten Temperatur- und Feuchtigkeitsbedingungen gelagert wurde.
Auf dem Ausdruck sind vertikale Linien sichtbar.	Die Bildtrommelpatrone ist beschädigt.	Tauschen Sie die Bildtrommelpatrone aus.
	Niedriger Tonerstand.	Tauschen Sie die Tonerpatrone aus.
Auf dem Ausdruck sind regelmäßig horizontale Linien sowie Flecken sichtbar.	Treten die Linien und Flecken in Abständen von ca. 94 mm auf, ist die Bildtrommel (die grüne Hülse) beschädigt oder verschmutzt.	Wischen Sie sie behutsam mit einem weichen Tuch ab. Tauschen Sie die Bildtrommelpatrone aus, wenn sie verschmutzt ist.
	Treten die Linien und Flecken in Abständen von ca. 42 mm auf, können in der Bildtrommelpatrone gerätefremde Partikel vorhanden sein.	Öffnen/schließen Sie die obere Abdeckung und drucken Sie erneut.
	Treten die Linien und Flecke in Abständen von ca. 87 mm auf, ist die Fixiereinheit beschädigt.	Tauschen Sie die Fixiereinheit aus.
	Die Bildtrommelpatrone wurde Licht ausgesetzt.	Tauschen Sie die Bildtrommelpatrone aus, wenn das Problem nicht behoben wurde.



<b>SYMPTOME</b>	<b>MÖGLICHE URSACHEN</b>	<b>SCHRITTE</b>
Der weiße Bereich des Papiers ist geringfügig befleckt.	Das Papier ist statisch geladen.	Verwenden Sie Papier, das bei korrekten Temperatur- und Feuchtigkeitsbedingungen gelagert wurde.
	Zu dickes Papier wird verwendet.	Verwenden Sie weniger dickes Papier.
	Niedriger Tonerstand.	Tauschen Sie die Tonerpatrone aus.
Die Buchstabenränder sind verschmiert.	Der LED-Kopf ist verschmutzt.	Wischen Sie den LED-Kopf mit einem LED-Linsenreiniger oder einem weichen Tuch ab.
Der Toner löst sich, wenn er gerieben wird.	Dicke und Typ des Papiers wurden falsch eingestellt.	Setzen Sie im Menü-Setup Medientyp und Mediengewicht auf einen geeigneten Wert oder erhöhen Sie den Wert von Mediengewicht um 1.
	Recycling-Papier wird verwendet.	Erhöhen Sie im Menü-Setup den Wert von Mediengewicht um 1.
Der Glanz ist ungleichmäßig.	Dicke und Typ des Papiers wurden falsch eingestellt.	Setzen Sie im Menü-Setup Medientyp und Mediengewicht auf einen geeigneten Wert oder verringern Sie den Wert von Mediengewicht um 1.

## HEFTKLAMMERNSTAUS – FINISHER (OPTIONALES ZUBEHÖR)

### FINISHER PRÜFEN, HEFTKLAMMERNSTAUS

Wenn auf dem Display ein Heftklammernstau gemeldet wird, beheben Sie den Stau wie folgt:

1. Öffnen Sie die vordere Abdeckung des Finishers.

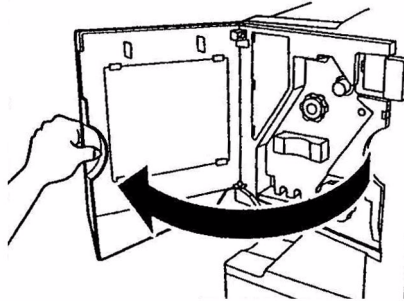

2. Drehen Sie den Knopf so lange in die angegebene Richtung, bis der **colour**farbige Anzeiger erscheint.

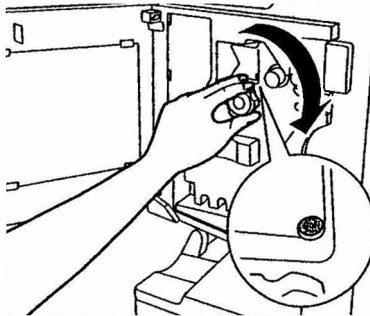

- 3.** Entfernen Sie das Papier, das sich zum Heften im Papierauswurfbereich befindet.

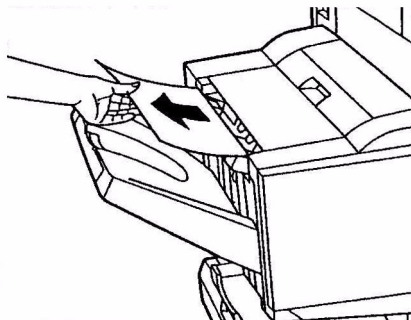

- 4.** Ziehen Sie die Heftereinheit heraus.

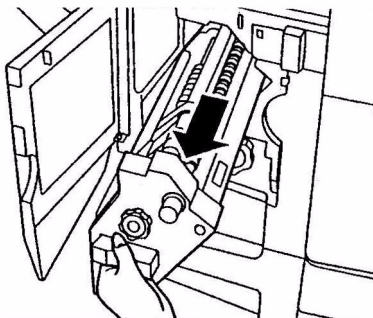

- 5.** Drehen Sie den Knopf in die angegebene Richtung, um den Hefter nach vorne zu ziehen.

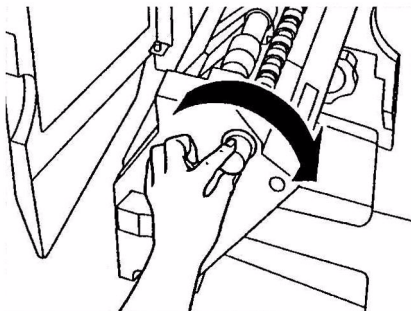

- 6.** Fassen Sie die Heftpatrone an beiden Seiten an und ziehen Sie sie heraus.

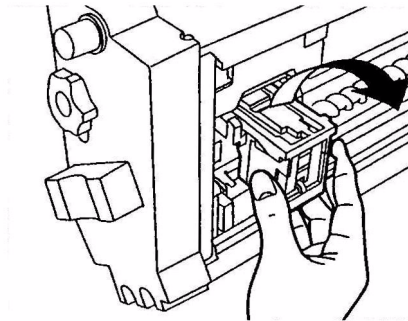

- 7.** Heben Sie die Klappe der Heftpatrone an.

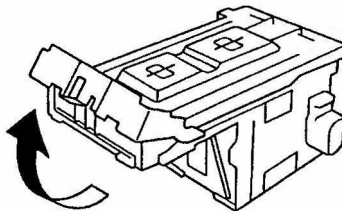

- 8.** Entfernen Sie alle Heftklammern, die aus dem Heftgehäuse austreten.

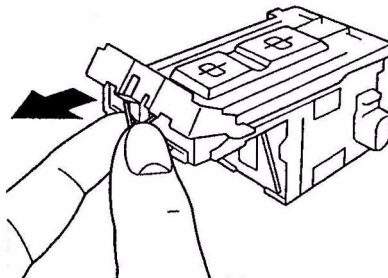

- 9.** Bringen Sie die Klappe der Heftpatrone wieder in die ursprüngliche Position.

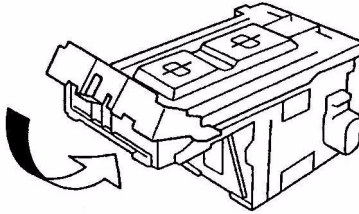

- 10.** Setzen Sie die Heftpatrone wieder ein.

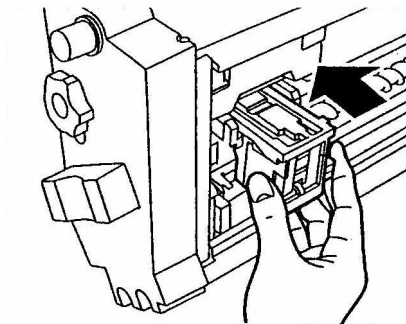

- 11.** Achten Sie darauf, dass die Heftpatrone wieder fest in die Hefteinheit eingesetzt wurde, und schieben Sie die Hefteinheit wieder an die ursprüngliche Position.

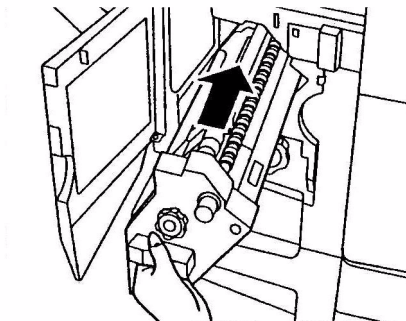

- 12.** Schließen Sie die vordere Abdeckung des Finishers und achten Sie darauf, dass Sie sich nicht die Finger einklemmen.

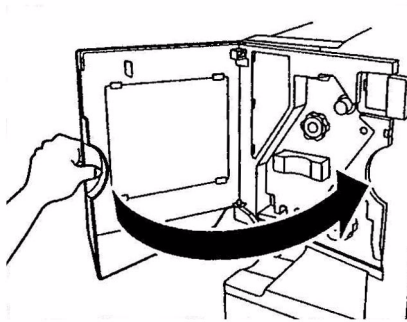

# TECHNISCHE DATEN

C9650

N31204B

BEZEICHNUNG	SPEZIFIKATION
Abmessungen	<b>n, dn, hdn:</b> 654.5x623x471mm (B x T x H) <b>hdtn:</b> 654.5x623x873mm (B x T x H)
Gewicht	Ohne Optionen ca. 76 kg
Druckgeschwindigkeit	colour: 36 Seiten pro Minute; Schwarzweiß: 40 Seiten pro Minute
Auflösung	1200 x 600 dpi
Emulationen	PCL 5c, PCL XL 2.1, PS, IBM PPR, Epson FX
Speicher	512 MB, erweiterbar Maximum: 1.024 MB
Papierzufuhr bei 80 g/m <sup>2</sup>	Fächer 1 – 5: jeweils 530 Blatt A4 MP-Kassette: 230 Blatt A4
Papiergewicht	64 - 300g/m <sup>2</sup>
Papierausgabe	Ablagefach für Vorderseite unten: 500 Blatt Ablagefach für Vorderseite oben: 200 Blatt
Schnittstellen	Parallel, USB 2.0, 10Base-T, 100Base-TX und 1000Base-T
Betriebszyklus	Maximal 150.000 Seiten/Monat
Nutzungsdauer Toner	15.000 A4-Seiten bei 5 % Druckfläche
Nutzungsdauer Bildtrommel	30.000 A4-Seiten
Nutzungsdauer Transportband	100.000 A4-Seiten
Nutzungsdauer Fixierer	100.000 A4-Seiten
Nutzungsdauer Behälter für überschüssigen Toner	30.000 A4-Seiten bei 5 % Druckfläche
Stromversorgung	220 bis 240 V Wechselstrom, 50/60 Hz, 6 A
Stromverbrauch	Bei Betrieb: <Maximal 1,500 W, 780 W typisch Bereitschaft: Maximal 600 W, 200 W typisch Energiesparmodus: <26 W

BEZEICHNUNG	SPEZIFIKATION
Betriebsumgebung	Bei Betrieb: 10 – 32 °C/20 – 80 % relative Feuchtigkeit Aus: 0 – 43 °C/10 – 90 % relative Feuchtigkeit
Lärmstufe	Bei Betrieb: Maximal 54 dBA Bereitschaft: Maximal 42 dBA Energiesparmodus: Maximal 28 dBA nach 30 Minuten Hintergrundwert



## ANHANG A – LCD-MELDUNGEN

Die auf dem LCD-Feld angezeigten Meldungen sind selbsterklärend. Nachfolgend werden typische Meldungen als Beispiele aufgeführt.

MELDUNG	BESCHREIBUNG
Bereit	Der Drucker ist online und bereit zu drucken
Drucken tttttt	Der Drucker druckt. Das Papier wird derzeit aus Fach tttttt eingezogen, wobei tttttt das Fach ausweist.
tttttt fast leer	Die Papierzufuhr in dem durch tttttt ausgewiesenen Fach ist nahezu erschöpft.
Toner cccccc fast leer	Der Toner für Farbe colourccccc ist nahezu erschöpft.
Fixiereinheit nahe Lebensdauerende	Die Fixiereinheit nähert sich dem Ende ihrer Nutzungsdauer.
Fixiereinheit austauschen	Die Fixiereinheit nähert sich dem Ende ihrer Nutzungsdauer und muss ausgetauscht werden.
Inverter entfernt	Der Inverter wurde aus dem Drucker herausgenommen und alle Finisher-Funktionen sind deaktiviert. (Finisher und Inverter sind optionales Zubehör.)
Ungültige Daten ONLINE drücken	Der Drucker hat ungültige Daten empfangen. Drücken Sie die Taste ONLINE, um die Warnung zu löschen.
Papier in tttttt wechseln mmmmmm pppppp ONLINE drücken Siehe HILFE	Zwischen den Medien im Fach und den Druckdaten besteht keine Übereinstimmung. Legen Sie Medien der Größe mmmmmm und des Typs pppppp in Fach tttttt ein. Eventuell wird die Meldung noch einige Zeit, nachdem Sie das Fach geschlossen haben, angezeigt.  Der Drucker kann den Fehler für den aktuellen Druckauftrag ignorieren. Drücken Sie zu diesem Zweck die Taste ONLINE.  Sie können auf Hilfedetails zugreifen, indem Sie die Taste HELP (Hilfe) drücken.
Papier einlegen ttttt mmmmmm Siehe HILFE	Der Drucker hat versucht, Papier aus einem leeren Fach einzuziehen. Legen Sie Medien der Größe mmmmmm in Fach tttttt ein. Eventuell wird die Meldung noch einige Zeit, nachdem Sie das Fach geschlossen haben, angezeigt.  Sie können auf Hilfedetails zugreifen, indem Sie die Taste HELP (Hilfe) drücken.

MELDUNG	BESCHREIBUNG
Fach einsetzen tttttt Siehe HILFE	Der Drucker hat versucht, aus einem herausgenommenen Fach Papier einzuziehen. Stellen Sie sicher, dass Fach tttttt ordnungsgemäß eingesetzt ist, oder setzen Sie Fach tttttt mit eingelegtem Papier wieder in den Drucker ein.
Abdeckung öffnen Papierreste tttttt Siehe HILFE	Nach dem Beheben eines Papierstaus wurden Papierreste vorgefunden. Öffnen Sie die Seitenabdeckung von tttttt und sehen Sie nach, ob noch überschüssiges Papier vorhanden ist.  Sie können auf Hilfedetails zugreifen, indem Sie die Taste HELP (Hilfe) drücken.
Bildtrommel prüfen cccccc Siehe HILFE	Überprüfen Sie, ob die Bildtrommel von Farbecolour cccccc korrekt installiert ist.  Sie können auf Hilfedetails zugreifen, indem Sie die Taste HELP (Hilfe) drücken.

## ANHANG B – MENÜSYSTEM

Die Funktionsmenüs der obersten Ebene sind:

- > Konfiguration
- > Druckdaten
- > Vertraul. drucken
- > Menüs
- > Admin-Setup
- > Kalibrierung
- > Druckstatistik

Des weiteren sind zwei Spezialmenüs auf der obersten Ebene vorhanden:

- > Boot Menu (Boot-Menü)
- > System Maintenance (Systemwartung)

Die folgenden Tabellen enthalten eine Zusammenfassung der Hierarchien der Menüs Konfiguration, Druckdaten, Vertraul. Drucken und Menüs sowie eine Reihe von Beispielen. Die Menühierarchien sind bis zu den Menüpunkten der untersten Ebene angegeben. Dabei kann es sich typischerweise um Parameter handeln, die wie folgt definiert werden können: durch Auswahl aus einem vorgegebenen Wertebereich, Ausführung eines Anzeige- oder Druckbefehls oder Einstellung eines Werts.

In Fettdruck dargestellt Werte, auf die ein (A) folgt, bezeichnen Standardwerte, die mit Positionen verknüpft sind, an denen A4 die Standardpapiergröße ist. In Fettdruck dargestellt Werte, auf die ein (L) folgt, bezeichnen Standardwerte, die mit Positionen verknüpft sind, an denen Letter die Standardpapiergröße ist. In Fettdruck dargestellte Werte, auf die weder (A) noch (L) folgt, bezeichnen gemeinsame Standardwerte.

Bestimmte, beispielsweise nur mit dem Finisher verknüpfte Menüs und Menüpunkte werden nur aufgeführt, wenn die entsprechende Hardware installiert ist oder bestimmte Bedingungen gegeben sind.

Die übrigen oben stehenden Menüs sind für Spezialzwecke gedacht und werden daher an dieser Stelle nicht erörtert. Vollständige Informationen über die Verwendung der Menüs zum

Konfigurieren und Nutzen des Druckers finden Sie im Konfigurationshandbuch.

## KONFIGURATION

### PRINT PAGE COUNT (DRUCKSEITENZÄHLER)

BEZEICHNUNG	WERT	BESCHREIBUNG
Gesamtseitenzähler	nnnnnn	Zeigt die Gesamtzahl aller bisher gedruckten Seiten. Beachten Sie, dass beim Duplexdruck jedes Blatt als zwei Seiten gezählt wird.
ColourFarbseiten	nnnnnn	Zeigt an, wie viele gedruckte Farbseitencolour in das entsprechende A4-Format konvertiert wurden.
Schwarzweißseiten	nnnnnn	Zeigt an, wie viele gedruckte Schwarzweiß-Seiten in das entsprechende A4-Format konvertiert wurden.
Fachm	nnnnnn	Zeigt an, wie viele Seiten aus Fachm gedruckt wurden, wobei m im Bereich 1 bis 5 liegt.
Mehrzweckfach	nnnnnn	Zeigt an, wie viele Seiten insgesamt aus dem MZ-Fach gedruckt wurden.

## ZÄHL. FINISHER

BEZEICHNUNG	WERT	BESCHREIBUNG
Staple (Heften)	nnnnnn	Zeigt die Gesamtzahl der verwendeten Haftklammern.
Punch (Stanzen)	nnnnnn	Zeigt die Anzahl der durchgeführten Stanzvorgänge an.
Finisher	nnnnnn	Zeigt an, wie viele Seiten insgesamt in den Finisher ausgegeben wurden.

## LEBEND. VERBR.

BEZEICHNUNG	WERT	BESCHREIBUNG
Trommel xxxx	Noch nnn%	Zeigt die verbleibende Lebensdauer von Trommel xxxx als Prozentwert an, wobei xxxx Cyan, Magenta, Gelb oder Schwarz sein kann.
Transportband	Noch nnn%	Zeigt die verbleibende Lebensdauer des Transportbands als Prozentwert an.
Fixierer	Noch nnn%	Zeigt die verbleibende Lebensdauer der Fixiereinheit als Prozentwert an.
Toner xxxx (n.nK)	Noch nnn%	Zeigt die verbleibende Lebensdauer von Toner xxxx als Prozentwert an, wobei xxxx Cyan, Magenta, Gelb oder Schwarz sein kann. (n.nK) gibt die Kapazität der verwendeten Tonerpatrone an.

## NETZWERK

BEZEICHNUNG	WERT	BESCHREIBUNG
Printer Name (Druckername)	xxxxxxxxxxxxxxxx xxxxxxxxxxxxxxxx	Zeigt den Druckernamen (DNS oder PnP) an.
Short Printer Name (Kurzname des Druckers)	xxxxxxxxxxxxxxxx	Zeigt den Druckernamen (NetBEUI) an.
IP-Adresse	xxx.xxx.xxx.xxx	Zeigt die IP-Adresse an.
Teilnetzmaske	xxx.xxx.xxx.xxx	Zeigt die Teilnetzmaske an.
Gateway-Adresse	xxx.xxx.xxx.xxx	Zeigt die Gateway-Adresse an.
MAC-Adresse	xx.xx.xx.xx.xx.xx	Zeigt die Netzwerk-MAC- Adresse an.
Network FW Version (Netzwerk- Firmwareversion)	xx.xx	Zeigt die Netzwerk- Firmwareversion an.
Web Remote Version (Webseitenversion)	xx.xx	Zeigt die Version der Netzwerk-Webseite an.

## PAPIERGRÖÙE IN FACH

BEZEICHNUNG	WERT	BESCHREIBUNG
Fachm, wobei m ein Bereich zwischen 1 und 5 ist (identisch für alle Fächer)	Executive Ltr. Kurze S. Letter lange Seite Legal 14 Legal 13.5 Tabloid Tabloid Extra Legal 13 A6 A5 A4 kurze Seite A4 lange Seite A3 A3 Nobi A3 breit B5 kurze Seite B5 lange Seite B4 Postkarte Doppelte Postkarte Benutzerdefiniert	Zeigt die erkannte Papiergröße von Fachm an.

BEZEICHNUNG	WERT	BESCHREIBUNG
Mehrzweckfach	Wie die Werte von Fachm	Zeigt die erkannte Papiergröße des MZ-Fachs an.

## SYSTEM

BEZEICHNUNG	WERT	BESCHREIBUNG
Seriennummer	xxxxxxxxxxxxxxxx	Zeigt die Seriennummer des Druckers an.
Anlagennummer	xxxxxxx	Zeigt die Druckerinventarnummer an. Die Nummer besteht aus acht alphanumerischen Zeichen, die der Benutzer zuweisen kann. Entspricht der Anlagennummer der Menüübersicht.
CU-Version	xx.xx	Zeigt die Versionsnummer der CU-(Steuereinheit-)Firmware an. Mit der CU-Version der Menüübersicht identisch.
PU-Version	xx.xx.xx	Zeigt die Versionsnummer der CU-(Druckereinheit-)Firmware an. Mit der PU-Version der Menüübersicht identisch.
Gesamtspeicher	xx MB	Zeigt an, wie viel RAM-Speicher im Drucker installiert ist. Mit dem Gesamtspeicher der Menüübersicht identisch.
Flashspeicher	xx MB [Fxx]	Zeigt an, wie viel Flash-Speicher und welche Version im Drucker installiert ist. Mit dem Flash-Speicher der Menüübersicht identisch.

BEZEICHNUNG	WERT	BESCHREIBUNG
Festplatte	xx.xx GB [Fxx]	Zeigt die Größe der Festplatte und die Version des Dateisystems an. Mit der Festplatte der Menüübersicht identisch.

## KONFIGURATIONSBEISPIEL – GEDRUCKTE SCHWARZWEIß-SEITEN

So zeigen Sie die Gesamtzahl der bislang gedruckten Schwarzweiß-Seiten an (beachten Sie, dass eine Duplex-Seite als zwei Seiten zählt):

1. Achten Sie darauf, dass auf dem LCD-Feld angezeigt wird, dass der Drucker bereit ist zu drucken.
2. Aktivieren Sie den Menümodus, indem Sie entweder die Taste **Pfeil nach oben** oder die Taste **Pfeil nach unten** drücken. Drücken Sie sie so häufig wie erforderlich, bis das Menü KONFIGURATION hervorgehoben wird.
3. Drücken Sie die Taste **Enter** (Eingabe), um dieses Menü auszuwählen.
4. Drücken Sie die Tasten **Pfeil nach oben** oder **Pfeil nach unten** so oft, bis PRINT PAGE COUNT (Druckseitenzähler) hervorgehoben wird.
5. Drücken Sie die Taste **Enter** (Eingabe), um diesen Menüpunkt auszuwählen.
6. Drücken Sie die Tasten **Pfeil nach oben** oder **Pfeil nach unten** so oft, bis SCHWARZWEIß-SEITEN hervorgehoben wird.
7. Drücken Sie die Taste **Enter** (Eingabe). Die Anzahl der Schwarzweiß-Seiten wird angezeigt.
8. Drücken Sie die Taste **Online**, um den Menümodus zu beenden und zum Druckstatus Bereit zurückzukehren.



## DRUCKDATEN

BEZEICHNUNG		BEZEICHNUNG	BESCHREIBUNG
Konfiguration	Ausführen		Druckt Drucker-konfigurationsdetails.
Netzwerk	Ausführen		Druckt Informationen über das verdrahtete Netzwerk.
Demoseite	Demo 1	Ausführen	Druckt eine Demoseite.
Dateiliste	Ausführen		Druckt eine Liste der auf der Festplatte (sofern installiert) gespeicherten Aufträge.
PS-Schriften	Ausführen		Druckt eine Liste der PostScript-Schriften.
PCL-Schriften	Ausführen		Druckt eine Liste der PCL-Emulationsschriften.
IBM PPR-Fontliste	Ausführen		Druckt eine Liste der IBM-PPR-Emulationsschriften.
EPSON FX-Fontliste	Ausführen		Druckt eine Liste der EPSON FX-Emulationsschriften.
Statistikprotokoll	Ausführen		Druckt Auftragsdatensätze nach Druckauftrag.
Nutzungsbericht	Ausführen		Druckt das gesamte Auftragsprotokoll.
Fehlerprotokoll	Ausführen		Druckt das Fehlerprotokoll.
Colour Farbprofiliste	Ausführen		Druckt einecolour Farbprofiliste.

## **DRUCKDATENBEISPIEL – DEMO- SEITE**

So drucken Sie eine Demoseite, um zu zeigen, wie der Drucker druckt:

- 1.** Achten Sie darauf, dass auf dem LCD-Feld angezeigt wird, dass der Drucker bereit ist zu drucken.
- 2.** Aktivieren Sie den Menümodus, indem Sie entweder die Taste **Pfeil nach oben** oder die Taste **Pfeil nach unten** drücken. Drücken Sie sie so häufig wie erforderlich, bis das Menü **DRUCKDATEN** hervorgehoben wird.
- 3.** Drücken Sie die Taste **Enter** (Eingabe), um dieses Menü auszuwählen.
- 4.** Drücken Sie die Tasten **Pfeil nach oben** oder **Pfeil nach unten** so oft, bis **DEMOSEITE** hervorgehoben wird.
- 5.** Drücken Sie die Taste **Enter** (Eingabe), um diesen Menüpunkt auszuwählen.
- 6.** Drücken Sie die Tasten **Pfeil nach oben** oder **Pfeil nach unten** so oft, bis **DEMO 1** hervorgehoben wird.
- 7.** Drücken Sie die Taste **Enter** (Eingabe), um diesen Menüpunkt auszuwählen und die Demoseite zu drucken.

Nachdem die Demoseite gedruckt wurde, kehrt der Drucker in den Zustand Bereit zurück.

## VERTRAUL. DRUCKEN

MENÜ-PUNKT	WERT		BESCHREIBUNG
Auftrag verschlüsselt	Kennwort eingeben	nnnn	Geben Sie ein Kennwort für die Verwendung von Vertraulich drucken ein.
	Nicht gefunden		Verwenden Sie diese Option, um einen verschlüsselten, vertraulichen Auftrag zu drucken, der auf der Festplatte gespeichert ist.
	Auftrag verschlüsselt	Drucken Löschen	<p><b>Nicht gefunden:</b> (keine Aufträge) wird angezeigt, wenn keine Ausgabedatei vorhanden ist.</p> <p>Die folgenden Meldungen werden angezeigt, wenn druckbare Dateien vorhanden sind.</p> <p><b>Drucken:</b> Wenn Sie Drucken auswählen, wird Menge festlegen angezeigt, damit Sie die Anzahl der Kopien angeben. Nachdem Sie die Anzahl der Kopien angegeben haben, drücken Sie die Taste (Enter) Eingabe, damit alle Aufträge mit der angegebenen Anzahl von Kopien gedruckt werden.</p> <p><b>Löschen:</b> Wenn Sie Löschen auswählen, werden Sie aufgefordert zur Anzeige Yes/No (Ja/Nein) zurückzukehren. Yes (Ja) löscht den gesamten Auftrag.</p> <p>Nachdem der Auftrag gedruckt oder das Löschen des Auftrags vom Menü angefordert wurde, wird der Auftrag so, wie im Druckertreiber angegeben, gelöscht.</p>

MENÜ-PUNKT	WERT		BESCHREIBUNG
GESP. AUFTRAG	Kennwort eingeben	nnnn	Verwenden Sie dies, um einen vertraulichen Auftrag zu drucken, der auf der Festplatte gespeichert ist. <b>Nicht gefunden:</b> (keine Aufträge) wird angezeigt, wenn keine Ausgabedatei vorhanden ist. Die folgenden Meldungen werden angezeigt, wenn druckbare Dateien vorhanden sind. <b>Drucken:</b> Wenn Sie Drucken auswählen, wird Menge festlegen angezeigt, damit Sie die Anzahl der Kopien angeben. Nachdem Sie die Anzahl der Kopien angegeben haben, drücken Sie die Taste (Enter) Eingabe, damit alle Aufträge mit der angegebenen Anzahl von Kopien gedruckt werden. <b>Löschen:</b> Wenn Sie Löschen auswählen, werden Sie aufgefordert zur Anzeige Yes/No (Ja/Nein) zurückzukehren. Yes (Ja) löscht den gesamten Auftrag.
	Nicht gefunden		
	Gesp. Auftrag	Drucken Löschen	

# MENÜS

## FACHKONFIG.

BEZEICHNUNG	WERT		BESCHREIBUNG
Papierzufuhr	<b>Fach1</b> Fach2 Fach3 Fach4 Fach5 MZ-Fach		Gibt ein Zufuhrfach an. Wird nur angezeigt, wenn die Fächer 2 bis 5 vorhanden sind.
Auto-Wechsel	<b>EIN</b> AUS		Stellt die Funktion für den automatischen Fachwechsel ein.
Fachfolge	<b>Unten</b> Oben Papierzufuhrfach		Gibt die Priorität der Auswahlreihenfolge für die automatische Fachauswahl/den automatischen Fachwechsel an.
Maßeinheit	Zoll (L) <b>mm</b> (A)		Gibt die Maßeinheiten für eine benutzerdefinierte Papiergröße an.
Konfig Fachm, wobei m ein Bereich zwischen 1 und 5 ist (identisch für alle Fächer)	Papierformat	<b>Kassettengröße</b> Benutzerdefiniert	Legt das Papier in Fachm fest.
	X Größe	3,9 – <b>8,3</b> (A) – <b>8,5</b> (L) – 12,9 Zoll 100 – <b>210</b> (A) – <b>216</b> (L) – 328 mm	Legt die benutzerdefinierte Papierstärke für Fachm fest. Legt die Richtung im rechten Winkel zur Richtung der Papierbewegung fest.
	Y Größe	5,8 – <b>11</b> (L) – <b>11,7</b> (A) – 18 Zoll 148 – <b>279</b> (L) – <b>297</b> (A) – 457 mm	Legt die benutzerdefinierte Papierlänge für Fachm fest. Stellt die gleiche Richtung wie die Papierbewegung ein.

BEZEICHNUNG	WERT		BESCHREIBUNG
Konfig Fachm, wobei m ein Bereich zwischen 1 und 5 ist (identisch für alle Fächer)	Medientyp	<b>Normal- papier</b> Briefpapier Folie Bankpost- papier Recycling- papier Karton Grobes Papier Glanzpapier Usertype1 Usertype2 Usertype3 Usertype4 Usertype5 Usertype6 Usertype7 Usertype8 Usertype9 Usertype10	Legt den Medientyp für Fachm fest. Usertype 1 bis Usertype10 sind für im Druckertreiber festgelegte benutzerdefinierte Papiergrößen reserviert.
	Mediengewicht	<b>Automatisch</b> Leicht Mittelleicht Mittel Mittelschwer Schwer Sehr schwer 1 Sehr schwer 2	Legt das Mediengewicht für Fachm fest.
	A3 Nobi Papier	A3 Nobi A3 breit <b>Tabloid Extra</b>	Für den Drucker sind die Größen A3 Nobi, A3 breit und Tebloid Extra identisch. Verwenden Sie diese Einstellung, um den Drucker zu informieren, welche der drei Größen in Fachm eingelegt ist.
	Legal 14 Papier	<b>Legal 14</b> Legal 13.5	Legt die Länge von Legal-Papier in Fachm fest. Ändern Sie diesen Wert in Legal 13,5, wenn dies in Ihrem Land die Standard- Legal-Größe ist.

BEZEICHNUNG	WERT		BESCHREIBUNG
Konfig. Universal.	Papierformat	A3 Nobi A3 breit A3 A4 kurze Seite <b>A4 lange Seite (A)</b> A5 A6 B4 B5 kurze Seite B5 lange Seite Legal 14 Legal 13.5 Legal 13 Tabloid Extra Tabloid Ltr. Kurze S. <b>Letter lange Seite (L)</b> Executive Benutzerdefiniert Com9-Umschlag Com10-Umschlag Monarch-Umschlag DL-Briefumschlag C5 C4 Karteikarte	Legt die Papiergröße für das MZ-Fach fest.
	X Größe	3 – <b>8,3</b> (A) – <b>8,5</b> (L) – 12,9 Zoll 76 – <b>210</b> (A) – <b>216</b> (L) – 328 mm	Legt die benutzerdefinierte Papierstärke für das MZ-Fach fest. Legt die Richtung im rechten Winkel zur Richtung der Papierbewegung fest.
	Y Größe	3,5 – <b>11.0</b> (L) – <b>11,7</b> (A) – 47.2 Zoll 90 – <b>279</b> (L) – <b>297</b> (A) – 1200 mm	Legt die benutzerdefinierte Papierlänge für das MZ-Fach fest. Stellt die gleiche Richtung wie die Papierbewegung ein.

BEZEICHNUNG	WERT		BESCHREIBUNG
Konfig. Universal.	Medientyp	<b>Normalpapier</b> Briefpapier Folie Aufkleber Bankpostpapier Recyclingpapier Karton Grobes Papier Glanzpapier Umschlag Usertype1 Usertype2 Usertype3 Usertype4 Usertype5 User Type6 Usertype7 Usertype8 Usertype9 Usertype10	Legt den Medientyp für das MZ-Fach fest.
	Mediengewicht	<b>Automatisch</b> Leicht Mittelleicht Mittel Mittelschwer Schwer Sehr schwer 1 Sehr schwer 2 Sehr schwer 3 Sehr schwer 4	Legt das Mediengewicht für das MZ-Fach fest.
	Fachverwendung	Normales Fach	Bei Fachauswahl/ Fachwechsel wird dieses Fach als das normale Fach verwendet.
		<b>Bei Konflikt</b>	Wenn eine Papiergröße oder ein Papiertyp in einem Fach nicht mit den Druckdaten übereinstimmt, verwenden Sie das Papier aus diesem Fach anstelle des angegebenen Fachs.



BEZEICHNUNG	WERT		BESCHREIBUNG
Konfig. Universal.	Fach- verwendung	Nicht verwenden	Bewirkt, dass das MZ- Fach bei automatischer Fachauswahl oder automatischem Fachwechsel nicht verfügbar ist.

## SYSTEM ANPASSEN

BEZEICHNUNG	WERT		BESCHREIBUNG
Energiesparzeit	5 Min. 15 Min. 30 Min. <b>60 Min.</b> 240 Min.		Legt den Zeitraum fest, nach dem der Energiesparmodus gestartet wird.
Löschbare Warnung	<b>Online</b> Auftrag		Wenn Online ausgewählt ist, müssen Sie die Warnung manuell löschen, indem Sie die Taste Online drücken. Ändern Sie die Einstellung in Auftrag, wenn die Meldung beim Empfang eines neuen Druckauftrags automatisch gelöscht werden soll.
Autom. Fortsetzung	<b>EIN</b> <b>AUS</b>		Legt fest, ob der Drucker bei Speicherüberlauf oder Tray Request (Fachanforderung) automatisch wiederhergestellt wird.
Zeitl. Man.	AUS 30 Sekunden <b>60 Sekunden</b>		Wenn das Papier nicht innerhalb dieser Zeitspanne in der manuellen Zufuhr zugeführt wird, wird der Auftrag abgebrochen.

BEZEICHNUNG	WERT	BESCHREIBUNG
Zeitl. Wart.	AUS 5 Sekunden 10 Sekunden 20 Sekunden 30 Sekunden <b>40 Sekunden</b> 50 Sekunden 60 Sekunden 90 Sekunden 120 Sekunden 150 Sekunden 180 Sekunden 210 Sekunden 240 Sekunden 270 Sekunden 300 Sekunden	Legt den Zeitraum zwischen dem Beenden des Empfangs von Auftragsdaten und dem erzwungenen Drucken fest. Bei PS wird nicht gedruckt und der Auftrag wird abgebrochen.
Toner f. leer	<b>Weiter</b> Stopp	Legt den Druckbetrieb fest, wenn zu wenig Toner erkannt wird. <b>Weiter</b> : Der Drucker kann den Druckvorgang fortsetzen und bleibt online. <b>Stopp</b> : Der Drucker hält den Druckvorgang an und wird offline geschaltet.
Staubeseitigung	<b>EIN</b> AUS	<b>EIN</b> : Der Druck des Auftrags einschl. gestaute Seiten wird fortgesetzt, sobald der Stau beseitigt wurde. <b>AUS</b> : Ein Auftrag wird einschl. aktuell gestaute Seite abgebrochen.
Fehlerbericht	<b>EIN</b> <b>AUS</b>	<b>EIN</b> : Druckt bei Auftreten eines internen Fehlers einen Fehlerbericht. Nur für PS und PCLXL gültig.

BEZEICHNUNG	WERT	BESCHREIBUNG	
Druckpos. anpassen	X-Position	<b>0.00</b> +0.25 – +2.00 -2,00 – -0,25 mm 0.00 +0.01 – +0.08 -0,08 – -0,01 Zoll	Stellt die Position des gesamten Druckbilds (Intervall 0,25 mm, 0,01 Zoll) rechtwinklig zur Richtung der Papierbewegung (d.h. horizontal) ein.
	Y-Position	<b>0.00</b> +0.25 – +2.00 -2,00 – -0,25 mm 0.00 +0.01 – +0.08 -0,08 – -0,01 Zoll	Stellt die Position des gesamten Druckbilds (Intervall 0,25 mm, 0,01 Zoll) parallel zur Richtung der Papierbewegung (d.h. vertikal) ein.
Druckpos. anpassen	X-Einstellung Duplex	<b>0.00</b> +0,25 – +2,00 –2,00 – -0,25 mm 0.00 +0.01 – +0.08 -0,08 – -0,01 Zoll	Stellt beim Drucken der Rückseite im Duplexmodus die Position des gesamten Druckbilds (Intervall 0,25 mm, 0,01 Zoll) rechtwinklig zur Richtung der Papierbewegung ein (d.h. horizontal).
	Y-Einstellung Duplex	<b>0.00</b> +0,25 – +2,00 –2,00 – -0,25 mm 0.00 +0.01 – +0.08 -0,08 – -0,01 Zoll	Stellt beim Drucken der Rückseite im Duplexmodus die Position des gesamten Druckbilds (Intervall 0,25 mm, 0,01 Zoll) parallel zur Richtung der Papierbewegung ein (d.h. vertikal).

BEZEICHNUNG	WERT	BESCHREIBUNG
Schwarzeinst. Papier	<b>0</b> +1 +2 -2 -1	<p>Wird für die Schwarzfeineinstellung für eine sehr weiße horizontale gepunktete Linie, ein sehr blasses Bild oder andere vergleichbare Probleme verwendet, die in Druckergebnissen auf Normalpapier auftreten. Verringern Sie die Einstellung, wenn eine weiße horizontale gepunktete Linie oder ein schneeiges Bild in Druckteilen mit hoher Abdeckung auftreten. Erhöhen Sie die Einstellung bei blassen Bildern.</p>
Farbeinstellung Papier	<b>0</b> +1 +2 -2 -1	<p>Wird für die Farbfeineinstellung für eine sehr weiße horizontale gepunktete Linie, ein sehr blasses Bild oder andere vergleichbare Probleme verwendet, die in Druckergebnissen auf Normalpapier auftreten. Verringern Sie die Einstellung, wenn eine weiße horizontale gepunktete Linie oder ein schneeiges Bild in Druckteilen mit hoher Abdeckung auftreten. Erhöhen Sie die Einstellung bei blassen Bildern.</p>

BEZEICHNUNG	WERT	BESCHREIBUNG
Schwarzweißbeinst. Folien	<b>0</b> +1 +2 -2 -1	<p>Wird für die Schwarzfeineinstellung für eine sehr weiße horizontale gepunktete Linie, ein sehr blasses Bild oder andere vergleichbare Probleme verwendet, die in Druckergebnissen auf Transparentfolien auftreten. Verringern Sie die Einstellung, wenn eine weiße horizontale gepunktete Linie oder ein schneeiges Bild in Druckteilen mit hoher Abdeckung auftreten. Erhöhen Sie die Einstellung bei blassen Bildern.</p>
Farbeinstellung Folien	<b>0</b> +1 +2 -2 -1	<p>Wird für die Farbfeineinstellung für eine sehr weiße horizontale gepunktete Linie, ein sehr blasses Bild oder andere vergleichbare Probleme verwendet, die in Druckergebnissen auf Transparentfolien auftreten. Verringern Sie die Einstellung, wenn eine weiße horizontale gepunktete Linie oder ein schneeiges Bild in Druckteilen mit hoher Abdeckung auftreten. Erhöhen Sie die Einstellung bei blassen Bildern.</p>

BEZEICHNUNG	WERT	BESCHREIBUNG
Pin Setting (SMR-Einstellung)	<b>0</b> +1 +2 +3 -3 -2 -1	Korrigiert Abweichungen des Druckergebnisses, die von Unterschieden in der Temperatur und Luftfeuchtigkeit oder der Druckdichte oder Druckhäufigkeit verursacht werden. Diese Einstellung muss geändert werden, wenn die Druckqualität nach Druckergebnis variiert.
BG-Einstellung	<b>0</b> +1 +2 +3 -3 -2 -1	Korrigiert Abweichungen des Druckergebnisses, die von Unterschieden in der Temperatur und Luftfeuchtigkeit oder der Druckdichte oder Druckhäufigkeit verursacht werden. Diese Einstellung muss geändert werden, wenn im Druckergebnis ein dunkler Hintergrund zu sehen ist.
Trommelreinigung	<b>EIN</b> <b>AUS</b>	Einstellen, damit die Trommel vor dem Druck inaktiv und die horizontalen weißen Linien verringert werden. Dies verkürzt die Lebensdauer der Trommel.
Hex Dump	Ausführen	Druckt die vom Host-PC empfangenen Daten im Hexadezimalformat.

## BEISPIEL MENÜS 1 – FACH-1-TRANSPARENTFOLIEN

So drucken Sie (in Fach 1 befindliche) Transparentfolien:

1. Achten Sie darauf, dass auf dem LCD-Feld angezeigt wird, dass der Drucker bereit ist zu drucken.
2. Aktivieren Sie den Menümodus, indem Sie entweder die Taste **Pfeil nach oben** oder die Taste **Pfeil nach unten** drücken. Drücken Sie sie so häufig wie erforderlich, bis das Menü **MENÜS** hervorgehoben wird.
3. Drücken Sie die Taste **Enter** (Eingabe), um dieses Menü auszuwählen.
4. Drücken Sie die Tasten **Pfeil nach oben** oder **Pfeil nach unten** so oft, bis **FACHKONFIG.** hervorgehoben wird.
5. Drücken Sie die Taste **Enter** (Eingabe), um diesen Menüpunkt auszuwählen.
6. Drücken Sie die Tasten **Pfeil nach oben** oder **Pfeil nach unten** so oft, bis **KONFIG.FACH1** hervorgehoben wird.
7. Drücken Sie die Taste **Enter** (Eingabe), um diesen Menüpunkt auszuwählen.
8. Drücken Sie die Tasten **Pfeil nach oben** oder **Pfeil nach unten** so oft, bis **MEDIENTYP** hervorgehoben wird.
9. Drücken Sie die Taste **Enter** (Eingabe), um diesen Menüpunkt auszuwählen.
10. Drücken Sie die Tasten **Pfeil nach oben** oder **Pfeil nach unten** wiederholt, um in dem Bereich von Medientypen zu blättern, bis **FOLIE** hervorgehoben wird.
11. Drücken Sie die Taste **Enter** (Eingabe), um diesen Wert auszuwählen.
12. Prüfen Sie, ob neben **FOLIE** ein Sternzeichen (\*) angezeigt wird.
13. Drücken Sie die Taste **Online**, um den Menümodus zu beenden und zum Druckstatus Bereit zurückzukehren.

## BEISPIEL MENÜS 2 – PAPIERGRÖÖE DES MZ-FACHS

So stellen Sie die Papiergröße im MZ-Fach ein:

1. Achten Sie darauf, dass auf dem LCD-Feld angezeigt wird, dass der Drucker bereit ist zu drucken.
2. Aktivieren Sie den Menümodus, indem Sie entweder die Taste **Pfeil nach oben** oder die Taste **Pfeil nach unten** drücken. Drücken Sie sie so häufig wie erforderlich, bis das Menü **MENÜS** hervorgehoben wird.
3. Drücken Sie die Taste **Enter** (Eingabe), um dieses Menü auszuwählen.
4. Drücken Sie die Tasten **Pfeil nach oben** oder **Pfeil nach unten** so oft, bis **FACHKONFIG.** hervorgehoben wird.
5. Drücken Sie die Taste **Enter** (Eingabe), um diesen Menüpunkt auszuwählen.
6. Drücken Sie die Tasten **Pfeil nach oben** oder **Pfeil nach unten** so oft, bis **KONFIG.UNIVERSAL.** hervorgehoben wird.
7. Drücken Sie die Taste **Enter** (Eingabe), um diesen Menüpunkt auszuwählen.
8. Drücken Sie die Tasten **Pfeil nach oben** oder **Pfeil nach unten** so oft, bis **PAPIERGRÖÖE** hervorgehoben wird.
9. Drücken Sie die Taste **Enter** (Eingabe), um diesen Menüpunkt auszuwählen.
10. Drücken Sie die Tasten **Pfeil nach oben** oder **Pfeil nach unten** wiederholt, um in dem Bereich von Papiergrößen zu blättern, bis die gewünschte Größe hervorgehoben wird.
11. Drücken Sie die Taste **Enter** (Eingabe), um diesen Wert auszuwählen.
12. Prüfen Sie, ob neben der gewählten Größe ein Sternzeichen (\*) angezeigt wird.
13. Drücken Sie die Taste **Online**, um den Menümodus zu beenden und zum Druckstatus Bereit zurückzukehren.



# STICHWORTVERZEICHNIS

## A

Aktuelle Einstellungen	
Überprüfen .....	43
Anzeige-LED	
Achtung .....	34
Ready (Bereit) .....	34

## B

Back (Zurück), Taste .....	34
Bedienfeld	
Bedienelemente .....	33
Einstellen .....	33
Beheben	
Heftklammerstaus .....	98
Papierstaus .....	63
Benutzerhandbuch	
Drucken .....	12

## C

Cancel (Abbrechen), Taste .....	34
---------------------------------	----

## D

Display .....	34
Hilfeinformationen .....	36
Konfigurationsinformationen .....	36
Meldungen .....	105
Menüinformationen .....	35
Statusinformationen .....	35
Drucken .....	48
Drucker	
Aufstellort .....	39
Komponenten .....	15
Technische Daten .....	103

## E

Empfohlene Druckmedien .....	20
Enter (Eingabe), Taste .....	34

## F

Fehlerbehebung .....	63
----------------------	----

## H

Help (Hilfe), Taste .....	35
---------------------------	----

## L

Leistungsmerkmale	
Optional .....	9
Standard .....	8
Lochabfallbehälter	
Leeren .....	58

## M

Menü	
Admin-Setup .....	107
Boot Menu .....	107
Druckdaten .....	107, 113
Druckstatistik .....	107
Kalibrierung .....	107
Konfiguration .....	107, 108
Menüs .....	107, 117
System Maintenance (Systemwartung) .....	107
Vertraul. drucken .....	107, 115
Verwenden .....	37

## N

Nicht zufrieden stellende Druckqualität .....	95
--	----

## O

Online, Taste .....	34
---------------------	----

## P

Papier	
Ausgabe .....	22
Ausgabefach Face Down .....	24
Ausgabefach Face Up .....	25
Ausgabefächer .....	31
Einlegen .....	26
Fächer .....	23
MZ-Fach .....	24
Zufuhr .....	22
Papierstaus	
Duplex .....	74
Finisher .....	80
Inverter .....	89
Obere Abdeckung .....	67
Seitenabdeckung .....	64
Vermeiden .....	94
Pfeiltasten .....	34

## R

Reinigen	
Druckergehäuse .....	56
LED-Köpfe .....	51
Zufuhrwalzen .....	53

## S

Schalten	
Aus .....	40
Ein .....	42
Schnittstelle	
Ethernet .....	44, 46
Parallel .....	44, 45
USB .....	44, 45
Software .....	20

## **T**

Taste Shutdown/Restart (Beenden/ Neustart) .....	33
Technische Daten .....	103

## **V**

Verbrauchsmaterialien	
Austauschen .....	49
Bestellinformationen .....	50

## **W**

Wartungsartikel	
Austauschen .....	49
Bestellinformationen .....	50

## **Z**

Zubehör .....	60
Bestellinformationen .....	61
Installieren .....	62

# OKI KONTAKTDATEN

## **Oki Systems (Deutschland) GmbH**

Hansaallee 187  
40549 Düsseldorf

Tel: 01805/6544357\*\*

01805/OKIHELP\*\*

Fax: +49 (0) 211 59 33 45

Website: [www.okiprintingsolutions.de](http://www.okiprintingsolutions.de)

[info@oki.de](mailto:info@oki.de)

\*\*0,14€/Minute aus dem dt. Festnetz der T-Com  
(Stand 11.2008)

**OKI EUROPE LIMITED**

Blays House

Wick Road

Egham

Surrey, TW20 0HJ

United Kingdom

Tel: +44 (0) 208 219 2190

Fax: +44 (0) 208 219 2199

**WWW.OKIPRINTINGSOLUTIONS.COM**

