

Guide de l'utilisateur



Copyright Information

Copyright © 2009 par Oki Data Americas, Inc. Tous droits réservés.

C610/C711 Guide de l'Utilisateur

N/P 59320302, Révision 1.0

Septembre, 2009

Avis de non-responsabilité

Tout a été fait pour que les informations fournies dans ce document soient complètes, exactes et à jour. Le fabricant décline toute responsabilité quant aux conséquences d'erreurs échappant à son contrôle. Le fabricant ne peut en outre garantir que les changements éventuellement apportés aux logiciels et matériels mentionnés dans ce guide par leurs fabricants respectifs n'affectent pas la validité de ces informations. Les références faites dans ce document à des logiciels d'autre provenance ne constituent pas un accord de la part d'fabricant.

Toutes les mesures ont été prises pour que ce document vous apporte une aide précieuse, toutefois nous ne pouvons garantir qu'il traite dans son intégralité toutes les informations contenues.

Les derniers pilotes et manuels sont disponibles sur le site Web :

<http://www.okiprintingsolutions.com>

Marques commerciales

Oki et Oki Data sont des marques déposées de Oki Electric Industry Company, Ltd.

Apple, Macintosh et Mac OS sont des marques déposées de Apple Computers Inc.

Hewlett-Packard, HP et LaserJet sont des marques déposées de Hewlett-Packard Company.

Microsoft, MS-DOS et Windows sont soit des marques, soit des marques déposées de Microsoft Corporation aux États-Unis et/ou dans d'autres pays.

Les autres noms de produits et de marques sont des marques déposées ou des marques de leurs propriétaires.

Premiers secours d'urgence

Soyez prudent avec la poudre de toner :

En cas d'ingestion, administrer de petites quantités d'eau fraîche et faire appel à un médecin. NE PAS tenter de faire vomir le patient.



En cas d'inhalation, emmener le patient au grand air. Faire appel à un médecin.

En cas de contact avec les yeux, rincer abondamment les yeux à l'eau froide pendant au moins 15 minutes, en maintenant les paupières ouvertes avec les doigts. Faire appel à un médecin.

Les éclaboussures doivent être traitées avec de l'eau froide et du savon pour éviter les taches sur la peau ou les vêtements.

Note :

Les images figurant dans ce manuel peuvent inclure des fonctions optionnelles qui ne sont pas présentes sur votre produit.

Table des matières

Introduction	7
Synopsis de l'imprimante	9
C610 Vue de face	9
C610 Vue arrière	10
C711 Vue de face	11
C711 Vue arrière	12
Changement de la langue d'affichage	13
Démarrage	13
Mode économie d'énergie	13
Mise hors tension	13
Recommandations concernant le papier	15
Bac 1 et Bacs 2 et 3 optionnel	16
Formats de support	16
Paramètre de grammage	16
Bac multifonction	17
Empileuse face en dessous	17
Empileuse face en dessus	18
Unité duplex	18
Chargement du papier	19
Bac 1 et bacs 2 et 3 optionnel	19
Bac multifonction	23
Fonctions de menu	25
Panneau de commande :	25
Modification des paramètres : Utilisateur	28
Modification des paramètres : Administrateur	29
Menus	30
Menu Configuration	30
Menu Imprimer Infos	31
Menu arrêt	32
Menu Imprim. travail sécurisé	33
Menus	35
Configuration admin	40
Calibration	60
Menu démarrage	62
Configuration parallèle	62
Configuration USB	63
Paramètres de sécurité	64
Configuration de stockage	66
Config. économie énergie	68
Paramétrage de Langue	68
Statistiques d'impression	69

Table des matières (suite)

Options disponibles	72
L'unité duplex (impression recto-verso)	72
Mise à niveau de la mémoire	72
Carte SD	73
Bac(s) à papier supplémentaire(s)	73
Dépannage	74
Principaux éléments de l'imprimante et chemins du papier	75
Codes d'erreur du détecteur de papier	76
Dégagement des bourrages	77
Remplacement des consommables et des éléments d'entretien	88
Éléments du bon de commande	88
Remplacement de la cartouche de toner	89
Remplacement du tambour photoconducteur	96
Remplacement de la courroie de transfert	102
Remplacement de l'unité de fusion	107
Nettoyage de la tête DEL	110
Utilitaires	112
Sommaire des utilitaires fournis	112
Utilities on the CD (Utilitaires sur le CD)	112
Utilitaires sur le Web (Windows seulement)	114
Installation des utilitaires	115
Caractéristiques	116

Notes, attentions et avertissements

Note :

Toutes les notes dans ce manuel sont présentées sous cette forme. Une note vous donne des informations supplémentaires qui complètent le texte principal et qui peuvent vous aider à utiliser et à comprendre le produit.

ATTENTION !

Ce type de paragraphe est destiné à attirer votre attention dans ce manuel. Cette indication donne des informations supplémentaires à respecter pour éviter des dysfonctionnements de la machine.

AVERTISSEMENT !

Ce type de paragraphe marque un avertissement dans ce manuel. Cette indication donne des informations supplémentaires à respecter pour éviter tout risque d'accident corporel.

Introduction

Votre imprimante comprend les fonctionnalités suivantes :

- La technologie haute qualité, multiniveau produit des tons plus subtils et des transitions de couleur plus lisses conférant ainsi à vos documents la qualité photo ;
- Une résolution d'impression 600x600, 1200x600ppp (points par pouce) et Couleur à haute définition (HD Color) haute qualité permettant de produire une image de haute qualité qui fait apparaître les détails les plus fins ;
- Internet Protocol version 6 (IPv6)
- Technologie de traitement de la couleur, à DEL numérique, de type monopasse, pour un traitement rapide de vos pages imprimées ;
- Émulations PostScript 3, PCL 5C, PCL 6 et Epson FX pour un fonctionnement selon les normes techniques et une compatibilité avec la plupart des logiciels d'ordinateur ;
- Une connexion réseau selon 10Base-T et 100Base-TX permettant de partager cette ressource précieuse parmi les utilisateurs de votre réseau de bureau ;
- Mode d'optimisation photo afin d'améliorer l'impression d'images photographiques (lecteur Windows PCL uniquement) ;
- L'utilitaire Template Manager pour Windows permettant de concevoir et d'imprimer facilement des cartes de visite, de bannières et des étiquettes.

En outre, les fonctions optionnelles suivantes sont également disponibles :

- Une fonction automatique Impression (duplex) recto-verso assurant une consommation économique de papier et l'impression des documents plus importants sur un support compact (en standard sur les modèles de type « dn ») ;
- Un bac à papier supplémentaire permettant de charger 530 feuilles pour minimiser l'intervention de l'opérateur, ou du papier de divers grammages, comme le papier à lettre à en-tête, du papier d'autres formats ou divers supports d'impression ;

- De la mémoire supplémentaire permettant d'imprimer des pages plus complexes. Par exemple, l'impression haute résolution de bannières ;
- Une carte SD pour l'enregistrement des superpositions, des macros et des polices téléchargeables et le classement automatique d'exemplaires multiples de documents comportant de nombreuses pages ainsi que le téléchargement de profils ICC.

Synopsis de l'imprimante

C610 Vue de face

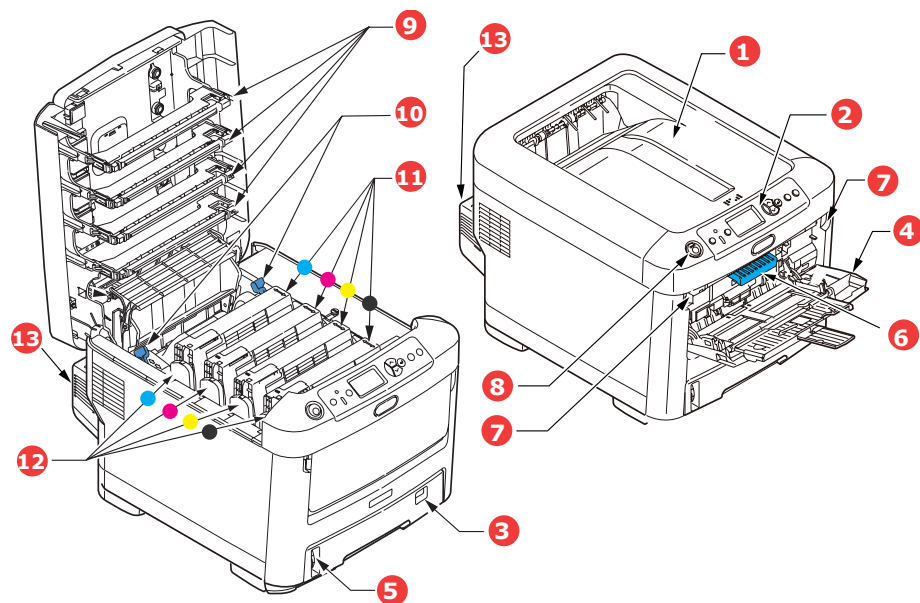

1. Empileuse de sortie, face en dessous.

Point de sortie de l'impression standard. Peut contenir jusqu'à 250 feuilles de 80g/m².

2. Tableau de l'opérateur.

Commandes de l'opérateur pilotées par menu et affichage à cristaux liquides.*

3. Bac à papier.

Bac à papier standard. Peut contenir jusqu'à 300 feuilles de 80 g/m².

4. Bac multifonction.

Utilisé pour l'alimentation de papier à plus fort grammage, des enveloppes et d'autres supports spéciaux. Également utilisé pour l'alimentation de feuilles simples si nécessaire.

5. Jauge à papier.

6. Manette de déverrouillage du capot avant.

7. Manette de déverrouillage du bac multifonction.

8. Bouton d'ouverture du capot supérieur

9. Têtes LED.

10. Manettes de déverrouillage de l'unité de fusion.

11. Cartouche toner (C,M,J,N).

12. Unités ID (C,M,J,N).

13. Unité recto-verso (si intégrée).

*La langue d'affichage peut être sélectionnée parmi différentes langues : Français, Espagnol, Portugais.

C610 Vue arrière

Cette vue indique le panneau de connexion, l'empileuse de sortie arrière et l'emplacement de l'unité duplex optionnelle (impression recto-verso).

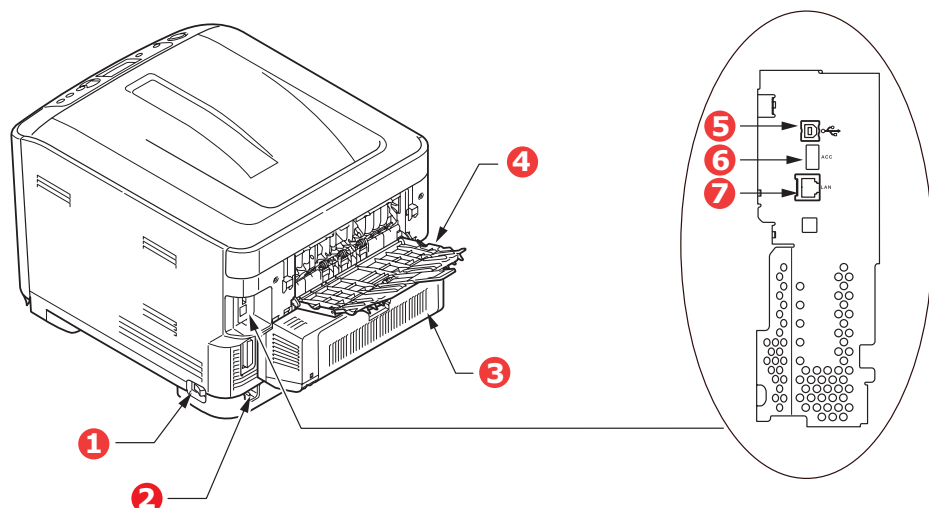

- | | |
|---|---|
| <ul style="list-style-type: none">1. Interrupteur Marche/Arrêt2. Prise secteur3. Unité recto-verso (si intégrée).4. Empileuse arrière face en dessus | <ul style="list-style-type: none">5. Interface USB6. Interface ACC (USB hôte)7. Interface réseau.* |
|---|---|

* L'interface réseau peut disposer d'une « prise » protectrice qui doit être retirée pour que la connexion puisse se faire.

Lorsque l'empileuse arrière est repliée, les feuilles de papier sortent de l'imprimante par l'arrière et elles sont empilées face en dessus. Elle est utilisée essentiellement pour les supports d'impression épais. Lorsqu'elle est utilisée avec le bac d'alimentation multifonction, le parcours du papier à travers l'imprimante est essentiellement droit. Cela évite que le papier ne soit courbé le long de son parcours et permet d'utiliser des supports d'impression dont le grammage peut être de 250 g/m² (US Bond de 67 lb.).

C711 Vue de face

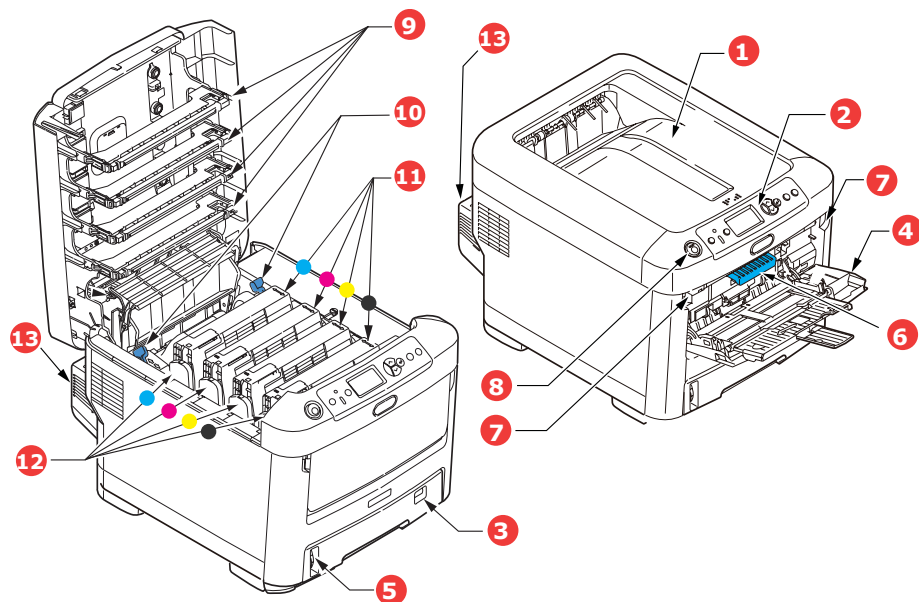

1. Empileuse de sortie, face en dessous.

Point de sortie de l'impression standard. Peut contenir jusqu'à 350 feuilles de 80g/m².

2. Tableau de l'opérateur.

Commandes de l'opérateur pilotées par menu et affichage à cristaux liquides.*

3. Bac à papier.

Bac à papier standard. Peut contenir jusqu'à 530 feuilles de 80g/m².

4. Bac multifonction.

Utilisé pour l'alimentation de papier à plus fort grammage, des enveloppes et d'autres supports spéciaux. Également utilisé pour l'alimentation de feuilles simples si nécessaire.

5. Jauge à papier.

6. Manette de déverrouillage du capot avant.

7. Manette de déverrouillage du bac multifonction.

8. Bouton d'ouverture du capot supérieur

9. Têtes LED.

10. Manettes de déverrouillage de l'unité de fusion.

11. Cartouche toner (C,M,J,N).

12. Unités ID (C,M,J,N).

13. Unité recto-verso (si intégrée).

*La langue d'affichage peut être sélectionnée parmi différentes langues : Français, Espagnol, Portugais.

C711 Vue arrière

Cette vue indique le panneau de connexion, l'empileuse de sortie arrière et l'emplacement de l'unité duplex optionnelle (impression recto-verso).

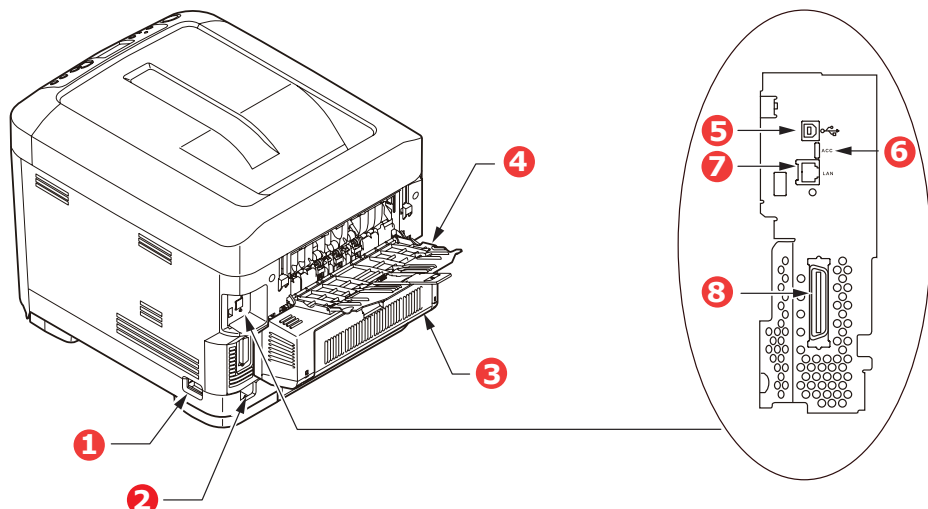

- 1. Interrupteur Marche/Arrêt**
- 2. Prise secteur**
- 3. Unité recto-verso (si intégrée).**
- 4. Empileuse arrière face en dessus**

- 5. Interface USB**
- 6. Interface ACC (USB hôte)**
- 7. Interface réseau***
- 8. Interface parallèle**

* L'interface réseau peut disposer d'une « prise » protectrice qui doit être retirée pour que la connexion puisse se faire.

Lorsque l'empileuse arrière est repliée, les feuilles de papier sortent de l'imprimante par l'arrière et elles sont empilées face en dessus. Elle est utilisée essentiellement pour les supports d'impression épais. Lorsqu'elle est utilisée avec le bac d'alimentation multifonction, le parcours du papier à travers l'imprimante est essentiellement droit. Cela évite que le papier ne soit courbé le long de son parcours et permet d'utiliser des supports d'impression dont le grammage peut être de 250 g/m² (US Bond de 67 lb.).

Changement de la langue d'affichage

Par défaut, l'imprimante utilise l'anglais pour afficher des messages et imprimer des rapports. Si nécessaire, celle-ci peut être remplacée par l'une de ces langues :

- Français
- Espagnol
- Portugais

Démarrage

Mode économie d'énergie

Si vous n'utilisez pas la machine pendant un moment, elle passe en mode d'économie d'énergie pour contrôler la consommation d'énergie du périphérique. Pour annuler ou initialiser le mode d'économie d'énergie, appuyez sur le bouton **Power Save / Wake Up (Économie d'énergie/Réactivation)** sur le panneau de commande.

Note :

Si votre machine est connectée en local (via USB ou parallèle*), son état est affiché hors ligne lorsqu'elle passe en mode Veille. Pour utiliser l'imprimante dans cet état, vous devez appuyer sur le bouton **Power Save / Wake Up (Économie d'énergie/Réactivation)** pour quitter le mode Veille.

*C711 uniquement.

Mise hors tension

ATTENTION !

Si une carte SD est installée, suivez toujours la procédure d'arrêt appropriée pour éviter de perdre des données.

1. Appuyez sur le bouton **Enter (Entrée)** du panneau de commandes pour passer au menu.
2. Appuyez sur le bouton **Menu bas** et faites défiler jusqu'au menu Arrêt.

3. Appuyez sur le bouton **Enter (Entrée)**.
4. Appuyez sur le bouton **Enter (Entrée)** pour continuer.
5. Appuyez sur le bouton **Enter (Entrée)** pour confirmer l'exécution.
6. En réponse à l'invite, mettez l'interrupteur sur OFF (ARRÊT).

Recommandations concernant le papier

Votre imprimante acceptera une diversité de supports d'impression, y compris une gamme de grammages et de formats de papier, de transparents et d'enveloppes. Cette section fournit des conseils généraux sur un choix de supports et explique comment utiliser chaque type.

Vous obtiendrez une performance optimale en utilisant du papier standard 75 g/m² (US bond de 20 lb.) conçu pour les photocopieurs et les imprimantes laser.

L'utilisation de papier très gaufré, ou de papier grenu, très rugueux n'est pas recommandée.

Le papier préimprimé peut être utilisé mais l'encre ne doit pas causer de maculages lors de son exposition à la haute température de l'unité de fusion lors de l'impression.

Les enveloppes

ATTENTION !

Les enveloppes ne doivent pas être tordues, enroulées ou avoir subi toutes autres déformations. Elles doivent comporter également des rabats rectangulaires dont la colle reste intacte lorsqu'elle est soumise à la fusion par pression du cylindre chaud qu'utilise ce type d'imprimante. Les enveloppes à fenêtre ne sont pas adaptées.

Les étiquettes

ATTENTION !

Les étiquettes doivent être également adaptées aux photocopieurs et imprimantes laser, dans lesquelles la feuille de support des étiquettes est entièrement couverte d'étiquettes. Les autres types d'étiquettes risquent d'abîmer l'imprimante, étant donné que les étiquettes se décolleraient durant l'impression.

Les étiquettes Avery blanches pour imprimante de type 7162, 7664, 7666 (A4) ou 5161 (Letter) sont recommandées.

Formats de support

FORMAT	DIMENSIONS
Lettre	8.5 x 11 pouce
Légal 13	8.5 x 13 pouce
Légal 13.5	8.5 x 13.5 pouce
Légal 14	8.5 x 14 pouce
Exécutif	7.25 x 10.5 pouce
A5	148 x 210 mm
B5	182 x 257 mm
A4	210 x 297 mm
A6 ^a	105 x 148 mm

a. C711: Impression A6 à partir du bac MF uniquement.

Paramètre de grammage

TYPE DE PAPIER	GRAMMAGE (US BOND)	GRAMMAGE (g/m ²)
Léger	16-17 lb. US Bond	60 - 63 g/m ²
Moyen Léger	18 lb. US Bond	64 - 74 g/m ²
Moyen	20-24 lb. US Bond	75 - 89 g/m ²
Moyen Lourd	24-28 lb. US Bond	90 - 104 g/m ²
Lourd	28-32 lb. US Bond	105 - 120 g/m ²
Très Lourd 1	32-50 lb. US Bond	121 - 188 g/m ²
Très Lourd 2	50-59 lb. US Bond	189 - 220 g/m ²
Très Lourd 3	59-67 lb. US Bond	221 - 250 g/m ²

Si vous avez du papier identique chargé dans un autre bac (2ème ou 3ième bac si vous en avez un ou bac multifonction), vous pouvez commander à l'imprimante de passer automatiquement à l'autre bac lorsque le bac actuel est épuisé. Lors de tirages depuis les applications Windows, cette fonction est activée dans les

paramètres du pilote. Lors de tirages depuis d'autres systèmes, cette fonction est activée dans le Menu Impression. (Voir « Fonctions de menu » à la page 25).

Bac multifonction

Le bac multifonction peut accepter les mêmes formats que les bacs mais le grammage du papier ne peut dépasser 250 g/m² (bond US de 67 lb.). Pour les papiers très épais, utilisez l'empileuse (arrière) face en dessus. Ainsi, le parcours du papier dans l'imprimante est pratiquement droit.

Le bac multifonction peut charger du papier dont la largeur peut être de 76 mm à 216 mm et la longueur de 127 mm à 1320 mm (impression de bannières).

Pour le papier dont la longueur dépasse 356 mm (Legal 14 pouces), utilisez du papier d'un grammage compris entre ond US de 28 lb. (90 g/m²) et bond US de 32 lb. (128 g/m²) et l'empileuse (arrière) face en dessus.

Utilisez le bac multifonction pour l'impression d'enveloppes et de transparents. Il est possible de charger 50 feuilles de transparents ou 10 enveloppes à la fois, sous réserve d'une profondeur d'empilage maximum de 10 mm.

Empileuse face en dessous

C610 : L'empileuse face en dessous située sur le dessus de l'imprimante peut contenir jusqu'à 250 feuilles de bond US 21 lb. (80 g/m²) de papier standard et peut gérer du papier jusqu'à bond US 50 lb. (188 g/m²).

C711 : L'empileuse face en dessous située sur le dessus de l'imprimante peut contenir jusqu'à 350 feuilles de bond US 21 lb. (80 g/m²) de papier standard et peut gérer du papier jusqu'à bond US 50 lb. (188 g/m²).

Les pages imprimées dans l'ordre de lecture (page 1 en premier) seront triées dans l'ordre de lecture (dernière page sur le dessus, le côté imprimé vers le bas).

Empileuse face en dessus _____

L'empileuse face en dessus à l'arrière de l'imprimante doit être ouverte et il convient de tirer la rallonge du bac lorsque l'empileuse doit être en service. C'est donc par là que le papier sortira après avoir suivi ce parcours, indépendamment des paramètres du pilote.

L'empileuse face en dessus peut contenir 100 feuilles de bond US 21 lb. (80 g/m²) de papier standard et peut accepter du papier de bond US 67 lb. (250 g/m²).

Utilisez toujours cette empileuse et le dispositif d'alimentation multi-usages pour le papier dont le grammage dépasse bond US 50 lb. (188 g/m²).

Unité duplex _____

Cette option assure l'impression automatique recto-verso du papier dont la gamme de formats est identique à celle du bac 2 (c-à-d., tous les formats du bac sauf le format A6), en utilisant du papier d'un grammage compris entre :

- **C610**: bond US 17-32 lb. (64-120 g/m²).
- **C711**: bond US 17-59 lb. (64-220 g/m²).

Note :

L'unité recto-verso est livrée en standard avec les modèles dn.

Chargement du papier

Note

À des fins d'illustration, nous vous présentons l'imprimante C711. Si vous possédez une imprimante C610, le principe est le même, à quelques exceptions près.

Bac 1 et bacs 2 et 3 optionnel _____

1. Retirez le bac à papier de l'imprimante.

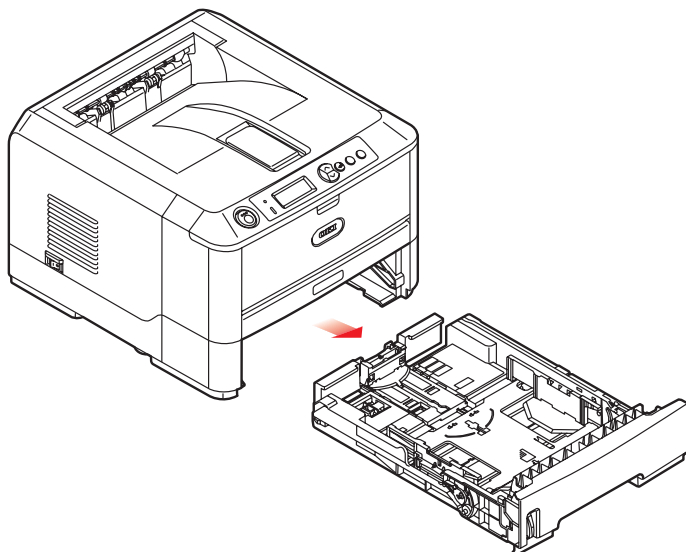

2. Déployez en éventail le papier à charger, sur les bords (1) et au milieu (2), pour vous assurer que toutes les feuilles sont détachées les unes des autres, puis tapotez les bords de la pile de papier sur une surface plane pour aligner les feuilles (3).

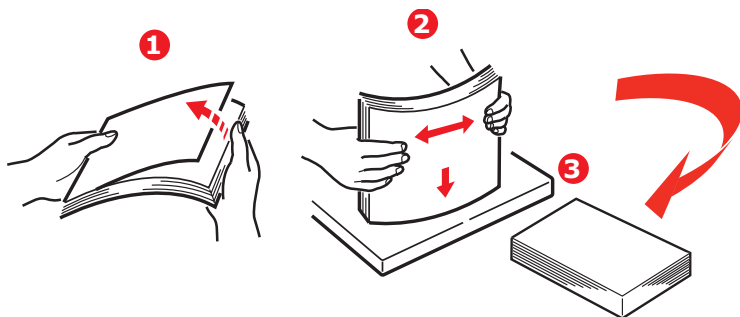

3. Chargez le papier à en-tête face en dessous et le bord supérieur vers la partie frontale de l'imprimante comme l'indique l'illustration.

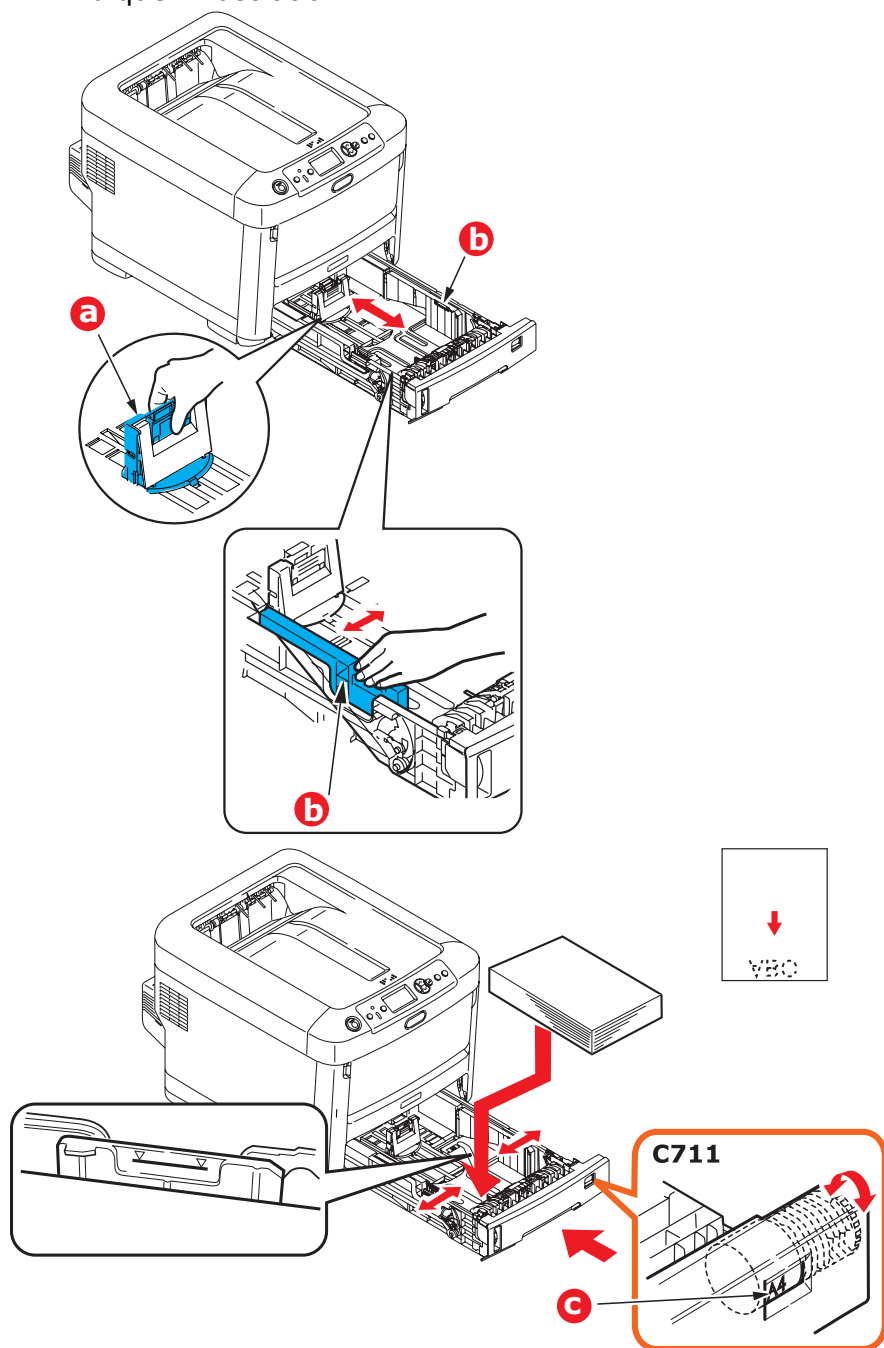

4. Ajustez la butée arrière (a) et les guides du papier (b) au format du papier utilisé.

ATTENTION !

C711 seulement : IMPORTANT : Réglez la numérotation du format de papier (c) au format de papier utilisé (lettre dans l'exemple ci-dessus).

Pour empêcher les bourrages de papier :

- Ne laissez aucun espace entre le papier, les guides du papier et la butée arrière.
- Ne remplissez pas trop le bac à papier. La charge du bac dépend du type de papier.
- N'y placez pas de papier abîmé.
- Ne chargez pas de papier de différents formats ou types.
- Fermez doucement le bac à papier.
- Ne tirez pas le bac à papier durant l'impression (à l'exception du 2ème bac conformément aux instructions données ci-dessous).

NOTES:

- Si vous avez deux bacs et que le 1er bac (supérieur) est utilisé pour l'impression, vous pouvez tirer le 2ème bac (inférieur) durant l'impression pour le recharger. Cependant, si le 2ème bac (inférieur) est utilisé pour l'impression, ne tirez pas le 1er bac (supérieur). Cela provoquerait un bourrage de papier.
- Pour l'impression face en dessous, veillez à ce que l'empileuse (arrière) face en dessus (a) soit fermée (le papier sort par le haut de l'imprimante). La charge approximative est de 250 feuilles pour l'imprimante C610 et de 350 feuilles pour l'imprimante C711, en fonction du grammage du papier.
- Pour l'impression face en dessus, assurez-vous que l'empileuse (arrière) face en dessus (a) est ouverte et que la rallonge du support du papier (b) est sortie. Le papier est empilé dans l'ordre inverse d'impression et la charge

du bac à papier est d'environ 100 feuilles US Bond de 20 lb. (75 g/m²), en fonction du grammage.

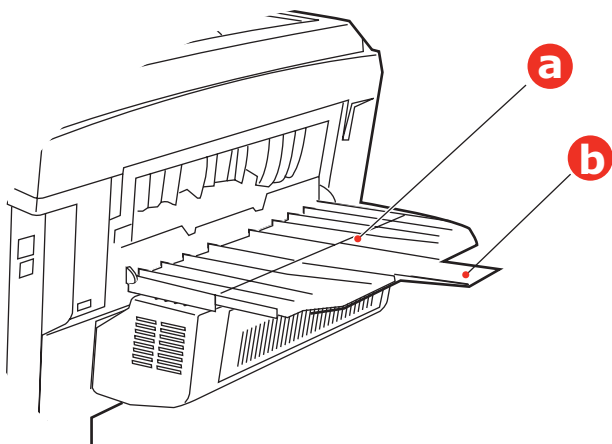

ATTENTION !

Ne pas ouvrir ou fermer la sortie arrière du papier durant l'impression, ce qui entraînerait un bouchage de papier.

Bac multifonction

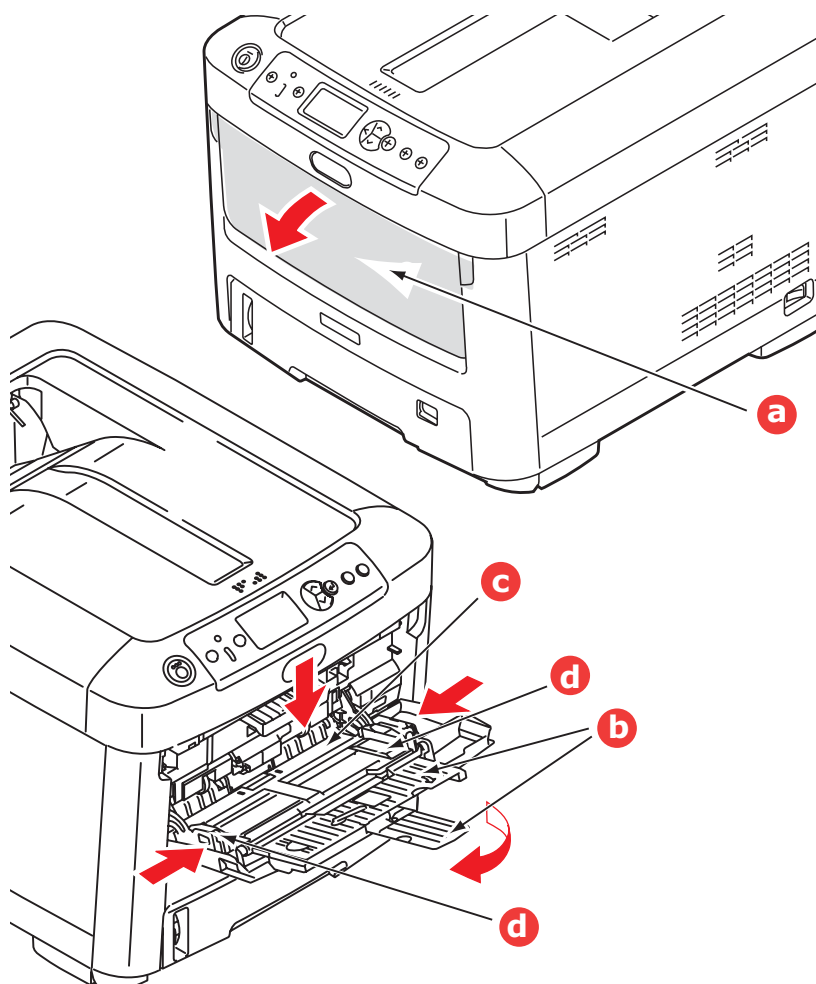

1. Ouvrez le bac multifonction (a).
2. Sortez le support de papier (b).
3. Appuyez doucement sur la plate-forme de support du papier (c) pour vous assurer qu'elle est verrouillée.

- 4.** Chargez le papier et ajustez les guides du papier (d) au format du papier utilisé.
- Pour l'impression recto sur du papier à en-tête, chargez le papier dans le bac multifonction, face pré-imprimée en dessus, avec le bord supérieur dans l'imprimante.
 - Pour l'impression recto-verso (duplex) sur du papier à en-tête, chargez le papier, face préimprimée vers le bas, le bord supérieur du papier étant placé dans le sens opposé à l'imprimante. (L'unité duplex optionnelle doit être installée pour cette fonction.)
 - Les enveloppes doivent être chargées face en dessus, le bord supérieur se trouvant à gauche et le bord court étant placé dans l'imprimante. Ne sélectionnez pas l'impression recto verso sur les enveloppes.
 - Ne dépassez pas la charge du papier avoisinant 100 feuilles ou 10 enveloppes. La profondeur maximale de la pile de papier est de 10 mm.
- 5.** Appuyez sur le bouton de verrouillage du bac pour libérer la plate-forme de support du papier, de manière à soulever le papier et à assurer sa prise.

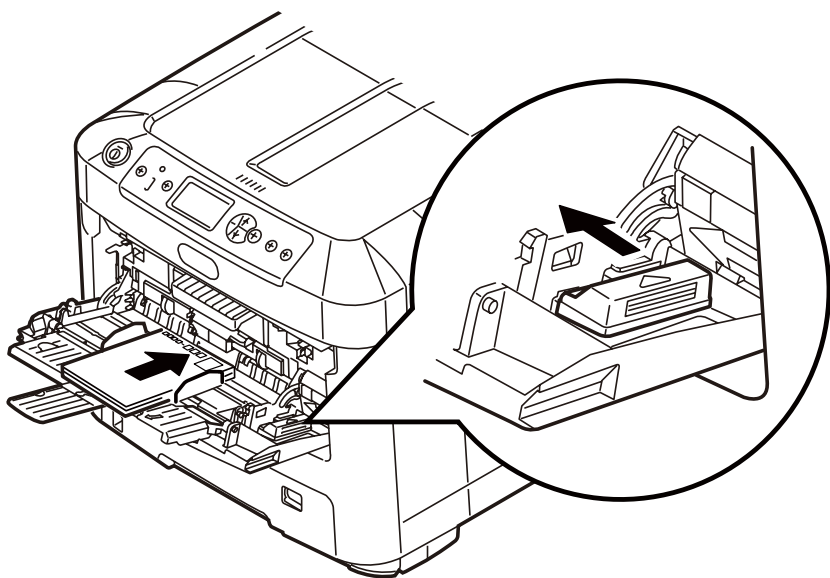

- 6.** Définissez le format correct du papier pour le bac multifonction dans le Menu Supports (voir « [Fonctions de menu](#) » à la page 25).

Fonctions de menu

Cette section indique les menus accessibles par le biais des commandes du tableau de commande de l'imprimante et affichés sur l'écran à cristaux liquides.

Panneau de commande :

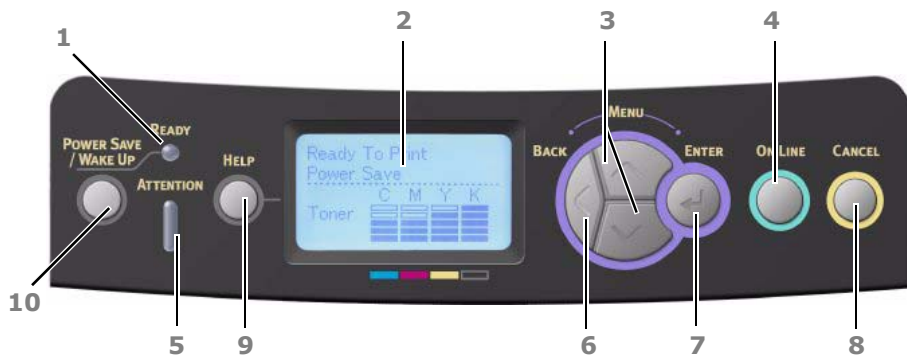

<p>1. Voyant Prêt</p>	<p>ACTIVÉ : prêt à recevoir des données. CLIGNOTANT : traitement des données. DÉSACTIVÉ : Hors ligne.</p>	<p>2. Écran</p>	<p>Affiche l'état de l'imprimante et les messages d'erreur.</p>
<p>3. Boutons de défilement du menu</p>	<p>Passes en mode Menu. Dans le mode Menu, passe à l'élément de menu suivant ou précédent. Appuyez pendant 2 secondes ou plus pour passer du haut vers le bas.</p>	<p>4. Bouton Online (En ligne)</p>	<p>Bascule entre ONLINE (EN LIGNE) et OFFLINE (HORS LIGNE). Lorsque vous appuyez sur cette touche en mode Menu, vous quittez le menu et passez à l'état EN LIGNE. Fait défiler l'écran AIDE. Lorsque vous appuyez sur cette touche dans l'état « WRONG PAPER (PAPIER INCORRECT) » ou « WRONG PAPER SIZE (FORMAT DE PAPIER INCORRECT) », l'impression est effectuée obligatoirement sur le papier chargé.</p>

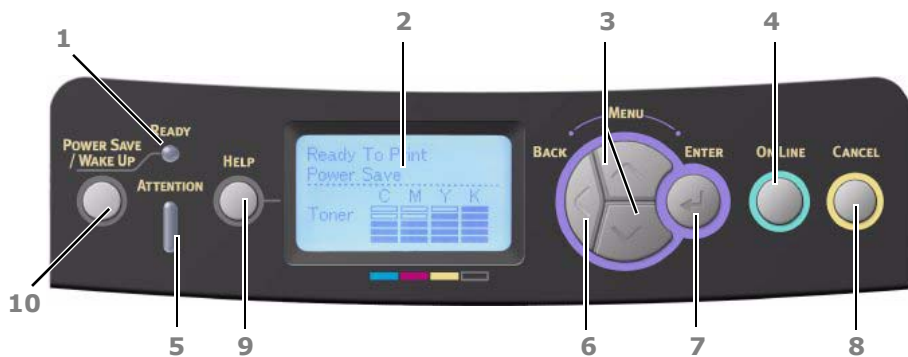

<p>5. Voyant Attention</p>	<p>ACTIVÉ: Un avertissement est transmis. L'impression pourrait être possible (par exemple en cas de faible niveau de toner). CLIGNOTANT Une erreur s'est produite. L'impression est impossible (par exemple plus de toner). DÉSACTIVÉ: Condition normale.</p>	<p>6. Bouton Précédent</p>	<p>Retourne à l'option de menu précédente, du niveau supérieur.</p>
<p>7. Bouton Entrée</p>	<p>En mode ONLINE (En ligne) ou OFFLINE (Hors ligne) : accède au mode Menu. En mode Menu : détermine le paramètre sélectionné.</p>	<p>8. Bouton (Annuler)</p>	<p>Lorsque l'utilisateur appuie sur ce bouton pendant 2 secondes ou plus, les données en cours d'impression ou reçues sont supprimées. Supprime les données lorsque l'utilisateur appuie dessus alors que WRONG PAPER SIZE (Format de papier incorrect), RUN OUT OF PAPER (Fin de papier), TRAY 1 IS OPEN (Bac 1 ouvert), or TRAY 1 IS NOT FOUND (Bac 1 introuvable) s'affiche. Lorsque vous appuyez sur cette touche en mode Menu, vous quittez le menu et passez à l'état EN LIGNE.</p>

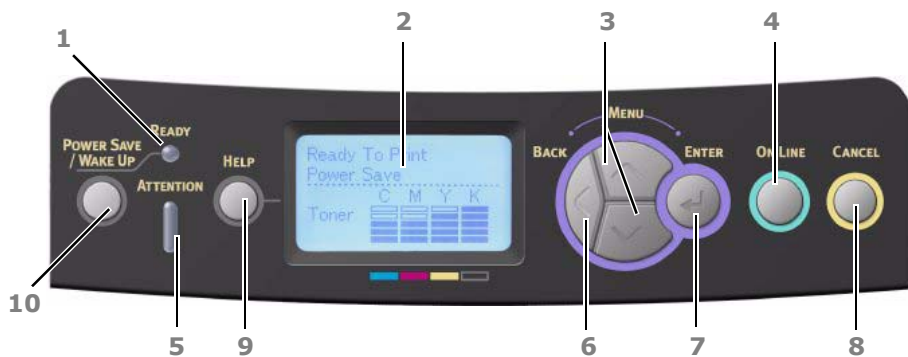

<p>9. Bouton Help (Aide)</p>	<p>Fournit un conseil lorsqu'une erreur, par exemple une taille de papier incorrecte, se produit</p>	<p>10. Bouton Économie d'énergie/Réactivation</p>	<p>Ce bouton permet d'activer ou de désactiver le mode Veille. Reportez-vous à la section « Mode économie d'énergie » à la page 13.</p>
-------------------------------------	--	--	---

Modification des paramètres : Utilisateur

Il convient de noter qu'un grand nombre de ces paramètres peuvent être remplacés par des paramètres des pilotes d'imprimante Windows, ce qui est souvent le cas. Toutefois, il est possible de laisser plusieurs paramètres du pilote identiques à ceux de l'imprimante, qui prendront implicitement les valeurs saisies dans ces menus d'imprimante.

Le cas échéant, les paramètres réglés à l'usine sont indiqués en gras dans les tableaux suivants.

Dans le mode normal de fonctionnement, connu sous le nom de « mode d'attente », l'écran à cristaux liquides de l'imprimante indiquera « Prêt à imprimer ». Dans ce mode, appuyez sur les boutons Menu haut et bas sur le tableau de commande pour passer à l'arbre de menus; vous pouvez ainsi parcourir la liste de menus jusqu'à ce que le menu désiré s'affiche. Procédez ensuite de la façon suivante :

1. Appuyez sur **Enter** pour passer au menu.
2. Utilisez les boutons **haut et bas** MENU du panneau de contrôle pour faire défiler les menus. Lorsque l'option que vous voulez changer est affichée, appuyez sur **Enter** pour afficher les sous-menus de cet élément.
3. Utilisez les touches MENU **haut et bas** pour parcourir les options du sous-menu. Lorsque l'option que vous voulez changer est affichée, appuyez sur Enter pour afficher le réglage.
4. Utilisez les touches MENU **haut et bas** pour parcourir les réglages disponibles pour l'élément du sous-menu. Lorsque l'option que vous voulez changer est affichée, appuyez sur **Enter** pour afficher le réglage. Un astérisque (*) apparaîtra en regard du paramètre, indiquant que ce paramètre est actuellement opérant.
5. Choisissez l'une des deux instructions suivantes :
 - Appuyez sur **Back** pour passer à la liste d'options du menu.ou...
 - Appuyez sur la touche **ON LINE** ou **Cancel** pour quitter l'arbre de menus et repasser en mode d'attente.

Modification des paramètres : Administrateur

Vous pouvez définir si chaque catégorie doit être **activée** ou **désactivée** dans le menu utilisateur.

Les catégories désactivées ne sont pas affichées dans le menu utilisateur. Seul un administrateur système peut modifier ces paramètres.

1. Éteignez l'imprimante. Allumez l'imprimante tout en appuyant sur le bouton Enter.
Lorsque **Boot Menu** apparaît, ôtez votre doigt du bouton.
2. Appuyez sur le bouton **Enter**.
3. À l'invite Saisir mot de passe, saisissez le mot de passe administrateur :
 - (a) En utilisant les boutons MENU **haut** et **bas** , faites défiler jusqu'à la lettre/au chiffre souhaité.
 - (b) Appuyez sur le bouton **Enter (Entrée)** pour effectuer la saisie et passer à la lettre/au chiffre suivant.
 - (c) Répétez les étapes (a) et (b) jusqu'à ce que toutes les lettres/tous les chiffres soient entrés.

Entrez un mot de passe de quatre à neuf chiffres. (Le mot de passe par défaut es aaaaaa).

4. Appuyez sur le bouton **Enter (Entrée)**.
5. Appuyez sur le bouton **MENU haut** ou **bas** jusqu'à ce que la catégorie à changer s'affiche.
6. Appuyez sur le bouton **Enter**.
7. Appuyez sur le bouton MENU **haut** ou MENU **bas** jusqu'à ce que l'élément à changer s'affiche.
8. Appuyez sur le bouton **Enter**.
9. Avec le bouton MENU **haut** ou le bouton MENU **bas**, identifiez le paramètre requis.
10. Appuyez sur le bouton **Enter** pour entrer un astérisque (*) à droite du paramètre sélectionné.
11. Appuyez sur le bouton **On Line** pour passer à l'état en ligne. L'appareil redémarre automatiquement.

Menu Configuration

ÉLÉMENT	ACTION	DESCRIPTION
Compteurs Bac	Bac 1 Bac 2* Bac 3* BAC MF *Remarque : Seulement disponibles lorsque des bacs en option sont présents	Sélectionnez une option pour afficher le nombre total de pages imprimées à partir du bac concerné.
Durée vie consommables	Tambour cyan Tambour magenta Tambour jaune Tambour noir Courroie Unité de fusion Toner cyan Toner magenta Toner jaune Toner noir	Sélectionnez une option pour afficher le pourcentage restant du consommable.
Réseau	Nom d'imprimante Nom abrégé Adresses IPv4 Adresse Passerelle Adresse MAC Network FW Version Version pages web Adresses IPv6 (Locale) Adresses IPv6 (globale)	Affiche le nom complet de l'imprimante. Affiche une version abrégée. Adresse le d'adresses IPv4 du réseau. Affiche la adresse passerelle du réseau. Affiche l'adresse MAC de l'imprimante. Affiche la révision du microprogramme du réseau. Affiche la version de la page Web. Affiche la adresse IPv6 (Locale) du réseau. ^a Affiche la adresse IPv6 (Globale) du réseau. ^a

ÉLÉMENT	ACTION	DESCRIPTION
Système	N° de Série N° d'immobilisation Numéro de Lot Version CU Version PU Mémoire totale Mémoire Flash Carte SD Date et heure	Afficher des informations pour ces éléments

a. Condition d'affichage : La version d'IP est IP v4+v6 ou IP v6

Menu Imprimer Infos

Ce menu permet d'afficher rapidement la liste des options stockées dans l'imprimante.

ÉLÉMENT	ACTION	DESCRIPTION
Configuration	Exécuter	Sélectionnez Exécuter pour imprimer un rapport de configuration.
Réseau	Exécuter	Descendez jusqu'à ce paramètre et sélectionnez Exécuter pour imprimer des informations sur le réseau.
Page démo Démo 1	Exécuter	Descendez jusqu'à ce paramètre et sélectionnez Exécuter pour imprimer une page de démonstration.
Liste fichiers	Exécuter	Descendez jusqu'à ce paramètre et sélectionnez Exécuter pour imprimer une liste de fichiers de tâches. (affichée uniquement si FileSystem est installé).
Liste polices PS	Exécuter	Descendez jusqu'à ce paramètre et sélectionnez Exécuter pour imprimer une liste de polices d'émulation Postscript.
Liste polices PCL	Exécuter	Descendez jusqu'à ce paramètre et sélectionnez Exécuter pour imprimer une liste de polices PCL.
Liste polices IBM PPR	Exécuter	Descendez jusqu'à ce paramètre et sélectionnez Exécuter pour imprimer une liste de polices IBM PPR.

ÉLÉMENT	ACTION	DESCRIPTION
Liste polices EPSON FX	Exécuter	Descendez jusqu'à ce paramètre et sélectionnez Exécuter pour imprimer une liste de polices Epson FX.
Rapport d'utilisation	Exécuter	Descendez jusqu'à ce paramètre et sélectionnez Exécuter pour imprimer une liste des pages couleur et monochromes imprimées.
Journal d'erreurs	Exécuter	Descendez jusqu'à ce paramètre et sélectionnez Exécuter pour imprimer le journal d'erreurs.
Liste profils couleur	Exécuter	Descendez jusqu'à ce paramètre et sélectionnez Exécuter pour imprimer une liste de profils couleur.

Menu arrêt

Cette option doit toujours être sélectionnée avant d'arrêter l'imprimante, de façon à ce qu'aucune donnée du disque dur ne soit perdue.

ÉLÉMENT	PARAMÈTRES	DESCRIPTION
Début Extinction	Exécuter	Effectue un arrêt contrôlé de l'imprimante, en veillant à ce que tous les fichiers du disque dur interne soient fermés avant la mise hors tension. Ne mettre l'imprimante hors tension que lorsque l'affichage indique que la procédure d'arrêt est terminée.

Menu Imprim. travail sécurisé

Note :

Ce menu n'apparaît que si la carte SD facultative est installée ou sur une C610hdn ayant un disque dur installé.

ÉLÉMENT	ACTION	DESCRIPTION
Travail encrypté	Non trouvé Imprimer Supprimer	<p>Sert à imprimer une page d'impression d'authentification cryptée (tâche cryptée) stockée sur la carte SD.</p> <p>Après l'entrée d'un mot de passe, « Recherche du travail » s'affiche jusqu'à ce qu'une tâche appropriée pour le mot de passe soit trouvée.</p> <p>(Le temps de recherche augmente en fonction du nombre de tâches stockées sur la carte SD et l'imprimante peut prendre jusqu'à 20 sec.)</p> <p>La recherche peut être annulée en appuyant sur le bouton Cancel (Annuler).</p> <p>Non trouvé est affiché lorsqu'un fichier pouvant être imprimé n'est pas disponible.</p> <p>Le message suivant apparaît si un fichier imprimable est disponible.</p> <p>Travail encrypté Imprimer Supprimer</p> <p>Un ensemble de toutes les tâches est imprimé si Imprimer est sélectionné et si le bouton Enter (Entrée) est pressé.</p> <p>Le message suivant apparaît si Supprimer est sélectionné.</p> <p>Êtes-vous sûr ? Oui / Non</p> <p>Le menu source réapparaît si Non est sélectionné. Toutes les tâches sont supprimées si Oui est sélectionné.</p> <p>Les tâches d'impression avec une authentification cryptée stockée sur la carte SD sont supprimées par une méthode de suppression spécifiée par le pilote après impression ou instruction de suppression depuis le menu.</p>

ÉLÉMENT	ACTION	DESCRIPTION
Travail mémorisé	Non trouvé Imprimer Supprimer	<p>Sert à imprimer un travail mémorisé sur la carte SD</p> <p>Non trouvé est affiché lorsqu'un fichier pouvant être imprimé n'est pas disponible.</p> <p>Le message suivant apparaît si un fichier imprimable est disponible.</p> <p>Travail mémorisé</p> <p>Imprimer</p> <p>Supprimer</p> <p>Lorsque Imprimer est sélectionné, Nombre exemplaires s'affiche et le nombre de pages à imprimer peut être spécifié.</p> <p>Spécifiez le nombre de pages à imprimer et appuyez sur le bouton Enter (Entrée).</p> <p>Le message suivant apparaît si Supprimer est sélectionné.</p> <p>Etes-vous sûr ? Oui / Non</p> <p>Si Non est sélectionné, vous revenez au menu précédent.</p> <p>Si Oui est sélectionné, toutes les tâches sont supprimées.</p>

Menus

ÉLÉMENT	ACTION	DESCRIPTION
Configura- tion bac	Alimentation papier Par défaut : Bac 1	Sélectionnez un bac. Sélectionnez par défilement et le bouton Enter (Entrée) .
	Changement bac autom. Par défaut : Activé	Active ou désactive Auto. Sélectionnez par défilement et le bouton Enter (Entrée) .
	Séquence bac Par défaut : Bas	Sélectionne la séquence de bac Vers le bas/Vers le haut/Bac alim. Papier . Sélectionnez par défilement et le bouton Enter (Entrée) .
	Unité de mesure Par défaut : mil- limètre	Sélectionnez les unités de mesure pouces ou millimètre. Sélectionnez par défilement et le bouton Enter (Entrée) .
	Configuration bac 1 Par défaut : <i>Format papier :</i> C610 A4/A5/A6/B5/Légal14/ Légal13.5/Légal13/ Lettre /Exécutif/ Personnalisé C711 Cassette /Personnalisé <i>Support Type :</i> Standard /En-tête/ Velin/recyclé/ Cartonné/Mat/Bril- lant/ *Type utilisateur 1-5 <i>Support Grammage :</i> Léger /Moyen Léger/ Moyen/Lourd/Ultra lourd1/Ultra lourd2	Configurez Format de papier/Type de support/Grammage papier . Sélectionnez par défilement et par le bouton Enter (Entrée) . * Les types d'utilisateur 1 à 5 sont affichés seulement s'ils sont enregistrés dans le PC hôte.

ÉLÉMENT	ACTION	DESCRIPTION
Configura- tion bac (suite)	Configuration bac MF Format papier : <ul style="list-style-type: none"> • A4/A5/A6/B5 • Légal14/Légal 13.5/Légal13 • Lettre • Exécutif • Personnalisé • Com-9 Enveloppe • Com-10 Enveloppe • Monarch Enveloppe • DL Enveloppe • C5 • Carte Index 	Configurez Format de papier/Type de support/Grammage papier/Utilisation bac MF . Sélectionnez par défilement et par le bouton Enter (Entrée) .
	Type de support : <ul style="list-style-type: none"> • Standard • En-tête • Pellicule • Etiquettes • Velin • Recyclé • Cartonné • Rugueux • Brillant • Utilisateur 1-5 	Les types d'utilisateur 1 à 5 sont affichés seulement s'ils sont enregistrés dans le PC hôte. Grammage 189 ~ 250 g/m ²
	Grammage : <ul style="list-style-type: none"> • Léger • Moyen Léger • Moyen • Lourd • Ultra lourd 1 • Ultra lourd 2 • Ultra lourd 3 	

ÉLÉMENT	ACTION	DESCRIPTION
Configuration bac (suite)	Utilisation bac MF : <ul style="list-style-type: none"> • Si support non dispo. • Ne pas utiliser 	Définit l'utilisation du bac MF. Si support non dispo : Si le papier n'est pas disponible, du papier est demandé depuis le bac MF au lieu du bac spécifié. Ne pas utiliser : définit sets Bac MF non disponible dans Sélection bac automatique et Changement bac autom.
	Configuration Bac2 Configuration Bac3	<i>Note : uniquement présent si l'option est installée.</i>
Configuration Sys- tème	Délai de mise en veille Par défaut : 30	Faites un choix parmi 1/2/3/4/5/10/15/30/60/120/180 Minutes . Sélectionnez par défilement et le bouton Enter (Entrée) .
	Mode Veille Par défaut : 10	Faites un choix parmi 1/2/3/4/5/10/15/30/60/120/180 Minutes . Sélectionnez par défilement et le bouton Enter (Entrée) .
	Effacement Avertiss. Par défaut : Bouton ONLINE	Sélectionnez l'une des valeurs suivantes : Bouton ONLINE/Tâche suivante (la condition par défaut est indiquée par *). Sélectionnez par défilement et le bouton Enter (Entrée) . Tâche PS seulement.
	Continuation auto. Par défaut : Désactivé	Sélectionnez Activé/Désactivé (la condition par défaut est indiquée par *). Sélectionnez par défilement et le bouton Enter (Entrée) .
	Délai d'attente manuel Par défaut : 60	Sélectionnez Désactivé/30 secondes/60 secondes (la condition par défaut est indiquée par *). Sélectionnez par défilement et le bouton Enter (Entrée) .
	Attente Opérateur (PS) Par défaut : 40	Sélectionnez Off/5/10/20/30/40/50/60/90/120/150/180/210/240/270/300 secondes (la condition par défaut est indiquée par *). Sélectionnez par défilement et le bouton Enter (Entrée) .
	Sur message toner bas Par défaut : Poursuivre	Choisissez une action à effectuer lorsque le capteur de toner indique un bon niveau de toner. Sélectionnez Poursuivre/Arrêter . Sélectionnez par défilement et le bouton Enter (Entrée) .

ÉLÉMENT	ACTION	DESCRIPTION
Configuration Système (suite)	Reprise sur bourrage Par défaut : Activé	Sélectionnez l'une des valeurs Activé/Désactivé . Sélectionnez par défilement et le bouton Enter (Entrée) .
	Rapport d'erreurs Par défaut : Désactivé	Sélectionnez l'une des valeurs Activé/Désactivé . Sélectionnez par défilement et le bouton Enter (Entrée) .
	Position de l'impression Par défaut : 0.00	Sélectionnez l'une des valeurs Ajuster X/Ajuster Y/Ajuster Recto-Verso X/Ajuster Recto-Verso Y . Sélectionnez par défilement et le bouton Enter (Entrée) . Définir la mesure
	Règlage noir papier -2/-1/0/+1/+2 Par défaut : 0	Sert à effectuer un réglage fin de l'impression du noir sur le papier.
	Règlage couleur papier -2/-1/0/+1/+2 Par défaut : 0	Sert à effectuer un réglage fin de l'impression de la couleur sur le papier.
	Règlage noir pellicule -2/-1/0/+1/+2 Par défaut : 0	Sert à effectuer un réglage fin de l'impression du noir sur la pellicule.
	Règlage couleur pellicule -2/-1/0/+1/+2 Par défaut : 0	Sert à effectuer un réglage fin de l'impression de la couleur sur la pellicule.
	Règlage SMR +3/+2/+1/0/-1/-2/-3/ Par défaut : 0	Pour corriger les variations dans les résultats d'impression causées par les conditions de température/humidité et la différence de densité/fréquence d'impression. Modifiez le réglage lorsque la qualité d'impression est inégale.
	Règlage BG +3/+2/+1/0/-1/-2/-3/ Par défaut : 0	Pour corriger les variations dans les résultats d'impression causées par les conditions de température/humidité et la différence de densité/fréquence d'impression. Modifiez le réglage lorsque l'arrière-plan est sombre.

ÉLÉMENT	ACTION	DESCRIPTION
Configuration Système (suite)	Nettoyage tambour Par défaut : Désactivé	Définit s'il convient de positionner le tambour en position de repos avant l'impression afin de réduire les lignes blanches horizontales. Sachez que cela écourtera la durée de vie ID du niveau de la rotation (la condition par défaut est indiquée par *). Sélectionnez par défilement et le bouton Enter (Entrée) .
	Hex Dump Exécuter	Imprime les données reçues du PC hôte en vidage hexadécimal. La mise hors tension rétablit le mode Normal.

Configuration admin.

ÉLÉMENT		PARAMÈTRES	DESCRIPTION
Saisir mot de passe		xxxxxxxxxxxx	Entrez un mot de passe pour passer dans le menu Configuration admin. Le mot de passe doit comporter de 6 à 12 caractères alphanumériques (ou mélange). La valeur par défaut est « aaaaaa ».
Config réseau	TCP/IP	Activer Désactiver	Définit le protocole TCP/IP. Activer : Le protocole TCP/IP est disponible. Désactiver : Le protocole TCP/IP n'est pas disponible.
	IP Version	IP v4 IP v4+v6 IP v6	Définit la version d'IP. Fonctionne avec IPv4 pour IPv4 (non valide avec IPv6). Fonctionne avec IPv4 et IPv6 pour IPv4+v6. Fonctionne avec IPv6 pour IPv6 (non valide avec IPv4). Il existe uniquement IPv4 et IPv4+v6 comme valeur normale. À partir de cette étape, si seul IPv6 est défini à partir de UI, par exemple Telnet, « IPv6 » apparaît comme la valeur de la version IP sur le panneau de commande. « IPv6 » disparaît de la valeur si « IPv4 » ou « IPv4+v6 » est sélectionné. Condition d'affichage : TCP/IP doit être activé.
	NetBEUI	Activer Désactiver	Active ou désactive le protocole NETBEUI.
	NetBIOS over TCP	Activer Désactiver	Active ou désactive le protocole NetBIOS over TCP. Conditions d'affichage : <ul style="list-style-type: none"> • TCP/IP doit être activé. • La version d'IP n'est pas IPv6.

ÉLÉMENT		PARAMÈTRES	DESCRIPTION
Config réseau (suite)	Netware	Activer Désactiver	Active ou désactive le protocole NetWare.
	EtherTalk	Activer Désactiver	Active ou désactive le protocole EtherTalk.
	Type de trame	Auto 802.2 802.3 Ethernet II SNAP	Définit le type de trame. Conditions d'affichage : Netware doit être activé.
	L'adresse IP	Auto Manuelle	Définit la méthode de réglage de l'adresse IP. Conditions d'affichage : <ul style="list-style-type: none"> • TCP/IP doit être activé. • La version d'IP n'est pas IPv6.
	L'adresse IPv4	xxx.xxx.xxx.xxx	Définit l'adresse IP. Conditions d'affichage : <ul style="list-style-type: none"> • TCP/IP doit être activé. • La version d'IP n'est pas IPv6.
	Masque de sous-réseau	xxx.xxx.xxx.xxx	Définit le masque de sous-réseau. Conditions d'affichage : <ul style="list-style-type: none"> • TCP/IP doit être activé. • La version d'IP n'est pas IPv6.
	L'adresse de la passerelle	xxx.xxx.xxx.xxx	Définit l'adresse de la passerelle (routeur par défaut). 0.0.0.0 signifie l'absence de routeur. Conditions d'affichage : <ul style="list-style-type: none"> • TCP/IP doit être activé. • La version d'IP n'est pas IPv6.
	Web	Activer Désactiver	Active ou désactive le Web. Activer : Web/IPP est disponible. Désactiver : Web/IPP n'est pas disponible. TCP/IP doit être activé.

ÉLÉMENT		PARAMÈTRES	DESCRIPTION
Config réseau (suite)	Telnet	Activer Désactiver	Active ou désactive Telnet. Activer : Telnet est disponible. Désactiver : Telnet n'est pas disponible. Conditions d'affichage : TCP/IP doit être activé.
	FTP	Activer Désactiver	Active ou désactive FTP. Activer : FTP est disponible. Désactiver : FTP n'est pas disponible. Conditions d'affichage : TCP/IP doit être activé.
	IPSec	Activer Désactiver	Active ou désactive IPSec. Active via le web. Activer: IPSec est disponible.. Désactiver: IPSec n'est pas disponible.
	SNMP	Activer Désactiver	Active ou désactive SNMP. Activer : SNMP est disponible. Désactiver : SNMP n'est pas disponible. Conditions d'affichage : TCP/IP ou NetWare doit être activé.
	Échelle de réseau	Normal Petit	Lorsque Normal est sélectionné, le réseau peut fonctionner efficacement même lorsqu'il est connecté à un concentrateur à arborescence étendue. Cependant, le temps de démarrage peut s'allonger lorsque des ordinateurs sont connectés à deux ou trois réseaux locaux. Lorsque Petit est sélectionné, les ordinateurs peuvent couvrir deux ou trois petits réseaux locaux à un grand réseau local, mais peuvent ne pas fonctionner efficacement lorsque le réseau est connecté à un concentrateur à arborescence étendue.

ÉLÉMENT		PARAMÈTRES	DESCRIPTION
Config réseau (suite)	Réglage lien concentr	Vitesse automatique 100Base-TX Full 100Base-TX Half 10Base-T Full 10Base-T Half	Définit une méthode pour établir une liaison à un concentrateur. Lorsque Auto est choisi, une méthode de connexion à un concentrateur est sélectionnée automatiquement et tente d'établir une connexion. Si une autre méthode est sélectionnée, les tentatives de connexion à un concentrateur sont effectuées uniquement par la méthode de connexion sélectionnée.
	Paramètres d'usine?	Exécuter	Spécifie s'il convient d'initialiser les paramètres par défaut d'usine pour le réseau .
Config. Impression	Personnalité	Auto PostScript PCL XPS IBM PPR EPSON FX	Sélectionne un langage d'imprimante.
	Copies	1- 999	Sélectionne le nombre de copies. Ce paramètre est désactivé pour l'impression locale, sauf pour la page démo.
	Duplex	Activé/Désactivé	Spécifie l'impression recto verso (option) si une unité recto verso est installée et activée.
	Reliure	Bord long Bord court	Spécifie la reliure en impression recto verso. Conditions d'affichage : une unité recto-verso est installée et activée. Reportez-vous à la section « Duplex » ci-dessus.
	Contrôle de média	Activer Désactiver	Définit si l'imprimante contrôle la correspondance de la taille des données et celle du bac. Seuls les formats standard sont contrôlés.

ÉLÉMENT		PARAMÈTRES	DESCRIPTION
Config. Impression (suite)	Résolution	600dpi 600x1200dpi 600dpi multi-niveaux.	Définit la résolution par défaut.
	Mode d'économie de toner	Activé/ Désactivé	Cette fonction fonctionne efficacement uniquement si l'entrée des données correspond à des données RVB couleur. Ce réglage est valide en PS et PCL, mais n'est pas pris en compte dans les cas suivants. (1) PS : Si la correspondance couleur est désactivée. (2) PS : Si un réglage autre que correspondance des couleurs ASIC est choisi. (3) PS : Des données CMJN lorsque le mode de simulation d'encre est employé dans tout autre cas sauf le cas (1) et le cas (2) tant que les données sont RVB). (4) Données binaires PCL (couleur/monochrome).
	Vitesse NB	Auto Vitesse couleur Vitesse normale	Définit la vitesse d'impression monochrome. Imprime à la vitesse la mieux adaptée pour le processus de la page si Auto est choisi. Imprime toujours à la vitesse d'impression couleur si Couleur est choisi. Imprime toujours à la vitesse d'impression monochrome si Normal est choisi.
	Par défaut Orientation	Portrait Paysage	Spécifie l'orientation de l'impression. Non valide pour PS (valide uniquement pour PCL/ IBMPPR/ EPSONFX/ HP-GL2).

ÉLÉMENT		PARAMÈTRES	DESCRIPTION
Config. Impression (suite)	Longueur de formulaire	5 lignes ~ 64 lignes ~ 128 lignes	Définit le nombre de lignes à imprimer sur une page. Non valide pour PS (valide uniquement pour PCL/HP-GL2). Les valeurs par défaut indiquées à gauche sont pour Letter/A4. Cependant, en pratique, elles changent en fonction de la taille de papier chargée dans le bac.
	Modifier Format	Format bac/ A4/A5/A6/B5/ Legal14/ Legal13.5/ Legal13/Letter/ Executive/Cus- tom/Com-9 Envelope/Com- 10 Envelope/ Monarch Enve- lope/DL Enve- lope/C5/Index Card	Définit la taille d'une zone à utiliser lorsque le PC hôte ne spécifie pas la taille via la commande de désignation du format d'édition du papier (non valide pour PS — seulement pour PCL).
	Trapping	Désactivé Proche Large	Définit Le trapping.
	Dimension X	64 mm ~ 210 mm ~ 216 mm	Spécifie la largeur de papier d'un papier personnalisé comme valeur par défaut. Définit un format de papier à des angles droits par rapport à la direction d'avance du papier.
	Dimension Y	127 mm ~ 297 mm ~ 1321 mm	Spécifie la longueur de papier d'un papier personnalisé comme valeur par défaut. Définit un format de papier dans la même direction que la direction d'avance du papier.

ÉLÉMENT		PARAMÈTRES	DESCRIPTION
Configura- tion PS	Protocole de réseau	ASCII/RAW	Spécifie le mode du protocole de communication PS des données provenant du port NIC. (en mode RAW, Ctrl-T n'est pas valide). Modèles PS seulement.
	Protocole de Paralle* lèle*	ASCII/RAW	Spécifie le mode du protocole de communication PS des données provenant du port Centronics. (en mode RAW, Ctrl-T n'est pas valide). Modèles PS seulement. * Cet élément de menu est applicable à l'imprimante C711 uniquement..
	Protocole de USB	ASCII/RAW	Spécifie le mode du protocole de communication PS des données provenant du port USB. (en mode RAW, Ctrl-T n'est pas valide). Modèles PS seulement.
Configura- tion PCL	Source police	Résidente	Spécifie l'emplacement de la police PCL par défaut.
	Numéro police	10 ~ I90	Définit le numéro de la police PCL. La plage valide de cette variable change selon le réglage SOURCE POLICE à ce moment. Si la police par défaut est choisie pour SOURCE POLICE, le numéro commence 0. Sinon, le numéro commence à 1. La valeur maximale est égale au nombre de polices installées dans SOURCE POLICE.
	Espace- ment de la police	0,44 CPI ~ 10,00 CPI ~ 99,99 CPI	La largeur de la police par défaut PCL exprimée en caractères par pouce (CPP) La police par défaut est une police dimensionnable à pas fixe. La valeur du pas s'affiche jusqu'à la deuxième position décimale. Affiché seulement lorsque la police sélectionnée dans Numéro police est une police dimensionnable à espacement fixe.

ÉLÉMENT		PARAMÈTRES	DESCRIPTION
Configura- tion PCL (suite)	Hauteur de police	4.00 taille ~ 12.00 point ~ 999.75 taille	Taille de la police PCL par défaut. La valeur s'affiche jusqu'à la deuxième position décimale (par incréments de 0,25 mm). Affiché seulement lorsque la police sélectionnée dans Numéro police est une police dimensionnable à espacement proportionnel.
	Jeu de sym- boles	PC-8	Définit le jeu de symboles de PCL (voir le panneau de commande de l'appareil pour une liste complète).
	Largeur Impression A4	78 colonnes 80 colonnes	Définit le nombre de caractères pour du papier lettre. AUTO LF. C'est pour des caractères à 10 CPP lorsque le mode CR/LF Auto est désactivé. Ce menu est activé uniquement lorsque du papier lettre est sélectionné dans le menu qui définit la largeur d'impression du papier lettre en orientation portrait. Habituellement, une telle largeur d'impression de papier lettre a une largeur légèrement plus étroite que 8 pouces (environ 7,93 pouces). Ce réglage ne peut pas imprimer 80 caractères à 10 CPP (imprime seulement jusqu'à 78 caractère à 10 CPP. 80 caractères définis à Largeur impression lettre élargissent les marges droite et gauche. Une commande PCL sélectionne ou sélectionne/désélectionne le mode Auto CR/LF.

ÉLÉMENT		PARAMÈTRES	DESCRIPTION
Configura- tion PCL (suite)	Saut de page blanche	Activé/ Désac- tivé	Définit qu'il convient d'éjecter une page sans données à imprimer (page blanche) à la réception d'une commande FF (OCH) en mode PCL. Désactivé : Éjection.
	Fonction de retour de chariot	CR /CR+LF	Définit l'action à effectuer à la réception du code CR en PCL. CR : Retour chariot CR+LF : Retour chariot et saut de ligne
	Fonction d'avance de ligne	LF /LF+CR	Définit l'action à effectuer à la réception du code LF en PCL. LF: Saut de ligne LF+CR : Saut de ligne et retour chariot
	Marge Impression	Normal 1/5 pouce 1/6 pouce	Définit une zone non imprimable de papier. La largeur de la zone le long des bords droit et gauche du papier (les côtés gauche et droit dépend de l'orientation du papier). NORMAL : Compatible émulation PCL, environ 1/4~1/4,3 pouce (selon le papier) est en dehors de la zone imprimable.
	Noir Vrai	Activé/ Désac- tivé	Définit s'il convient d'utiliser le noir composite(cmjn mélangés) ou le noir pur (N seulement) pour le noir (100%) dans les données d'image. Désactivé : Mode utilisant le noir composite ALLUMÉ: Mode utilisant le noir pur (PCL uniquement)

ÉLÉMENT		PARAMÈTRES	DESCRIPTION
Configura- tion PCL (suite)	Ajust. Largeur Pen	Activé /Désac- tivé	Lorsqu'une largeur minimale est spécifiée dans PCL, parfois une ligne 1 point semble brisée. Avec Ajust. LARGEUR STYLO réglé sur Activé, lorsque la largeur minimale est spécifiée, la largeur de la ligne sera accentuée afin de de paraître plus large qu'une ligne 1 point. Lorsque Ajust. LARGEUR STYLO est réglé sur Désactivé, la ligne apparaît comme auparavant.
	N° ID Bac		
	Bac 2	1 ~ 5 ~ 59	Définit le bac 2 pour la com- mande de destination d'alimenta- tion papier (ESC&l#H) en émulation PCL5e. (affiché uniquement si le bac 2 est installé).
	Bac 3	1 ~ 20 ~ 59	Définit le bac 3 pour la com- mande de destination d'alimenta- tion papier (ESC&l#H) en émulation PCL5e. (affiché uniquement si le bac 3 est installé).
	Bac MF	1 ~ 4 ~ 59	Définit le bac pour la commande de destination d'alimentation papier du bac MF (ESC&l#H) en émulation PCL5e.
Config IBM PPR	Espace- ment des caractères	10 CPI 12 CPI 17 CPI 20 CPI Proportionnel	Indique l'espacement des car- actères en mode d'émulation IBM PPR.
	Condenser Police	12CPI à 20CPI 12CPI à 12CPI	Indique un espacement de 12 CPP pour le mode condensé.
	Jeu de car- actères	ENSEMBLE-2 ENSEMBLE-1	Définit un jeu de caractères.

ÉLÉMENT		PARAMÈTRES	DESCRIPTION
Config IBM PPR (suite)	Jeu de symboles	IBM 437	Définit le jeu de symboles pour IBM PPR (voir le panneau de commande de l'appareil pour une liste complète).
	Style Lettre O	Activer/ Désactiver	Indique le style qui remplace ø (9B) et ¥ (9D) par ø (ou) et Ø (zéro).
	Caractère zéro	Normal /Barré	Indique le style de 0 (zéro). BARRÉ : ZÉRO AVEC BARRE
	Espace-ment des lignes	6/8 LPI	Définit l'interligne
	Saut de page blanche	Activé/ Désactif	Définit s'il convient d'éjecter une page blanche. Disponible seulement lorsque le mode simplex est activé.
	Fonction de retour de chariot	CR /CR+LF	Définit l'action à effectuer à la réception du code CR.
	Fonction d'avance de ligne	LF /LF+CR	Définit l'action à effectuer à la réception du code LF.
	Longueur de ligne	80 /136 colonnes	Indique le nombre de caractères par ligne.
	Longueur de formulaire	11 /11,7/12 pouces	Indique la longueur du papier.
	Position haut de page	0,0 /0,1/~1,0 pouce	Définit la position à partir du haut du papier.
	Marge gauche	0,0 /0,1/~1,0 pouce	Définit le niveau de décalage de la position de départ d'impression horizontale vers la droite.
	Dimensionner à lettre	Activer/ Désactif	Règle le mode d'impression de façon à pouvoir imprimer les données, soit 11 pouces (66 lignes), dans la zone imprimable au format LETTER.

ÉLÉMENT		PARAMÈTRES	DESCRIPTION
Config IBM PPR (suite)	Hauteur du texte	Ident./Diff	Définit la hauteur d'un caractère. IDENT. : quel que soit le CPP, hauteur identique. DIFF : Hauteur variable en fonction du CPP.
Config EPSON FX	Espace-ment des caractères	10 CPI/12 CPI/17 CPI/20 CPI/Proportionnel	Indique la densité des caractères en émulation Epson FX.
	Jeu de caractères	ENSEMBLE-2 ENSEMBLE-1	Définit un jeu de caractères.
	Jeu de symboles	IBM 437	Définit le jeu de symbole pour l'émulation Epson FX. (voir le panneau de commande de l'appareil pour une liste complète).
	Style Lettre O	Activer/ Désactiver	Indique le style qui remplace ø (9B) et ¥ (9D) par ø (ou) et Ø (zéro).
	Caractère zéro	Normal/Barré	Indique le style de 0 (zéro). BARRÉ : ZÉRO AVEC BARRE
	Espace-ment des lignes	6/8 LPI	Définit l'interligne
	Saut de page blanche	Activé/ Désactivé	Définit s'il convient d'éjecter une page blanche. Disponible seulement lorsque le mode simplex est activé.
	Fonction de retour de chariot	CR/CR+LF	Définit l'action à effectuer à la réception du code CR.
	Longueur de ligne	80/136 colonnes	Indique le nombre de caractères par ligne.
	Longueur de formulaire	11/11,7/12 pouces	Indique la longueur du papier.
Position haut de page	0,0/0,1/~1,0 pouce	Définit la position à partir du haut du papier.	

ÉLÉMENT		PARAMÈTRES	DESCRIPTION
Config EPSON FX (suite)	Marge gauche	0,0/0,1/~1,0 pouce	Définit le niveau de décalage de la position de départ d'impression horizontale vers la droite.
	Dimensionner à lettre	Activer/Désactiver	Règle le mode d'impression de façon à pouvoir imprimer les données, soit 11 pouces (66 lignes), dans la zone imprimable au format LETTER.
	Hauteur du texte	Ident./Diff	Définit la hauteur d'un caractère. IDENT. : quel que soit le CPP, hauteur identique. DIFF : hauteur variable en fonction du CPP.
Configura- tion couleur	Simulation Encre	Désactivé SWOP Euroscale Japon	L'appareil possède son propre moteur de simulation de processus qui simule des couleurs standard dans l'imprimante. Cette fonction n'est disponible qu'avec des tâches du langage PS.
	UCR	Bas Moyen Élevé	Sélectionne la limitation de l'épaisseur de la couche de toner. En cas de gondolement du papier lors d'une impression sombre, la sélection de MOYEN ou LÉGER peut parfois réduire ce gondolement. UCR = Under Color Removal.

ÉLÉMENT		PARAMÈTRES	DESCRIPTION
Configura- tion couleur (suite)	Densité 100 % CMJ	Activer/Désac- tiver	Activer/Désactiver une sortie 100% par rapport à la compensa- tion CMJ100% TRC. Habituelle- ment, la fonction de compensation TRC maintient un contrôle pour la densité d'impres- sion appropriée ; une sortie 100% n'est donc pas toujours possible. La sélection de ACTIVER active une sortie 100% dans une couleur individuelle. L'impression proprement dite, incluant la fonc- tion de compensation TRC est limitée à une zone appropriée. Cette fonction a un but particulier telle que la spécification en CMJN d'une réduction de couleur en PS.
	Conversion CMJN	Activé/Désac- tivé	Le réglage sur « Désactivé » sim- plifie le processus de conversion de données CMJN, ce qui réduit le temps de traitement. Ce réglage est ignoré lorsque Simulation encre est utilisée. PS seulement
Configura- tion mémoire	Capacité de réception tampon	Auto 0,5 mégaoctet 1 mégaoctet 2 mégaoctets 4 mégaoctets 8 mégaoctets 16 mégaoctets 32 mégaoctets	Définit la taille du buffer de réception
	Sauveg- arder Res- source	Auto Désactivé 0,5 mégaoctet 1 mégaoctet 2 mégaoctets 4 mégaoctets 8 mégaoctets 16 mégaoctets 32 mégaoctets	Définit la taille de la zone de sau- vegarde des ressources

ÉLÉMENT		PARAMÈTRES	DESCRIPTION
Configuration mémoire Flash	Initialiser	Exécuter	<p>Initialise la mémoire Flash installée.</p> <p>Lorsque le bouton Enter (Entrée) est enfoncé, le message de confirmation suivant apparaît.</p> <p>Etes-vous sûr ? Oui/Non</p> <p>Si Non est sélectionné, vous revenez au menu précédent.</p> <p>Si Oui est sélectionné, le message de confirmation suivant apparaît.</p> <p>Exécuter ? Oui/Non</p> <p>Si vous sélectionnez Non, le menu précédent réapparaît. À cet instant, la demande d'exécution de l'initialisation de la mémoire Flash est placée en mémoire, puis l'initialisation est exécutée lors de la prochaine mise sous tension.</p> <p>Si vous sélectionnez Oui, une mise à l'arrêt est effectuée, puis la mémoire Flash est initialisée lors de la séquence de mise hors tension/sous tension.</p>

ÉLÉMENT		PARAMÈTRES	DESCRIPTION
<p>Configura- tion du carte SD (suite)</p> <p><i>Cette option s'affiche unique- ment si la carte SD (option) est installée.</i></p>		<p>Exécuter</p>	<p>Initialise le carte SD au paramètres par défaut d'usine. L'appareil effectue une division en partitions, puis initialise chaque partition.</p> <p>Lorsque ce menu est exécuté, le message de confirmation suivant apparaît.</p> <p>Etes-vous sûr ? Oui/Non</p> <p>Si Non est sélectionné, vous revenez au menu précédent.</p> <p>Si Oui est sélectionné, le message de confirmation suivant apparaît.</p> <p>Exécuter ? Oui/Non</p> <p>Si Non est sélectionné, vous revenez au menu précédent.</p> <p>La demande d'exécution de l'initialisation du carte SD est placée en mémoire, puis l'initialisation est exécutée lors de la prochaine mise sous tension.</p> <p>Si Oui est sélectionné, une mise à l'arrêt est effectuée, puis le carte SD est initialisé lors de la séquence de mise hors tension/ sous tension.</p>
	<p>Redimens- ionner Par- tition</p>	<p>PCL nn%/Com- mun mm%/ PSII%/<Appli- quer></p>	<p>Indique la taille de la partition. Spécifie une taille par rapport à l'ensemble du carte SD en % (1% unité).</p> <p>nn,mm,ll : 1 - 98 et nn+mm+ll=100</p> <p>Les tailles sont affichées dans la liste de partitions et peuvent être modifiées en sélectionnant la taille de partition à changer. Si Appliquer est sélectionné, le message de confirmation suivant apparaît.</p> <p>Etes-vous sûr ? Oui/Non</p> <p>Si Non est sélectionné, vous revenez au menu précédent.</p>

ÉLÉMENT		PARAMÈTRES	DESCRIPTION
Configura- tion du carte SD <i>(suite)</i>	Redimens- ionner Par- tition <i>(suite)</i>	PCL nn%/Com- mun mm%/ PSII%/<Appli- quer> <i>(suite)</i>	<p>Si Oui est sélectionné, le mes- sage de confirmation suivant apparaît.</p> <p>Exécuter ? Oui/Non</p> <p>Si Non est sélectionné, vous revenez au menu précédent. La demande d'exécution du change- ment de taille de partition est placée en mémoire et l'initialisa- tion du carte SD et le change- ment de taille de partition seront exécutés lors du prochain cycle de mise sous tension.</p> <p>Si Oui est sélectionné, une mise à l'arrêt est effectuée. L'initialisa- tion du carte SD et le change- ment de taille de partition seront exécutés lors du cycle de mise hors tension/sous tension. (Si la taille d'une partition est modifiée, les autres sont également modi- fiées.) Si une taille de partition est modifiée, l'initialisation de la carte SD doit également être effectuée.</p> <p>Si une carte SD précédemment utilisée est installée, une initiali- sation de la carte SD est égale- ment effectuée. Si une carte SD, qui avait été utilisée auparavant, est installée, la disposition de ce menu peut être différente pour chaque partition. (La disposition précédemment utilisée sera affichée.)</p>

ÉLÉMENT		PARAMÈTRES	DESCRIPTION
Configuration de Carte SD (suite)	Formater Partition	PCL Commun PS	<p>Formate une partition spécifiée. Lorsque le bouton Enter (Entrée) est enfoncé, le message de confirmation suivant apparaît.</p> <p>Etes-vous sûr ? Oui/Non Si Non est sélectionné, vous revenez au menu précédent. Si Oui est sélectionné, le message de confirmation suivant apparaît.</p> <p>Exécuter ? Oui/Non Si Non est sélectionné, vous revenez au menu précédent. La demande d'exécution du formatage de partition est placée en mémoire, puis le formatage est exécuté lors de la prochaine mise sous tension.</p> <p>Si Oui est sélectionné, une mise à l'arrêt est effectuée, puis la partition est formatée lors de la séquence de mise hors tension/ sous tension.</p>
Réglages système	Statut fin de vie	Activer /Désactiver	<p>Définit le panneau de contrôle avec écran à cristaux liquides au moment de l'avertissement de fin de vie du tambour, de l'unité de fusion ou de la courroie.</p> <p>Activer : Affiche un avertissement de fin de vie. Désactiver : N'affiche pas d'avertissement de fin de vie.</p>

ÉLÉMENT		PARAMÈTRES	DESCRIPTION
Réglages système (suite)	LED en fin de vie	Activer /Désactiver	Contrôle les réglages du voyant Attention lorsqu'un avertissement de fin de vie de toner, tambour, unité de fusion ou courroie se produit. Le voyant Attention est allumé si activé, éteint si désactivé (Affiche un message LCD.) La récupération temporaire par l'ouverture et la fermeture du capot dans l'erreur de fin de vie n'est pas incluse.
Réglage de l'heure	Format date	mm/jj/aaaa jj/mm/aaaa aaaa/mm/jj	Définit le format de date souhaité.
	Fuseau horaire	-13:00 ~ 0:00 ~ +13:00	Entrez le fuseau horaire de votre pays par rapport à GMT. Définissez des quarts au sein de la plage. Utilisez les boutons Menu haut/bas pour incrémenter/décrocher et appuyez sur le bouton Enter (Entrée) pour sélectionner, puis passez au chiffre suivant.
	L'heure avancée	Activé Désactivé	Activer ou désactiver le réglage de l'heure d'été.
	Réglage de l'heure	01/01/2000 00:00 ~ 01/01/2009 00:00 ~ 31/12/2091 23:59	Définissez la date et l'heure actuelles. Affichez le format suivant les paramètres sélectionnés dans Format de la date.
Modifier mot de passe	Crée un nouveau	xxxxxxxxxxxxxx	Définit un nouveau mot de passe pour entrer dans le menu Configuration admin. De 6 à 12 caractères alphanumériques peuvent être entrés.

ÉLÉMENT		PARAMÈTRES	DESCRIPTION
Modifier mot de passe (suite)	Crée un vérifiez	xxxxxxxxxxxxxx	Oblige l'utilisateur à entrer le nouveau mot de passe pour entrer dans Configuration admin. De 6 à 12 caractères alpha-numériques peuvent être entrés.
Paramètres	Réinitialiser les paramètres	Exécuter	Réinitialise l'EEPROM de l'UC. Réinitialise le menu Utilisateur aux valeurs définies par le fabricant. Si Exécuter est sélectionné, sort du menu.
	Sauvegarder les réglages	Exécuter	Enregistre les menus actuellement définis. Avec la fonction, les menus avec lesquels l'opération a été effectuée pour la dernière fois sont enregistrés et remplacent ceux qui avaient été précédemment enregistrés. Lorsque le bouton Enter (Entrée) est enfoncé, le message de confirmation suivant apparaît. Etes-vous sûr ? Oui/Non Lorsque Non est sélectionné, les menus précédents sont restaurés. Si vous sélectionnez Oui , les paramètres de menus actuels sont enregistrés et vous sortez de ce menu.

ÉLÉMENT		PARAMÈTRES	DESCRIPTION
Paramètres (suite)	Paramètres de restaura- tion	Exécuter	<p>Enregistre les modifications apportées à la configuration du menu.</p> <p>Lorsque le bouton Enter (Entrée) est enfoncé, le message de confirmation suivant apparaît.</p> <p>Etes-vous sûr ? Oui/Non</p> <p>Lorsque Non est sélectionné, les menus précédents sont restaurés.</p> <p>Si vous sélectionnez Oui, les paramètres de menus actuels sont enregistrés et vous sortez de ce menu.</p> <p>Conditions d'affichage :</p> <p>Condition d'affichage : les paramètres de menus sont enregistrés.</p>

Calibration

ÉLÉMENT		PARAMÈTRES	DESCRIPTION
Mode de densité auto		Activé/Désactivé	<p>Détermine si le réglage de la densité et la compensation TRC sont effectués de manière automatique.</p> <p>Activé : Le réglage de la densité est effectué de manière automatique selon les conditions déterminées par le moteur et se reflète dans la compensation TRC.</p> <p>Désactivé: L'imprimante n'effectue pas volontairement le réglage de la densité.</p>
Ajuster densité		Exécuter	<p>Si Exécuter est sélectionné, l'imprimante règle immédiatement la densité et ce réglage est reflété dans la compensation TRC.</p> <p>Ce réglage doit être exécuté lorsque l'imprimante est inactive. Il peut devenir non valide s'il est exécuté dans un autre état.</p>

ÉLÉMENT		PARAMÈTRES	DESCRIPTION
Ajuster repérage		Exécuter	Lorsque ce menu est sélectionné, l'imprimante effectue un réglage automatique du repérage. Ce réglage doit être exécuté lorsque l'imprimante est inactive.
Imprim. mire de réglage		Exécuter	Imprime la mire permettant à l'utilisateur d'effectuer le réglage TRC. Habituellement, cette fonction n'est pas requise car le TRC est réglé automatiquement au niveau recommandé au moyen du réglage de densité et de la compensation TRC. Les résultats de réglage sont reflétés en tant que valeurs de décalage (addition) aux corrections au moyen de la fonction Ajuster densité/compensation TRC.
Réglage cyan/magenta/jaune/noir	Tons clairs	-3,-2,-1, 0 ,+1,+2,+3,	Règle TONS CLAIRS (zone claire) du TRC. + = Plus sombre - = Plus clair
	Tons Moyens	-3,-2,-1, 0 ,+1,+2,+3,	Règle la zone TONS MOYENS du TRC. + = Plus sombre - = Plus clair
	Tons foncés	-3,-2,-1, 0 ,+1,+2,+3,	Règle la zone TONS FONCÉS du TRC. + = Plus sombre - = Plus clair
Noirceur cyan/magenta/jaune/noir		-3,-2,-1, 0 ,+1,+2,+3,	Règle la densité du moteur.

Menu démarrage

Seuls les administrateurs système devraient pouvoir modifier ce menu. Pour accéder à ce menu, suivez les instructions de la section « [Modification des paramètres : Administrateur](#) » à la page 29.

Ce menu est uniquement en ANGLAIS (les valeurs par défaut apparaissent en caractères gras).

Configuration parallèle

Note :

Cet élément de menu est applicable à l'imprimante C711 uniquement.

Ce menu permet de contrôler l'interface de données pour port parallèle de l'imprimante.

ÉLÉMENT	PARA-MÈTRES	DESCRIPTION
Saisir mot de passe	xxxxxxxxxxxx	Entrez un mot de passe pour accéder au menu démarrage. Le mot de passe doit comporter de 6 à 12 caractères alphanumériques (ou mélange). La valeur par défaut est « aaaaaa ».
Parallèle	Activer / Désactiver	Active ou désactive le port parallèle.
Bi-direction	Activer / Désactiver	Active/désactive la fonctionnalité bi-directionnelle du port parallèle.
ECP	Activer / Désactiver	ECP (Extended Capabilities Port), active/désactive cette fonction.
Ack Width	Narrow / Medium / Wide	Règle ACK width pour une réception compatible. = 0,5 μ s = 1,0 μ s = 3,0 μ s
Ack / Busy Timing	Ack in Busy / Ack while Busy	ACK IN BUSY : BUSY=LOW-> Fin de l'impulsion ACK. ACK WHILE BUSY : BUSY=LOW -> Milieu de l'impulsion ACK.

ÉLÉMENT	PARA-MÈTRES	DESCRIPTION
I-prime	3 µsec/ 50 µsec/ Dés-activer	3 microsecondes : Activé avec le signal 3µs nInit. 50 microsecondes : Activé avec le signal 50µs nInit.
Offline Receive	Activer/ Dés-activer	Pour activer ou désactiver cette fonction. Lorsque vous sélectionnez Activer, l'interface conserve un état de réception possible même lors du passage en mode hors connexion. L'interface envoie le signal BUSY seulement lorsque le buffer de réception est saturé ou qu'un appel de service se produit.

Configuration USB

Ce menu permet de régler les paramètres de fonctionnement de l'interface de transmission USB de l'imprimante.

ÉLÉMENT	PARAMÈTRES	DESCRIPTION
USB	Activer / Dés-activer	Active ou désactive le port USB.
Vitesse	480 / 12 Mbps	Sélectionne la vitesse de l'interface. Après la modification dans le menu, L'imprimante redémarre en sortie.
Soft Reset	Activer/ Désactiver	Active ou désactive la commande SOFT RESET.
Offline Receive	Activer / Désactiver	OFFLINE RECEIVE.
N° de Série	Activer / Dés-activer	Indique si un numéro de série USB doit être activé ou désactivé. Le numéro de série USB permet d'identifier le périphérique connecté à votre PC.

Après avoir modifié des paramètres dans le MENU USB, éteignez l'imprimante en appuyant sur **OFF** (Désactivé), puis rallumez-la en appuyant sur **ON** (Activé).

Paramètres de sécurité

Note :

Ce menu n'apparaît que si la carte SD facultative est installée.

ÉLÉMENT	PARAMÈTRES	DESCRIPTION
Limitation des travaux	Désactivé Travail encrypté	Contrôle du mode de limitation des travaux. Les travaux autres que ceux spécifiés sont rejetés.
Réalisation carte SD sécurisée	Exécuter	La fonction de codage de carte SD est activée. La formation de la clé cipher et les informations sur la fonction de codage (mode sécurité) sont activées. Simultanément, elle initialise la carte SD. Après exécution, les messages de confirmation suivants apparaissent. Etes-vous sûr ? Oui / Non Si Non est sélectionné, vous revenez au menu précédent. Si vous sélectionnez Oui , l'imprimante redémarre automatiquement et la fonction de codage est activée. Conditions d'affichage : La carte SD est installée. Invalidation de la fonction de codage de carte SD et Config stockage > Activer l'initialisation > Oui

ÉLÉMENT	PARAMÈTRES	DESCRIPTION
Réalisation carte SD normal	Exécuter	<p>La fonction de codage de carte SD est définie sur non valide.</p> <p>La suppression de la clé cipher et les informations sur la fonction de codage (mode sécurité) sont désactivées. Simultanément, elle initialise la carte SD.</p> <p>Après exécution, les messages de confirmation suivants apparaissent.</p> <p>Etes-vous sûr ? Oui / Non</p> <p>Si Non est sélectionné, vous revenez au menu précédent.</p> <p>Si vous sélectionnez Oui, l'imprimante redémarre automatiquement et la fonction de codage est non valide.</p> <p>Conditions d'affichage :</p> <p>La carte SD est installée. Invalidité de la fonction de codage de carte SD et Config stockage > Activer l'initialisation > Oui</p>
RAZ de la clé cipher	Exécuter	<p>Réinitialise une clé cipher à utiliser sur un carte SD crypté.</p> <p>Une fois ce traitement effectué, toutes les données stockées sur le carte SD ne peuvent plus être restaurées.</p> <p>Après exécution, les messages de confirmation suivants apparaissent.</p> <p>Etes-vous sûr ?</p> <p>Oui</p> <p>Non</p> <p>Si Non est sélectionné, vous revenez au menu précédent.</p> <p>Si vous sélectionnez Oui, l'imprimante redémarre automatiquement et la réinitialisation de la clé cipher est exécutée.</p> <p>Conditions d'affichage :</p> <ul style="list-style-type: none"> • Mise en œuvre de la carte SD • Une fonction de carte SD cryptée est activée.

Configuration de stockage

Note :

Ce menu n'apparaît que si la carte SD facultative est installée.

ÉLÉMENT	PARAMÈTRES	DESCRIPTION
Vérifiez Système Fichier	Exécuter	Réseau les noms correspondance entre la mémoire réelle et la mémoire et fichier disponible dans un système de fichiers. Effectue la récupération des données d'administration (informations FAT). Effectue uniquement une récupération pour un carte SD.
Vérifiez toutes sect- eurs	Exécuter	Effectue la récupération des informations de secteur de carte SD défectueux et de la non-correspondance du système de fichiers mentionnée ci-dessus.
Carte SD Activé	Non Oui	Même si un appareil est inutilisable au moment de l'installation en raison d'un carte SD défectueux, il peut être rendu utilisable en réglant ce paramètre sur Non (ignore l'existence de carte SD). Lorsque Non est choisi, l'accès à un carte SD provoque l'état ERREUR car le carte SD est considéré comme n'étant pas raccordé. Après la modification du paramètre et la sortie du menu, l'imprimante redémarre.

ÉLÉMENT	PARAMÈTRES	DESCRIPTION
Effacement Carte SD	Exécuter	<p>Suppression de toutes les données stockées sur le carte SD. La formule de nettoyage DoD 5220.22-M est employée pour nettoyer les bureaux. L'appareil redémarre après la modification de la configuration. Le message suivant apparaît après une pression sur le bouton Enter (Entrée).</p> <p>Êtes-vous sûr ? Oui / Non</p> <p>Si NON est sélectionné, vous revenez au menu source.</p> <p>Si Oui est sélectionné, la procédure d'effacement du disque démarre immédiatement après le redémarrage de l'appareil.</p> <p>Si le bouton Cancel (Annuler) est maintenu enfoncé pendant l'effacement, les messages de confirmation suivants apparaissent pour interrompre le traitement.</p> <p>Souhaitez-vous annuler ? Oui / Non</p> <p>Si NON est sélectionné, la procédure se poursuit. Si OUI est sélectionné, la procédure s'interrompt.</p>
Initialisation Activé	Non Oui	Empêche une modification de réglage accompagnant l'initialisation du dispositif bloc (Carte SD, lecteur FLASH).

Config. économie énergie

ÉLÉMENT	PARAMÈTRES	DESCRIPTION
Contrôle Aliment Pointe	Normal Bas	Définit le niveau de contrôle du pique d'intensité.
Power Save	Activer Désactiver	Active/désactive le mode d'économie d'énergie.
Veille	Activer Désactiver	Active/désactive le mode veille.
Alimentation hôte USB	Off On	Définissez l'alimentation de l'hôte USB du mode Économie d'énergie. S'il est désactivé, coupez l'alimentation. S'il est activé, l'alimentation est normale.

Paramétrage de Langue

ÉLÉMENT	PARAMÈTRES	DESCRIPTION
Initialisation du langage	Exécuter	Initialise le fichier de messages chargé en mémoire FLASH. Lorsque vous appuyez sur le bouton Enter (Entrée) , le message suivant, demandant confirmation, apparaît, Etes-vous sûr ? Oui / Non Si NON est sélectionné, vous revenez au menu source. La procédure d'effacement du disque démarre immédiatement après le menu et le redémarrage.

Statistiques d'impression

ÉLÉMENT	PARAMÈTRES	DESCRIPTION
Saisir mot de passe	XXXX	<p>Entre un mot de passe pour passer dans le menu Statistiques d'impression.</p> <p>La valeur par défaut est « 0000 ».</p> <p>Le mot de passe pour l'entrée dans le menu Statistiques d'impression est différent de celui permettant d'entrer dans Fonctions- Configuration admin.</p> <p>La catégorie « Statistiques d'impression » n'apparaît pas lorsque la fonction Statistiques d'impression n'est pas prise en charge.</p>
Rapport d'utilisation	Activer Désactiver	<p>Active ou désactive l'impression du rapport d'utilisation.</p> <p>Lors du changement d'une valeur, l'imprimante redémarre.</p>
Compteur section	Activer Désactiver	<p>Spécifie si le compteur de section est affiché ou non dans l'impression du rapport d'utilisation.</p> <p>Activer : affiché, Désactiver : non affiché.</p> <p>Conditions d'affichage : Activer doit être sélectionné dans Fonctions/ Statistiques d'impression/Rapport d'utilisation.</p>
Rapport consommables	Activer Désactiver	<p>Indication ou suppression de l'indication de la fréquence de remplacement des consommables.</p> <p>Si l'option est activée, le compteur de maintenance est indiqué comme activé.</p> <p>Conditions d'affichage : Activer doit être sélectionné dans Statistiques d'impression > Rapport d'utilisation.</p>

ÉLÉMENT	PARAMÈTRES	DESCRIPTION
RAZ comp- teur princi- pal	Exécuter	<p>Le compteur principal est réinitialisé. Lorsqu'il est exécuté, le message de vérification mentionné ci-dessous s'affiche.</p> <p>Etes-vous sûr ? Oui / Non</p> <p>Si vous avez sélectionné Non, il revient à l'indication de menu d'origine. Si vous avez sélectionné Oui, le compteur principal est réinitialisé et l'écran revient au menu.</p> <p>Conditions d'affichage :</p> <p>Activer doit être sélectionné dans Statistiques d'impression > Rapport d'utilisation.</p>
Réinitialiser Compteur	Exécuter	<p>Le compteur principal est réinitialisé. Lorsqu'il est exécuté, le message de vérification mentionné ci-dessous s'affiche.</p> <p>Etes-vous sûr ? Oui / Non</p> <p>Si vous avez sélectionné Non, il revient à l'indication de menu d'origine. Si vous avez sélectionné Oui, le compteur principal est réinitialisé et l'écran revient au menu.</p> <p>Conditions d'affichage :</p> <p>Activer doit être sélectionné dans Statistiques d'impression > Rapport d'utilisation.</p> <p>Activer doit être sélectionné dans Statistiques d'impression > Rapport compteur groupe.</p>
RAZ comp- teur con- sommables	Exécuter	<p>La fréquence de remplacement des consommables est réinitialisée (Le compteur de maintenance n'est pas réinitialisé).</p> <p>Etes-vous sûr ? Oui / Non</p> <p>Si vous avez sélectionné Non, il revient à l'indication de menu d'origine. Si vous avez sélectionné Oui, la fréquence de remplacement des consommables est réinitialisée et l'écran revient au menu.</p> <p>Conditions d'affichage :</p> <p>Activer doit être sélectionné dans Statistiques d'impression > Rapport d'utilisation.</p> <p>Activer doit être sélectionné dans Statistiques d'impression > Rapport consommables.</p>

ÉLÉMENT	PARAMÈTRES	DESCRIPTION
Modifier mot de passe		Change le mot de passe Activer doit être sélectionné dans Statistiques d'impression>Rapport d'utilisation
Nouveau mot de passe	xxxx	Définit un nouveau mot de passe pour passer dans le menu Statistiques d'impression.
Vérifier mot de passe	xxxx	Entrez une nouvelle fois le nouveau mot de passe défini pour entrer dans Statistiques d'impression créé dans Nouveau mot de passe pour confirmation.

Options disponibles

Suivez les directives accompagnant les options.

L'unité duplex (impression recto-verso)

Okī N/P 70061601

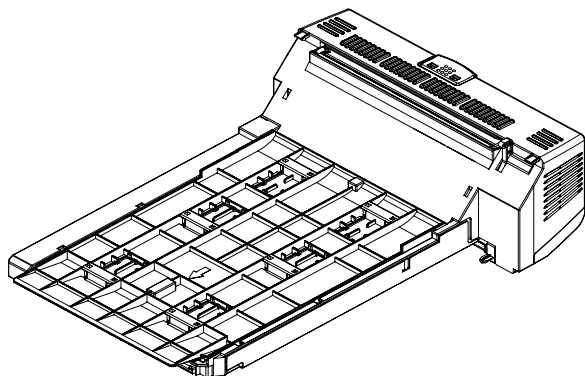

L'unité recto verso ajoute la fonction d'impression recto-verso, en utilisant moins de papier et en facilitant la manipulation des grands documents. Elle permet également l'impression de livrets, qui utilise moins de papier et facilite la manipulation des grands documents.

L'unité duplex se glisse droit dans la partie arrière de l'imprimante et son installation ne nécessite aucun outil.

Mise à niveau de la mémoire _____

Okī PN/P 70061801 (256 Mo), 70061901 (512 Mo)

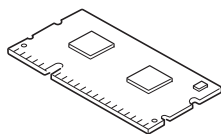

Le modèle d'imprimante de base est équipé de 64 Mo de mémoire à la livraison. Il peut être mis à niveau en installant une carte mémoire supplémentaire de 256 Mo ou 512 Mo, de façon à obtenir une capacité de mémoire totale de 768 Mo.

L'installation prend quelques minutes et nécessite un tournevis (cruciforme) de pointe moyenne.

Carte SD

Okī N/P 70061701

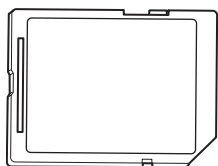

Le carte SD optionnel permet d'assembler les pages imprimées et peut servir à enregistrer les superpositions, les macros, les polices mais également à sécuriser l'impression des documents en attente ou bien à effectuer un tirage d'épreuve de ces derniers.

L'installation prend quelques minutes et nécessite un tournevis (cruciforme) de pointe moyenne.

Bac(s) à papier supplémentaire(s) __

Okī N/P 44274501

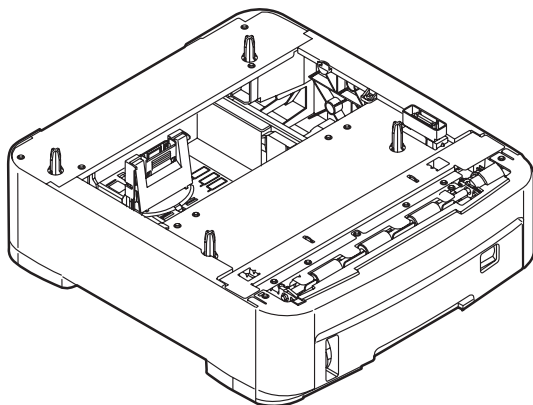

La charge du bac à papier est 530 feuilles bond US de 20 lb. (75 g/m²) et installation ne nécessite aucun outil.

Dépannage

Si vous suivez les recommandations de ce guide concernant l'utilisation des supports d'impression et si vous maintenez les supports en bon état avant leur utilisation, votre imprimante doit vous assurer un service fiable pendant des années. Toutefois, des bourrages de papier se produisent parfois et cette section explique comment les supprimer rapidement et simplement.

Les bourrages peuvent être dus à une mauvaise alimentation du papier du bac à papier ou ils peuvent survenir sur le parcours du papier dans l'imprimante. Lorsqu'un bourrage se produit, l'imprimante s'arrête immédiatement et le voyant Attention du panneau de contrôle vous le signale. Lors de l'impression de plusieurs pages (ou exemplaires), ne supposez pas qu'après avoir ôté une feuille visible, les autres ne seront pas arrêtées également à un autre endroit du parcours. Vous devez également les retirer pour supprimer complètement le bourrage et rétablir le fonctionnement normal de l'imprimante.

Principaux éléments de l'imprimante et chemins du papier

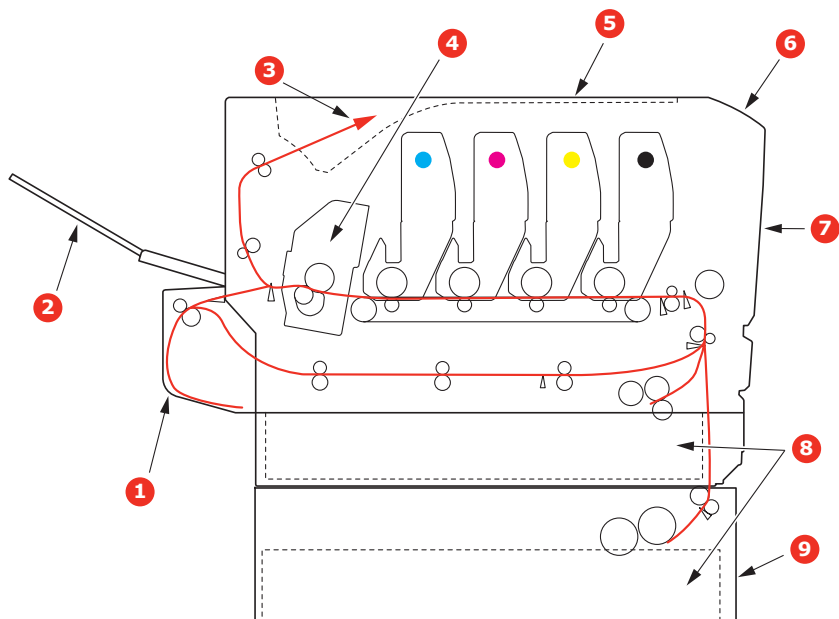

1. Unité recto-verso (si intégrée).

2. Empileuse face en dessus.

3. Sortie papier.

4. Unité de fusion

5. Capot supérieur.

6. Tableau de l'opérateur.

7. Capot avant.

8. Bac à papier.

9. Bac supplémentaire (si installé)

Codes d'erreur du détecteur de papier

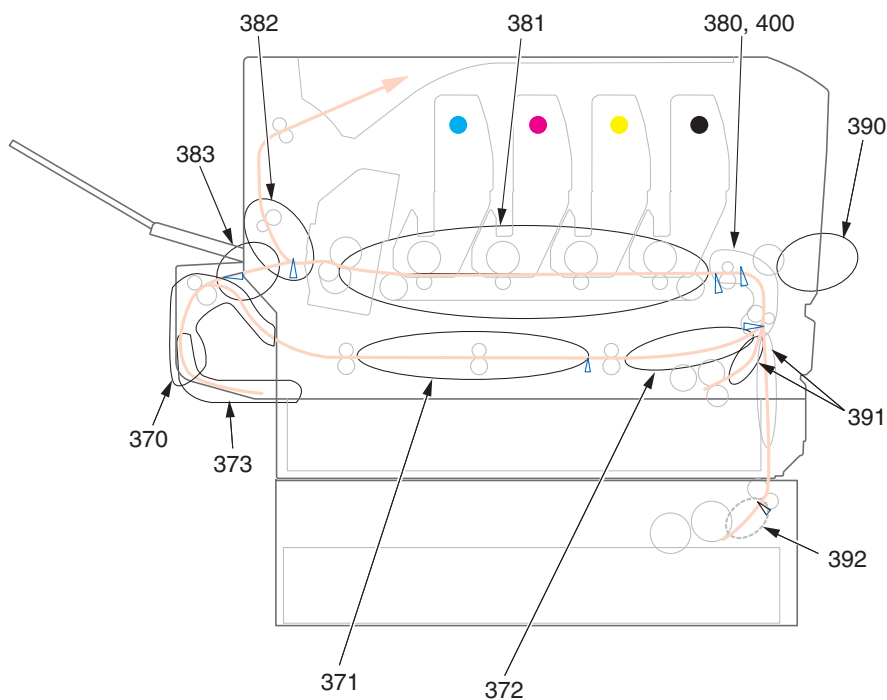

N° DE CODE	EMPLACEMENT	N° DE CODE	EMPLACEMENT
370	Unité recto-verso *	382	Sortie du papier
371	Unité recto-verso *	383	Unité recto-verso *
372	Unité recto-verso *	390	BacMF
373	Unité recto-verso *	391	Bac à papier
380	Alimentation papier	392	2 ^{ème} Bac papier *
381	Chemin du papier	400	Format de papier

* (si installé).

Dégagement des bourrages _____

Note :

À des fins d'illustration, nous vous présentons l'imprimante C711. Si vous possédez une imprimante C610, le principe est le même.

1. Si une feuille est bien avancée dans sa sortie en haut de l'imprimante, il suffit de la saisir et de la tirer doucement pour l'extraire complètement de l'imprimante. Si elle ne s'enlève pas aisément, ne forcez pas excessivement. Vous pouvez la retirer par l'arrière ultérieurement.
2. Appuyez sur le bouton d'ouverture, puis ouvrez le capot complètement.

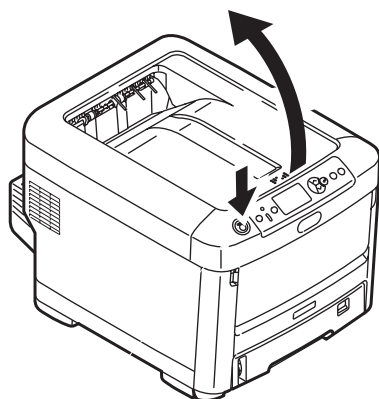

AVERTISSEMENT !

Si l'imprimante a été mise sous tension récemment, le four sera très chaud. Une étiquette est apposée clairement sur cette partie. Ne pas toucher.

- 3.** Notez la position des quatre cartouches (a) et tambours photoconducteurs (b). Il est essentiel de les remettre en place dans le même ordre.

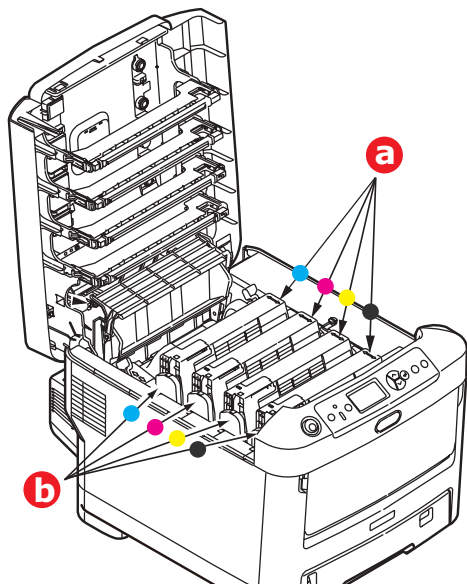

Il sera nécessaire de retirer les quatre tambours photoconducteurs pour accéder au parcours du papier.

- 4.** En tenant le tambour photoconducteur par sa partie centrale supérieure, soulevez-le avec sa cartouche de toner et sortez-le de l'imprimante.

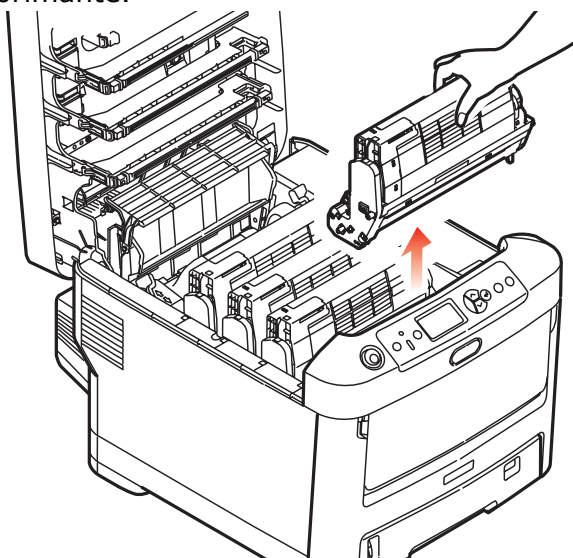

5. Posez doucement l'ensemble sur un morceau de papier pour éviter que le toner ne fasse une marque sur votre meuble et n'abîme la surface verte du tambour et le capot.

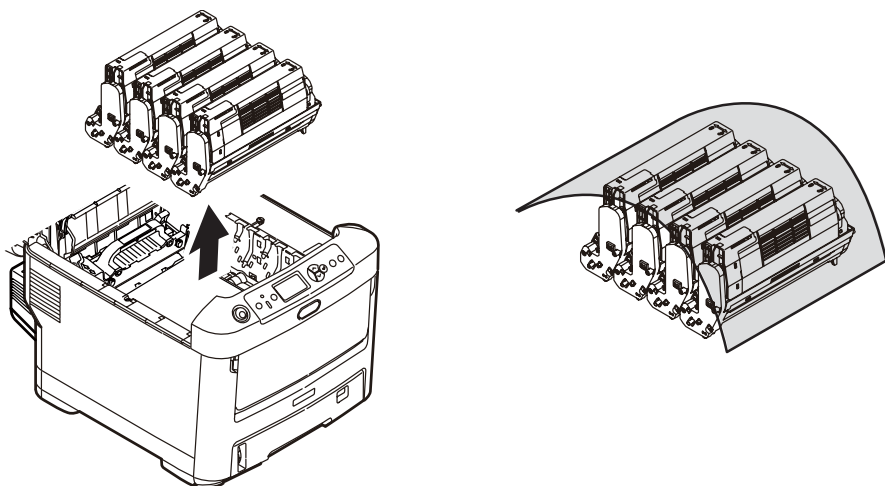

ATTENTION !

La surface verte du tambour photoconducteur à la base du tambour est très fragile et sensible à la lumière. Ne la touchez pas et ne l'exposez pas à l'éclairage normal du local pendant plus de 5 minutes. Si le tambour doit être extrait de l'imprimante pendant une période prolongée, enveloppez la cartouche dans un sac en plastique noir pour la tenir à l'écart de la lumière. N'exposez jamais le tambour directement à la lumière du soleil ou à l'éclairage très lumineux du local.

6. Reprenez cette procédure de retrait pour chacun des tambours photoconducteurs restants.

7. Regardez dans l'imprimante pour vérifier si des feuilles de papier sont visibles sur une partie de la courroie.

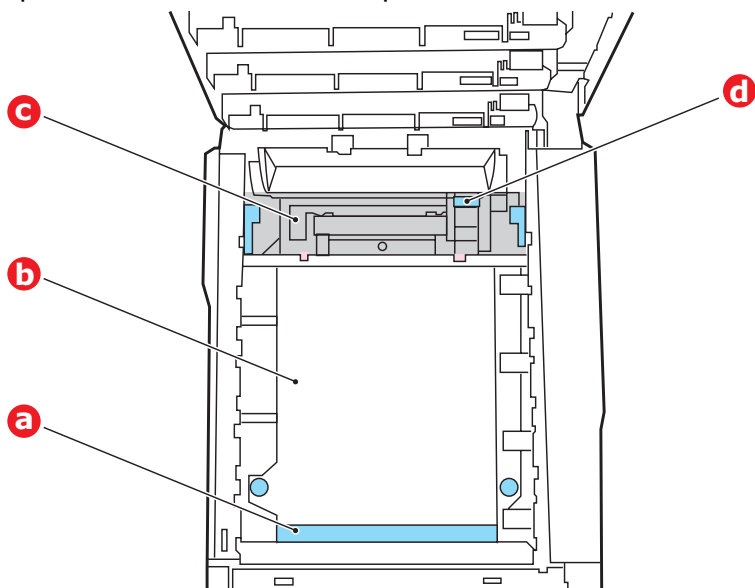

ATTENTION !

Ne pas utiliser d'objet pointu ou abrasif pour dégager les feuilles de la courroie. Cela risque d'abîmer la surface de la courroie.

- Pour retirer une feuille par son bout d'engagement sur le devant de la courroie (a), soulevez soigneusement la feuille de la courroie et tirez-la en avant, dans le logement des tambours pour l'extraire.

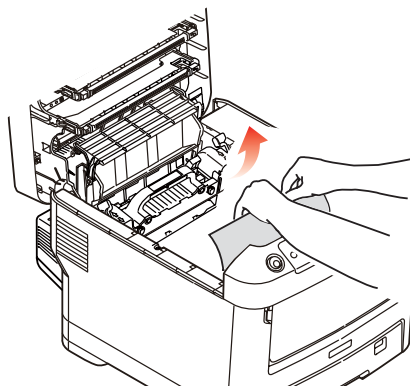

- Pour retirer une feuille de la partie centrale de la courroie (b), dégagez soigneusement la feuille de la surface de la courroie et extrayez-la.

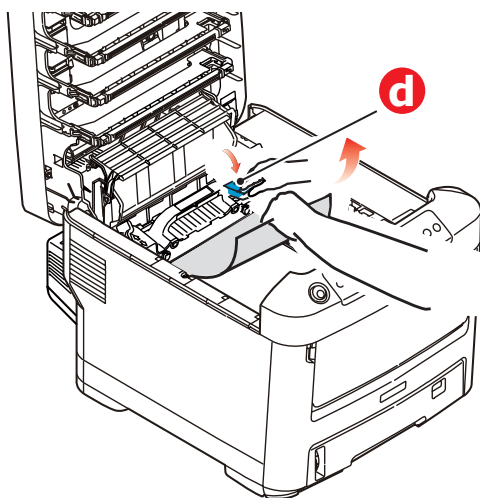

- Pour retirer une feuille qui vient de pénétrer dans l'unité de fusion (c), dégagez le bout arrière de la feuille de la courroie, poussez la manette à ressort de rappel de l'unité de fusion (d) vers l'avant et abaissez-la pour libérer la feuille de l'emprise de l'unité de fusion ; extrayez la feuille par le logement des tambours. Ensuite, laissez remonter la manette à ressort de rappel.

Note :

Si la feuille est bien avancée dans l'unité de fusion (seul un petit bout est toujours visible), n'essayez pas de la retirer.

- (a) Pour retirer une feuille dont l'unité de fusion ; poussez les deux manettes de fixation (e) vers l'arrière de l'imprimante pour libérer l'unité de fusion. Retirez l'unité de fusion à l'aide de la poignée (f).

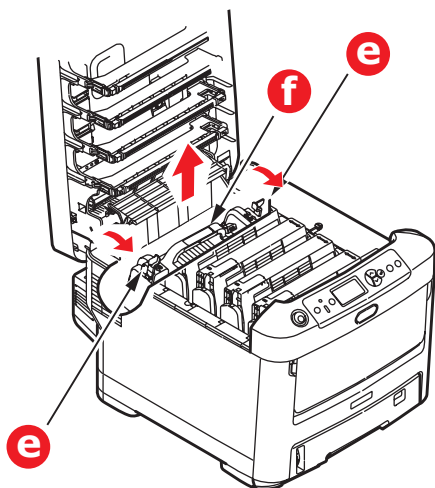

Appuyer sur la manette de dégagement (g) et tirez le papier coincé pour l'extraire de l'unité de fusion.

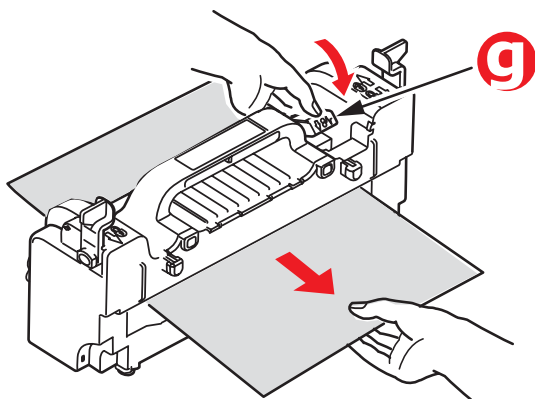

- (b) Remettez en place l'unité de fusion dans l'appareil et poussez les manettes de verrouillage (a) vers l'arrière de l'appareil.

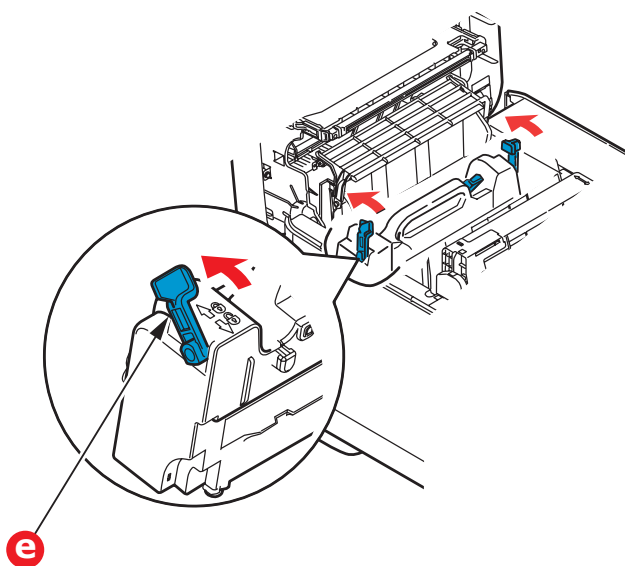
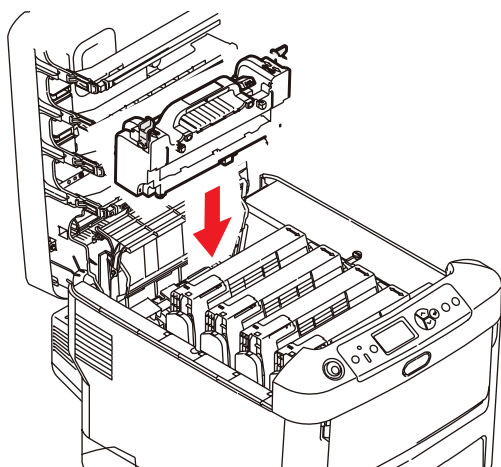

8. En commençant par le tambour photoconducteur cyan le plus proche du four, reposez les quatre tambours photoconducteurs dans le logement des tambours, en veillant à les positionner dans le bon ordre.

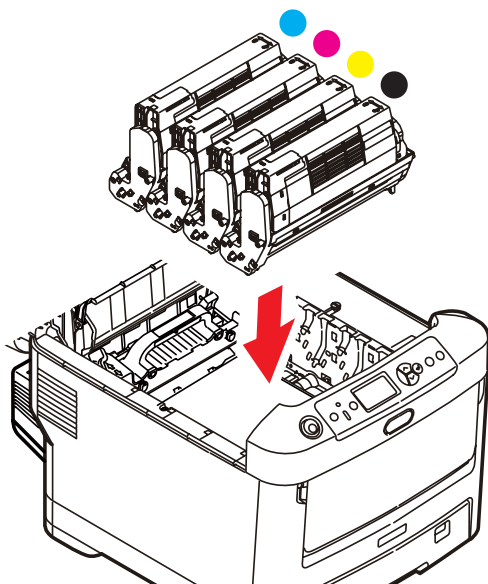

En tenant l'ensemble par sa partie centrale supérieure, abaissez-le dans l'imprimante, en positionnant les ergots à chaque extrémité dans leur fente sur les côtés de la cavité de l'imprimante.

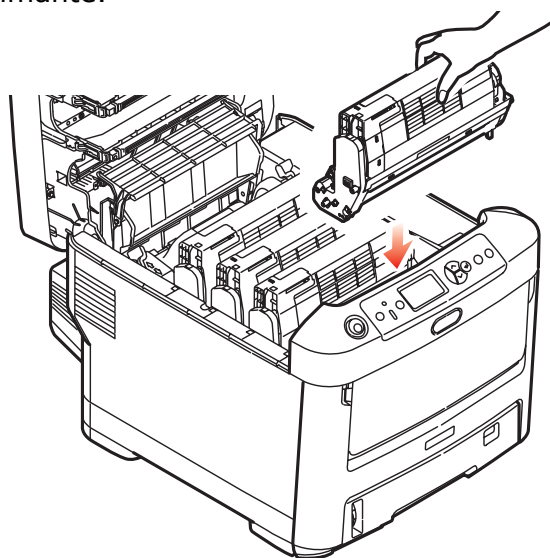

9. Abaissez le capot supérieur, mais n'appuyez pas encore dessus pour le verrouiller. Cette opération permet de protéger les tambours, en évitant leur exposition excessive à l'éclairage du local pendant que vous recherchez des feuilles coincées dans les autres parties.
10. Ouvrez le bac de sortie arrière (h) et vérifiez s'il y a une feuille de papier sur le parcours arrière (i).

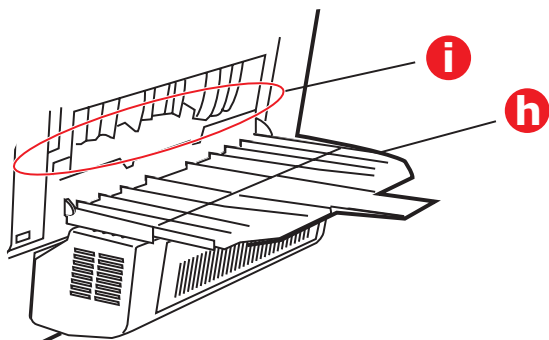

- Extrayez les feuilles que vous avez trouvées dans cette partie.
- Si la feuille se trouve bien bas dans cette partie et qu'il est difficile de la retirer, il est probable qu'elle soit toujours prise dans le four. Dans ce cas, soulevez le capot supérieur et enfoncez la manette à ressort de rappel de l'unité de fusion (d).

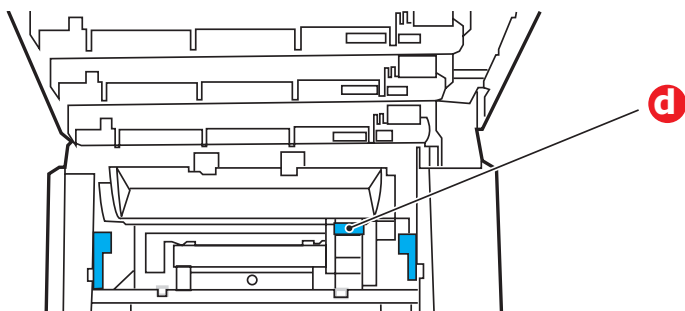

11. Si vous n'utilisez pas le bac de sortie arrière, fermez-le après avoir retiré le papier de cette partie.

- 12.** Si une unité recto-verso est installée, soulevez la manette (j) et abaissez le capot de l'unité recto-verso et extrayez les feuilles se trouvant éventuellement dans cette zone. Fermez le capot de l'unité recto-verso

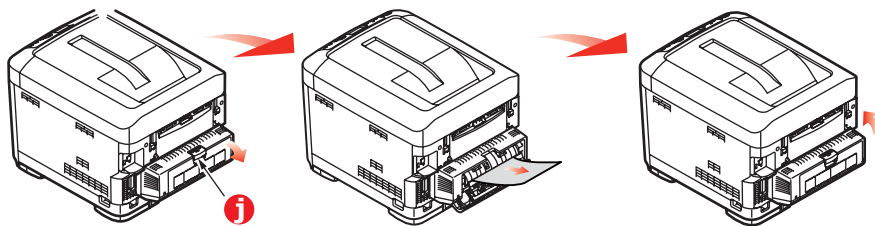

- 13.** Tirez le bac MF vers le bas à l'aide des parties creuses. Soulevez le loquet du capot avant et abaissez le capot avant.

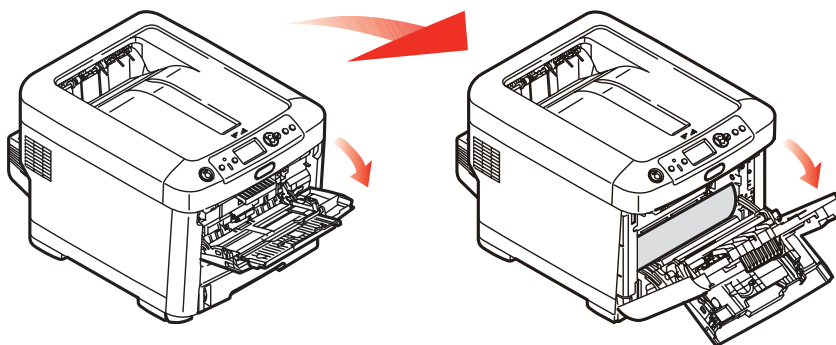

- 14.** Contrôlez l'intérieur du capot pour voir s'il y a des feuilles coincées dans cette partie, retirez les feuilles que vous trouvez puis fermez le capot.

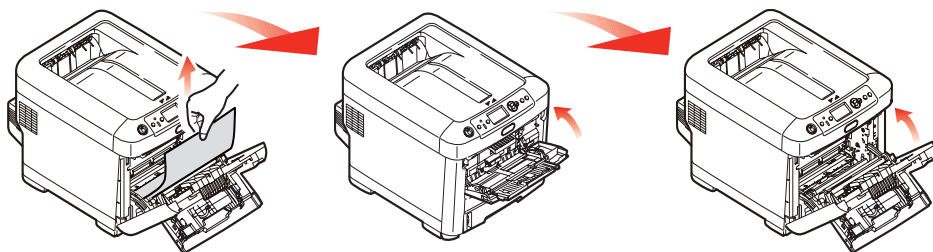

- 15.** Sortez le bac à papier et assurez-vous que toutes les feuilles de papier sont bien empilées, qu'elles ne sont pas abîmées et que les guides-papier sont positionnés correctement contre

les bords de la pile de papier. Si le contrôle est satisfaisant, reposez le bac.

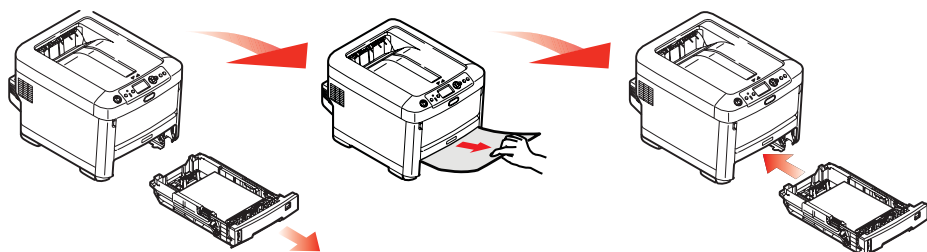

16. Enfin, fermez le capot avant et appuyez fermement pour l'enclencher.

Une fois le bourrage supprimé, si la fonction Reprise sur bourrage est activée dans le menu ajust. système, l'imprimante essaiera de réimprimer les pages perdues à cause des bourrages de papier.

Remplacement des consommables et des éléments d'entretien

Éléments du bon de commande _____

Pour garantir une qualité et des performances optimales pour votre matériel, utilisez uniquement des consommables authentiques de la marque originale Oki. Les produits d'une marque autre que Oki peuvent affecter les performances de votre imprimante et annuler votre garantie.

ÉLÉMENT	DURÉE DE VIE	C610 RÉFÉRENCE	C711 RÉFÉRENCE
Toner, noir	10 000 lettre à 5 %	44315304	44318604
Toner, cyan	10 000 lettre à 5 %	44315303	44318603
Toner, magenta	10 000 lettre à 5 %	44315302	44318602
Toner, jaune	10 000 lettre à 5 %	44315301	44318601
Tambour photoconducteur, noir	27 000 pages lettre*	44315104	44318504
Tambour photoconducteur, cyan	27 000 pages lettre*	44316103	44318503
Tambour photoconducteur, magenta	27 000 pages lettre*	44315102	44318502
Tambour photoconducteur, jaune	27 000 pages lettre*	44315101	44318501

* Basé sur impression continue.

Note :

À des fins d'illustration, nous vous présentons l'imprimante C711. Si vous possédez une imprimante C610, le principe est le même.

Remplacement de la cartouche de toner

Note :

Lorsque l'écran à cristaux liquides indique COMMANDER TONER, ou si l'impression semble pâle, ouvrez d'abord le capot supérieur et essayez de secouer la cartouche plusieurs fois pour répartir uniformément la poudre du toner. Cela vous permet d'obtenir un résultat optimal de votre cartouche de toner.

ATTENTION !

Pour éviter le gaspillage du toner et d'éventuelles erreurs de capteur de toner, ne remplacez pas la ou les cartouches de toner avant l'affichage du message « TONER VIDE ».

Le toner qu'utilise cette imprimante est une poudre sèche très fine. Il est contenu dans quatre cartouches : une cartouche pour chaque composante : cyan, magenta, jaune et noir.

Ayez une feuille de papier à portée de la main de façon à pouvoir poser la cartouche usagée lors de l'installation de la cartouche neuve.

Jetez la vieille cartouche en la plaçant dans la boîte qui contenait la cartouche neuve. Conformez-vous aux réglementations et aux recommandations en vigueur relatives au recyclage des déchets.

Si vous renversez de la poudre de toner, un coup de brosse l'éliminera facilement. Si ce brossage est insuffisant, utilisez un chiffon humide et froid pour enlever les résidus.

N'utilisez pas d'eau chaude et n'utilisez jamais de solvants. Ces substances incrustent les taches.

AVERTISSEMENT !

Si vous inhalez du toner ou s'il entre en contact avec les yeux, buvez un peu d'eau ou rincez-vous les yeux abondamment à l'eau froide. Consultez immédiatement un médecin.

1. Appuyez sur le bouton d'ouverture, puis ouvrez le capot complètement.

AVERTISSEMENT

Si l'imprimante a été allumée récemment, le four peut être très chaud. Une étiquette est apposée clairement sur cette partie. Ne pas toucher.

2. Notez la position des quatre cartouches.

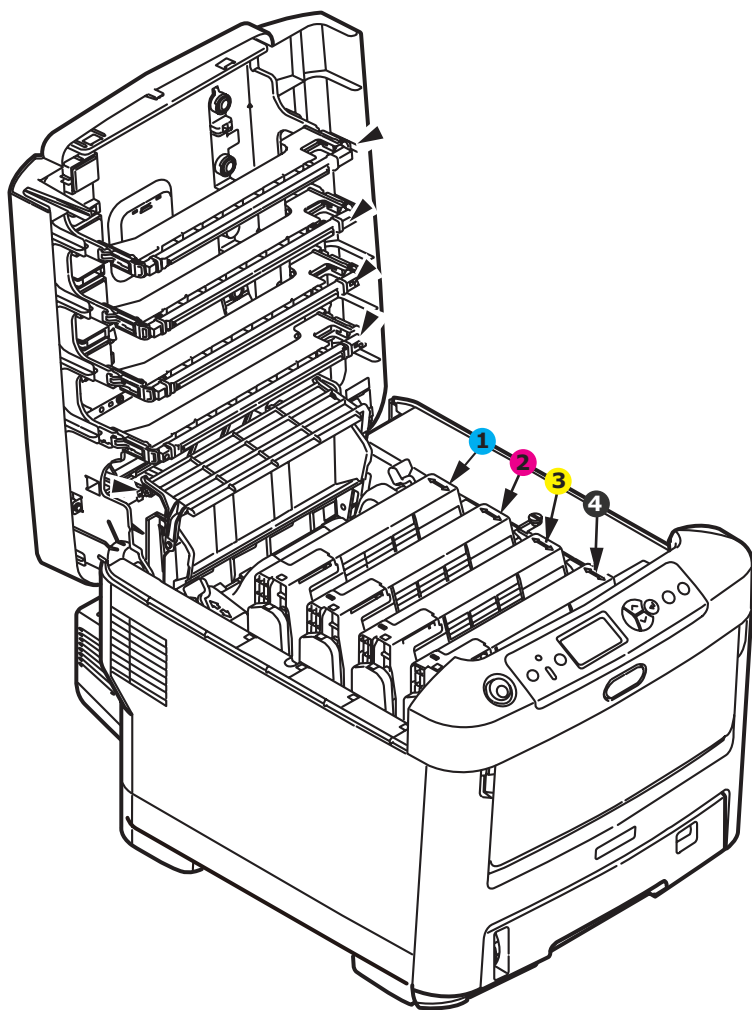

- 1 = cyan
- 2 = magenta
- 3 = jaune
- 4 = noir

- (a) Actionnez la manette de déverrouillage de la cartouche de toner couleur à remplacer, en la tirant entièrement vers la partie avant de l'imprimante.

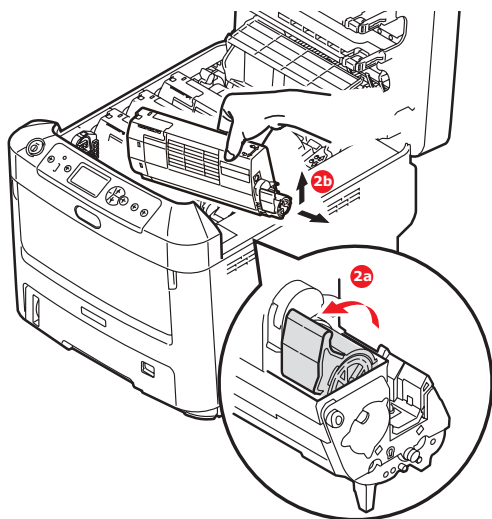

- (b) Soulevez l'extrémité de la cartouche de droite puis tirez la cartouche vers la droite en dégageant l'extrémité de gauche comme l'indique l'illustration, et extrayez la cartouche de toner de l'imprimante.

- 3.** Posez doucement la cartouche sur un morceau de papier pour éviter que le toner ne fasse une marque sur votre meuble.
- 4.** Nettoyez le haut de l'unité ID avec un chiffon propre sans peluche.

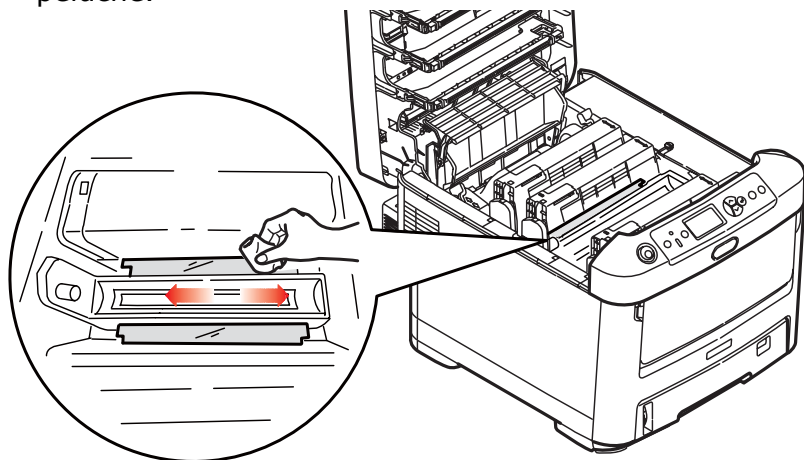

- Retirez la cartouche neuve de sa boîte, mais n'ôtez pas son étui de protection pour le moment.
- Agitez doucement la cartouche neuve à plusieurs reprises pour désagréger le toner et le répartir dans la cartouche de façon homogène.

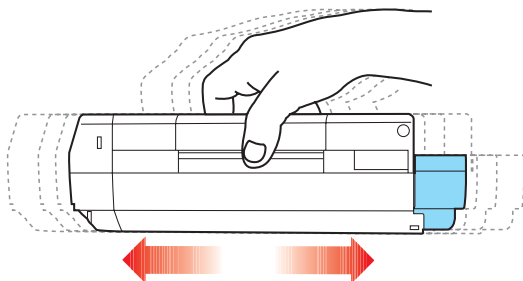

- Enlevez l'étui de protection et ôtez la pellicule adhésive située sous la cartouche.

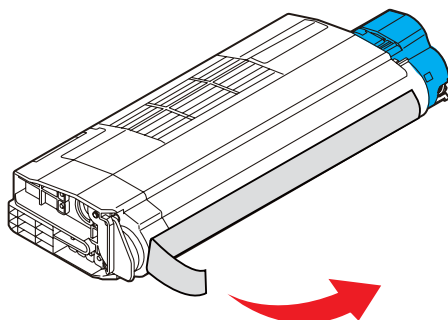

- En tenant la cartouche par sa partie centrale supérieure, la manette couleur orientée à droite, abaissez-la dans l'imprimante sur le tambour photoconducteur duquel la vieille cartouche a été retirée.
- Insérez d'abord l'extrémité gauche de la cartouche sur le dessus du tambour photoconducteur, en l'enfonçant contre le

ressort sur le tambour, puis abaissez l'extrémité droite de la cartouche sur le tambour photoconducteur.

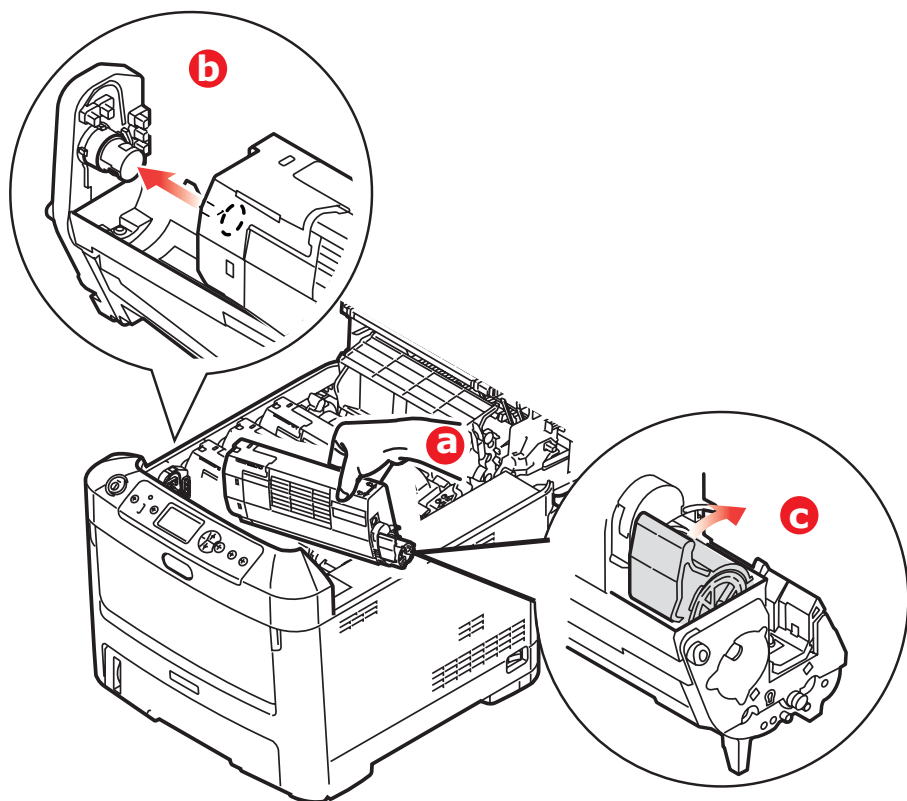

10. En appuyant doucement sur la cartouche pour vous assurer qu'elle est bien calée, enfoncez la manette couleur (1) vers l'arrière de l'imprimante. La cartouche sera ainsi verrouillée dans son emplacement et le toner sera libéré dans le tambour photoconducteur.

- 11.** Nettoyez doucement la surface de la tête DE avec un chiffon propre et sans peluche.

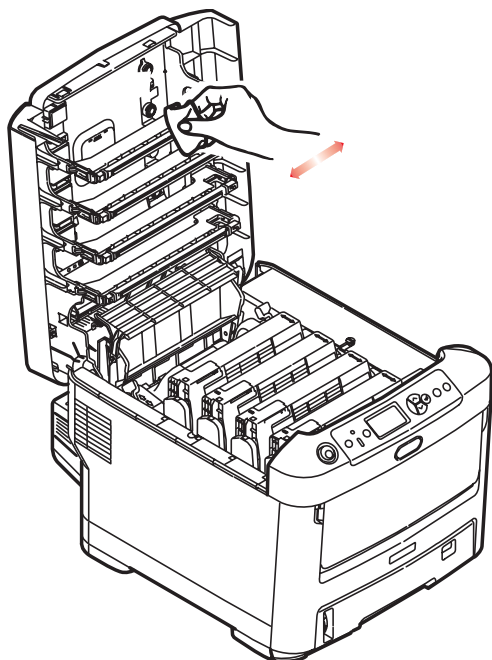

- 12.** Enfin, fermez le capot supérieur et appuyez bien des deux côtés pour le verrouiller.

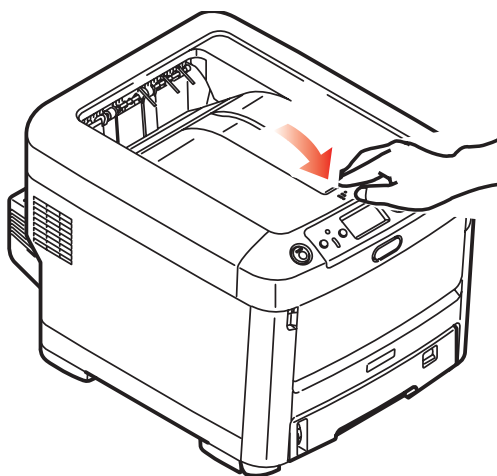

Remplacement du tambour photoconducteur. _____

ATTENTION !



Appareils sensibles à l'électricité statique, manipuler avec précaution.

L'imprimante contient quatre tambours photoconducteurs : cyan, magenta, jaune et noir.

1. Appuyez sur le bouton d'ouverture, puis ouvrez le capot complètement.

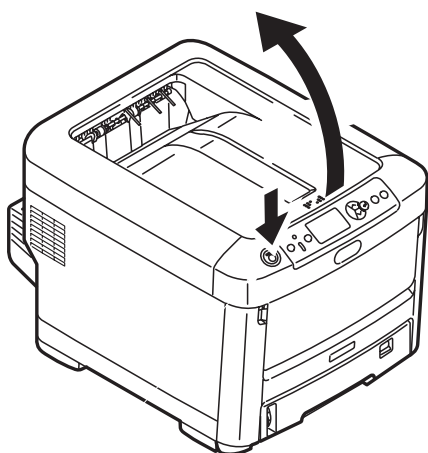

AVERTISSEMENT !

Si l'imprimante a été mise sous tension récemment, le four sera très chaud. Une étiquette est apposée clairement sur cette partie. Ne pas toucher.

2. Notez les positions des quatre cartouches de toner (a) et tambours photoconducteurs (b). Il est essentiel de les remettre en place dans le même ordre.

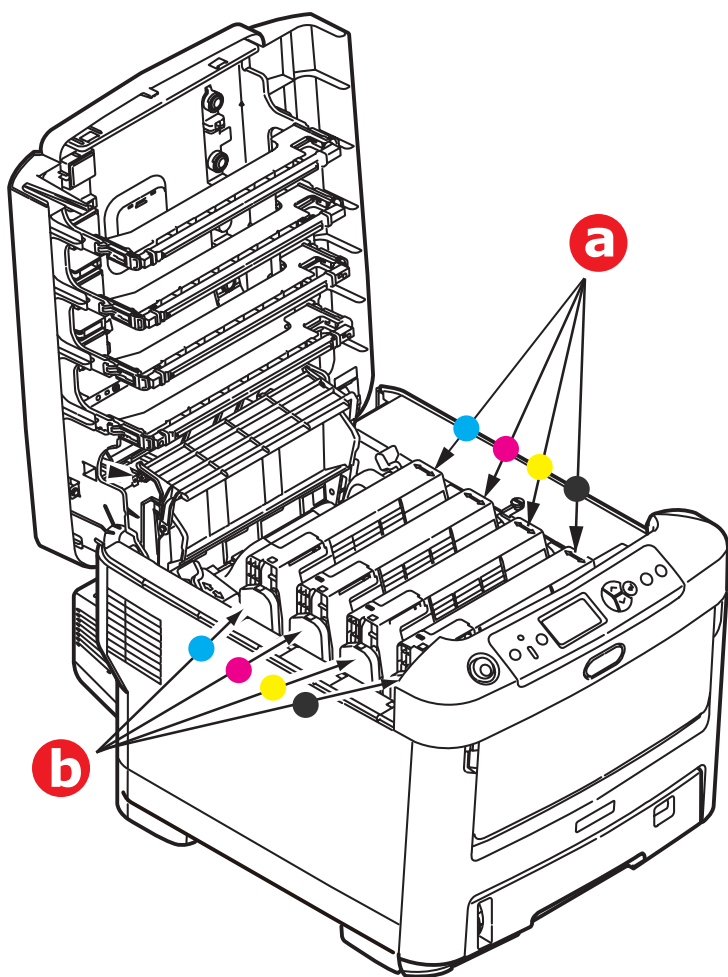

3. En tenant le tambour photoconducteur par sa partie centrale supérieure, soulevez-le avec sa cartouche de toner et sortez-le de l'imprimante.

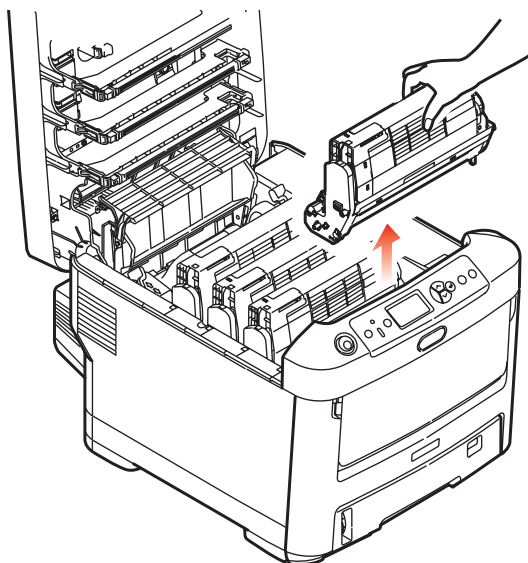

4. Posez doucement l'ensemble sur un morceau de papier pour éviter que le toner ne fasse une marque sur votre meuble et n'abîme la surface verte du tambour.

ATTENTION !

La surface verte du tambour photoconducteur à la base de l'unité ID est très fragile et sensible à la lumière. Ne la touchez pas et ne l'exposez pas à l'éclairage normal du local pendant plus de 5 minutes. Si le tambour doit être extrait de l'imprimante pendant une période prolongée, enveloppez la cartouche dans un sac en plastique noir pour la tenir à l'écart de la lumière. N'exposez jamais le tambour directement à la lumière du soleil ou à l'éclairage très lumineux du local.

5. En plaçant la manette de déverrouillage du toner couleur (1) à droite, tirez la manette vers vous. Cette opération libère le joint entre la cartouche de toner et le tambour photoconducteur.

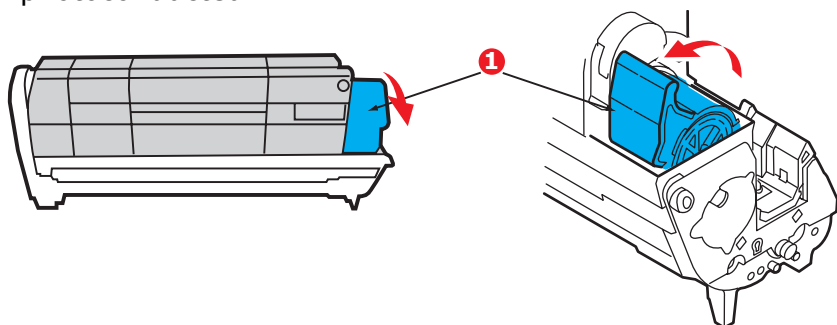

6. Soulevez l'extrémité à droite de la cartouche de toner (1) puis tirez la cartouche vers la droite en dégageant l'extrémité de gauche comme l'indique l'illustration (2), et extrayez la cartouche de toner de la cartouche du tambour photoconducteur. Placez la cartouche sur un morceau de papier pour qu'elle ne fasse pas de marque sur votre meuble.

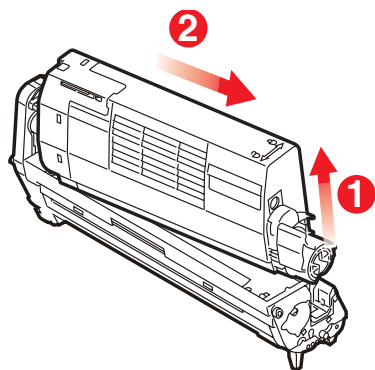

7. Sortez la cartouche neuve pour tambour photoconducteur de son étui de protection et placez-la sur le morceau de papier où vous aviez placé l'ancienne cartouche. Posez-le dans le même sens que l'ancien ensemble. Placez l'ancienne cartouche dans l'étui de protection pour la jeter.

Note :

Suivez les instructions fournies avec le nouveau tambour photoconducteur comme celles concernant le retrait des éléments d'emballage, etc.

- 8.** Placez la cartouche de toner sur la cartouche neuve du tambour photoconducteur comme l'indique l'illustration. Enfoncez d'abord l'extrémité gauche puis abaissez l'extrémité droite. (Il n'est pas nécessaire de monter une cartouche de toner neuve à ce stade à moins que le niveau de toner restant soit très bas.)

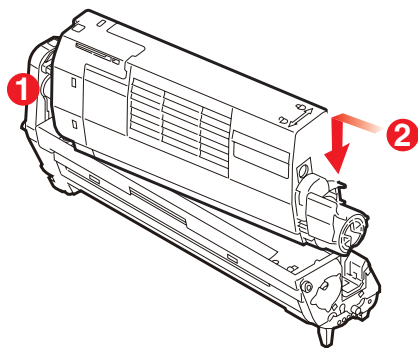

- 9.** Poussez la manette de déverrouillage couleur vers l'arrière, pour verrouiller la cartouche de toner sur le tambour photoconducteur neuf et y libérer du toner.

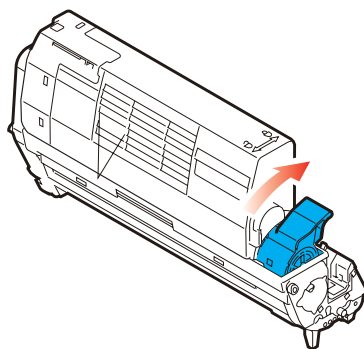

- 10.** En tenant l'ensemble par sa partie centrale supérieure, abaissez-le dans l'imprimante, en positionnant les ergots à chaque extrémité dans leur fente sur les côtés de la cavité de l'imprimante.

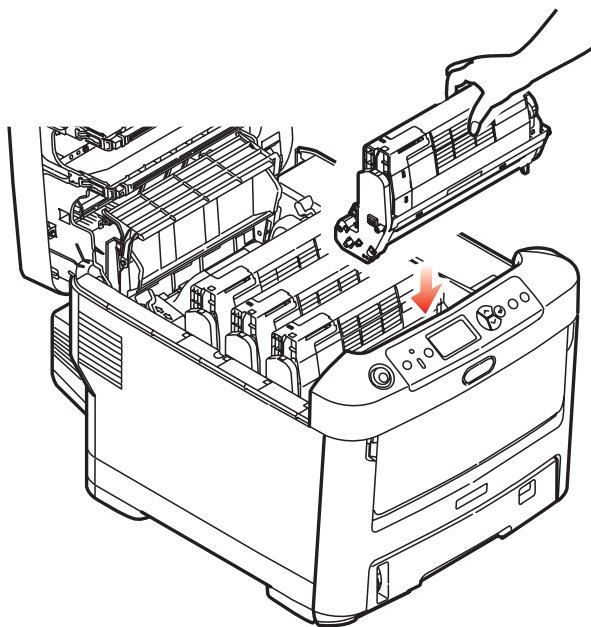

- 11.** Enfin, fermez le capot supérieur et appuyez bien des deux côtés pour le verrouiller.

Note :

Si vous devez retourner ou transporter l'imprimante pour n'importe quelle raison, assurez-vous de retirer au préalable l'ensemble tambour photoconducteur et de le placer dans le sac fourni afin d'éviter de déverser du toner.

Remplacement de la courroie de transfert

La courroie est située sous les quatre tambours photoconducteurs.

Mettez l'imprimante hors tension et laissez refroidir l'unité de fusion pendant environ 10 minutes avant d'ouvrir le capot.

1. Appuyez sur le bouton d'ouverture, puis ouvrez le capot complètement.

AVERTISSEMENT !

Si l'imprimante a été mise sous tension récemment, le four sera très chaud. Une étiquette est apposée clairement sur cette partie. Ne pas toucher.

2. Notez les positions des quatre cartouches de toner (a) et tambours photoconducteurs (b). Il est essentiel de les remettre en place dans le même ordre.

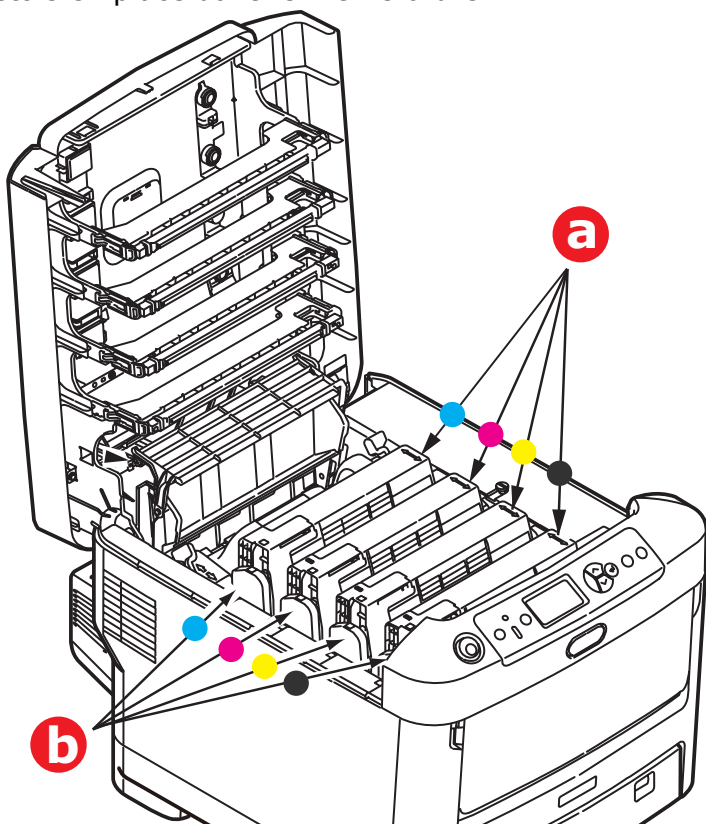

3. Faites sortir chacun des tambours photoconducteurs de l'imprimante en les soulevant et placez-les dans un lieu sûr, en évitant leur exposition directe à la chaleur et à la lumière du soleil.

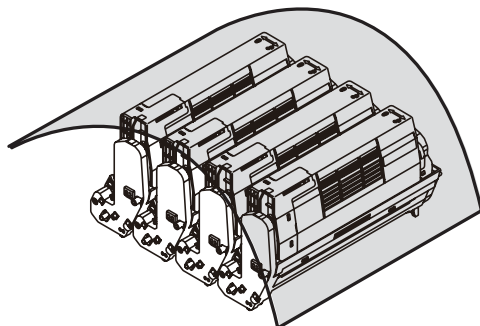

ATTENTION !

La surface verte du tambour photoconducteur à la base de chaque cartouche est très fragile et sensible à la lumière. Ne la touchez pas et ne l'exposez pas à l'éclairage normal du local pendant plus de 5 minutes. Si le tambour doit être extrait de l'imprimante pendant une période prolongée, enveloppez la cartouche dans un sac en plastique noir pour la tenir à l'écart de la lumière. N'exposez jamais le tambour directement à la lumière du soleil ou à l'éclairage très lumineux du local.

- Repérez les deux attaches (a) de chaque côté de la courroie et la barre de levage (b) sur le côté avant.

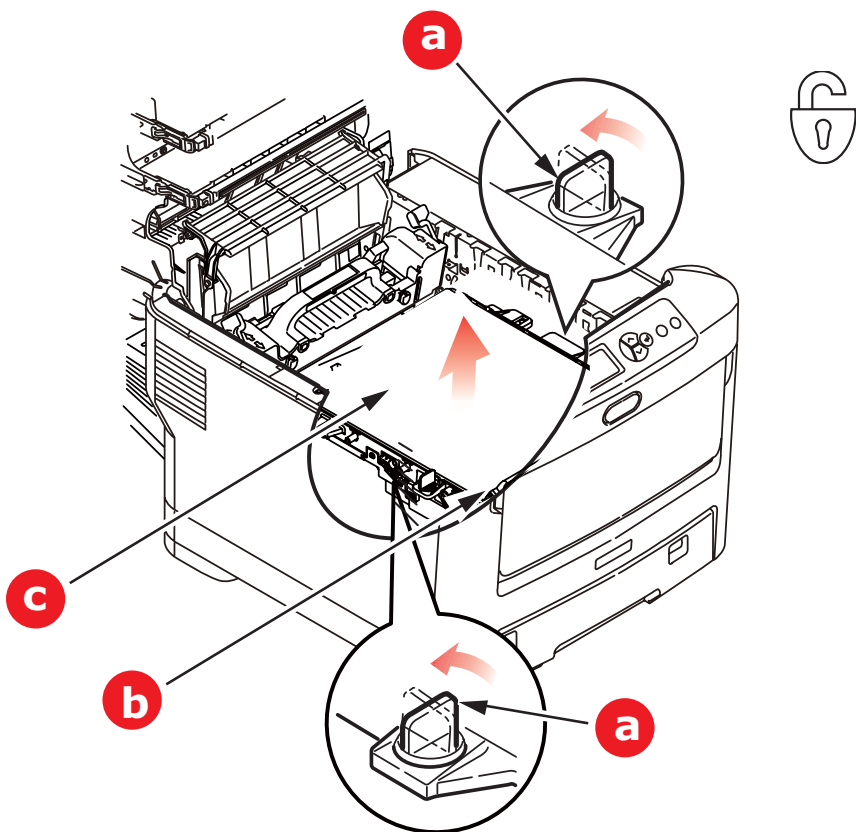

- Tournez les deux attaches à 90° à gauche. Cette opération permet de desserrer la courroie du châssis de l'imprimante.
- Tirez la barre de levage (b) vers le haut de façon à ce que la courroie s'incline vers l'avant, et retirez la courroie de l'imprimante (c).

7. Abaissez la courroie neuve dans son emplacement, la barre de levage étant située à l'avant et le mécanisme d'entraînement vers l'arrière de l'imprimante. Repérez le mécanisme d'entraînement dans l'ensemble des mécanismes de l'imprimante, près du coin gauche arrière de la courroie et abaissez la courroie à plat dans l'imprimante.

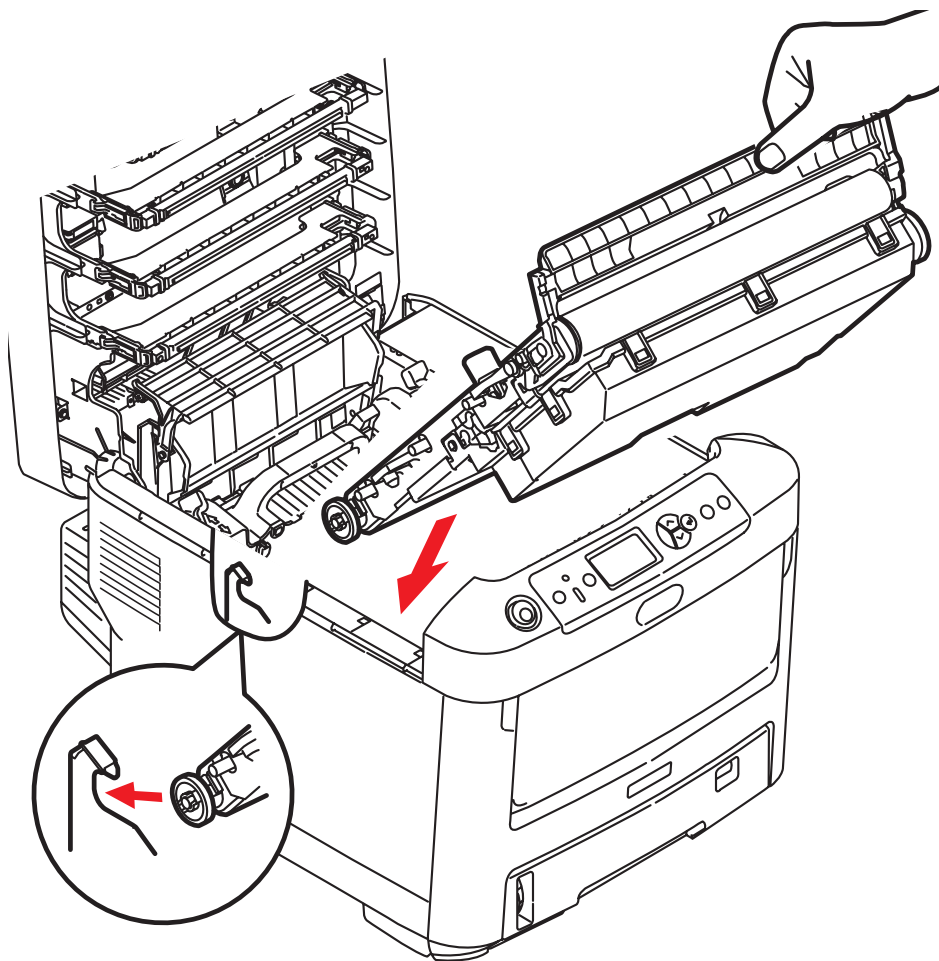

- 8.** Tournez les deux attaches (a) à 90° à droite jusqu'à ce qu'elles se bloquent. Cette opération permet de verrouiller la courroie dans son emplacement.

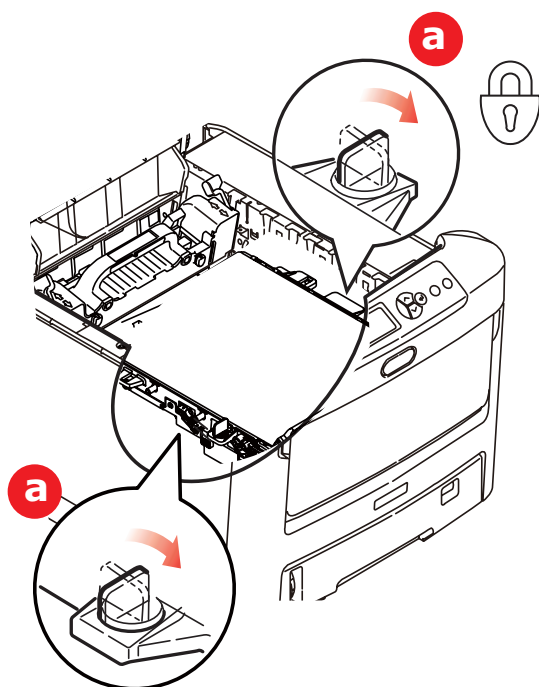

- 9.** Replacez les quatre tambours photoconducteurs, ainsi que leurs cartouches de toner, dans l'imprimante en respectant l'ordre dans lequel vous les avez sortis : cyan (le plus proche de l'arrière), magenta, jaune et noir (le plus proche de l'avant).
- 10.** Enfin, fermez le capot supérieur et appuyez bien des deux côtés pour le verrouiller.

Remplacement de l'unité de fusion __

L'unité de fusion est située dans l'imprimante, juste derrière les quatre tambours photoconducteurs.

AVERTISSEMENT

Si l'imprimante a été mise sous tension récemment, certains composants de l'unité de fusion seront très chauds. Manipulez le four avec d'extrêmes précautions, en le tenant uniquement par sa poignée, qui ne sera que légèrement chaude au toucher. Une étiquette de sécurité indique clairement la partie que l'on ne doit pas toucher. Dans le doute, mettez l'imprimante hors tension et attendez au moins 10 minutes que le four se refroidisse avant d'ouvrir le capot de l'imprimante.

1. Appuyez sur le bouton d'ouverture, puis ouvrez le capot complètement.
2. Identifiez la poignée de l'unité de fusion (a) en haut de cette dernière.

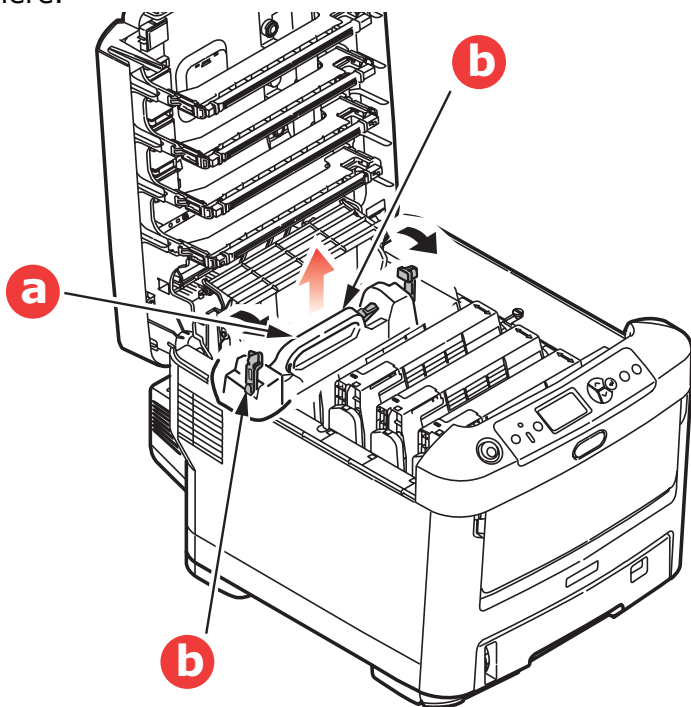

3. Tirez les deux manettes de serrage de l'unité de fusion (b) vers l'avant de l'imprimante de manière à ce qu'elles soient tout à fait droites.
4. En tenant l'unité de fusion par sa poignée (a), soulevez l'unité de fusion et retirez-la de l'imprimante. Si le four est toujours chaud, placez-le sur une surface plane thermorésistante.
5. Retirez le four neuf de son conditionnement et enlevez l'emballage utilisé pour le transport.
6. En tenant le four neuf par sa poignée, assurez-vous qu'il est tourné dans le bon sens. Les manettes de serrage (b) doivent être parfaitement droites et les deux ergots de positionnement (c) doivent être orientés vers vous.

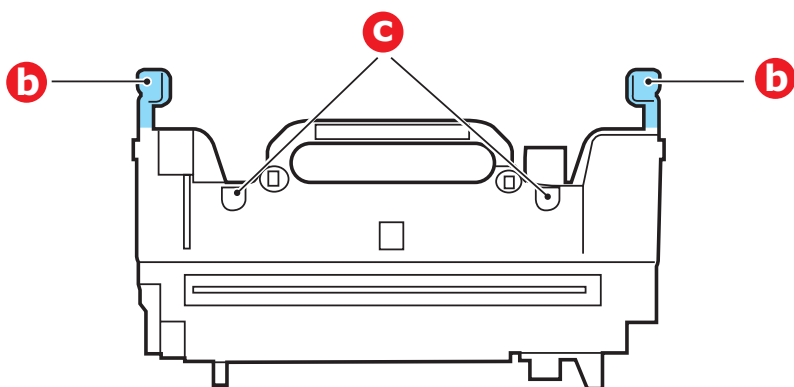

7. Abaissez l'unité de fusion dans l'imprimante, en positionnant les deux ergots (c) dans leur fente dans la cloison métallique séparant l'unité de fusion des tambours photoconducteurs.

8. Poussez les deux manettes de serrage (b) vers l'arrière de l'imprimante pour verrouiller l'unité de fusion dans son emplacement.

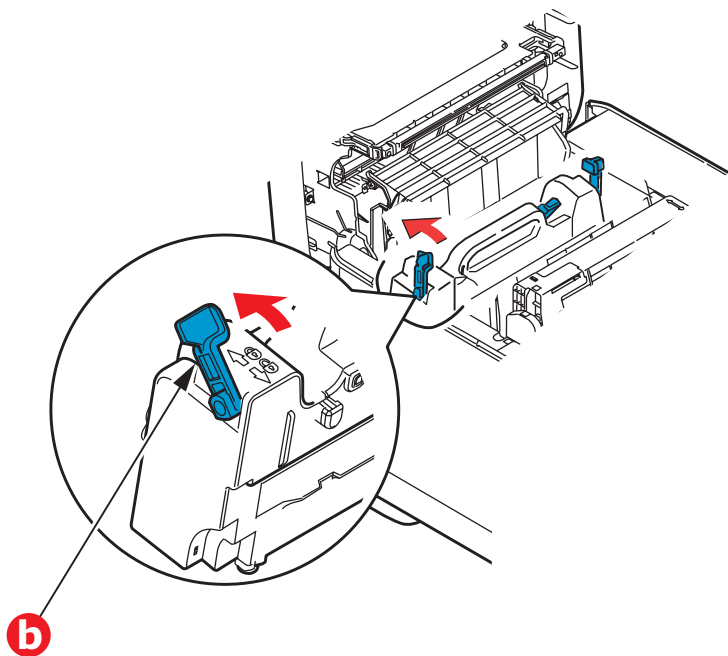

9. Enfin, fermez le capot supérieur et appuyez bien des deux côtés pour le verrouiller.

Nettoyage de la tête DEL _____

Nettoyez les têtes DEL lorsque l'impression n'est pas nette, lorsque des lignes blanches apparaissent ou lorsque le texte est flou.

1. Appuyez sur le bouton d'ouverture, puis ouvrez le capot complètement.
2. Ouvrez le capot supérieur.

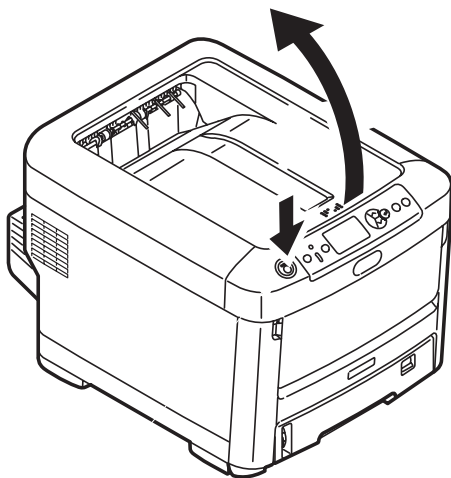

3. Nettoyez doucement la surface de la tête DEL avec un chiffon propre et sans peluche.

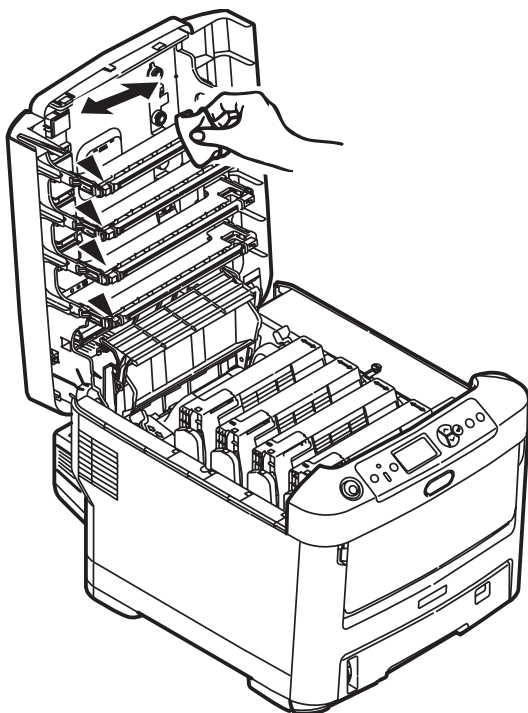

ATTENTION !

N'utilisez pas d'alcool méthylique ou d'autres solvants sur la tête DEL pour ne pas endommager la surface de la lentille.

4. Fermez le capot avant et appuyez fermement pour l'enclencher.

Sommaire des utilitaires fournis _____

Utilities on the CD (Utilitaires sur le CD)

Pour plus d'information, cliquez sur « Tell me more » (Plus d'information) dans l'écran « Optional Utilities » (Utilitaires optionnels).

Windows

- **Admin Manager**
Pour la découverte rapide et la configuration de la carte réseau Oki dans votre imprimante; s'exécute depuis le CD.
- **Direct Network Printing Utility (LPR) (Utilitaire d'impression réseau directe)**
Pour l'impression sur un réseau Ethernet sans utiliser de serveur d'impression.
- **Network Extension (Extension réseau)**
Peut être utilisé lorsque votre imprimante est raccordée à un réseau TCP/IP. Permet de vérifier l'état et la configuration dans l'onglet « Printer Properties » (Propriétés de l'imprimante) du pilote d'imprimante.
- **Color Swatch Utility (Utilitaire Nuancier de couleurs)**
Imprime un nuancier de couleurs pour utiliser les valeurs RVB indiquées afin de définir les couleurs de votre choix dans vos applications de graphisme et de conception.
- **PDF Print Direct (Impression directe des fichiers PDF)**
Imprime les fichiers PDF sans avoir à les ouvrir dans une application.
- **Display Language Utility (Utilitaire de sélection de la langue d'affichage)**
Pour sélectionner la langue à utiliser pour l'affichage de l'imprimante.

Macintosh

- **Color Correct Utility (Utilitaire de correction des couleurs)**
Pour définir avec précision les paramètres couleur de l'imprimante (palette de couleurs, valeur gamma et teinte) et les sauvegarder aux fins d'utilisation ultérieure.
- **Op Panel Language Utility (Utilitaire de sélection de la langue du panneau de commande)**
Permet de sélectionner la langue à utiliser pour l'affichage de l'imprimante.
- **Profile Assistant (Assistant profils)**
Cet utilitaire vous aide à charger et à gérer les profils couleur.
- **NIC Setup Utility (Utilitaire de configuration de carte réseau)**
Pour configurer la carte réseau de l'imprimante.
- **Storage Device Manager (Gestionnaire des unités de stockage)**
Nécessite un disque dur qui est optionnel sur certains modèles. Permet de télécharger des macros PCL, des formulaires Postscript et des codes à barres sur le disque dur de l'imprimante qui seront utilisés dans les travaux d'impression.
- **Swatch Utility (Utilitaire Nuancier)**
Imprime un nuancier de couleurs pour utiliser les valeurs RVB indiquées afin de définir les couleurs de votre choix dans vos applications de graphisme et de conception.
- **PS Gamma Adjuster (Correcteur gamma PS)**
Pour personnaliser les courbes de données CMJN utilisées par le pilote d'imprimante. Une fois que vous avez créé une courbe personnalisée dans l'utilitaire, vous devez enregistrer cette courbe (nouveau PPD), puis reconfigurer votre pilote d'imprimante pour utiliser le nouveau PPD.
- **Job Accounting (Comptabilisation des travaux)**
Contrôle l'accès à l'imprimante et effectue le suivi de l'utilisation des consommables.

Utilitaires sur le Web (Windows seulement)

Voici une liste des utilitaires pouvant être téléchargés depuis Internet et accessibles dans le menu d'installation du CD. Pour plus d'information, cliquez sur « Tell me more » (Plus d'information) dans l'écran « Internet Options » (Options Internet) du menu d'installation du CD.

- **PrintSuperVision**
Affiche en temps réel l'état des imprimantes, surveille et consigne l'utilisation des imprimantes, gère les consommables, vérifie l'état des imprimantes du même service, du même édifice, du même pays ou de l'autre côté du monde.
- **Color Correct Utility (Utilitaire de correction des couleurs)**
Permet de régler l'impression des couleurs RVB : réglage de la palette de couleurs, réglage de la teinte, de la saturation et des valeurs gamma.
- **Storage Device Manager (Gestionnaire des unités de stockage)**
Nécessite un disque dur qui est optionnel sur certains modèles. Permet de télécharger des macros PCL, des formulaires Postscript et des codes à barres sur le disque dur de l'imprimante qui seront utilisés dans les travaux d'impression.
- **Job Accounting Utility (Utilitaire de comptabilisation des travaux)**
Contrôle l'accès à l'imprimante et effectue le suivi de l'utilisation des consommables.
- **Profile Assistant (Assistant profils)**
Nécessite un disque dur qui est optionnel sur certains modèles. Enregistre les profils ICC sur le disque dur de l'imprimante.
- **PS Gamma Adjuster (Correcteur gamma PS)**
Permet de régler chacune des couleurs primaires que l'imprimante utilise en mode Postscript.

Installation des utilitaires _____

Utilities on the CD (Utilitaires sur le CD)

Installe les utilitaires depuis le menu d'installation du CD fourni avec votre imprimante.

Download Utilities (Téléchargement des utilitaires) (Windows seulement)

Télécharge les utilitaires depuis Internet qui sont accessibles dans le menu d'installation du CD.

Caractéristiques

Les spécifications pourront faire l'objet de modifications sans préavis. Toutes marques déposées reconnues.

ÉLÉMENT	CARACTÉRISTIQUES
Dimensions	C610 : 17,1" L x 21,5" P x 13,4" H (435 x 547 x 340 mm) sans unité recto verso C711 : 17,1" L x 21,5" P x 15,3" H (435 x 547 x 389 mm) sans unité recto verso
Poids	C610 : Environ 57,3 lbs. (26 kg) (sans unité recto-verso) C711 : Environ 60,8 lbs. (27,6 kg) (sans unité recto-verso)
Alimentation secteur	120 V ac 220 à 240V CA à 50/60 Hz ± 2%
Consommation de courant	Fonctionnement : 1200 max.; 600 W moy. (25°C / 77°F) Veille : 100 W moy. (25°C / 77°F) Économie d'énergie : 15 W max. Veille: Environ 1 W (25 °C / 77 °F)
Environnement de fonctionnement	10 à 32 °C/20 à 80 % HR (conditions optimales : 25 °C en environnement humide, 2 °C en environnement sec) Désactivé : 0 à 43 °C/10 à 90 % HR (conditions optimales : 26,8 °C en environnement humide, 2 °C en environnement sec)
Environnement d'impression	30 à 73 % HR à 10 °C 30 à 54 % HR à 32 °C 10 à 32 °C à 30 % HR 10 à 27 °C à 80 % HR Couleurs 17 à 27 °C à 50 à 0 % HR
Bruit (niveau de pression sonore)	En fonctionnemen : 54 dB(A) Veille : 37 dB(A)