

ES3640a3

OKI
PRINTING SOLUTIONS



Guide de l'utilisateur



EXECUTIVE
SERIES

CREATED BY
OKI PRINTING SOLUTIONS

PRÉFACE

Tout a été fait pour que les informations fournies dans ce document soient complètes, exactes et à jour. Oki décline toute responsabilité quant aux conséquences d'erreurs échappant à son contrôle. Oki ne peut en outre garantir que les changements éventuellement apportés aux logiciels et matériels mentionnés dans ce guide par leurs fabricants respectifs n'affectent pas la validité de ces informations. La mention de produits logiciels fabriqués par d'autres sociétés ne constitue pas nécessairement une approbation par Oki.

Toutes les mesures ont été prises pour que ce document vous apporte une aide précieuse, toutefois nous ne pouvons garantir qu'il traite dans son intégralité toutes les informations contenus.

Les pilotes les plus récents sont disponibles sur :

<http://www.okiexecutiveseries.com>

Copyright © 2009 Oki Europe Ltd. Tous droits réservés.

Oki est une marque déposée d'Oki Electric Industry Company Ltd.

Oki Printing Solutions est une marque d'Oki Data Corporation.

Energy Star est une marque de United States Environmental Protection Agency (Agence de protection de l'environnement des Etats-Unis).

Microsoft, MS-DOS et Windows sont des marques déposées de Microsoft Corporation.

Apple, Macintosh, Mac et Mac OS sont des marques déposées d'Apple Computer.

D'autres noms de produits et noms de fabriques sont des marques déposées ou marques déposées de leur propriétaire.



En tant que participant au programme Energy Star Program, le fabricant a déterminé que son produit est conforme aux directives Energy Star relatives à l'efficacité énergétique.



Ce produit est conforme aux exigences des directives du conseil 2004/108/EEC (EMC), 2006/95/EEC (LVD) et 1999/5/EEC (R&TTE), avec les amendements éventuellement applicables par rapport aux lois des états membres relatives à la compatibilité électromagnétique et à la basse tension.

ATTENTION !

Ce produit est conforme aux limitations de classe B de la norme EN55022. Toutefois, lorsqu'il est utilisé avec le finisseur en option, le produit est conforme aux limitations de classe A de la norme EN55022. Dans un environnement domestique, cette configuration peut causer des perturbations radio, auquel cas il peut être demandé à l'utilisateur de prendre les mesures appropriées.

PREMIERS SOINS D'URGENCE

Soyez prudent avec la poudre de toner :

En cas d'ingestion, administrer de petites quantités d'eau fraîche et faire appel à un médecin. NE PAS tenter de faire vomir le patient.



En cas d'inhalation, emmener le patient au grand air. Faire appel à un médecin.

En cas de contact avec les yeux, rincer abondamment les yeux à l'eau froide pendant au moins 15 minutes, en maintenant les paupières ouvertes avec les doigts. Faire appel à un médecin.

Les éclaboussures doivent être traitées avec de l'eau froide et du savon pour éviter les taches sur la peau ou les vêtements.

FABRICANT

Oki Data Corporation,
4-11-22 Shibaura, Minato-ku,
Tokyo 108-8551,
Japon

IMPORTATEUR EUROPÉEN/REPRÉSENTANT AGRÉÉ

Oki Europe Limited (sous la marque Oki Printing Solutions)
Blays House
Wick Road
Egham
Surrey, TW20 0HJ
Royaume Uni

Pour toute question d'ordre général, sur les ventes et sur le support, contactez votre distributeur local.

NOTES, ATTENTIONS ET AVERTISSEMENTS

NOTE

Cette indication donne des informations supplémentaires complétant le texte.

ATTENTION !

Cette indication donne des informations supplémentaires à respecter pour éviter des dysfonctionnements de la machine.

AVERTISSEMENT !

Cette indication donne des informations supplémentaires à respecter pour éviter tout risque d'accident corporel.

Pour garantir la protection de votre produit et vous assurer de bénéficier de toutes ses fonctionnalités, ce modèle a été conçu pour fonctionner uniquement avec les cartouches de toner d'origine. Toute autre cartouche de toner risque de ne pas fonctionner du tout, même si elle est décrite comme étant « compatible ». Si elle fonctionne, les performances du produit et la qualité de l'impression risquent d'être moindres.

L'utilisation de produits non authentiques pourrait annuler votre garantie.

Les spécifications pourront faire l'objet de modifications sans préavis. Toutes marques déposées reconnues.

CONTENU

Préface	2
Premiers soins d'urgence	3
Fabricant	3
Importateur européen/représentant agréé	3
Notes, attentions et avertissements	4
Contenu	5
Introduction	8
Fonctions	8
À propos de ce guide	9
Utilisation en ligne	10
Impression de pages	11
Vue d'ensemble de l'imprimante et du papier	13
Ouverture et fermeture du capot supérieur	13
Identification des principaux éléments	15
Logiciels fournis	20
Recommandations concernant le papier	20
Informations relatives à l'alimentation et à la sortie du papier	22
Bacs et empileuses	23
Bacs 1 à 5	23
Bac MF	24
Empileuse face en dessous	24
Empileuse face en dessus	25
Unité duplex (si installée)	25
Exemples de bacs et d'empileuses	26
Chargement des bacs 1 à 5	26
Utilisation du bac MF	28
Utilisation des empileuses	31
Panneau de commandes	33
Commandes et voyants	33
Modes de l'écran LCD	35
Informations sur l'état	35
Informations sur les menus (fonctions)	36
Informations sur la configuration	36
Mode Aide	37
Messages de l'écran LCD	37
Utilisation des menus	37

Mise en route	39
Emplacement de l'imprimante	39
Arrêt/Marche	40
Arrêt.	40
Mise en marche	42
Changement de la langue d'affichage	42
Contrôle des paramètres actuels	43
Interfaces et connexion	44
Connexion du port parallèle.	45
Connexion du port USB.	45
Connexion du port réseau	46
Utilisation du CD-ROM de pilotes	47
Fonctionnement	48
Utilisation de l'imprimante	48
Consommables et maintenance	49
Contrôle de l'utilisation des consommables/des éléments de maintenance	49
Indications de remplacement	50
Informations pour la commande de consommables	50
Éléments de commande des éléments de maintenance	51
Remplacement des consommables/éléments de maintenance	51
Nettoyage des têtes LED	51
Nettoyage des galets d'alimentation du papier	53
Nettoyage des panneaux extérieurs de l'imprimante	57
Vidage de la boîte des déchets de perforation (accessoire en option)	58
Accessoires en option	61
Informations pour la commande d'accessoires	61
Mise en place des accessoires	62
Résolution des problèmes	63
Généralité	63
Bourrages papier	63
Bourrages papier - imprimante	63
Ouvrir capot, Bourrage papier, Couv. lat. tttttt	64
Ouvrir capot, Bourrage papier, Couv. lat.	65
Ouvrir capot, Bourrage papier, Capot supérieur	67

Bourrage papier - Unité recto-verso (si installée)	74
Vérifier Recto-Verso, Bourrage papier	74
Bourrages papier – Finisseur (accessoire en option)	80
Vérifier Finisseur, Bourrage papier/Papier restant	80
591, 592, 593, 599/ 643, 645 (bourrage papier dans la zone du finisseur)	80
594, 597, 598, 644, 646 (bourrage papier dans le Finisseur)	83
590 (bourrage papier dans le Finisseur/Unité de fusion)	87
Vérifier Inverseur, Bourrage papier	89
Comment éviter les bourrages de papier	95
Que faire si la qualité de l'impression n'est pas satisfaisante	96
Bourrage agrafeuse – Finisseur (accessoire en option)	99
Vérifier Finisseur, Bourrage agrafeuse	99
Caractéristiques	104
Annexe A – Messages LCD	106
Annexe B – Système de menus	108
Configuration	109
Print Page Count	109
Total Finisseur	109
Durée vie consommables	110
Réseau	110
Format papier dans bac	111
Système	112
Exemple de configuration – pages monochrome imprimées.	113
Imprimer Infos	114
Exemple Imprimer Infos – démonstration page . . .	115
Imprim. travail sécurisé.	116
Menus	118
Configuration bac	118
Configuration Système	122
Exemple de menus 1 – Transparents dans le bac 1	128
Exemple de menus 2 – Format de papier pour le BacMF	129
Index.	130

INTRODUCTION

La conception de votre nouvelle imprimante intègre des fonctionnalités avancées permettant de sortir rapidement des pages aux couleurs vives ou en noir et blanc, d'une grande netteté, sur une large gamme de supports d'impression pour le bureau.

FONCTIONS

Tous les modèles possèdent les caractéristiques suivantes :

- > 36 pages couleur par minute pour l'impression rapide de présentations et d'autres documents en couleur destinés à produire une forte impression ;
- > 40 pages en noir et blanc par minute pour l'impression rapide et efficace de tous les documents généraux ne nécessitant pas de couleur ;
- > une résolution d'impression 1200 x 600 ppp (points par pouce) permettant de produire une image de haute qualité qui fait apparaître les détails les plus fins ;
- > la technologie multi-niveaux ProQ2400 produit des tons plus subtils et les transitions plus lisses des couleurs et confère à vos documents la qualité photo ;
- > une technologie de traitement de la couleur, à DEL numérique, de type monopasse, pour un traitement rapide de vos pages imprimées ;
- > Une connexion réseau 10Base-T, 100Base-TX et 1000Base-T permettant de partager cette ressource précieuse parmi les utilisateurs de votre réseau de bureau ;
- > des interfaces USB 2.0 et parallèle (IEEE-1284) ;
- > des émulations PCL, PS, IBM PPR et Epson FX ;

En outre, les fonctions optionnelles suivantes sont disponibles :

- > des bacs de papier supplémentaires, pour charger encore 530 feuilles et réduire l'intervention de l'opérateur, ou différents stocks de papier pour le papier à en-tête, les différentes tailles de papier ou d'autres supports d'impression :
- > 2ème/3ème bac standard (530 feuilles chacun) ;

NOTE

1. Les configurations des bacs sont : Bac 1 seul, Bac 1 + 2nd bac, Bac 1 + 2nd bac + 3e bac, Bac 1 + HCF, Bac 1 + 2nd bac + HCF.
2. La ES3640a3hdtm possède déjà un chargeur haute capacité et ne peut donc accueillir qu'un seul bac supplémentaire (pour donner le maximum de cinq).

-
- > le Finisseur (pour agraffer la sortie de l'imprimante) ;
 - > l'unité Perforations (étend la fonctionnalité du Finisseur) ;

À PROPOS DE CE GUIDE

NOTE

Les images figurant dans ce manuel peuvent inclure des fonctions optionnelles qui ne sont pas présentes sur votre imprimante.

Ce manuel est le Guide de l'utilisateur de votre imprimante. Il fait partie de la documentation générale de l'utilisateur répertoriée ci-dessous:

- > **Brochure sur la sécurité de l'installation** : à l'instar de n'importe quel équipement électrique, vous devez suivre quelques consignes de sécurité de base pour éviter de vous blesser ou d'endommager le matériel. Il est impératif de lire attentivement et de comprendre les messages de sécurité figurant dans la brochure avant d'utiliser le produit.
Il s'agit d'un document papier fourni avec l'imprimante.
- > **Guide de configuration** : explique comment déballer l'imprimante, la brancher et la mettre sous tension.

Il s'agit d'un document papier fourni avec l'imprimante.

- > Le présent **Guide de l'utilisateur** : vous permet de vous familiariser avec votre imprimante et d'exploiter au mieux ses multiples fonctionnalités. Il contient également des instructions pour la résolution des problèmes et la maintenance permettant de garantir un fonctionnement optimal de l'imprimante. En outre, il fournit des informations sur l'ajout d'accessoires en option qui permettent de suivre l'évolution de vos besoins en impression.

Il s'agit d'un document électronique.

- > **Guide d'impression** pour les utilisateurs Windows et Mac : vous permet d'utiliser efficacement votre imprimante.

Il s'agit d'un document électronique.

- > **Configuration Guide** (Guide de configuration) : fournit des informations sur la configuration de l'appareil et du réseau.

Il s'agit d'un document électronique.

- > **Installation Guides (Manuels d'installation)** : ils accompagnent les consommables et les accessoires en option, et décrivent leur installation.

Il s'agit de documents papier fournis avec les consommables et les accessoires en option.

- > **Online Help (Aide en ligne)** : informations en ligne, accessibles à partir du pilote de l'imprimante et de l'utilitaire.

UTILISATION EN LIGNE

Ce guide est destiné à la lecture sur écran à l'aide d'Adobe Reader. Pour ce faire, utilisez les outils de navigation et d'affichage contenus dans Acrobat.

Vous pouvez accéder à des informations spécifiques des deux façons suivantes :

- > Dans la liste des signets située à gauche de l'écran, cliquez sur la rubrique qui vous intéresse pour y accéder

directement. Si les signets ne sont pas disponibles, utilisez la « Contenu » à la page 5.

- > Dans la liste des signets, cliquez sur Index pour accéder directement à l'index. Si les signets ne sont pas disponibles, utilisez la « Contenu » à la page 5. Recherchez le terme qui vous intéresse dans l'index, classé par ordre alphabétique, puis cliquez sur le numéro de page associé au terme pour y accéder directement.

IMPRESSION DE PAGES

Il est possible d'imprimer tout le manuel, des pages ou des sections spécifiques. Pour imprimer, procédez comme suit :

1. Dans la barre d'outils, sélectionnez **Fichier**, puis **Imprimer** (ou appuyez sur les touches Ctrl + P).
2. Choisissez les pages à imprimer :
 - (a) **Toutes les pages**, (1), pour l'ensemble du manuel.
 - (b) **Page active**, (2), pour la page en cours d'affichage.

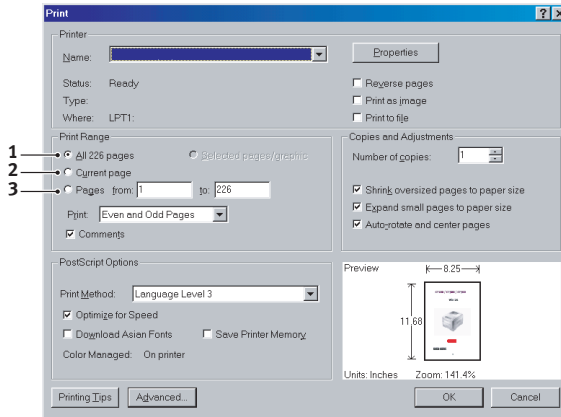

- (c) **Pages X à Y**, (3), pour l'intervalle de pages spécifié par les numéros de page saisis.

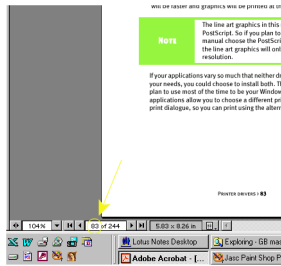

3. Cliquez sur **OK**.

VUE D'ENSEMBLE DE L'IMPRIMANTE ET DU PAPIER

OUVERTURE ET FERMETURE DU CAPOT SUPÉRIEUR

ATTENTION !

Lorsque vous cherchez à accéder à l'intérieur de l'imprimante, assurez-vous que le capot supérieur est complètement ouvert.

Pour ouvrir le capot supérieur, serrez la poignée (1) pour libérer le verrou et levez le capot.

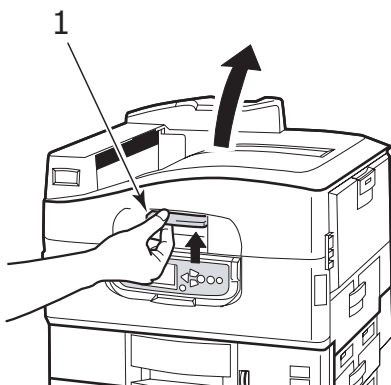

Pour fermer le capot supérieur, appuyez doucement (1) jusqu'à ce que le capot s'arrête à mi-distance, puis plus fort (2) pour le fermer complètement. Assurez-vous que la capot est correctement fermé.

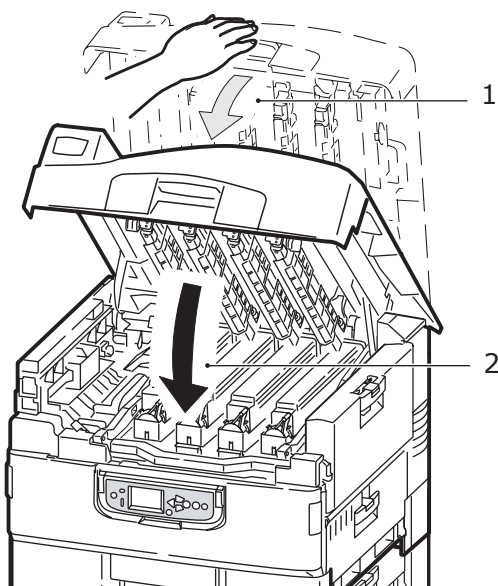

IDENTIFICATION DES PRINCIPAUX ÉLÉMENTS

Les éléments importants de l'imprimante sont identifiés sur les illustrations ci-dessous.

1. Bras de retenue du papier
2. Capot supérieur (empileuse face en dessous)
3. Bac MF (bac multifonction)
4. Capot latéral du bac 1
5. Identification du format de papier
6. Voyant de volume papier
7. Bac 1 (bac de papier)
8. Panneau de commandes
9. Poignée du capot supérieur

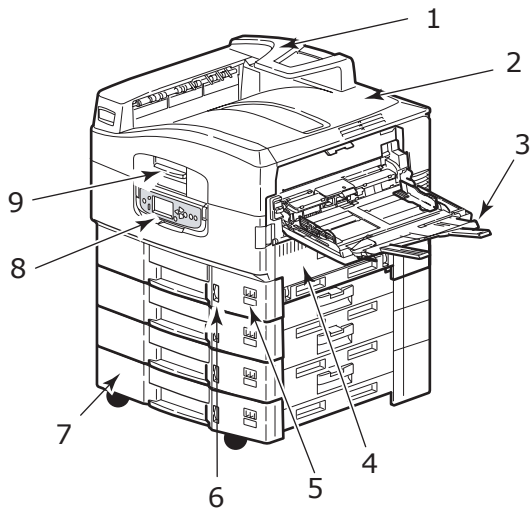

- 10.** Empileuse face en dessous
- 11.** Interrupteur (marche/arrêt)
- 12.** Empileuse face en dessus

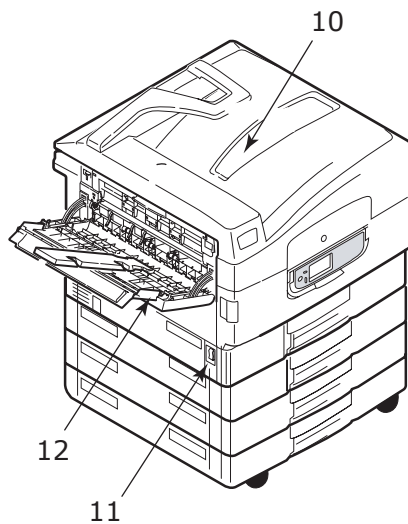

- 13.** Unité d'interface
- 14.** Interface réseau
- 15.** Port parallèle
- 16.** Port USB
- 17.** Alimentation
- 18.** Orifices de ventilation

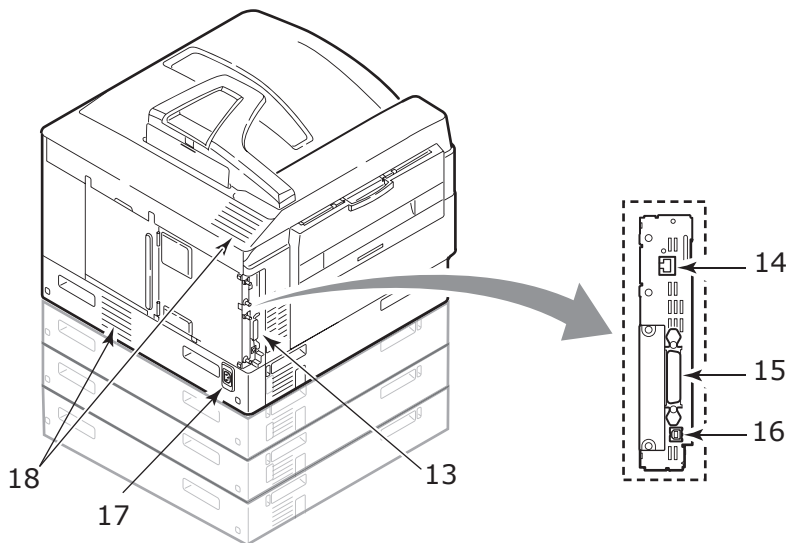

- 19. Tambour d'image et cartouche de toner (cyan)
- 20. Tambour d'image et cartouche de toner (magenta)
- 21. Tambour d'image et cartouche de toner (jaune)
- 22. Tambour d'image et cartouche de toner (noir)
- 23. Cartouche de toner
- 24. Tambour d'image
- 25. Unité de fusion
- 26. Têtes LED

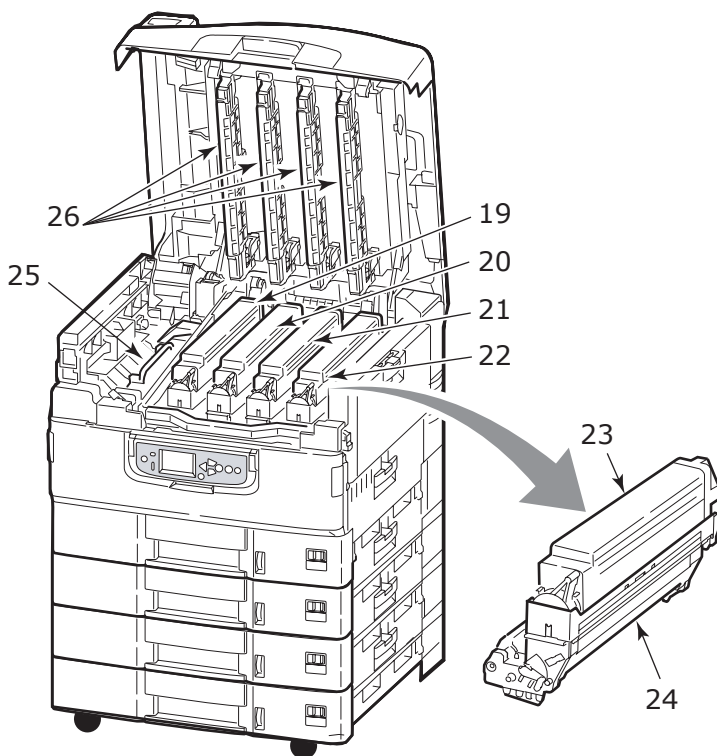

- 27.** Courroie
- 28.** Poignée de tambour
- 29.** Tambour
- 30.** unité duplex
- 31.** Chargeur haute capacité (HCF), trois bacs

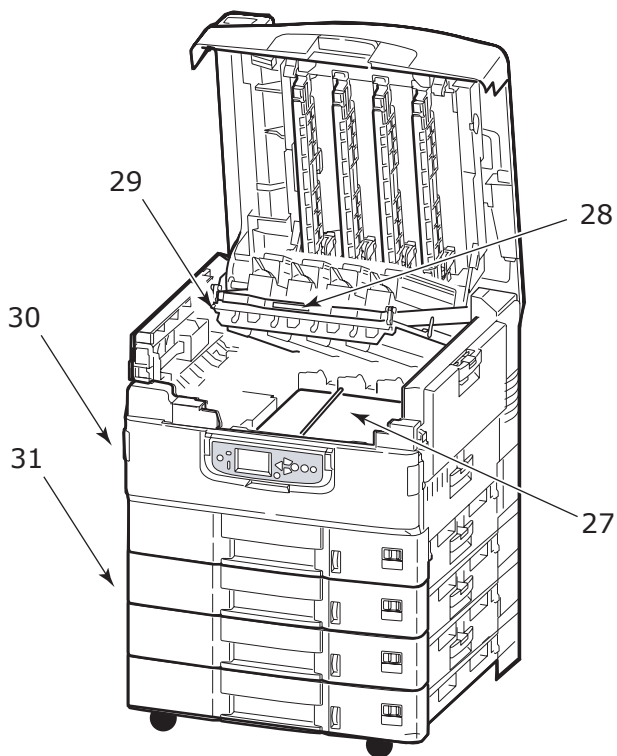

LOGICIELS FOURNIS

CD-ROM :

- > Pilotes et utilitaires
Contient les logiciels de pilote et d'application destinés à l'utilisateur.
- > Utilitaires réseau et administration
Contient le logiciel destiné aux administrateurs système.
- > Guides de l'utilisateur
Contient la documentation (par exemple, le Guide de l'utilisateur et le Guide d'impression), sous forme électronique, décrivant l'utilisation de l'imprimante pour vos tâches courantes.
- > Utilitaire Template Manager
Contient le logiciel qui vous aidera à créer des cartes de visite, des jaquettes de CD, des bannières et bien plus encore.

RECOMMANDATIONS CONCERNANT LE PAPIER

Votre imprimante acceptera une diversité de supports d'impression, y compris une gamme de grammages et de formats de papier, de transparents et d'enveloppes. Cette section fournit des conseils généraux sur un choix de supports et explique comment utiliser chaque type.

Vous obtiendrez de meilleurs résultats en utilisant du papier 75 – 90 g/m² conçu pour les photocopieurs et les imprimantes laser. Les types appropriés sont :

- > solutions couleur Arjo Wiggins 90g/m²;
- > copie couleur par Mondi

L'utilisation de papier très gaufré, ou de papier grenu, très rugueux n'est pas recommandée.

Le papier pré-imprimé peut être utilisé mais l'encre ne doit pas causer de maculages lors de son exposition à la haute température de l'unité de fusion lors de l'impression.

Le type de **papier brillant** doit être prévu pour une utilisation sur les imprimantes électrophotographiques et le papier ne doit pas fondre, se dégrader ni se déformer pendant le processus de fusion thermique de l'imprimante. Excellent Gloss (A4, A3 et A3+) est un type adapté aux imprimantes couleur Oki.

NOTE

Procédez toujours à un essai d'impression afin de vous assurer que le résultat est satisfaisant.

L'impression sur du papier brillant peut produire des résultats inattendus :

- > Par rapport à du papier ordinaire, les impressions sur papier brillant peuvent comporter un mince film de toner ou les images imprimées risquent d'être plus claires.*
 - > Dans un environnement à température et humidité élevées, un mince film de toner peut apparaître. Il est déconseillé d'utiliser du papier brillant lorsque la température est supérieure ou égale à 25°C et le taux d'humidité de 60% ou plus.*
 - > Les images risquent d'être dédoublées, en particulier si elles ont une forte densité ou que vous imprimez plusieurs copies.*
 - > En raison de sa pellicule, le papier brillant peut glisser lorsqu'il est introduit dans l'imprimante.*
-

Les enveloppes ne doivent pas être tordues, enroulées ou avoir subi toute autre déformation. Elles doivent comporter également des rabats rectangulaires dont la colle reste intacte lorsqu'elle est soumise à la fusion par pression du cylindre chaud qu'utilise ce type d'imprimante. Les enveloppes à fenêtre ne sont pas adaptées.

Les transparents doivent être conçus pour les photocopieurs et les imprimantes laser. En particulier, éviter les transparents de bureau conçus pour une utilisation manuelle avec des markers indélébiles. Ils fondraient dans l'unité de fusion et causeraient des dommages.

Les étiquettes doivent être également adaptées aux photocopieurs et imprimantes laser, dans lesquelles la feuille de support des étiquettes est entièrement couverte d'étiquettes. Les autres types d'étiquettes risquent d'abîmer l'imprimante, étant

donné que les étiquettes se décolleraient durant l'impression. Les types appropriés sont :

- > étiquettes Avery blanches pour imprimante laser 7162, 7664, 7666 (A4) ou 5161 (Lettre)
- > Kokuyo série A693X (A4) ou A650 (B5)

INFORMATIONS RELATIVES À L'ALIMENTATION ET À LA SORTIE DU PAPIER

Le tableau suivant indique des paramètres papier pour les bacs d'alimentation (bac 1 à bac 5 (en partant du haut) et bac MF) et les zones de sortie (empileuse face en dessous et empileuse face en dessus).

TYPE	FORMAT	POIDS	ALIMENTATION/ SORTIE
Papier ordinaire	A3, A3 Nobi, A3 Wide, A4, A5, A6, B4, B5, Lettre, Légal 13, Légal 13.5, Légal 14, Executive, Tabloïd, Tabloïd Extra	64 – 216 g/m ²	N'importe quel bac N'importe quelle empileuse
		217 – 268 g/m ²	BacMF Empileuse face en dessus
	Personnalisé : l : 100 – 328 mm L : 148 – 457,2 mm	64 – 216 g/m ²	N'importe quel bac Empileuse face en dessus
	Personnalisé : l : 79,2 – 328 mm L : 90 – 457,2 mm	64 – 268 g/m ²	BacMF Empileuse face en dessus
	Bannière : l : Largeur A4 L : 457,2 – 1200 mm	128 g/m ² recommandé	BacMF Empileuse face en dessus
	Index : 76,2 x 127 mm	64 – 268 g/m ²	BacMF Empileuse face en dessus
	Support ultra-lourd : A4, A3, A3 Nobi, A3Wide	269 – 300 g/m ²	BacMF Empileuse face en dessus

TYPE	FORMAT	POIDS	ALIMENTATION/ SORTIE
Carte postale	-	-	Bac 1 ou bac MF Empileuse face en dessus
Enveloppe	120 x 235 mm 90 x 205 mm 235 x 120 mm 235 x 105 mm 240 x 332 mm 216 x 277 mm 119 x 197 mm 210 x 97 mm	85 g/m ²	BacMF Empileuse face en dessus
	324 x 229 mm 229 x 162 mm 220 x 110 mm 225,4 x 98,4 mm 241,3 x 104,8 mm 190,5 x 98,4 mm	Basé sur du papier de 90 g/m ²	
Étiquettes	A4, Lettre, B5	0,1 - 0,2 mm	BacMF Empileuse face en dessus
Transparents	A4, Letter	0,1 - 0,11 mm	Bac 1 ou bac MF Empileuse face en dessus
Papier brillant	A4, A3, A3+	0,13 mm - 0,16 mm	Bac 1 ou bac MF Empileuse face en dessus

BACS ET EMPILEUSES

BACS 1 À 5

Le bac 1 est le bac d'alimentation standard et peut contenir jusqu'à 530 feuilles de papier. Vous pouvez ajouter jusqu'à cinq bacs en option pour disposer d'une capacité totale de 2650 feuilles de papier.

Si du papier identique est chargé dans un autre bac (par exemple le bac 2 ou le bac multifonction), vous pouvez faire basculer automatiquement l'imprimante vers l'autre bac lorsque le bac en

cours n'a plus de papier. Cette fonction peut être activée par les paramètres des pilotes si vous imprimez à partir d'une application Windows ou via une option de menu si vous utilisez d'autres applications.

BAC MF

Le bac multifonction est utilisé pour les formats de support autres que ceux des bacs standard, avec des grammages plus élevés et des supports spéciaux.

Le bac multifonction peut traiter les mêmes formats que les bacs standard, mais avec des grammages pouvant atteindre 300g/m². Pour les papiers très lourds, utilisez l'empileuse face au dessus. Ainsi, le parcours du papier dans l'imprimante est pratiquement droit.

Le bac multifonction peut accueillir du papier d'une largeur minimale de 76,2 mm et d'une longueur maximale de 1200 mm. Pour l'impression de bannières, les formats recommandés sont A4 en largeur et 900 mm et 1200 mm en longueur pour un grammage de 128 g/m². Etant donné que les papiers d'une largeur inférieure à 100 mm ne peuvent pas être chargés automatiquement, vous devez appuyer sur le bouton ONLINE pour les charger.

Utilisez le bac multifonction pour l'impression d'enveloppes et de transparents. Il est possible de charger jusqu'à 100 feuilles de transparents ou 25 enveloppes à la fois, sous réserve d'une profondeur d'empilage maximum de 25 mm.

Le papier ou les transparents doivent être chargés face imprimée dessus et le bord supérieur dans l'imprimante. N'utilisez pas la fonction duplex (impression recto-verso) pour les transparents.

EMPILEUSE FACE EN DESSOUS

L'empileuse face en dessous située sur le dessus de l'imprimante peut contenir jusqu'à 500 feuilles de 80 g/m² de papier standard et peut gérer du papier de 64 à 216 g/m². Les pages imprimées dans l'ordre de lecture (page 1 en premier) seront triées dans l'ordre de lecture (dernière page sur le dessus, le côté imprimé vers le bas).

EMPILEUSE FACE EN DESSUS

L'empileuse face en dessus doit être ouverte et vous devez tirer la rallonge du bac lorsque l'empileuse doit être en service. (Que l'empileuse face en dessus soit ouverte ou fermée, le paramètre Face en dessous dirigera les documents vers l'empileuse face en dessous.)

L'empileuse face en dessus peut contenir 200 feuilles de 80 g/m² de papier standard et peut accepter du papier de 300 g/m².

Utilisez toujours cette empileuse et le dispositif d'alimentation multi-usages pour le papier dont le grammage dépasse 216 g/m².

UNITÉ DUPLEX (SI INSTALLÉE)

Cette unité offre une impression recto verso automatique sur le papier ordinaire des bacs 1 à 5 ou du bac multifonction.

POIDS	FORMAT	BAC
64 - 120 g/m ²	A6, A5, B5, B5LEF, Executive, A4, A4LEF, Lettre, Lettre LEF, Legal 13 pouces, Legal 13,5 pouces, Legal 14 pouces, B4 Tabloïd, Tabloïd Extra, A3, A3 Wide, A3 Nobi, Format personnalisé (100 - 328 mm en largeur, 148 - 457,2 mm en longueur)	Bacs 1 - 5 BacMF
120 - 188 g/m ²	A4, A4LEF, Lettre, Lettre LEF, Tabloïd, A3	BacMF

EXEMPLES DE BACS ET D'EMPILEUSES

CHARGEMENT DES BACS 1 À 5

Le bac 1 est utilisé dans l'exemple suivant.

1. Sortez le bac.
2. Appuyez sur la butée arrière de papier (1) et ajustez-la au format de papier requis.

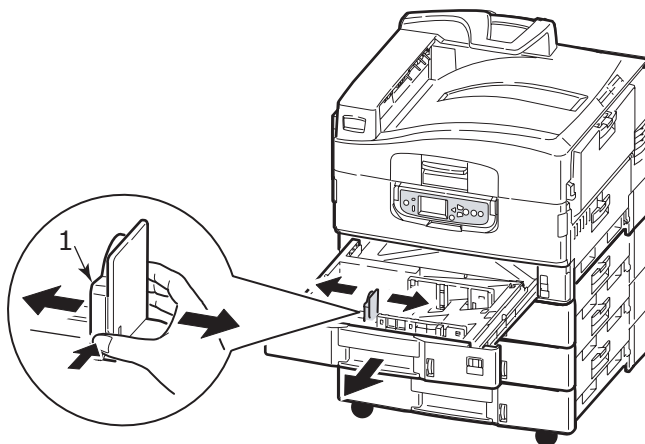

3. Déployez en éventail le papier à charger puis tapotez les bords de la pile de papier sur une surface plane pour aligner les feuilles.

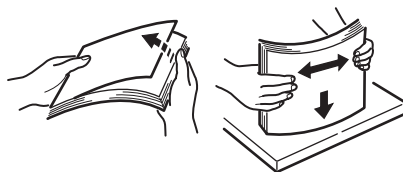

- 4.** Chargez le papier (face vers le bas et bord supérieur vers la droite pour le papier à en-tête), appuyez sur la patte (2) du guide de papier et ajustez les guides (3) pour qu'ils s'accrochent au papier.

Pour éviter les bourrages de papier :

- > Ne laissez aucun espace entre le papier, les guides du papier et la butée arrière.
- > Ne remplissez pas trop le bac à papier. Sa capacité dépend du type de papier.
- > N'y placez pas de papier abîmé.
- > Ne chargez pas de papier de différents formats ou types.

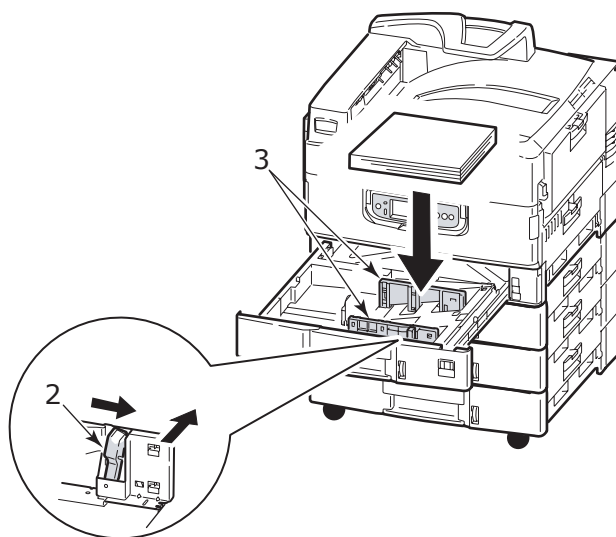

5. Repoussez doucement le bac dans l'imprimante.

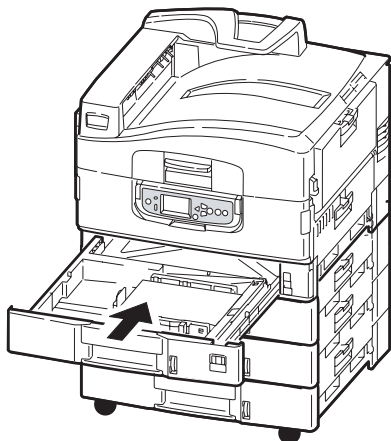

UTILISATION DU BAC MF

1. Serrez la poignée (1) et ouvrez le bac multifonction.

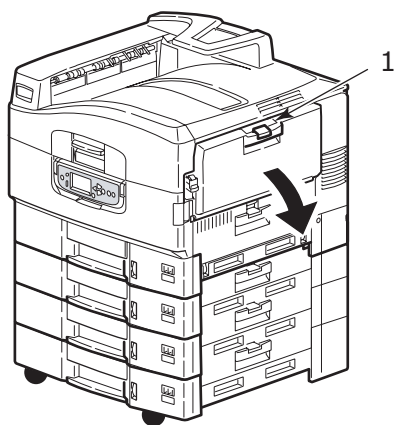

2. Déployez la partie de support de papier et sortez les supports de rallonge (2).

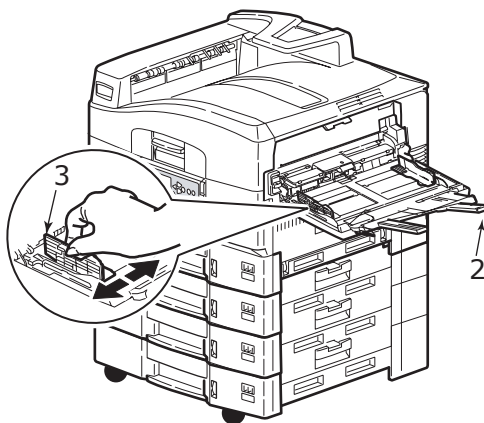

3. Ajustez les guides du papier (3) au format du papier utilisé.
4. Déployez en éventail le papier à charger puis tapotez les bords de la pile de papier sur une surface plane pour aligner les feuilles.

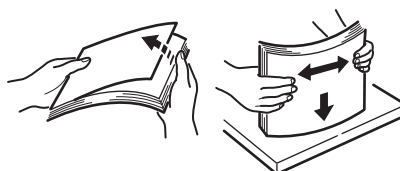

5. Chargez le papier.

- > Pour l'impression recto sur du papier à en-tête, chargez le papier dans le bac multifonction, face pré-imprimée en dessus, avec le bord supérieur dans l'imprimante.
- > Pour l'impression recto-verso (duplex) sur du papier à en-tête, chargez le papier, face préimprimée vers le bas, le bord supérieur du papier étant placé dans le sens opposé à l'imprimante. (L'unité duplex doit être installée pour cette fonction.)
- > Chargez les enveloppes, face à imprimer vers le haut, avec le bord long dans l'imprimante. Ne sélectionnez pas l'impression duplex sur les enveloppes.
- > Ne laissez aucun espace entre le papier et les guides.
- > Ne dépassez pas la charge du papier avoisinant 230 feuilles, (80 g/m^2), 50 feuilles ($300 \text{ g/m}^2</math>), 100 transparents ou 25 enveloppes. La profondeur maximale de la pile de papier est de 25 mm.$

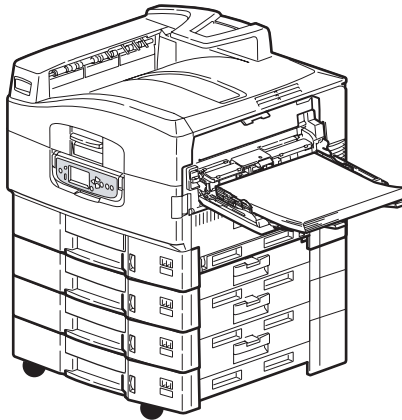

UTILISATION DES EMPILEUSES

Empileuse face en dessous

Quand l'empileuse face en dessous (1) sur le côté gauche de l'imprimante est fermée (sa position normale), le papier est éjecté vers l'empileuse face en dessous en haut de l'imprimante.

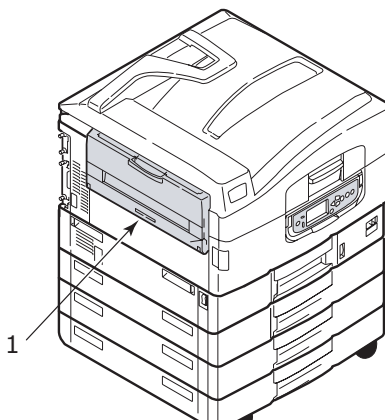

Empileuse face en dessus

Le chemin de sortie face en dessus est utilisé pour le papier lourd (papier cartonné etc.), les enveloppes, les transparents et les étiquettes.

1. Ouvrez l'empileuse (1).

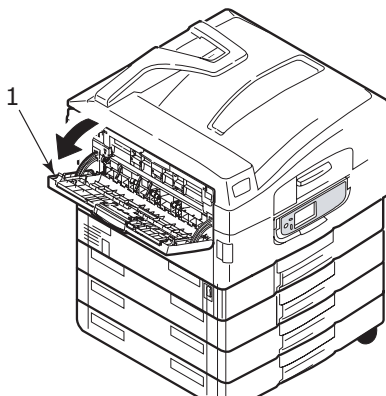

- Sortez le support de papier (2).

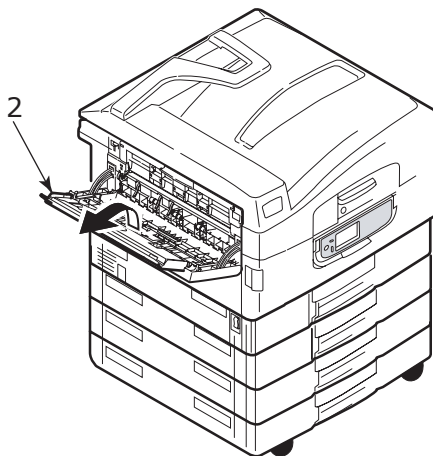

- Faites pivoter la rallonge du support de papier (3).

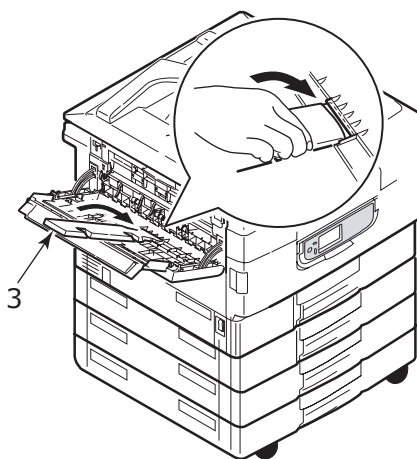

PANNEAU DE COMMANDES

Il est possible de pivoter le panneau de commandes de 90° (maximum) vers le haut depuis sa position de base (1), selon la position la plus confortable.

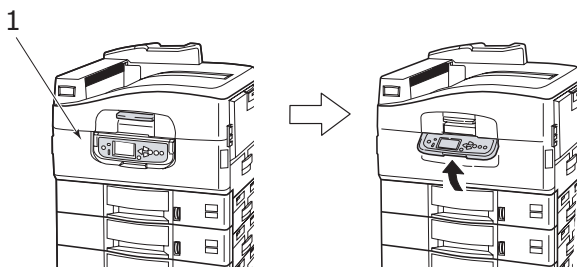

COMMANDES ET VOYANTS

Les composants du panneau de commandes sont identifiés et décrits brièvement ci-après :

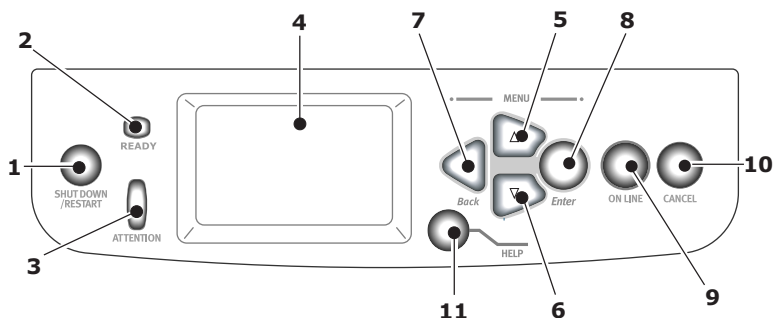

1. Bouton Shutdown/Restart (Arrêt/Redémarrage)

Appuyez sur ce bouton plus de 2 secondes pour arrêter le logiciel. Vous pouvez ensuite appuyer de nouveau sur ce bouton pour redémarrer ou utiliser l'interrupteur **Power** (Alimentation) pour éteindre complètement l'imprimante.

2. Voyant Ready (Prêt)

Activé : indique que l'imprimante est prête à imprimer

Clignotement : indique le traitement des données d'impression

Désactivé : indique l'incapacité de recevoir des données (hors connexion)

3. Voyant Attention

Désactivé : indique un fonctionnement normal

Clignotement : indique la présence d'erreur(s) n'empêchant pas l'impression

Activé : indique la présence d'erreur(s) empêchant l'impression

4. Écran LCD.

Il affiche l'état et les informations de configuration pour l'imprimante et des aides dans la langue que vous avez choisie

5. Bouton Flèche Haut

Permet de passer en mode Menu et de faire défiler vers le haut la liste des options de menu

6. Bouton Flèche Bas

Permet de passer en mode Menu et de faire défiler vers le bas la liste des options de menu

7. Bouton Back (Précédent)

Retourne à l'option de menu précédente, du niveau supérieur

8. Bouton Enter (Entrée)

Permet de passer en mode Menu et de sélectionner l'option en surbrillance sur l'écran LCD.

9. Bouton Online (En ligne)

Permet de basculer entre l'état En ligne (l'imprimante est prête à recevoir des données) et hors ligne (l'imprimante n'est pas prête à recevoir des données)

10. Bouton Cancel (Annuler)

Annule la tâche d'impression en cours

11. Bouton Help (Aide)

Fournit un complément de données en texte ou en image à ce qui est affiché sur l'écran LCD.

MODES DE L'ÉCRAN LCD

L'écran LCD peut afficher les éléments suivants :

- > informations sur l'état
- > Informations sur les menus (fonctions)
- > informations sur la configuration
- > informations d'aide

INFORMATIONS SUR L'ÉTAT

Les informations sur l'état correspondent aux trois états de l'imprimante :

Pour l'état Information, par exemple en veille ou impression en cours, l'imprimante peut traiter des tâches d'impression.

Pour l'état Avertissement, l'imprimante a rencontré un problème mineur mais reste à même de traiter les tâches d'impression.

Pour l'état Erreur, l'imprimante a rencontré un problème et ne peut pas continuer l'impression sans l'intervention de l'utilisateur et l'élimination du problème.

Les deux lignes supérieures du panneau d'affichage indiquent l'état de l'imprimante. La partie inférieure du panneau d'affichage présente normalement un graphique à barres de l'utilisation du toner.

INFORMATIONS SUR LES MENUS (FONCTIONS)

Il existe trois types d'informations sur les menus (fonctions) :

Menus utilisateur : activés en appuyant sur le bouton **Enter (Entrée)**, le bouton **Up-arrow (Flèche Haut)** ou le bouton **Down-arrow (Flèche Bas)** du panneau de commandes. Ces menus permettent à un utilisateur quelconque d'effectuer différents paramétrages du fonctionnement de l'imprimante.

Menu administrateur : activé en appuyant sur le bouton **Enter (Entrée)** plus de 2 secondes tout en mettant l'imprimante sous tension (y compris le redémarrage). Destiné aux utilisateurs de niveau administrateur. Limite les modifications que les utilisateurs quelconques peuvent apporter par le biais des menus utilisateur.

Menu de maintenance du système : activé en appuyant simultanément sur le bouton **Up-arrow (Flèche Haut)** et le bouton **Down-arrow (Flèche Bas)** plus de 2 secondes tout en mettant l'imprimante sous tension (y compris le redémarrage). Destiné au personnel spécialisé pour permettre de définir les configurations et les fonctions spéciales de l'imprimante.

INFORMATIONS SUR LA CONFIGURATION

Les informations sur la configuration fournissent par exemple les versions des microprogrammes internes.

Vous pouvez faire défiler les options de menu de chaque niveau en déplaçant la surbrillance à l'aide des boutons **Up-arrow (Flèche Haut)/Down-arrow (Flèche Bas)** et sélectionner une option en surbrillance de ce niveau en appuyant sur le bouton **Enter (Entrée)**. Lorsque le menu de niveau inférieur est sélectionné, vous pouvez modifier son paramètre en sélectionnant la valeur en surbrillance requise dans une liste ou en entrant une valeur numérique. Dans d'autres cas, vous pouvez afficher ou imprimer les informations de configuration de l'impression.

MODE AIDE

Lorsqu'une erreur se produit, appuyez sur le bouton **Help (Aide)**. Des informations s'affichent alors pour vous permettre de la corriger.

MESSAGES DE L'ÉCRAN LCD

Les messages de l'écran LCD, complétés le cas échéant des messages d'aide, doivent être clairs. Vous trouverez plus d'informations sur les messages standard dans l'« [Annexe A – Messages LCD](#) » à la page 106.

UTILISATION DES MENUS

NOTE

Les détails des menus sont donnés dans l'« [Annexe B – Système de menus](#) » à la page 108 pour référence.

Les boutons **Enter (Entrée)**, **Flèche Haut**, **Flèche Bas** et **Back (Précédent)** permettent de vous déplacer dans les menus de l'imprimante. Vous pouvez régler les paramètres (par exemple définir le format du papier du bac 1) ou afficher des informations (par exemple la quantité restante d'un consommable).

Un grand nombre de ces paramètres peuvent être remplacés par des paramètres des pilotes d'imprimante Windows, ce qui est souvent le cas. Toutefois, il est possible de laisser plusieurs paramètres du pilote identiques à ceux de l'imprimante, qui prendront implicitement les valeurs saisies dans ces menus d'imprimante.

Les étapes à suivre pour utiliser ces menus sont généralement les suivantes :

1. Assurez-vous que le panneau LCD indique que l'imprimante est prête à imprimer.
2. Entrez dans le mode Menus utilisateur en appuyant sur le bouton **Entrée**, la **flèche Haut** ou la **flèche Bas** et plusieurs fois sur ces deux dernières si nécessaire de manière à mettre en surbrillance le menu souhaité dans la liste.
3. Appuyez sur le bouton **Entrée** pour sélectionner ce menu.

4. Appuyez sur la **flèche Haut** ou la **flèche Bas** plusieurs fois afin de mettre en surbrillance l'option désirée.
5. Appuyez sur le bouton **Entrée** pour sélectionner cette option.
6. Appuyez sur la **flèche Haut** ou la **flèche Bas** plusieurs fois afin de mettre en surbrillance la valeur désirée.
7. Appuyez sur le bouton **Enter (Entrée)** pour sélectionner cette valeur. (Si vous définissez un paramètre, vérifiez qu'un astérisque (*) s'affiche en regard de la valeur sélectionnée.)
8. Appuyez sur le bouton **Online** pour quitter le mode Menus et revenir à l'état Prêt à imprimer.

Reportez-vous à la section « [Mise en route](#) » à la page 39 et à l'« [Annexe B – Système de menus](#) » à la page 108 pour des exemples d'utilisation des menus.

MISE EN ROUTE

Cette section fournit des informations pour permettre de vous familiariser avec votre imprimante.

EMPLACEMENT DE L'IMPRIMANTE

Vérifiez que vous avez assez d'espace pour atteindre :

- > autour de votre imprimante :

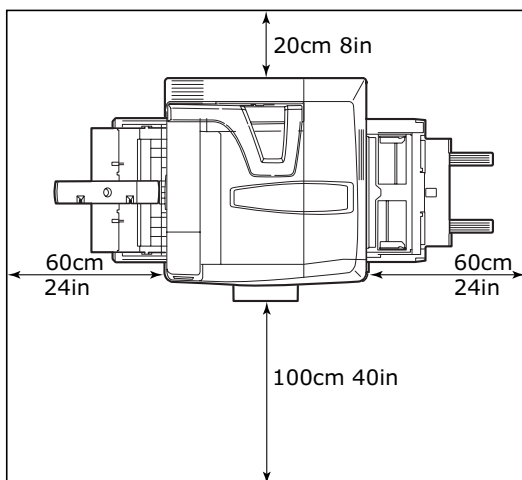

- > au-dessus de votre imprimante :

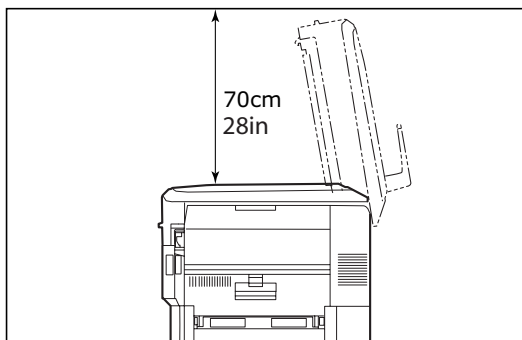

ARRÊT/MARCHE

ARRÊT

Aucun disque dur n'est installé

1. Si AUCUN disque dur n'est installé, réglez l'interrupteur **Power** (Alimentation) de l'imprimante sur Off.

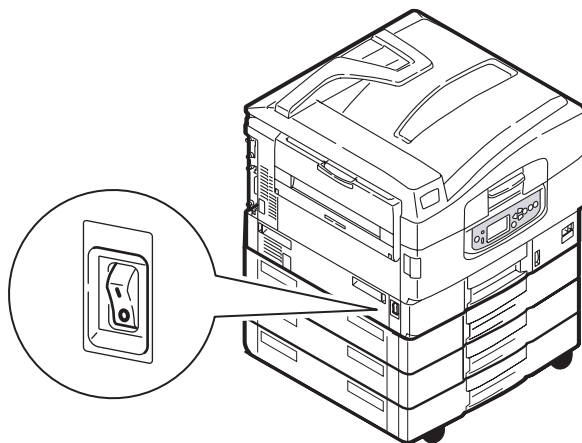

Un disque dur est installé

1. Appuyez sur le bouton **Arrêt/Redémarrage** (1) sur le panneau de commandes pour démarrer le processus d'arrêt.

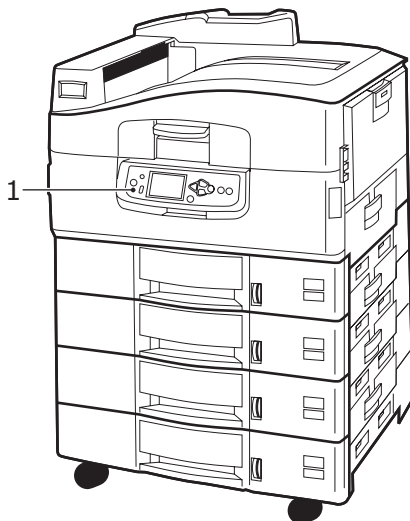

2. Lorsque l'écran LCD indique que vous pouvez soit éteindre soit redémarrer l'imprimante, réglez l'interrupteur **Power (Alimentation)** sur Off. Veuillez patienter, car cette opération peut durer quelques minutes.

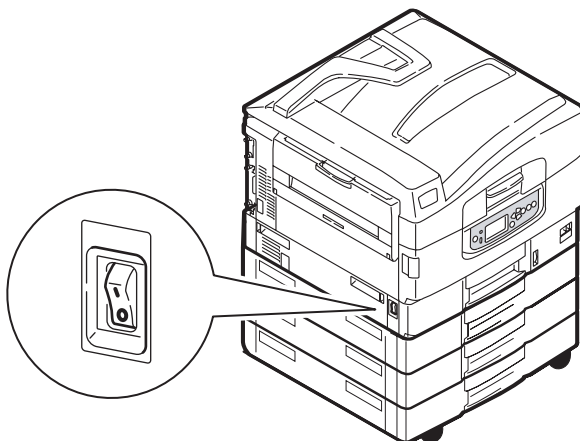

MISE EN MARCHÉ

NOTE

Si vous avez utilisé le bouton **Arrêt/Redémarrage** pour amener l'imprimante à un état où le panneau LCD indique qu'elle peut être arrêtée ou redémarrée, vous pouvez la réactiver en appuyant sur le bouton **Arrêt/Redémarrage**.

1. Pour démarrer l'imprimante après l'avoir éteinte avec l'interrupteur **Power**, réglez l'interrupteur **Power** sur On.

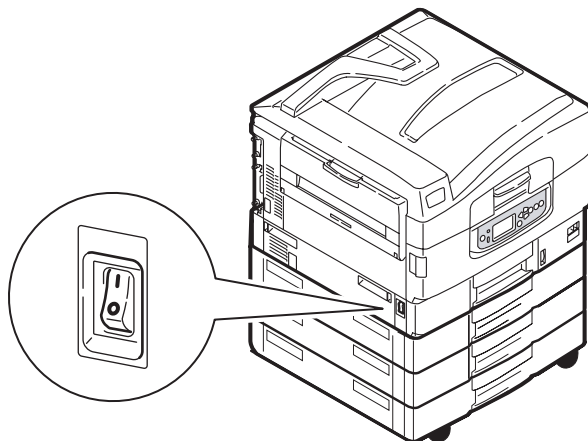

CHANGEMENT DE LA LANGUE D'AFFICHAGE

Par défaut, l'imprimante utilise l'anglais pour afficher des messages et imprimer des rapports. Si nécessaire, vous pouvez modifier ce paramètre. Pour ce faire, veuillez vous reporter aux informations accompagnant votre produit (utilitaire de configuration de la langue des panneaux) pour connaître la procédure de changement du paramètre de langue.

CONTRÔLE DES PARAMÈTRES ACTUELS

Procédez comme suit pour générer un rapport de configuration afin de vous assurer que votre imprimante est correctement configurée.

1. Vérifiez qu'il y a du papier A4 dans le Bac 1 (à utiliser pour cette opération).
2. Assurez-vous que le panneau LCD indique que l'imprimante est prête à imprimer.
3. Appuyez sur la **flèche Haut** ou la **flèche Bas** plusieurs fois afin de mettre en surbrillance Imprimer Infos.
4. Appuyez sur le bouton **Enter (Entrée)** pour sélectionner Imprimer Infos.
5. Appuyez sur la **flèche Haut** et la **flèche Bas** plusieurs fois afin de mettre en surbrillance Configuration.
6. Appuyez sur le bouton **Enter (Entrée)** pour sélectionner Configuration.
7. Appuyez sur le bouton **Enter (Entrée)** pour exécuter la commande. Un document Configuration s'imprime.

Une fois qu'elle a imprimé le document de configuration, l'imprimante retourne à l'état Prêt à imprimer.

Vous pouvez utiliser ce document pour vérifier la configuration de votre imprimante. Les valeurs système et les accessoires installés sont répertoriés en haut de la première page, suivis des valeurs d'état et des paramètres.

INTERFACES ET CONNEXION

Votre imprimante dispose de plusieurs types d'interfaces de données :

- > **Parallèle (Parallèle)** – Pour une connexion directe à un PC. Ce port nécessite un câble parallèle (conforme IEEE 1284) bi-directionnel.
- > **USB** – Ce port requiert un câble compatible avec la norme USB version 2.0 ou ultérieure.

Le fonctionnement d'une imprimante n'est pas garanti si un périphérique compatible USB est connecté en même temps que d'autres machines compatibles USB.

Lorsque plusieurs imprimantes de même type sont connectées, elles sont numérotées ***** (1), ***** (2), ***** (3), etc. Ces numéros dépendent de l'ordre de connexion ou de mise sous tension des imprimantes.

- > **Ethernet** – Pour une connexion par câbles réseau.

NOTE

Les câbles d'interface ne sont pas fournis avec l'imprimante.

CONNEXION DU PORT PARALLÈLE

1. Éteignez l'imprimante et l'ordinateur.
2. Connectez le câble parallèle entre l'imprimante et l'ordinateur.

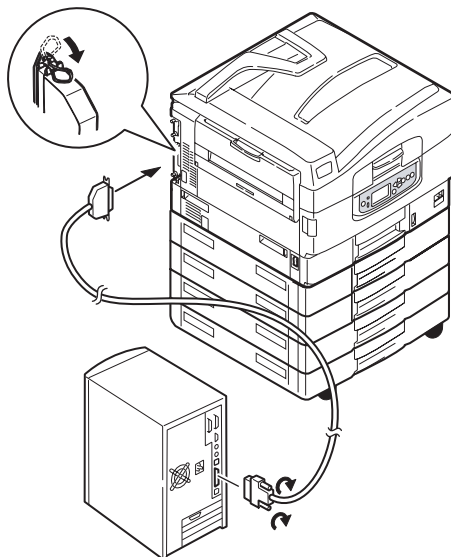

3. Allumez l'imprimante puis l'ordinateur.

CONNEXION DU PORT USB

Ne branchez pas encore le câble USB. Vous serez invité à le brancher lors de l'exécution du CD-ROM de pilotes.

Si vous connectez votre imprimante directement à un ordinateur autonome, passez à la section intitulée « [Utilisation du CD-ROM de pilotes](#) » à la page 47.

CONNEXION DU PORT RÉSEAU

ATTENTION !

Ne branchez pas un câble USB au connecteur du port réseau car cela pourrait entraîner des dysfonctionnements.

1. Éteignez l'imprimante et l'ordinateur.
2. Raccordez le noyau en ferrite à un câble Ethernet comme indiqué.
3. Connectez le câble Ethernet entre l'imprimante et un concentrateur Ethernet.

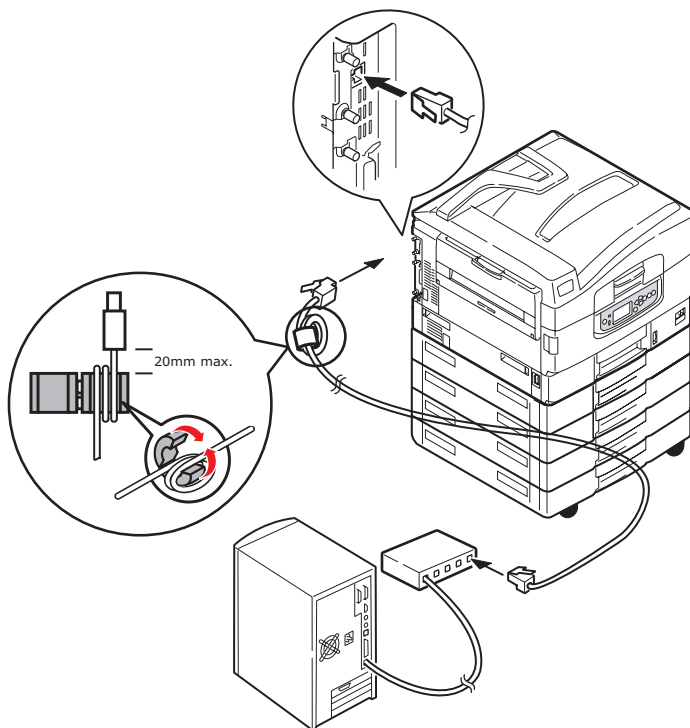

4. Allumez l'imprimante puis l'ordinateur.

Si votre imprimante est installée en tant qu'imprimante réseau, reportez-vous à la section correspondante du Guide de configuration pour en savoir plus sur la configuration de la connexion réseau avant d'installer les pilotes de l'imprimante.

NOTE

Les compétences d'un administrateur sont nécessaires lors de l'installation d'une connexion réseau.

UTILISATION DU CD-ROM DE PILOTES

Insérez le CD-ROM de pilotes dans votre ordinateur et suivez les instructions à l'écran. Vous serez invité à suivre des étapes simples pour configurer la langue du panneau d'affichage, installer les pilotes et d'autres logiciels et enfin, imprimer une page test pour vérifier que votre imprimante fonctionne correctement.

FONCTIONNEMENT

UTILISATION DE L'IMPRIMANTE

Pour tout savoir sur l'utilisation de l'imprimante et de tous ses accessoires en option, et imprimer vos documents efficacement, reportez-vous au Guide d'impression, ainsi qu'au Barcode Printing Guide (disponible uniquement en anglais).

Pour plus de détails sur l'accès et l'utilisation des fonctions de sécurité de l'imprimante, reportez-vous au Guide de sécurité.

CONSOMMABLES ET MAINTENANCE

Cette section explique comment remplacer les consommables et les éléments de maintenance usagés. À titre indicatif, l'usage prévu de ces éléments est le suivant :

- > Toner —

COULEUR	PAGES A4 À UN TAUX DE COUVRAGE DE 5 %
Noir	18,500
Cyan	16,500
Magenta	16,500
Jaune	16,500

- > tambour photoconducteur — 30 000 pages A4 en moyenne
- > Courroie de transfert — Environ 100 000 pages A4
- > Unité de fusion — Environ 100 000 pages A4
- > Conteneur de toner usagé — Durée de vie moyenne de 30 000 pages A4

CONTRÔLE DE L'UTILISATION DES CONSOMMABLES/DES ÉLÉMENTS DE MAINTENANCE

Vous pouvez à tout moment contrôler la quantité de consommables/d'éléments de maintenance restante à l'aide des menus appropriés. Par exemple, entrez dans le système de menus et suivez le chemin :

Configuration>Durée vie consommables>Toner cyan

Le pourcentage de Toner cyan restant est affiché sur l'écran LCD et l'imprimante revient ensuite à l'état Prêt à imprimer.

INDICATIONS DE REMPLACEMENT

L'écran LCD affiche des messages indiquant que des consommables/des éléments de maintenance commencent à manquer ou approchent de la fin de leur durée de vie, suivis peu de temps après par un message indiquant la nécessité d'un remplacement. Vous devez remplacer l'élément dès que possible après l'affichage de ce message afin d'éviter la baisse de la qualité d'impression.

Les galets d'alimentation en papier et les galets d'alimentation du bac multifonction (MF) ne disposent pas de messages d'avertissement. Il est recommandé de les remplacer après environ 120 000 feuilles A4.

INFORMATIONS POUR LA COMMANDE DE CONSOMMABLES

ÉLÉMENT	DURÉE DE VIE	RÉFÉRENCE DE COMMANDE
Toner, noir	18 500 pages à 5 %	43837108
Toner, cyan	16 500 pages à 5 %	43837107
Toner, magenta	16 500 pages à 5 %	43837106
Toner, jaune	16 500 pages à 5 %	43837105
Tambour photoconducteur, noir	30 000 pages en moyenne	42918184
Tambour photoconducteur, cyan	30 000 pages en moyenne	42918183
Tambour photoconducteur, magenta	30 000 pages en moyenne	42918182
Tambour photoconducteur, jaune	30 000 pages en moyenne	42918181
Agrafes	3 x 3000 agrafes	01175901

ÉLÉMENTS DE COMMANDE DES ÉLÉMENTS DE MAINTENANCE

ÉLÉMENT	DURÉE DE VIE	RÉFÉRENCE DE COMMANDE
Unité de fusion	1000 000 pages	01173001
Courroie	100 000 pages	01173101
Conteneur à toner usagé	30 000 pages en moyenne	01173201
Kit rouleaux de magasin (bac)	120 000 pages	01174701
Kit rouleaux de magasin (MPT)	120 000 pages	01174801

REPLACEMENT DES CONSOMMABLES/ÉLÉMENTS DE MAINTENANCE

Chaque consommable ou élément sujet à maintenance est fourni avec les détails de son installation, offrant ainsi toutes les instructions nécessaires pour son remplacement. Nous vous conseillons de suivre ces instructions attentivement.

ATTENTION !

Utilisez uniquement des consommables Oki d'origine afin de garantir la meilleure qualité et les meilleures performances pour votre matériel. Les produits qui ne sont pas des produits Oki d'origine peuvent altérer les performances de votre imprimante et annuler la garantie. Les spécifications pourront faire l'objet de modifications sans préavis. Toutes marques déposées reconnues.

NETTOYAGE DES TÊTES LED

Il est recommandé de nettoyer les têtes LED :

- > chaque fois que vous remplacez une cartouche de toner (un composant spécial est fourni avec chaque cartouche de toner de rechange)
- > si l'impression produit des images fades, des rayures blanches ou des lettres floues

Vous pouvez utiliser ce composant de nettoyage ou un chiffon sec et doux pour nettoyer les têtes LED.

1. Ouvrez le capot.

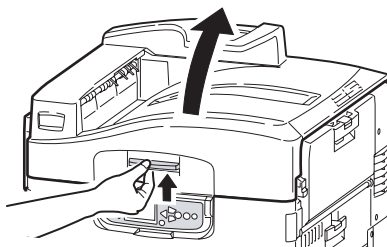

2. A l'aide d'un composant de nettoyage ou d'un chiffon doux, essuyez doucement chacune des quatre têtes (1). Déplacez le composant comme indiqué, en utilisant une section propre à chaque passage. Veillez à ne pas endommager les gardes (2).

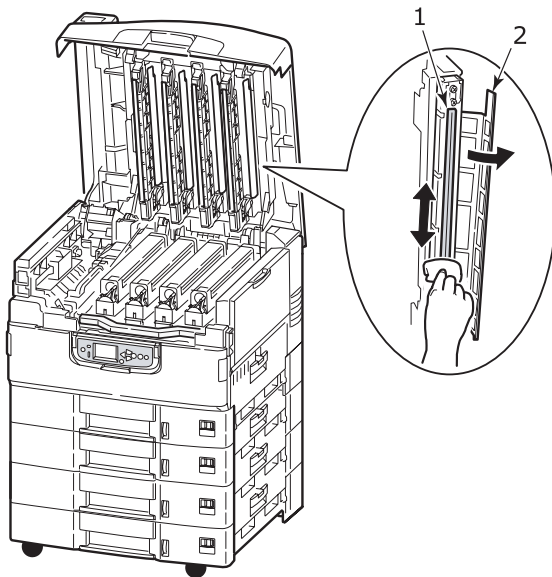

3. Fermez le capot.



NETTOYAGE DES GALETS D'ALIMENTATION DU PAPIER

Nettoyez les galets d'alimentation en papier s'il se produit souvent des bouchages papier.

1. Retirez les objets tels que montres et bracelets et suivez les étapes adéquates pour éteindre l'imprimante.

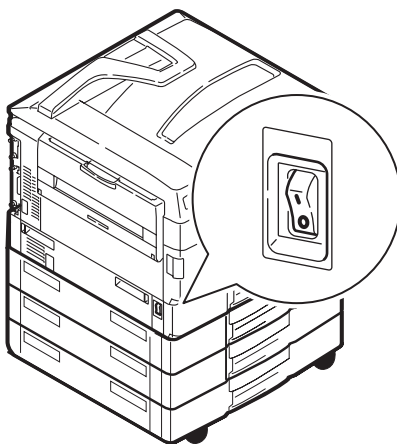

2. Ouvrez le capot latéral du bac 1.

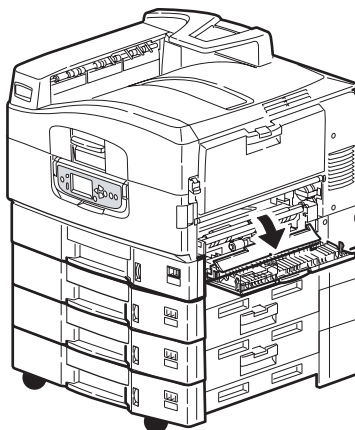

3. Retirez le bac 1 de l'imprimante.

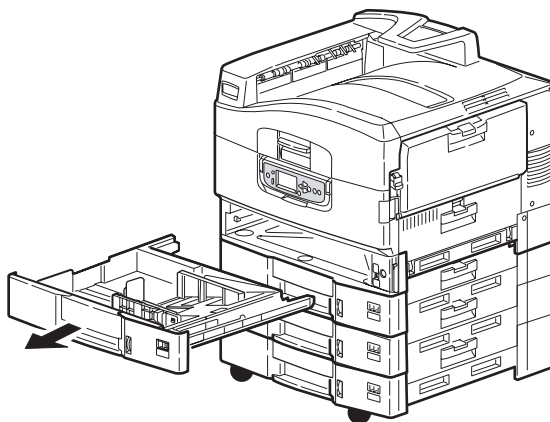

- 4.** En passant par l'espace laissé par le bac 1, essayez les 3 galets (2) avec un chiffon doux légèrement humide.

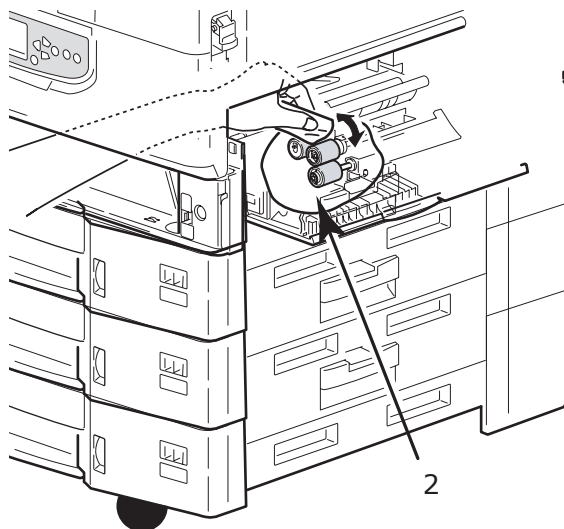

- 5.** Remplacez le bac 1.

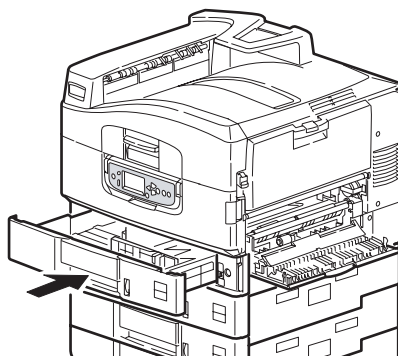

6. Refermez le capot latéral du bac 1.



7. Allumez l'imprimante.

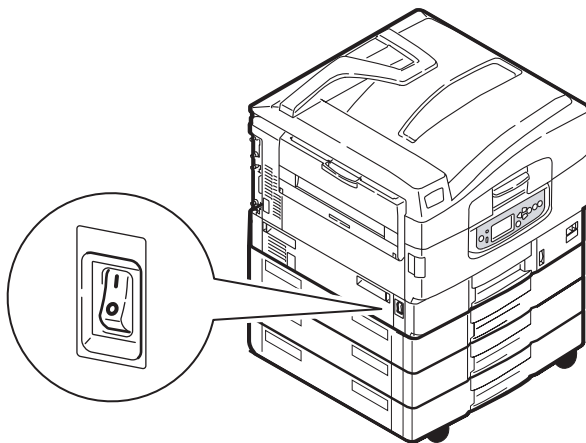

NETTOYAGE DES PANNEAUX EXTÉRIEURS DE L'IMPRIMANTE

1. Éteignez l'imprimante en suivant les procédures correctes.

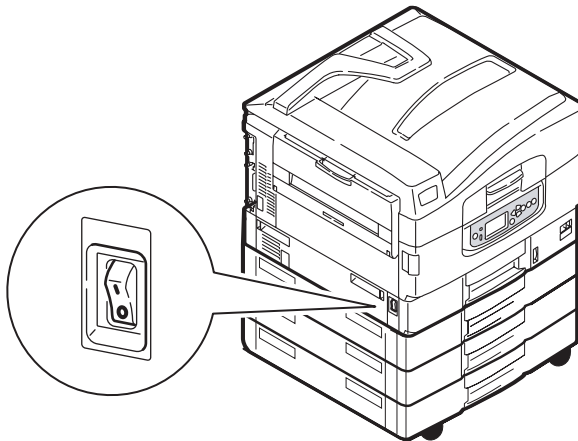

2. Essuyez la surface de l'imprimante avec un chiffon légèrement humidifié avec de l'eau ou un détergent neutre.

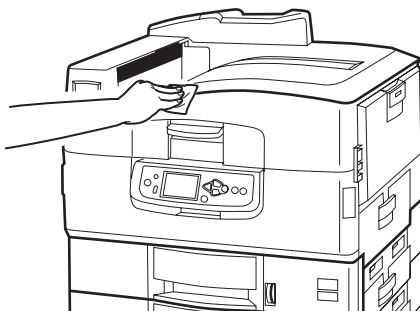

3. Utilisez un chiffon doux pour sécher la surface de l'imprimante.

4. Allumez l'imprimante.

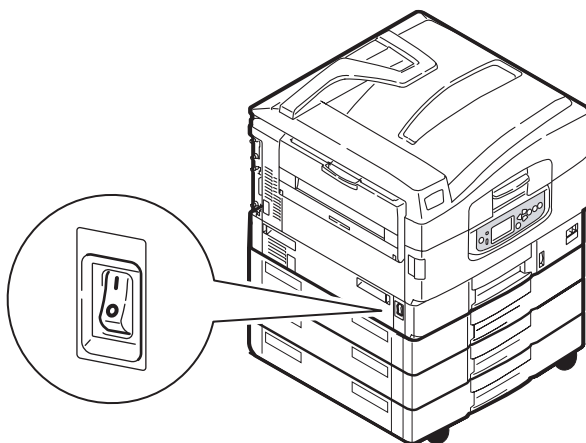

VIDAGE DE LA BÔÎTE DES DÉCHETS DE PERFORATION (ACCESSOIRE EN OPTION)

Quand l'écran LCD indique que la boîte des déchets de perforation est pleine, videz-la comme suit :

1. Actionnez le levier du Finisseur et écartez-le de l'imprimante.

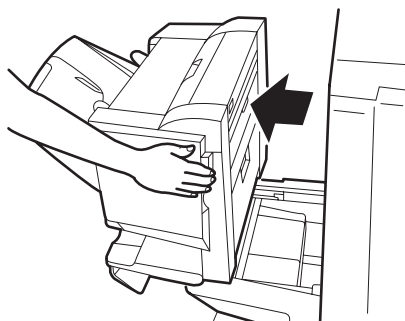

- 2.** Sortez la boîte des déchets de perforation en prenant garde à la maintenir droite pour que rien ne tombe.

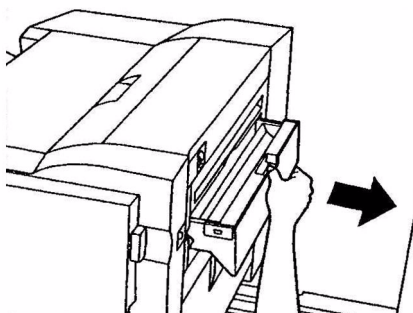

- 3.** Jetez les déchets dans un endroit approprié.



- 4.** Remplacez la boîte des déchets de perforation soigneusement dans le Finisseur.

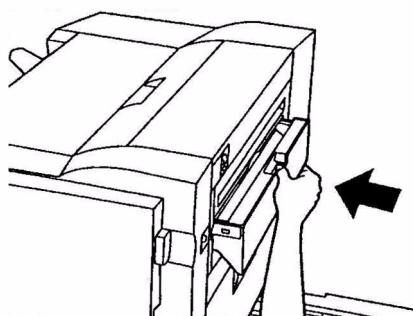

- 5.** Vérifiez que la boîte des déchets de perforation a été remise en place correctement puis repositionnez le Finisseur, en faisant attention à ne pas vous coincer les doigts.

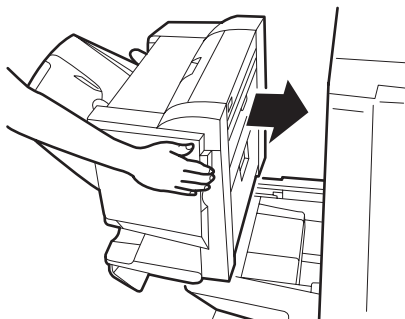

ACCESSOIRES EN OPTION

Cette section décrit les accessoires en option proposés pour votre MFP :

- > un second et un troisième bac à papier standard (pour augmenter la capacité en papier) ;
- > le Finisseur (pour agraffer la sortie de l'imprimante) ;
- > l'unité Perforations (étend la fonctionnalité du Finisseur) ;

INFORMATIONS POUR LA COMMANDE D'ACCESSOIRES

ÉLÉMENT	RÉFÉRENCE DE COMMANDE
Second, troisième bac de papier	01173301
Finisseur :	
4 bacs	01166702
5 bacs	01166802
Unité Perforations du Finisseur :	
4 trous	01176002
2 trous	01176001
4 trous (Suède)	01176003

MISE EN PLACE DES ACCESSOIRES

Chaque consommable (à l'exception du Finisseur) est fourni avec sa propre documentation, qui offre toutes les instructions nécessaires pour la mise en place. Nous vous conseillons de suivre ces instructions attentivement.

Après l'installation, imprimez un plan des menus (document de Configuration) pour vérifier que l'installation a réussi.

NOTE

L'unité Finisseur et Perforations doit être installée par un ingénieur autorisé.

Pour les accessoires suivants, vous devez paramétrer correctement le(s) pilote(s) de votre imprimante :

- > bac(s) de papier
- > finisseur

Reportez-vous au Guide d'impression pour connaître les détails de la configuration des pilotes.

RÉSOLUTION DES PROBLÈMES

GÉNÉRALITÉ

Si le panneau d'affichage de l'imprimante n'indique rien ou s'il est toujours en mode Veille 10 minutes après la mise sous tension, suivez la séquence d'arrêt de l'imprimante pour l'éteindre. Vérifiez tous les branchements des câbles avant de redémarrer l'imprimante. Si le problème persiste, contactez votre revendeur.

BOURRAGES PAPIER

Cette section fournit des informations pour vous aider à résoudre les problèmes pouvant apparaître avec votre imprimante. Les paragraphes suivants décrivent les mesures à prendre en cas de bourrage papier et si les résultats d'impression ne sont pas satisfaisants. Les messages de l'écran LCD relatifs aux bourrages papier et les mesures à prendre sont indiqués dans cette section, mais vous trouverez la liste des autres messages standard ainsi que leurs solutions dans l'« [Annexe A – Messages LCD](#) » à la [page 106](#).

BOURRAGES PAPIER - IMPRIMANTE

S'il se produit un bourrage papier, un message s'affiche sur l'écran LCD du panneau de commandes de l'imprimante. Vous pouvez appuyer sur le bouton **Help** (Aide) pour obtenir les instructions permettant d'éliminer le bourrage papier.

Pour plus de détails sur l'élimination des bourrages papier, reportez-vous aux paragraphes suivants, qui correspondent aux messages de bourrage papier.

OUVRIR CAPOT, BOURRAGE PAPIER, COUV. LAT. TTTTTT

Bac 1, ou l'un des bacs 2 à 5 (le cas échéant), peut apparaître à la place des caractères tttttt dans le de l'écran LCD. Dans cet exemple, Bac 1 est utilisé, mais la procédure est identique pour tous les autres bacs.

1. Serrez la poignée (1) du capot latéral du bac 1 et ouvrez le capot.

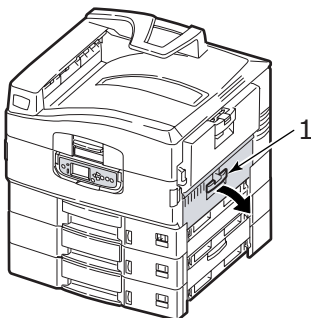

2. Retirez soigneusement le papier bourré.

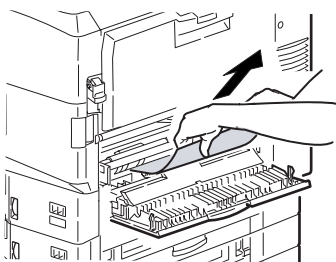

3. Refermez le capot latéral du bac 1.

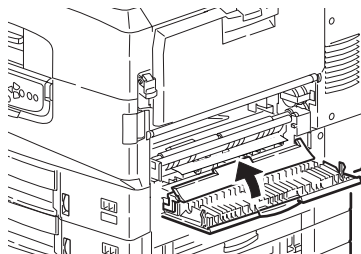

OUVRIR CAPOT, BOURRAGE PAPIER, COUV. LAT.

1. Si le bac MF est ouvert, fermez-le de manière à voir le capot latéral (1).

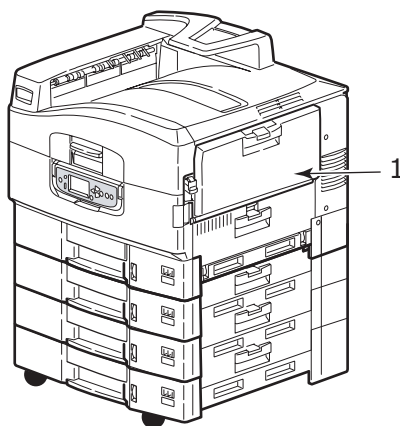

- 2.** Tirez le levier de dégagement (2) et ouvrez le capot latéral.

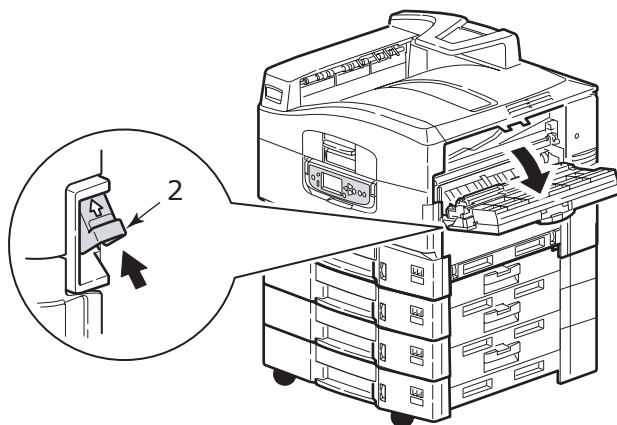

- 3.** Retirez soigneusement le papier bourré.

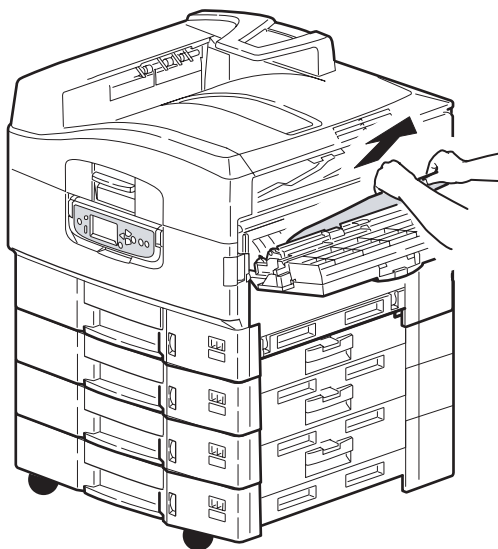

4. Fermez le capot latéral.

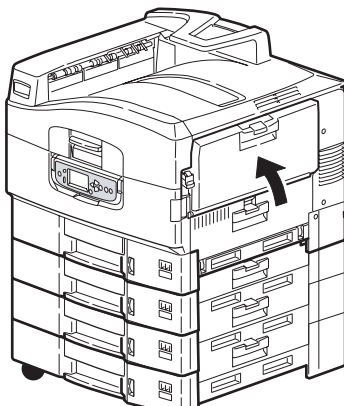

OUVRIR CAPOT, BOURRAGE PAPIER, CAPOT SUPÉRIEUR

1. Serrez la poignée (1) du capot supérieur et ouvrez-le.

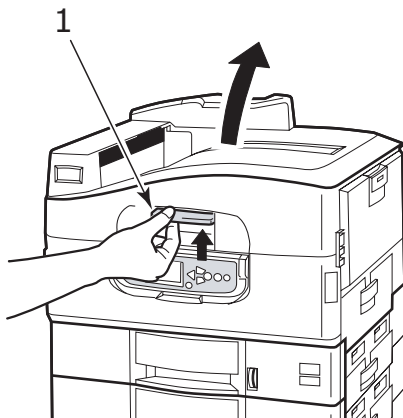

AVERTISSEMENT !

Faites attention à ne pas toucher l'unité de fusion, qui est chaude après une impression.

- 2.** Serrez la poignée (2) et soulevez le tambour.

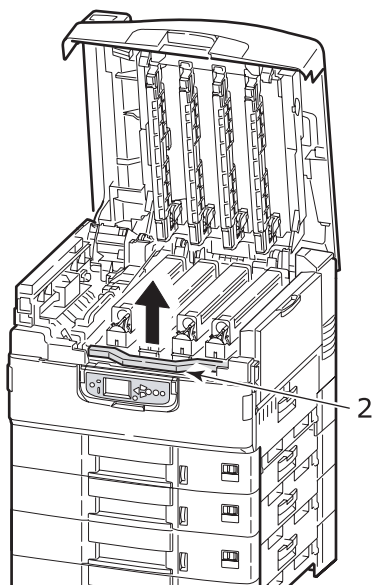

- 3.** Retirez soigneusement le papier présent sur la ceinture.

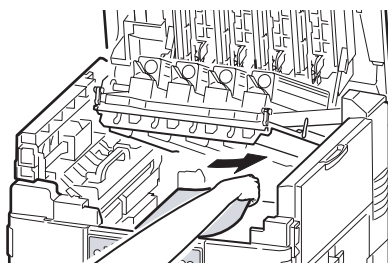

4. Si du papier est bourré dans l'unité de fusion, repoussez le levier de verrouillage (3) dans la direction indiquée pour libérer l'unité.

AVERTISSEMENT !

Veillez à ne pas toucher l'unité de fusion, qui risque d'être chaude après une impression. Le cas échéant, attendez qu'elle refroidisse avant d'essayer d'éliminer tout bouchage papier.

En la tenant par la poignée, soulevez l'unité de fusion (4) pour la sortir de l'imprimante et placez-la sur une surface plane.

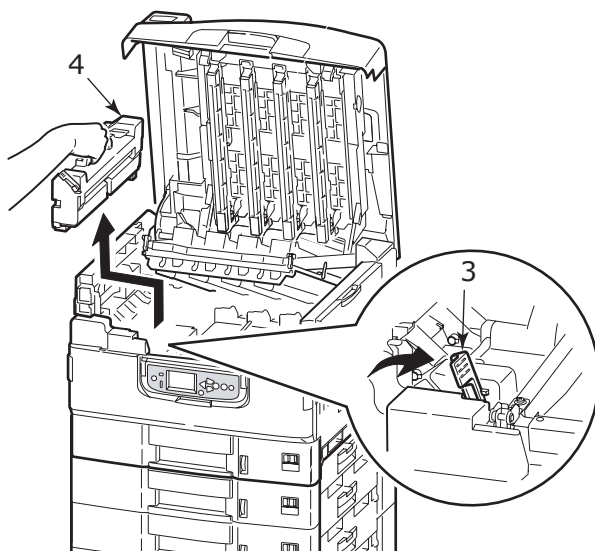

- 5.** Sortez les leviers de dégagement de bouchage (5) et retirez le bouchage papier.

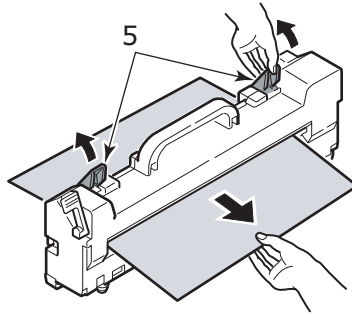

- 6.** Remplacez soigneusement l'unité de fusion dans l'imprimante et tournez le levier (6) dans la direction indiquée pour verrouiller l'unité de fusion.

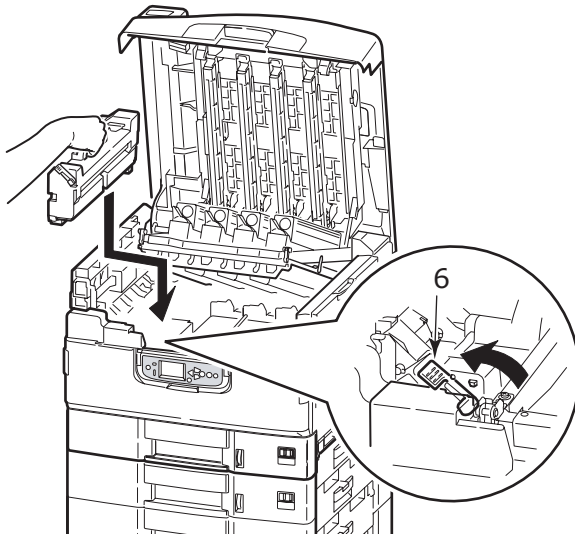

- 7.** S'il y a un bouchage papier près de la sortie, ouvrez l'empileuse face en dessus (7).

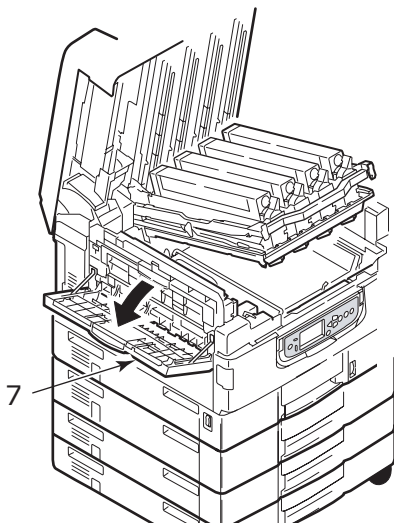

- 8.** Ouvrez le capot latéral (sortie de papier) (8) et retirez le bouchage papier.

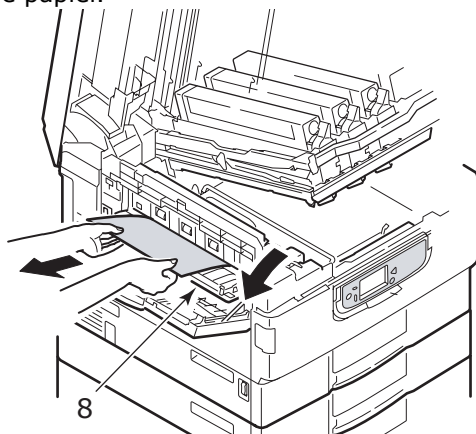

- 9.** Fermez le capot latéral (sortie de papier) puis l'empileuse face en dessus.

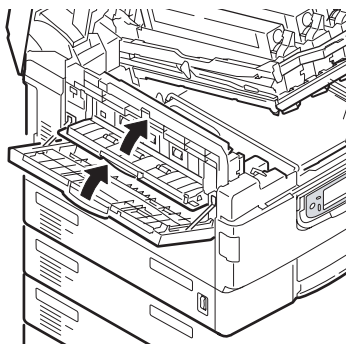

- 10.** Remettez le tambour (9) en position et assurez-vous qu'il est verrouillé.

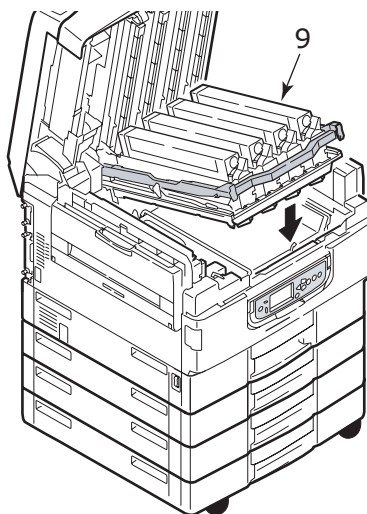

- 11.** Fermez le capot supérieur et assurez-vous qu'il est enclenché.

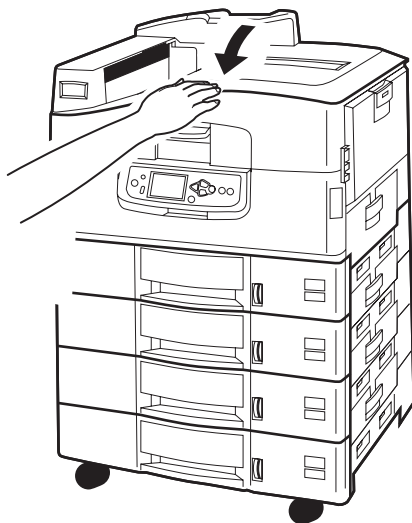

BOURRAGE PAPIER - UNITÉ RECTO-VERSO (SI INSTALLÉE)

VÉRIFIER RECTO-VERSO, BOURRAGE PAPIER

1. Si un Finisseur est ajouté à votre imprimante, actionnez le levier (1) de l'inverseur pour le séparer de l'imprimante.

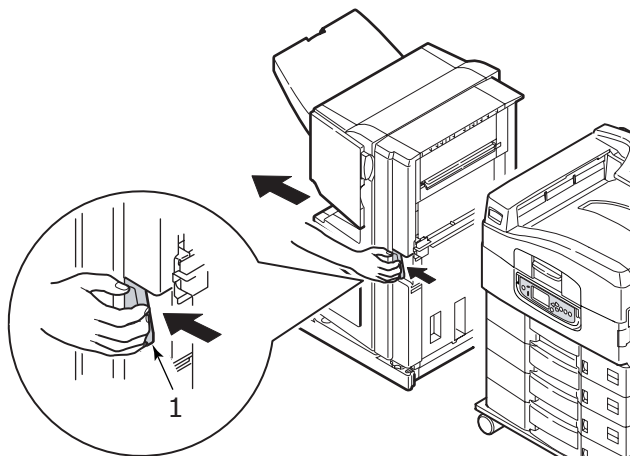

2. Actionnez le bouton de dégagement du capot de l'unité recto verso (2) et ouvrez le capot.

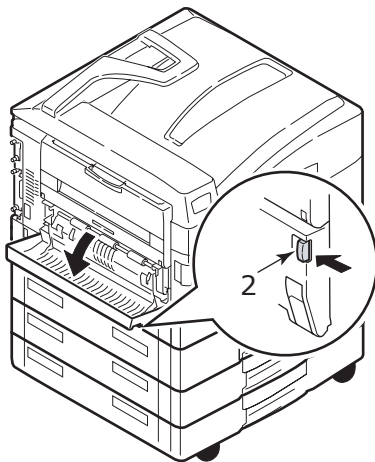

3. Retirez avec précaution le papier coincé et fermez le capot.

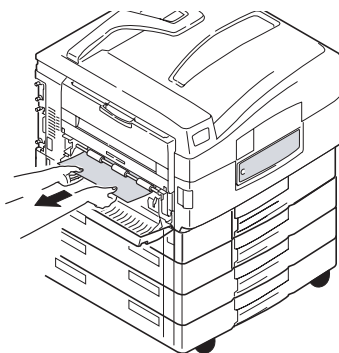

- 4.** Actionnez les leviers (3) et sortez l'unité recto verso.

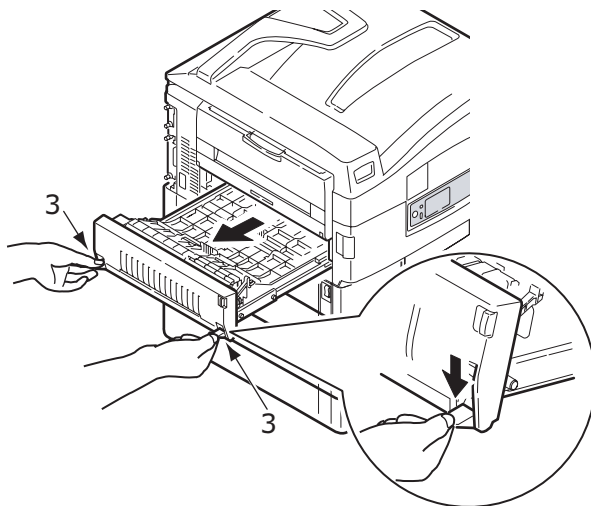

- 5.** En tenant le capot supérieur avant par la poignée (4), repoussez-le doucement vers l'intérieur et soulevez-le.

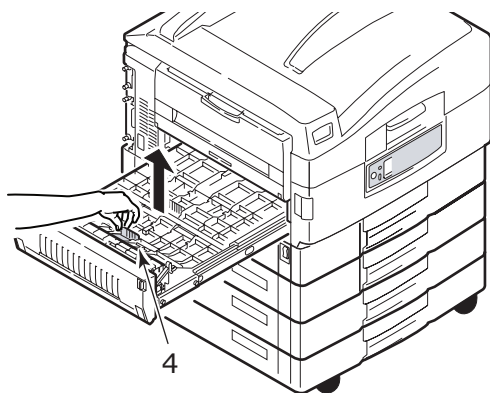

- 6.** Retirez le papier bouché.

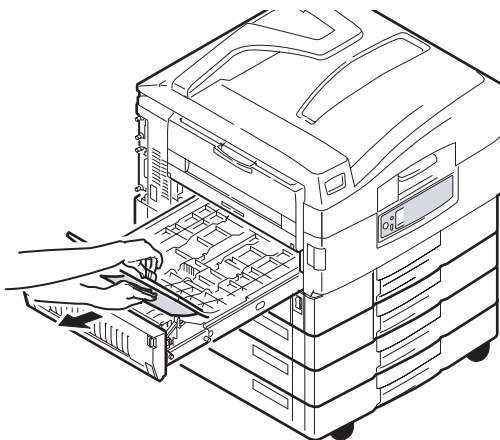

- 7.** De la même manière, vérifiez s'il y a un bouchage papier sous le capot supérieur arrière et enlevez-le.

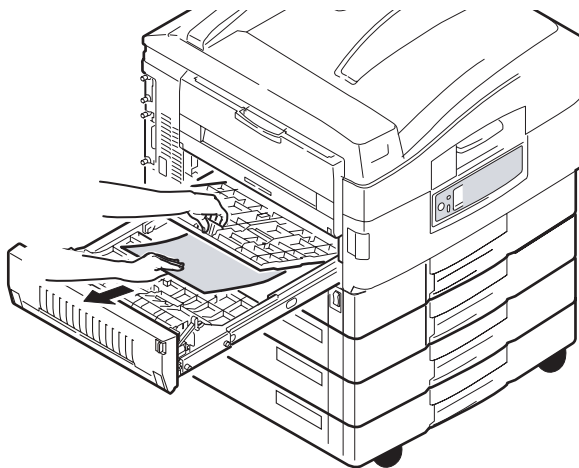

8. Fermez les deux capots supérieurs.

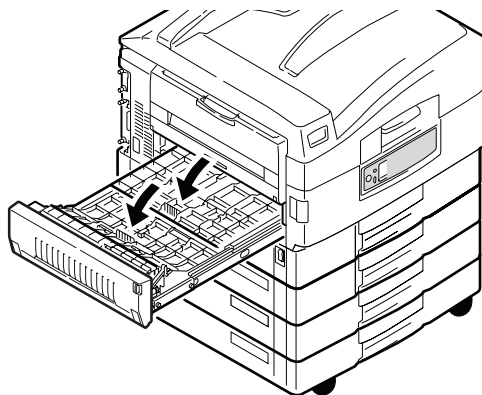

9. Repoussez l'unité recto verso en position.

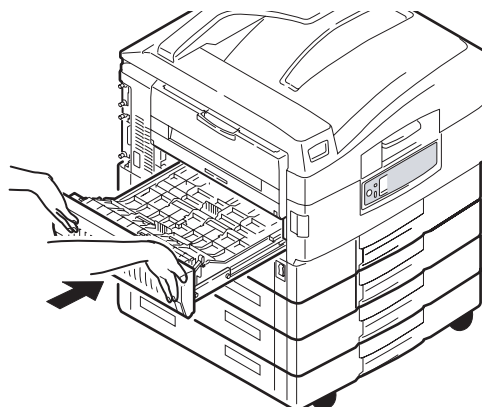

- 10.** Si vous avez retiré une unité Finisseur pour accéder à l'unité recto verso, remettez-la.

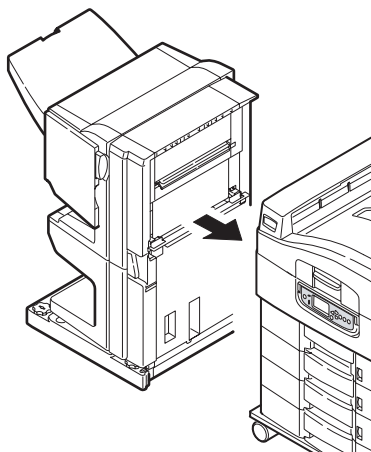

BOURRAGES PAPIER – FINISSEUR (ACCESSOIRE EN OPTION)

VÉRIFIER FINISSEUR, BOURRAGE PAPIER/PAPIER RESTANT

Le bouton **Help** (Aide) du panneau de commandes de l'imprimante permet de vérifier le numéro affiché. Vous en aurez besoin pour enlever le bouchage papier. Les paragraphes suivants expliquent ce que vous devez faire pour chacun des codes numériques indiqués.

591, 592, 593, 599/ 643, 645 (BOURRAGE PAPIER DANS LA ZONE DU FINISSEUR)

1. Enlevez tout le papier à la sortie du Finisseur.

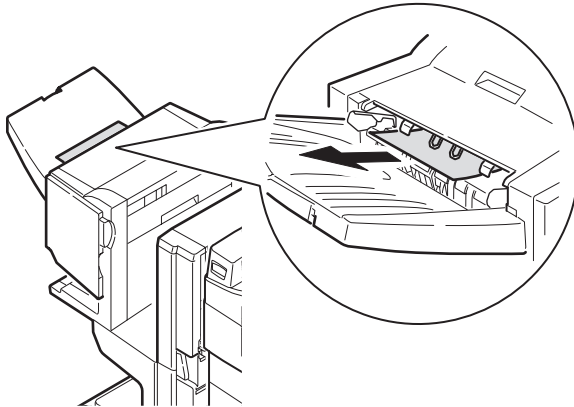

2. Actionnez le levier du Finisseur (1) et écartez-le de l'Inverseur.

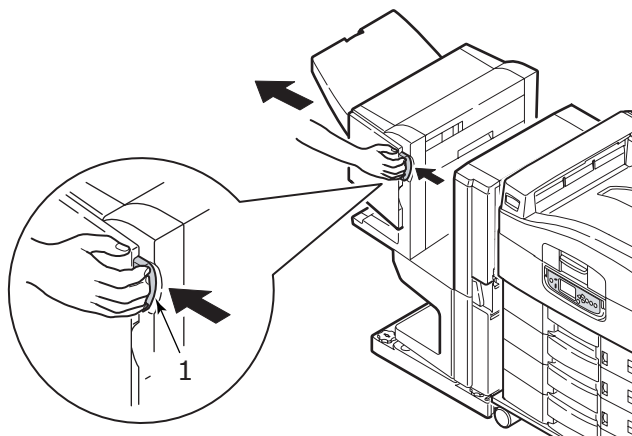

3. Ouvrez le capot supérieur du Finisseur.

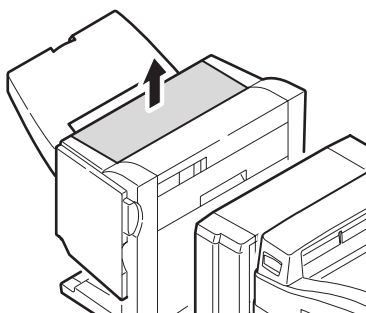

- 4.** Retirez soigneusement le papier bouché.

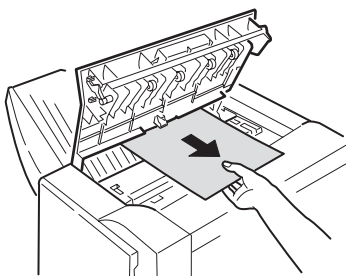

- 5.** Fermez le capot du Finisseur.

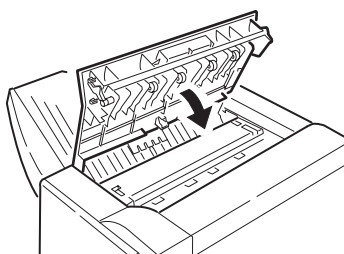

- 6.** Remettez le Finisseur en position et raccrochez-le à l'Inverseur.

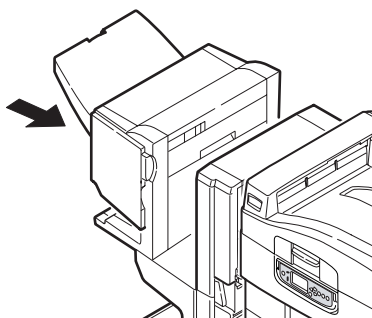

594, 597, 598, 644, 646 (BOURRAGE PAPIER DANS LE FINISSEUR)

1. Actionnez le levier du Finisseur (1) et écartez-le de l'Inverseur.

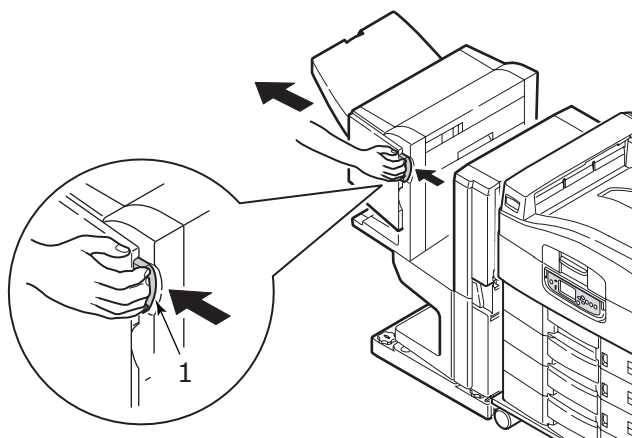

2. Ouvrez le capot avant du Finisseur (2).

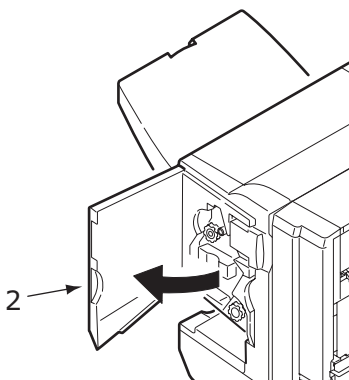

- 3.** Continuez de tourner la molette inférieure (3) dans le sens des aiguilles d'une montre de manière à sortir complètement le papier bouché.

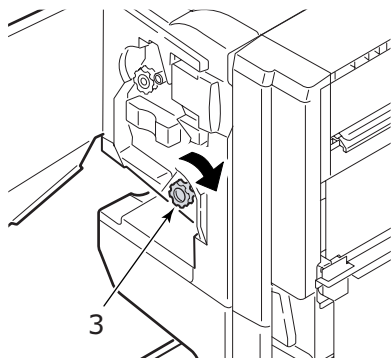

- 4.** Retirez le papier ainsi éjecté.

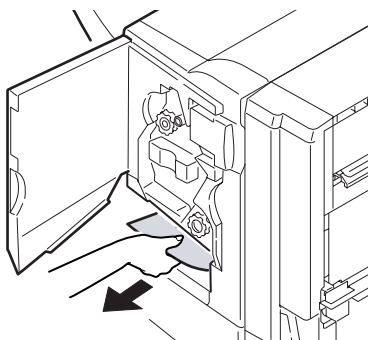

- 5.** Fermez le capot avant du Finisseur.

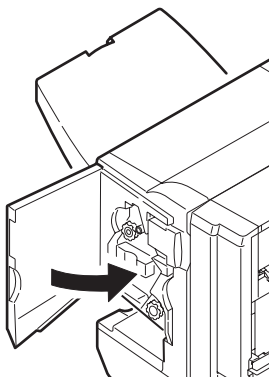

- 6.** Ouvrez le capot latéral droit du Finisseur.

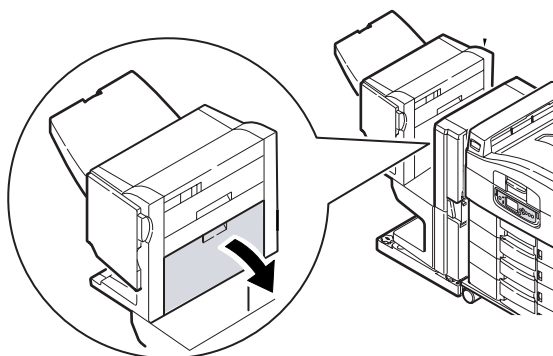

- 7.** Retirez soigneusement le papier bouché.

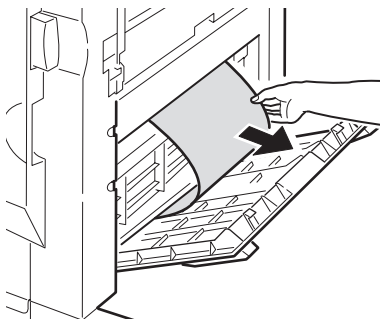

- 8.** Refermez le capot latéral droit du Finisseur.

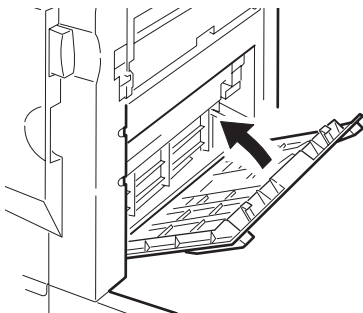

- 9.** Remettez le Finisseur en position et raccrochez-le à l'Inverseur.

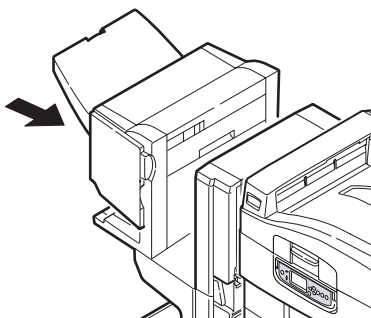

590 (BOURRAGE PAPIER DANS LE FINISSEUR/UNITÉ DE FUSION)

1. Actionnez le levier du Finisseur (1) et écartez-le de l'Inverseur.

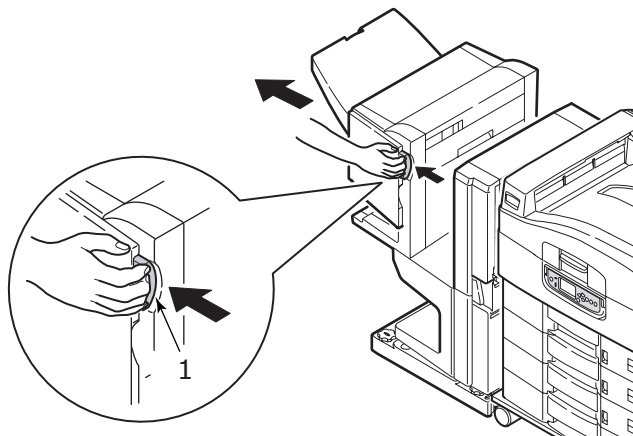

2. Déplacez la languette (2) sur le côté droit du Finisseur pour l'aligner avec le repère (3).

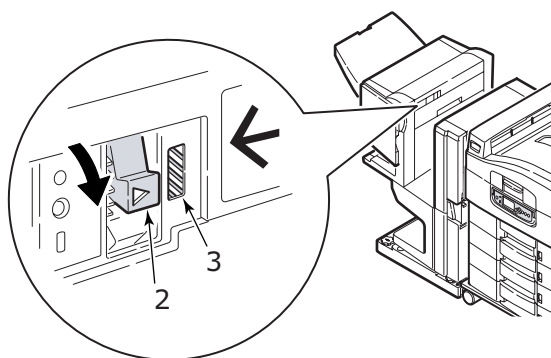

- 3.** Ouvrez le capot supérieur du Finisseur.

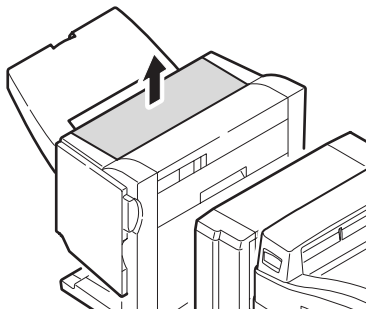

- 4.** Retirez soigneusement le papier bouché.

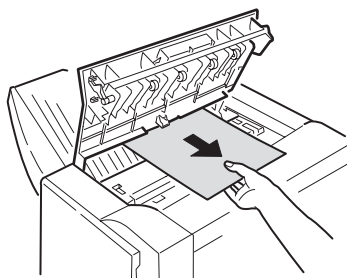

- 5.** Fermez le capot du Finisseur.

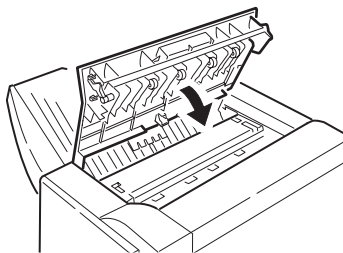

6. Remettez le Finisseur en position et raccrochez-le à l'Inverseur.

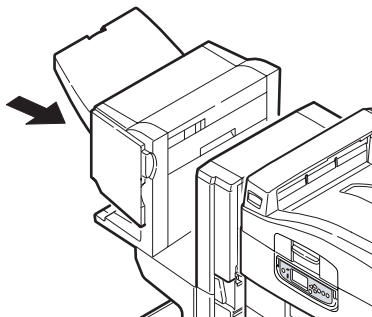

VÉRIFIER INVERSEUR, BOURRAGE PAPIER

1. Actionnez le levier du Finisseur (1) et écartez-le de l'Inverseur.

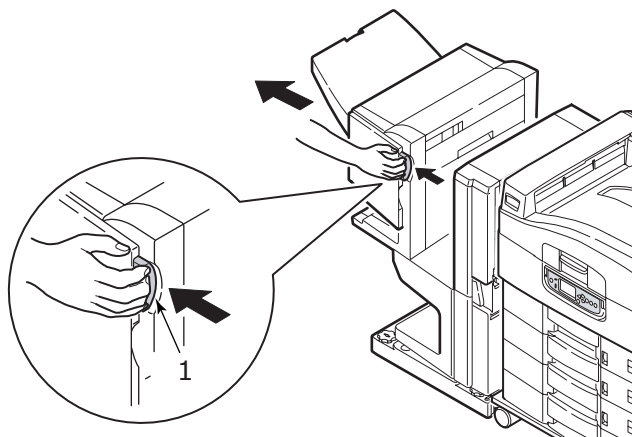

2. Serrez la poignée enfoncée (2) et ouvrez le capot latéral gauche de l'Inverseur.

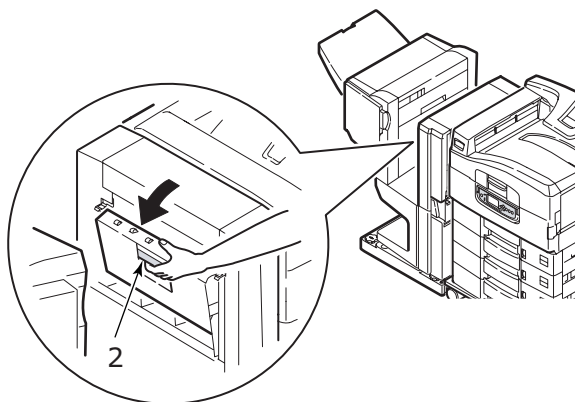

3. Retirez soigneusement le papier bouché.

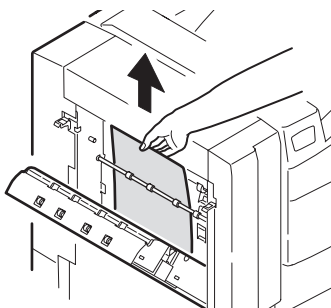

- 4.** Fermez le capot latéral gauche de l'Inverseur.

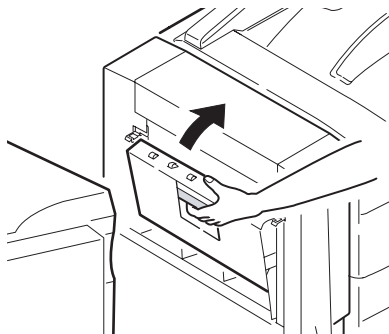

- 5.** Remettez le Finisseur en position et raccrochez-le à l'Inverseur.

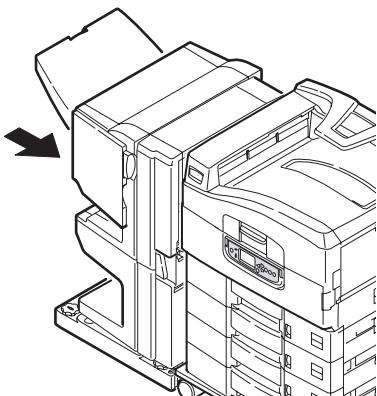

- 6.** Actionnez le levier de l'Inverseur (3) et séparez l'Inverseur de l'imprimante.

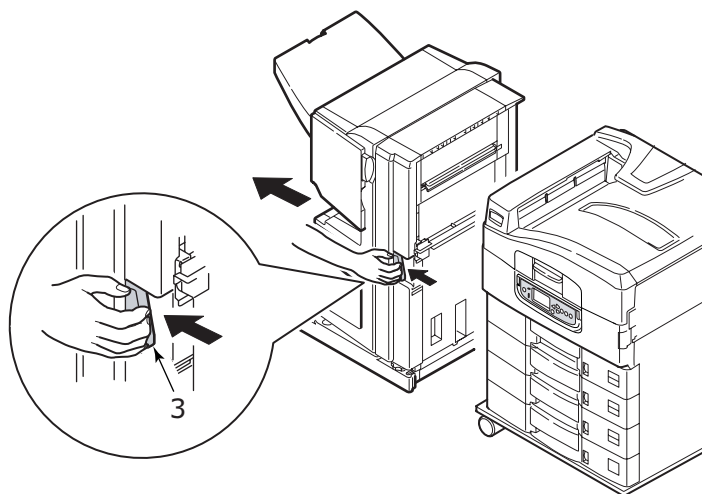

- 7.** Ouvrez la porte droite (4) de l'Inverseur.

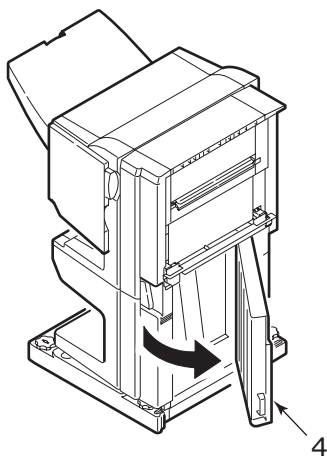

- 8.** Retirez le papier bouché.

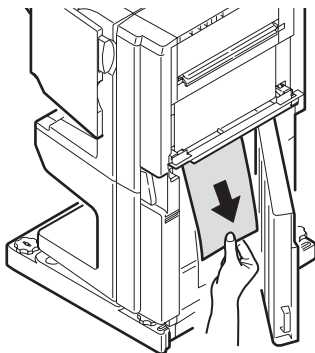

- 9.** Fermez la porte droite.

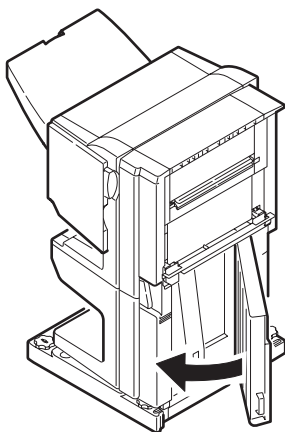

- 10.** Remettez le Finisseur et l'Inverseur en position et raccrochez-les à l'imprimante.

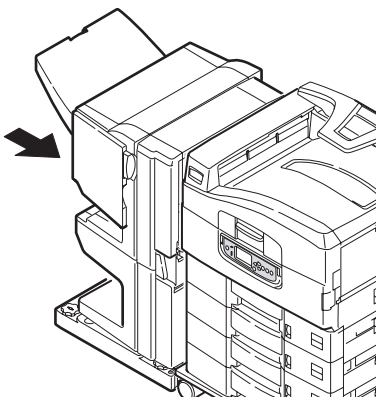

COMMENT ÉVITER LES BOURRAGES DE PAPIER

Le tableau suivant récapitule les causes possibles de bourrage papier et propose des méthodes permettant de les éviter.

CAUSE POSSIBLE	SOLUTION PROPOSÉE
L'imprimante n'est pas parfaitement horizontale.	Placez votre imprimante sur une surface plane et stable.
Votre support d'impression est trop léger ou trop lourd.	Utilisez le support approprié.
Votre support d'impression est humide ou chargé d'électricité statique.	Utilisez un support qui a été stocké à des températures et dans des conditions d'humidité appropriées.
Votre support d'impression est froissé ou recourbé.	Utilisez le support approprié. Vous pouvez utiliser un support que vous avez lissé.
Les feuilles de votre support d'impression ne sont pas alignées ensemble.	Retirez les feuilles, tapotez-les pour les aligner et rechargez-les.
Votre support d'impression n'est pas aligné correctement dans le bac de papier.	Ajustez le blocage de papier et les guides du bac ou le guide d'alimentation manuelle sur le bac MF pour aligner correctement le support.
Vos enveloppes à imprimer ne sont pas orientées correctement.	Ajustez l'orientation selon les besoins.
Le galet d'alimentation de votre imprimante est sale.	Essayez le galet avec un chiffon humecté d'eau.
Les galets d'alimentation de votre imprimante sont usés.	Remplacez les galets.
Le grammage ou le type du support est mal paramétré.	Sélectionnez les paramètres de menu corrects pour le grammage papier et le type de support.

QUE FAIRE SI LA QUALITÉ DE L'IMPRESSION N'EST PAS SATISFAISANTE

SYMPTÔMES	CAUSES POSSIBLES	MESURES À PRENDRE
Des lignes blanches verticales apparaissent sur la page imprimée.	La tête de LED est sale.	Essuyez la tête de LED avec un composant de nettoyage ou un chiffon doux.
	Le niveau de toner est faible.	Remplacez la cartouche du toner.
	Des corps étrangers peuvent avoir pénétré dans le tambour.	Remplacez le tambour d'image.
	Le film protecteur de la cartouche du tambour est sale.	Essuyez le film avec un composant de nettoyage ou un chiffon doux.
Les images imprimées palissent du haut vers le bas.	La tête de LED est sale.	Essuyez la tête de LED avec un composant de nettoyage ou un chiffon doux.
	Le niveau de toner est faible.	Remplacez la cartouche du toner.
	Le papier est inadapté pour l'imprimante.	Utilisez le papier recommandé.
L'impression est claire.	La cartouche de toner n'est pas positionnée correctement.	Remplacez la cartouche du toner.
	Le niveau de toner est faible.	Remplacez la cartouche du toner.
	Le papier est humide.	Utilisez un papier qui a été stocké à la température et dans des conditions d'humidité appropriées.
	Le papier est inadapté pour l'imprimante.	Utilisez le papier recommandé.
	L'épaisseur et le type du papier sont incorrects.	Définissez une valeur appropriée pour le grammage papier et le type de support dans la configuration, ou paramétrez une valeur plus élevée pour le grammage papier.

SYMPTÔMES	CAUSES POSSIBLES	MESURES À PRENDRE
L'impression est claire.	Vous utilisez du papier recyclé.	Définissez une valeur plus élevée pour le grammage papier dans les menus.
Images aux couleurs partiellement passées. Des traits et des points blancs apparaissent sur le document imprimé.	Le papier est humide ou sec.	Utilisez un papier qui a été stocké à la température et dans des conditions d'humidité appropriées.
Des lignes verticales apparaissent.	La cartouche du tambour est endommagée.	Remplacez le tambour d'image.
	Le niveau de toner est faible.	Remplacez la cartouche du toner.
Des lignes horizontales et des points apparaissent parfois.	Quand l'écart est d'environ 94 mm (4 pouces), le tambour (le tube vert) est endommagé ou sale.	Essuyez-le doucement avec un chiffon doux. Remplacez la cartouche du tambour d'image si elle est endommagée.
	Quand l'intervalle est d'environ 42 mm (1,5 pouces), des particules de corps étrangers ont pénétré dans la cartouche du tambour.	Ouvrez/fermez le capot supérieur et relancez l'impression.
	Quand l'intervalle est d'environ 87 mm (3,5 pouces), l'unité de fusion est endommagée.	Remplacez l'unité de fusion.
	La cartouche de tambour a été exposée à la lumière.	Remplacez la cartouche si le problème n'est pas résolu.
Une zone blanche du papier est légèrement tachée.	Le papier contient de l'électricité statique.	Utilisez un papier qui a été stocké à la température et dans des conditions d'humidité appropriées.
	Le papier utilisé est trop épais.	Utilisez du papier plus fin.
	Le niveau de toner est faible.	Remplacez la cartouche du toner.

SYMPTÔMES	CAUSES POSSIBLES	MESURES À PRENDRE
Le contour des lettres est flou.	La tête de LED est sale.	Essuyez la tête avec un composant de nettoyage ou un chiffon doux.
Le toner s'enlève quand il est frotté.	L'épaisseur et le type de papier sont mal paramétrés.	Définissez une valeur correcte pour le type de support et le grammage papier dans les menus, ou paramétrez une valeur plus élevée pour le grammage papier.
	Vous utilisez du papier recyclé.	Définissez une valeur plus élevée pour le grammage papier dans les menus.
Le brillant n'est pas uniforme.	L'épaisseur et le type de papier sont mal paramétrés.	Définissez une valeur correcte pour le type de support et le grammage papier dans les menus, ou paramétrez une valeur plus faible pour le grammage papier.

BOURRAGE AGRAFEUSE – FINISSEUR (ACCESSOIRE EN OPTION)

VÉRIFIER FINISSEUR, BOURRAGE AGRAFEUSE

Quand l'affichage indique un bourrage agrafeuse, éliminez le bourrage comme suit :

1. Ouvrez le capot avant du Finisseur.

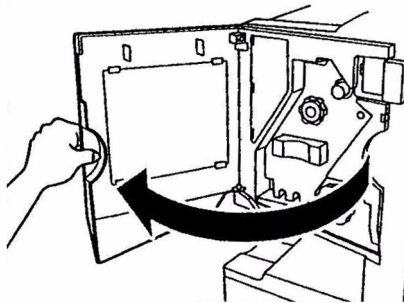

2. Tournez la molette dans la direction indiquée jusqu'à ce que l'indicateur en couleur apparaisse.

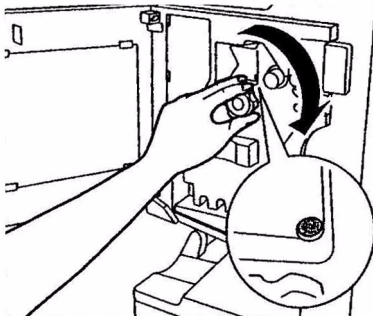

3. Enlevez le papier en attente d'agrafage dans la section d'éjection papier.

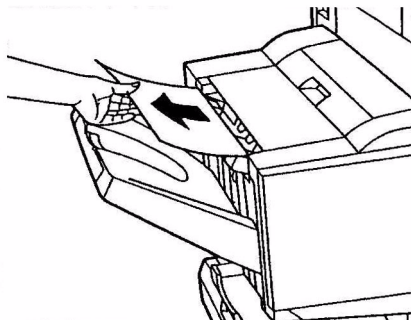

4. Sortez l'unitéagrafeuse.

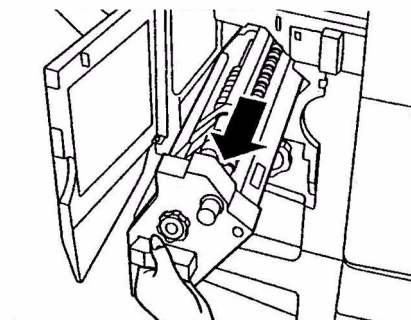

5. Tournez la molette dans la direction indiquée pour avancer l'agrafeuse.

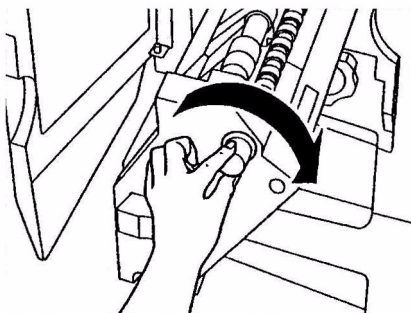

- 6.** Saisissez les deux côtés de la cartouche d'agrafeuse, tirez-la vers le haut et retirez-la.

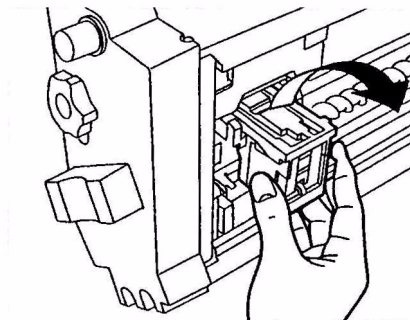

- 7.** Soulevez l'entrée de la cartouche d'agrafeuse.

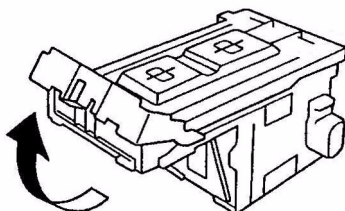

- 8.** Retirez toutes les agrafes qui ressortent.

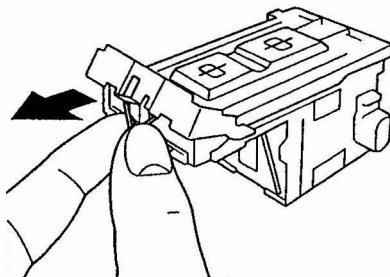

- 9.** Remettez l'entrée de la cartouche d'agrafeuse dans sa position originale.

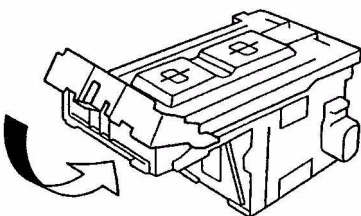

- 10.** Remettez la cartouche d'agrafeuse en place.

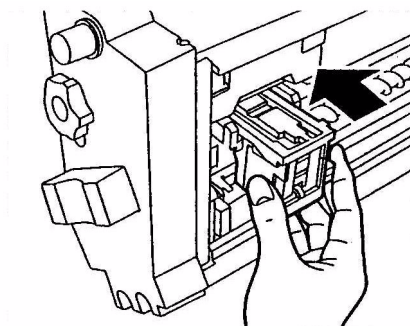

- 11.** Assurez-vous que la cartouche d'agrafeuse est correctement positionnée dans l'unité puis repoussez l'unité dans son logement.

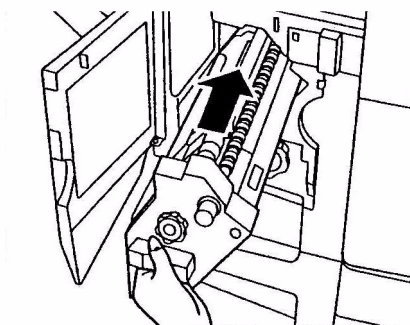

- 12.** Refermez le capot avant du Finisseur en faisant attention de ne pas vous coincer les doigts.

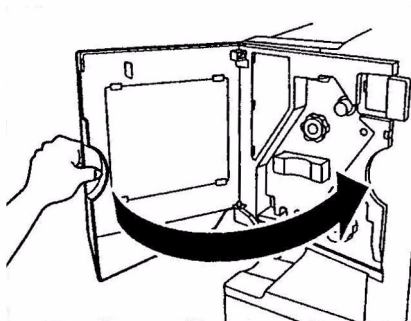

CARACTÉRISTIQUES

ES3640a3

N31204B

ÉLÉMENT	CARACTÉRISTIQUES
Dimensions	Sys_1 (dn): 654.5x623x471mm (LxPxH) Sys_3 (hdtn): 654.5x623x873mm (LxPxH)
Poids	Sans les options, env. 76 kg
Vitesses d'impression	36 ppm en couleur; 40 ppm en monochrome
Résolution	1200 x 600 ppp
Émulations	PCL 5c, PCL XL 2.1, PS, IBM PPR, Epson FX
Mémoire	768 Mo
Alimentation en papier de 80 g/m ²	Bacs 1 à 5 : 530 feuilles chacun Bac MF : 230 feuilles A4
Grammage du papier	64 - 300 g/m ²
Mode de sortie du papier	Empileuse face en dessous : 500 feuilles Empileuse face en dessus : 200 feuilles
Interfaces	Parallèle, USB 2.0, 10Base-T, 100Base-TX et 1000Base-T
Taux d'utilisation	150 000 pages/mois maximum
Consommation du toner	N:18 500 pages A4 à 5 % de couverture C, J, M:16 500 pages A4 à 5 % de couverture
Durée de vie du tambour photoconducteur	30 000 pages A4
Durée de vie de la courroie	100 000 pages A4
Usage du four	100 000 pages A4
Durée de vie du conteneur de toner usagé	30 000 pages A4 à 5 % de couverture
Alimentation en courant	220 – 240 V CA, 50/60 Hz 6A

ÉLÉMENT	CARACTÉRISTIQUES
Consommation de courant	Fonctionnement : <1 500 W maximum, 780 W en conditions standard Veille : 600 W maximum, 200 W en conditions standard Économie d'énergie : <26 W
Environnement de fonctionnement	Fonctionnement : 10 – 32 °C / 20 – 80 % d'humidité résiduelle Désactivé : 0 – 43 °C / 10 – 90 % d'humidité résiduelle
Niveau de bruit	Fonctionnement : 54 dBA maximum Veille : 42 dBA maximum Économie d'énergie : 28 dBA maximum après 30 min en arrière-plan

ANNEXE A – MESSAGES LCD

Les messages du panneau LCD doivent être clairs. Des messages représentatifs sont donnés ci-dessous à titre d'exemple.

MESSAGE	COMMENTAIRE
Prêt à imprimer	Votre imprimante est en ligne et prête à imprimer.
Impression tttttt	Votre imprimante imprime reçoit actuellement son papier de tttttt, où tttttt désigne un bac.
ttttt presque vide	Il n'y aura bientôt plus de papier dans le bas identifié par tttttt.
Niv. Toner cccccc bas	Le niveau de toner restant pour couleur cccccc devient faible.
Commander Four	L'unité de fusion arrive à la fin de sa durée de vie.
Changer four	L'unité de fusion a atteint la fin de sa durée de vie et doit être changée.
Inverseur retiré	L'Inverseur est déconnecté de l'imprimante et l'ensemble des fonctions du Finisseur sont désactivées. (Le Finisseur/Inverseur est un accessoire optionnel.)
Données incorrectes Appuyer sur ONLINE	L'imprimante a reçu des données incorrectes. Appuyez sur le bouton ONLINE (En ligne) pour effacer cet avertissement.
Changer papier dans ttttt mmmmmm pppppp Appuyer sur ONLINE Voir AIDE pour détails	Il y a un problème de correspondance entre le support présent dans le bac et les données d'impression. Insérez un support de taille mmmmmm et de type pppppp dans le bac tttttt. Ce message peut perdurer après la fermeture du bac. Vous pouvez ordonner à l'imprimante d'ignorer cette erreur pour le travail d'impression en appuyant sur le bouton ONLINE. Vous pouvez accéder aux détails de l'aide en appuyant sur le bouton HELP (AIDE).
Installer papier ttttt mmmmmm Voir AIDE pour détails	L'imprimante a tenté de prélever du papier dans un bac vide. Insérez un support de taille mmmmmm dans le bac tttttt. Ce message peut perdurer après la fermeture du bac. Vous pouvez accéder aux détails de l'aide en appuyant sur le bouton HELP (AIDE).

MESSAGE	COMMENTAIRE
Installer bac ttttt Voir AIDE pour détails	L'imprimante a tenté de prélever du papier dans un bac qui a été retiré. Vérifiez que le bac tttttt est correctement mis en place ou placez le bac tttttt rempli de papier dans l'imprimante.
Ouvrir capot Papier restant ttttt Voir AIDE pour détails	Un excès de papier a été détecté après l'élimination d'un bourrage papier. Ouvrez le capot latéral de tttttt pour vérifier le papier en trop. Vous pouvez accéder aux détails de l'aide en appuyant sur le bouton HELP (AIDE).
Vérifier Tambour cccccc Voir AIDE pour détails	Vérifiez que le tambour de couleur cccccc est correctement installé. Vous pouvez accéder aux détails de l'aide en appuyant sur le bouton HELP (AIDE).

ANNEXE B – SYSTÈME DE MENUS

Les menus de fonctions de niveau supérieur sont :

- > Configuration
- > Imprimer Infos
- > Imprim. travail sécurisé
- > Menus
- > Configuration admin.
- > Calibration
- > Statistiques d'impression

Les deux autres menus de niveau supérieur sont :

- > Boot Menu
- > System Maintenance

Les tableaux suivants résumant les arborescences de menus Configuration, Imprimer Infos, Imprim. travail sécurisé et Menus et proposent des exemples d'utilisation. Les arborescences des menus sont indiquées jusqu'au niveau d'option inférieur. Il s'agit généralement d'un paramètre à sélectionner dans une plage de valeurs fournies ou d'une commande à exécuter pour afficher ou imprimer un état ou une valeur de paramètre.

Les valeurs en gras suivies de (A) indiquent les valeurs par défaut associées à des emplacements où A4 est le format de papier par défaut. Les valeurs en gras suivies de (L) indiquent les valeurs par défaut associées à des emplacements où Lettre est le format de papier par défaut. Les valeurs en gras qui ne sont suivies ni de (A) ni de (L) désignent les valeurs par défaut courantes.

Certains menus et éléments associés au Finisseur, par exemple, n'apparaissent que si le matériel associé est installé ou dans certaines conditions.

Les autres menus cités ci-avant sont destinés à des utilisations plus spécifiques et ne sont pas décrits ici. Pour plus d'informations sur l'utilisation de tous les menus pour configurer et utiliser l'imprimante, reportez-vous au Guide de configuration.

CONFIGURATION

PRINT PAGE COUNT

ÉLÉMENT	VALEUR	DESCRIPTION
Total Pages	nnnnnn	Affiche le nombre total de pages imprimées Notez qu'en cas d'impression recto-verso, chaque feuille compte pour 2 pages.
Couleur Page	nnnnnn	Affiche le nombre de pages couleur imprimées converties en équivalent A4.
Pages monochromes	nnnnnn	Affiche le nombre de pages imprimées monochrome converties en équivalent A4.
Bacm	nnnnnn	Affiche le nombre total de pages imprimées du Bacm, où m est compris entre 1 et 5.
BacMF	nnnnnn	Affiche le nombre total de pages imprimées à partir du bac MF.

TOTAL FINISSEUR

ÉLÉMENT	VALEUR	DESCRIPTION
Agrafes	nnnnnn	Affiche le nombre total d'agrafes utilisées.
Perforations	nnnnnn	Affiche le nombre d'opérations de perforation.
Finiisseur	nnnnnn	Affiche le nombre total de pages éjectées vers le Finiisseur.

DURÉE VIE CONSOMMABLES

ÉLÉMENT	VALEUR	DESCRIPTION
Tambour xxxx	Reste nnn%	Affiche la durée de vie restante du tambour xxxx sous forme de pourcentage, où xxxx peut être Cyan, Magenta, Jaune ou Noir.
Taux d'utilisation	Reste nnn%	Affiche la durée de vie restante de la courroie sous forme de pourcentage.
Taux d'utilisation	Reste nnn%	Affiche la durée de vie restante de l'unité de fusion sous forme de pourcentage.
Toner xxxx (n.nK)	Reste nnn%	Affiche la durée de vie restante du toner xxxx sous forme de pourcentage, où xxxx peut être Cyan, Magenta, Jaune ou Noir. (n.nK) indique la capacité de la cartouche de toner utilisée.

RÉSEAU

ÉLÉMENT	VALEUR	DESCRIPTION
Nom impr.	xxxxxxxxxxxxxxxx xxxxxxxxxxxxxxxx	Affiche le nom de l'imprimante (DNS ou PnP).
Short Printer Name	xxxxxxxxxxxxxxxx	Affiche le nom de l'imprimante (NetBEUI).
Adresse IP	xxx.xxx.xxx.xxx	Affiche l'adresse IP.
Masque sous-réseau	xxx.xxx.xxx.xxx	Affiche le masque de sous-réseau.
Adresse passerelle	xxx.xxx.xxx.xxx	Affiche l'adresse de la passerelle.
Adresse MAC	xx.xx.xx.xx.xx	Affiche l'adresse MAC du réseau.

ÉLÉMENT	VALEUR	DESCRIPTION
Network FW Version	xx.xx	Affiche la version du microprogramme du réseau.
Web Remote Version	xx.xx	Indique la version de la page Web du réseau.

FORMAT PAPIER DANS BAC

ÉLÉMENT	VALEUR	DESCRIPTION
Bacm où m est compris entre 1 et 5 (organisation similaire pour tous les bacs)	Executive Letter Bord court Letter Bord long Legal 14 US Legal 13.5 Tabloïd Tabloïd Extra Legal 13 A6 A5 A4 Bord court A4 Bord long A3 A3 Nobl A3Wide B5 Bord court B5 Bord long B4 Carte postale Double carte postale Personnalisé	Affiche la taille de papier détectée dans le Bacm.
BacMF	Similaire aux valeurs pour Bacm	Affiche la taille de papier détectée dans le BacMF.

SYSTÈME

ÉLÉMENT	VALEUR	DESCRIPTION
N° de Série	xxxxxxxxxxxxxxxx	Affiche le numéro de série de l'imprimante.
N° d'immobilisation	xxxxxxx	Affiche le numéro d'immobilisation, composé de 8 caractères alphanumériques pouvant être affectés par l'utilisateur. Identique au numéro d'immobilisation des menus.
Version CU	xx.xx	Affiche le numéro de version de microprogramme de la CU (unité de commande). Identique à la version CU des menus.
Version PU	xx.xx.xx	Affiche le numéro de version de microprogramme de la PU (unité d'impression). Identique à la version PU des menus.
Mémoire totale	xx Mo	Affiche la quantité totale de mémoire RAM installée dans l'imprimante. Identique à la Mémoire totale des menus.
Mémoire Flash	xx Mo [Fxx]	Affiche la quantité totale et la version de la mémoire flash installée dans l'imprimante. Identique à la Mémoire Flash des menus.
Disque Dur	xx.xx Go [Fxx]	Affiche la taille du disque dur et la version du système de fichiers. Identique au Disque Dur des menus.

EXEMPLE DE CONFIGURATION – PAGES MONOCHROME IMPRIMÉES

Pour afficher le nombre total de pages monochrome imprimé jusque là (en n'oubliant pas qu'une page duplex compte pour deux pages) :

1. Assurez-vous que le panneau LCD indique que l'imprimante est prête à imprimer.
2. Entrez dans le mode Menus en appuyant sur la **flèche Haut** ou la **flèche Bas** plusieurs fois de manière à mettre en surbrillance le MENU CONFIGURATION .
3. Appuyez sur le bouton **Entrée** pour sélectionner ce menu.
4. Appuyez sur la **flèche Haut** ou la **flèche Bas** plusieurs fois afin de mettre en surbrillance PRINT PAGE COUNT.
5. Appuyez sur le bouton **Entrée** pour sélectionner cette option.
6. Appuyez sur la **flèche Haut** ou la **flèche Bas** plusieurs fois afin de mettre en surbrillance PAGES MONOCHROME.
7. Appuyez sur le bouton **Entrée** et le nombre de pages monochrome s'affiche.
8. Appuyez sur le bouton **Online** pour quitter le mode Menus et revenir à l'état Prêt à imprimer.

IMPRIMER INFOS

ÉLÉMENT		ÉLÉMENT	DESCRIPTION
Configuration	Exécuter		Imprime les détails de la configuration de l'imprimante.
Réseau	Exécuter		Imprime les informations sur le réseau câblé.
Page démo	Démo 1	Exécuter	Imprime une page test.
Liste fichiers	Exécuter		Imprime une liste de tâches stockées sur le disque dur (s'il est installé).
Liste polices PS	Exécuter		Imprime la liste des polices PostScript
Liste polices PCL	Exécuter		Imprime la liste des polices d'émulation PCL.
Liste polices IBM PPR	Exécuter		Imprime la liste des polices d'émulation IBM PPR.
Liste polices EPSON FX	Exécuter		Imprime la liste des polices d'émulation EPSON FX.
Journal des Statistiques	Exécuter		Imprime les registres de tâches par tâche d'impression.
Rapport d'utilisation	Exécuter		Imprime tout le journal des tâches.
Journal d'erreurs	Exécuter		Imprime le journal d'erreurs.
Couleur Profile List	Exécuter		Imprime une liste des profils couleur

EXEMPLE IMPRIMER INFOS – DÉMONSTRATION PAGE

Pour imprimer une page test de l'imprimante pour voir comment votre imprimante imprime :

1. Assurez-vous que le panneau LCD indique que l'imprimante est prête à imprimer.
2. Entrez dans le mode Menus en appuyant sur la **flèche Haut** ou la **flèche Bas** plusieurs fois de manière à mettre en surbrillance le menu `IMPRIMER INFOS`.
3. Appuyez sur le bouton **Entrée** pour sélectionner ce menu.
4. Appuyez sur la **flèche Haut** ou la **flèche Bas** plusieurs fois afin de mettre en surbrillance `PAGE DÉMO`.
5. Appuyez sur le bouton **Entrée** pour sélectionner cette option.
6. Appuyez sur la **flèche Haut** ou la **flèche Bas** plusieurs fois afin de mettre en surbrillance `DÉMO 1`.
7. Appuyez sur le bouton **Entrée** pour sélectionner cette option et imprimer la page test.

Une fois l'impression terminée, l'imprimante retourne à l'état Prêt à imprimer.

IMPRIM. TRAVAIL SÉCURISÉ

OPTION	VALEUR		DESCRIPTION
Travail encrypté	Saisir mot de passe	nnnn	Saisissez un mot de passe afin de sécuriser l'impression.
	Non trouvé		Utilisez cette option pour imprimer un travail sécurisé encrypté stocké sur le disque dur.
	Travail encrypté	Imprimer Supprimer	<p>Utilisez cette option pour imprimer un travail sécurisé encrypté stocké sur le disque dur.</p> <p>Non trouvé : (aucun travail) s'affiche s'il n'existe pas de fichier de sortie. Les messages suivants apparaissent quand il y a des fichiers imprimables.</p> <p>Imprimer : lorsque vous sélectionnez Imprimer, Nombre exemplaires s'affiche pour que vous indiquiez un nombre de copies. Cela étant fait, appuyez sur Enter (Entrée) pour imprimer tous les travaux avec le nombre de copies spécifié.</p> <p>Supprimer : lorsque vous sélectionnez Supprimer, vous êtes invité à confirmer par Oui/Non. L'intégralité du travail est supprimé si vous sélectionnez Oui.</p> <p>Une fois le travail imprimé ou sa suppression confirmée via le menu, il est supprimé de la manière indiquée dans le pilote d'imprimante.</p>

OPTION	VALEUR		DESCRIPTION
Travail enregistré	Saisir mot de passe	nnnn	<p>Utilisez cette option pour imprimer un travail sécurisé stocké sur le disque dur.</p> <p>Non trouvé : (aucun travail) s'affiche s'il n'existe pas de fichier de sortie.</p> <p>Les messages suivants apparaissent quand il y a des fichiers imprimables.</p> <p>Imprimer : lorsque vous sélectionnez Imprimer, Nombre exemplaires s'affiche pour que vous indiquiez un nombre de copies. Cela étant fait, appuyez sur Enter (Entrée) pour imprimer tous les travaux avec le nombre de copies spécifié.</p> <p>Supprimer : lorsque vous sélectionnez Supprimer, vous êtes invité à confirmer par Oui/Non. L'intégralité du travail est supprimé si vous sélectionnez Oui.</p>
	Non trouvé		
	Travail enregistré	Imprimer Supprimer	

MENUS

CONFIGURATION BAC

ÉLÉMENT	VALEUR		DESCRIPTION
Alimentation papier	Bac1 Bac2 Bac3 Bac4 Bac5 BacMF		Spécifie un bac d'alimentation. S'affiche uniquement si les bacs 2-5 sont en place.
Changement bac autom.	Activé Eteint		Définit la fonction de bac automatique.
Séquence bac	Vers le bas Vers le haut Bac alim. Papier		Spécifie des priorités d'ordre pour la sélection automatique de bac/le changement automatique de bac.
Unité de mesure	pouce (L) mm (A)		Spécifie les unités pour le format de papier personnalisé.
Configuration Bacm où m est compris entre 1 et 5 (organisation similaire pour tous les bacs)	Format papier	Déte�t� par le Bac Personnalis�	D�finit le papier dans le Bacm.
	Dimension X	3.9 – 8.3 (A) – 8.5 (L) – 12.9 inch 100 – 210 (A) – 216 (L) – 328 mm	D�finit la largeur de papier Personnalis� pour le Bacm. D�finit une direction perpendiculaire � celle du papier.
	Dimension Y	5.8 – 11 (L) – 11.7 (A) – 18 inch 148 – 279 (L) – 297 (A) – 457 mm	D�finit la longueur de papier Personnalis� pour le Bacm. D�finit la m�me direction que celle du papier.

ÉLÉMENT	VALEUR		DESCRIPTION
Configuration Bacm où m est compris entre 1 et 5 (organisation similaire pour tous les bacs)	Type de support	Standard En-tête Transparent Velin Recyclé Cartonné Mat Brillant Type d'utilisateur 1 Type d'utilisateur 2 Type d'utilisateur 3 Type d'utilisateur 4 Type d'utilisateur 5 Type d'utilisateur 6 Type d'utilisateur 7 Type d'utilisateur 8 Type d'utilisateur 9 Type d'utilisateur 10	Définit le type de support pour le Bacm. Les types d'utilisateur 1 à 10 sont réservés aux formats de papier personnalisés dans le pilote d'imprimante.
	Grammage papier	Auto Léger Moyen léger Moyen Moyen lourd Lourd Extra lourd1 Extra lourd2	Définit le grammage de papier pour le Bacm.
	Papier A3Nobi	A3 Nobi A3 Wide Tabloid Extra	Pour l'imprimante, les formats A3 Nobi, A3 Wide et Tabloid Extra sont identiques. Utilisez ce paramètre pour lui indiquer lequel de ces trois formats est présent dans le Bacm.
	Papier Legal14 US	Legal 14 Legal 13.5	Définit la longueur du papier légal dans le Bacm. Changez-la en Legal 13,5 US s'il s'agit du format standard dans votre pays.

ÉLÉMENT	VALEUR		DESCRIPTION
Configuration BacMF	Format papier	A3 Nobi A3Wide A3 A4 Bord court A4 Bord long (A) A5 A6 B4 B5 Bord court B5 Bord long Legal 14 US Legal 13.5 Legal 13 Tabloïd Extra Tabloïd Letter Bord court Letter Bord long (L) Executive Personnalisé Com-9 Envelope Com-10 Envelope Monarch Envelope DL Envelope C5 C4 Fiche	Définit le format de papier pour le BacMF.
	Dimension X	3 – 8,3 (A) – 8,5 (L) – 12,9 pouces 76 – 210 (A) – 216 (L) – 328 mm	Définit la largeur de papier Personnalisé pour le Bac MF. Définit une direction perpendiculaire à celle du papier.
	Dimension Y	3,5 – 11 (L) – 11,7 (A) – 47,2 pouces 90 – 279 (L) – 297 (A) – 1200 mm	Définit la longueur de papier Personnalisé pour le Bac MF. Définit la même direction que celle du papier.

ÉLÉMENT	VALEUR		DESCRIPTION	
Configuration BacMF	Type de support	Standard En-tête Transparent Etiquettes Velin Recyclé Cartonné Mat Brillant Enveloppe Utilisateur1 Utilisateur2 Utilisateur3 Utilisateur4 Utilisateur5 Utilisateur6 Utilisateur7 Type d'utilisateur 8 Type d'utilisateur 9 Type d'utilisateur 10	Définit le type de support pour le BacMF.	
	Grammage papier	Auto Léger Moyen léger Moyen Moyen lourd Lourd Extra lourd1 Extra lourd2 Extra lourd3 Extra lourd4	Définit le grammage papier pour le BacMF.	
	Utilisation bac MF	Bac normal		La sélection/le changement de bac utilise ce bac comme bac normal.
		Si support non dispo.		Si le format ou le type de papier dans un bac ne correspond pas à ceux des données à imprimer, utilisez le papier de ce bac au lieu du bac spécifié.
		Ne pas utiliser		Rend le bac MF indisponible pour la sélection/le changement de bac automatique.

CONFIGURATION SYSTÈME

ÉLÉMENT	VALEUR	DESCRIPTION
Délai de mise en veille	5 min 15 min 30 min 60 min 240 min	Définit le délai avant la mise en veille de l'imprimante.
Effacement Avertiss.	Bouton Online Tâche suivante	Si Online (En ligne) est sélectionné, vous devez effacer manuellement l'avertissement en appuyant sur le bouton Online. Utilisez Tâche suivante si vous souhaitez que le message s'efface automatiquement lors de la réception d'une nouvelle tâche d'impression.
Continuation auto	Activé Désactivé	Détermine si l'imprimante récupère automatiquement en cas de Surcharge mémoire ou de Tray Request.
Délai d'attente manuel	Eteint 30 secondes 60 secondes	Si l'imprimante ne reçoit pas de papier dans ce délai d'alimentation manuelle, la tâche est annulée.
Attente Opérateur (PS)	Eteint 5 secondes 10 secondes 20 secondes 30 secondes 40 secondes 50 secondes 60 secondes 90 secondes 120 secondes 150 secondes 180 secondes 210 secondes 240 secondes 270 secondes 300 secondes	Définit le délai entre l'arrêt de réception des données et l'impression forcée. Pour PS, l'impression ne s'effectue pas et la tâche est annulée.

ÉLÉMENT	VALEUR		DESCRIPTION
Sur message toner bas	Poursuivre Arrêter		Définit l'opération à effectuer en cas de manque de toner. Poursuivre : l'imprimante peut continuer d'imprimer tout en restant en ligne. Arrêter : l'imprimante s'arrête et passe hors ligne.
Reprise sur bourrage	Activé Désactivé		Activé : continue l'impression de la tâche, y compris les pages du bourrage, une fois que le bourrage a été éliminé. Désactivé : annule la tâche d'impression, y compris la page de bourrage.
Rapport d'erreurs	Oui Désactivé		Activé : imprime un rapport d'erreur pendant une erreur interne. Cet élément n'est valide que pour PS et PCLXL.
Position de l'impression	Ajuster X	0.00 +0.25 – +2.00 -2,00 – - 0,25 mm 0.00 +0.01 – +0.08 -0,08 – - 0,01 pouce	Ajuste la position de toute l'image d'impression (0,25 mm, 0,01 en intervalle) perpendiculairement à la direction du papier (c.-à-d. horizontalement).
	Ajuster Y	0.00 +0.25 – +2.00 -2,00 – - 0,25 mm 0.00 +0.01 – +0.08 -0,08 – - 0,01 pouce	Ajuste la position de toute l'image d'impression (0,25 mm, 0,01 en intervalle) parallèlement à la direction du papier (c.-à-d. verticalement).

ÉLÉMENT	VALEUR		DESCRIPTION
Position de l'impression	Ajuster Recto-Verso X	0.00 +0,25 - +2,00 -2,00 - - 0,25 mm 0.00 +0,01 - +0.08 -0,08 - - 0,01 pouce	Pendant le changement de côté de l'impression recto-verso, ajuste la position de toute l'image d'impression (0,25 mm, 0,01 en intervalle) perpendiculairement à la direction du papier (c.-à-d. horizontalement).
	Ajuster Recto-Verso Y	0.00 +0,25 - +2,00 -2,00 - - 0,25 mm 0.00 +0,01 - +0.08 -0,08 - - 0,01 pouce	Pendant le changement de côté de l'impression recto-verso, ajuste la position de toute l'image d'impression (0,25 mm, 0,01 en intervalle) parallèlement à la direction du papier (c.-à-d. verticalement).
Paper Black Setting	0 +1 +2 -2 -1		Utilisé pour ajuster le niveau de noir en cas de ligne pointillée horizontale comportant de nombreux espaces blancs, d'image très claire ou de tout autre problème survenant lors d'une impression sur papier ordinaire. Réduisez la valeur lorsqu'une ligne pointillée horizontale blanche ou une image brouillée apparaît dans les zones imprimées présentant un couvrage important. Augmentez la valeur si l'image est trop claire.

ÉLÉMENT	VALEUR	DESCRIPTION
Réglage couleur papier	0 +1 +2 -2 -1	Utilisé pour ajuster le niveau de couleur en cas de ligne pointillée horizontale comportant de nombreux espaces blancs, d'image très claire ou de tout autre problème survenant lors d'une impression sur papier ordinaire. Réduisez la valeur lorsqu'une ligne pointillée horizontale blanche ou une image brouillée apparaît dans les zones imprimées présentant un couvrage important. Augmentez la valeur si l'image est trop claire.
Réglage noir trans.	0 +1 +2 -2 -1	Utilisé pour ajuster le niveau de noir en cas de ligne pointillée horizontale comportant de nombreux espaces blancs, d'image très claire ou de tout autre problème survenant lors d'une impression sur transparent. Réduisez la valeur lorsqu'une ligne pointillée horizontale blanche ou une image brouillée apparaît dans les zones imprimées présentant un couvrage important. Augmentez la valeur si l'image est trop claire.

ÉLÉMENT	VALEUR	DESCRIPTION
Réglage Paramètres de couleur	0 +1 +2 -2 -1	Utilisé pour ajuster le niveau de couleur en cas de ligne pointillée horizontale comportant de nombreux espaces blancs, d'image très claire ou de tout autre problème survenant lors d'une impression sur transparent. Réduisez la valeur lorsqu'une ligne pointillée horizontale blanche ou une image brouillée apparaît dans les zones imprimées présentant un couvrage important. Augmentez la valeur si l'image est trop claire.
Réduction des traces	0 +1 +2 +3 -3 -2 -1	Corrige les variations d'impression dues aux différences de température et d'humidité ou encore de densité ou de fréquence d'impression. Modifiez ce paramètre lorsque la qualité d'impression varie en fonction du document imprimé.
Réduction du Fond	0 +1 +2 +3 -3 -2 -1	Corrige les variations d'impression dues aux différences de température et d'humidité ou encore de densité ou de fréquence d'impression. Modifiez ce paramètre lorsqu'un fond noir apparaît sur le document imprimé.

ÉLÉMENT	VALEUR	DESCRIPTION
Nettoyage tambour	Activé	Produit un délai d'inactivité du tambour avant l'impression afin de réduire les lignes blanches horizontales. Cela réduit la durée de vie du tambour.
Hex Dump	Exécuter	Imprime les données reçues du PC hôte en code hexadécimal.

EXEMPLE DE MENUS 1 – TRANSPARENTS DANS LE BAC 1

Pour imprimer des transparents (placés dans le bac1) :

1. Assurez-vous que le panneau LCD indique que l'imprimante est prête à imprimer.
2. Entrez dans le mode Menus en appuyant sur la **flèche Haut** ou la **flèche Bas** plusieurs fois de manière à mettre en surbrillance le MENU MENUS.
3. Appuyez sur le bouton **Entrée** pour sélectionner ce menu.
4. Appuyez sur la **flèche Haut** ou la **flèche Bas** plusieurs fois afin de mettre en surbrillance CONFIGURATION BAC.
5. Appuyez sur le bouton **Entrée** pour sélectionner cette option.
6. Appuyez sur la **flèche Haut** ou la **flèche Bas** plusieurs fois afin de mettre en surbrillance CONFIGURATION BAC1.
7. Appuyez sur le bouton **Entrée** pour sélectionner cette option.
8. Appuyez sur la **flèche Haut** ou la **flèche Bas** plusieurs fois afin de mettre en surbrillance TYPE DE SUPPORT.
9. Appuyez sur le bouton **Entrée** pour sélectionner cette option.
10. Appuyez sur la **flèche Haut** ou la **flèche Bas** plusieurs fois pour parcourir les types de supports afin de mettre en surbrillance TRANSPARENT.
11. Appuyez sur le bouton **Entrée** pour sélectionner cette valeur.
12. Vérifiez qu'un astérisque (*) apparaît en regard de TRANSPARENT.
13. Appuyez sur le bouton **Online** pour quitter le mode Menus et revenir à l'état Prêt à imprimer.

EXEMPLE DE MENUS 2 – FORMAT DE PAPIER POUR LE BACMF

Pour définir le format du papier dans le BacMF :

1. Assurez-vous que le panneau LCD indique que l'imprimante est prête à imprimer.
2. Entrez dans le mode Menus en appuyant sur la **flèche Haut** ou la **flèche Bas** plusieurs fois de manière à mettre en surbrillance le MENU MENUS.
3. Appuyez sur le bouton **Entrée** pour sélectionner ce menu.
4. Appuyez sur la **flèche Haut** ou la **flèche Bas** plusieurs fois afin de mettre en surbrillance CONFIGURATION BAC.
5. Appuyez sur le bouton **Entrée** pour sélectionner cette option.
6. Appuyez sur la **flèche Haut** ou la **flèche Bas** plusieurs fois afin de mettre en surbrillance CONFIGURATION BAC MF.
7. Appuyez sur le bouton **Entrée** pour sélectionner cette option.
8. Appuyez sur la **flèche Haut** ou la **flèche Bas** plusieurs fois afin de mettre en surbrillance FORMAT PAPIER.
9. Appuyez sur le bouton **Entrée** pour sélectionner cette option.
10. Appuyez sur la **flèche Haut** ou la **flèche Bas** plusieurs fois afin de faire défiler les formats de papier et de mettre en surbrillance le format voulu.
11. Appuyez sur le bouton **Entrée** pour sélectionner cette valeur.
12. Vérifiez qu'un astérisque (*) apparaît en regard du format choisi.
13. Appuyez sur le bouton **Online** pour quitter le mode Menus et revenir à l'état Prêt à imprimer.

INDEX

A

accessoires	61
éléments de commande	61
mise en place	62
affichage	34
informations d'aide.....	37
informations sur l'état.....	35
informations sur la configuration	36
informations sur les menus.....	36
messages.....	106

B

boîte des déchets de perforation vidage	58
bourrages papier	
capot latéral	64
capot supérieur.....	67
éviter	95
finisseur.....	80
inverseur	89
recto-verso	74
bouton Back (Précédent)	34
bouton Cancel (Annuler).....	35
bouton Enter (Entrée)	34
bouton Help (Aide)	35
bouton Online (En ligne).....	34
bouton Shutdown/Restart (Arrêt/Redémarrage).....	33
boutons fléchés	34

C

Caractéristiques	104
caractéristiques	
en option	9
standard	8
commutation	
arrêt	40
marche	42
consommables	
éléments de commande	50
remplacement	49

E

éléments de maintenance	
éléments de commande	50
remplacement	49
élimination	
bourrage agrafeuse	99
bourrages papier.....	63

G

Guide de l'utilisateur	
impression	11

I

impression	48
impression non satisfaisante	96
imprimante	
Caractéristiques	104
éléments	15
emplacement	39
interface	
Ethernet	44, 46
parallèle	44, 45
USB	44, 45

L

logiciel	20
----------------	----

M

menu	
Boot Menu	108
Calibration	108
Configuration	108, 109
Configuration admin.	108
Imprim. travail	
sécurisé.....	108, 116
Imprimer Infos	108, 114
Menus	108, 118
Statistiques d'impression	108
System Maintenance	108
utilisation.....	37

N

nettoyage	
galets d'alimentation	53
panneaux extérieurs de l'imprimante	57
têtes LED.....	51

P

panneau de commande	
ajustement	33
commandes	33
papier	
alimentations	22
bac MF	24
bacs	23
Chargement	26
empileuse face en dessous	24
empileuse face en dessus.....	25
empileuses.....	31
sorties.....	22
paramètres actuels	
contrôle.....	43

R

résolution des problèmes.....	63
-------------------------------	----

S

supports recommandés 20

V

voyant

attention 34

prêt..... 34

OKI EUROPE LIMITED

Blays House

Wick Road

Egham

Surrey, TW20 0HJ

United Kingdom

Tel: +44 (0) 208 219 2190

Fax: +44 (0) 208 219 2199

WWW.OKIEXECUTIVESERIES.COM

