

C610 / C711

**OKI**  
PRINTING SOLUTIONS



**Benutzerhandbuch**



## VORWORT

Es wurden alle Anstrengungen unternommen, um sicherzustellen, dass die in dieser Veröffentlichung enthaltenen Informationen vollständig und richtig sind und dem aktuellsten Stand entsprechen. Der Hersteller übernimmt keinerlei Verantwortung für die Konsequenzen von Irrtümern außerhalb der Kontrolle des Unternehmens. Zudem kann der Hersteller keine Garantie dafür übernehmen, dass durch andere Hersteller vorgenommene Änderungen an Software und Geräten, die in diesem Handbuch erwähnt werden, die Gültigkeit der hierin enthaltenen Informationen unbeeinträchtigt lassen. Die Erwähnung von Software-Produkten von Drittherstellern lässt nicht notwendigerweise den Schluss zu, dass sie vom Hersteller empfohlen werden.

Obwohl größte Sorgfalt darauf verwendet wurde, die hierin enthaltenen Informationen so akkurat und hilfreich wie möglich weiterzugeben, übernehmen wir keinerlei Garantie hinsichtlich ihrer Genauigkeit und Vollständigkeit.

Die aktuellsten Treiber und Handbücher finden Sie auf der Website:

**<http://www.okiprintingsolutions.com>**

07105604 Ausg. 02; Copyright © 2011. Alle Rechte vorbehalten.

OKI ist eine eingetragene Marke von OKI Electric Industry Company, Ltd.

OKI Printing Solutions ist eine Marke der OKI Data Corporation.

Energy Star ist eine Marke der United States Environmental Protection Agency.

Microsoft, MS-DOS und Windows sind eingetragene Marken der Microsoft Corporation.

Apple, Macintosh, Mac und Mac OS sind eingetragene Marken von Apple Inc.

Andere Produkt- und Markennamen sind eingetragene Marken oder Marken der jeweiligen Unternehmen.



Als Teilnehmer am Energy Star-Programm hat der Hersteller festgestellt, dass dieses Gerät den Energy Star-Richtlinien zur Energieeinsparung entspricht.



Dieses Produkt entspricht den Anforderungen der Richtlinien des EU-Rates 2004/108/EC (EMV), 2006/95/EC (LVD), 1999/5/EC (R&TTE) und 2009/125/EC (ErP), ggf. ergänzt, in der Angleichung der Rechtsvorschriften der Mitgliedstaaten in Bezug auf die elektromagnetische Verträglichkeit, die Niederspannung, Funk- und Telekommunikationsendgeräte und energieverbrauchsrelevante Produkte.

Die folgenden Kabel wurden zum Bewerten dieses Produkts und Erreichen der Konformität mit der EMV-Richtlinie 2004/108/EC verwendet. Andere Konfigurationen können die Konformität beeinträchtigen.

KABELTYP	LÄNGE (METER)	KABELSEELE	SCHIRM
Netz	1.8	x	x
USB	5.0	x	✓
Parallel (nur C711)	1.8	x	✓
LAN	15.0	x	x

## ERSTE HILFE IM NOTFALL

Seien Sie beim Umgang mit dem Tonerpulver vorsichtig.

**Bei Verschlucken lassen Sie die Person kleine Mengen Wasser trinken und einen Arzt aufsuchen. Versuchen Sie NICHT, Erbrechen herbeizuführen.**



**Wenn es eingeatmet wird, bringen Sie die Person an die frische Luft. Begeben Sie sich unverzüglich in ärztliche Behandlung.**

**Sollte Tonerpulver in die Augen gelangen, spülen Sie es mindestens 15 Minuten mit viel Wasser aus. Schließen Sie die Augenlider nicht. Begeben Sie sich unverzüglich in ärztliche Behandlung.**

**Verschütteter Toner kann mit kaltem Wasser und Seife abgewaschen werden, damit keine Flecken auf der Haut oder Kleidung bleiben.**

## HERSTELLER

OKI Data Corporation,  
4-11-22 Shibaura, Minato-ku,  
Tokyo 108-8551  
Japan

## IMPORT IN DIE EU/AUTORISIERTER VERTRETER

OKI Europe Limited (firmiert unter dem Namen OKI Printing Solutions)

Blays House  
Wick Road  
Egham  
Surrey, TW20 0HJ  
Großbritannien

Sollten Sie Fragen zu Vertrieb, Support oder allgemeiner Art haben, wenden Sie sich an Ihren Händler vor Ort.

## INFORMATIONEN ZUR UMWELT



# INHALT

<b>Vorwort</b> . . . . .	<b>2</b>
<b>Erste Hilfe im Notfall</b> . . . . .	<b>3</b>
<b>Hersteller</b> . . . . .	<b>3</b>
<b>Import in die EU/autorisierter Vertreter</b> . . . . .	<b>3</b>
<b>Informationen zur Umwelt</b> . . . . .	<b>3</b>
<b>Inhalt.</b> . . . . .	<b>4</b>
<b>Hinweise, Achtung und Vorsicht</b> . . . . .	<b>6</b>
<b>Über dieses Handbuch.</b> . . . . .	<b>7</b>
Dokumentationsreihe. . . . .	7
Online-Verwendung . . . . .	8
Drucken von Seiten . . . . .	8
<b>Einführung.</b> . . . . .	<b>9</b>
Übersicht über den Drucker . . . . .	10
Vorderansicht . . . . .	10
Rückansicht . . . . .	12
Ändern der Anzeigesprache . . . . .	13
Erste Schritte . . . . .	13
Energiesparmodus. . . . .	13
Ausschalten . . . . .	13
<b>Empfehlungen für Papier</b> . . . . .	<b>14</b>
Kassetten . . . . .	15
Mehrzweckfach . . . . .	15
Ausgabefach (Face down). . . . .	15
Ausgabefach (Face up). . . . .	16
Duplexeinheit . . . . .	16
<b>Einlegen von Papier.</b> . . . . .	<b>17</b>
Kassetten . . . . .	17
Mehrzweckfach . . . . .	20
<b>Betrieb.</b> . . . . .	<b>21</b>
<b>Menüfunktionen</b> . . . . .	<b>22</b>
Bedienfeld: . . . . .	22
Einstellungen ändern – Benutzer . . . . .	23
Einstellungen ändern – Administrator . . . . .	23
Menü Konfiguration . . . . .	24
Menü Druckdaten . . . . .	25
Menü Festplatte sichern . . . . .	26
Vertraul. drucken . . . . .	27
Menüs . . . . .	29
Admin-Setup . . . . .	32
Kalibrierung . . . . .	43
Boot Menü . . . . .	44
Print Statistics Menu (Menü Druckstatistik). . . . .	49
<b>Wartung</b> . . . . .	<b>52</b>
Ersetzen der Verbrauchsmaterialien. . . . .	52
Ersetzen der Tonerpatrone . . . . .	52
Ersetzen der Bildtrommel . . . . .	55
Ersetzen des Transportbands . . . . .	58
Ersetzen des Fixierers . . . . .	60
Reinigen. . . . .	63
..das Gehäuse . . . . .	63
..den LED-Kopf. . . . .	63
..Die Papierzufuhrwalzen . . . . .	64

<b>Installieren von Upgrades</b> . . . . .	<b>65</b>
Duplexeinheit . . . . .	65
Speicher-Upgrade . . . . .	66
SD-Karte . . . . .	69
Ein oder mehrere zusätzliche Papierfächer . . . . .	71
Einstellen der Treibergeräteoptionen . . . . .	72
Windows . . . . .	72
Mac OS X . . . . .	72
Druckerschrank. . . . .	73
<b>Fehlerbehebung</b> . . . . .	<b>74</b>
Wichtige Druckerkomponenten und Papiertransportweg . . . . .	74
Fehlercodes des Papiersensors . . . . .	75
Beheben von Papierstaus . . . . .	76
<b>Technische Daten</b> . . . . .	<b>82</b>
<b>Stichwortverzeichnis</b> . . . . .	<b>83</b>
<b>OKI-Kontaktdaten</b> . . . . .	<b>84</b>

## HINWEISE, ACHTUNG UND VORSICHT

---

### *HINWEIS*

*Ein Hinweis enthält zusätzliche Informationen, die den Haupttext ergänzen.*

---

### **ACHTUNG!**

**„Achtung“ bietet weitere Informationen, die bei Nichtbeachtung zu Fehlfunktionen oder Geräteschäden führen können.**

### **VORSICHT!**

**„Vorsicht“ bietet weitere Informationen, die bei Nichtbeachtung Risiken bergen oder zu Körperverletzung führen können.**

Dieses Modell arbeitet zum Schutz des Produkts und zur Gewährleistung einer umfassenden Funktionsfähigkeit nur mit Original-Tonerpatronen. Tonerpatronen anderer Hersteller funktionieren möglicherweise nicht, und zwar auch dann nicht, wenn sie als „kompatibel“ bezeichnet werden. Falls sie trotzdem eingesetzt werden, kann dadurch jedoch die Leistung und Druckqualität des Produkts beeinträchtigt werden.

**Beim Einsatz von Fremdprodukten kann Ihre Garantie nichtig werden.**

Die Spezifikationen können ohne vorherige Ankündigungen geändert werden. Alle Marken bestätigt.

# ÜBER DIESES HANDBUCH

---

## HINWEIS

Die in diesem Handbuch enthaltenen Abbildungen können optionale Leistungsmerkmale enthalten, die nicht auf Ihrem Produkt installiert sind.

---

## DOKUMENTATIONSREIHE

Dieses Handbuch ist Bestandteil der Online- und Hardcopy-Dokumentation, die Ihnen helfen soll, sich mit Ihrem Produkt vertraut zu machen und seine zahlreichen leistungsstarken Funktionen optimal zu nutzen. Die unten stehende Dokumentation steht zu Referenzzwecken zur Verfügung. Sie finden sie, wenn nicht anders angegeben, auf der Handbuch-DVD.

- > **Broschüre zur Installationssicherheit:** enthält Informationen zur sicheren Bedienung des Produkts.  
Sie liegt dem Produkt als Ausdruck bei und sollte gelesen werden, bevor Sie Einstellungen am Gerät vornehmen.
- > **Installationshandbuch:** beschreibt, wie Sie das Produkt auspacken, anschließen und einschalten.  
Dieses Dokument liegt dem Produkt als Ausdruck bei.
- > **Benutzerhandbuch:** hilft Ihnen dabei, sich mit dem Produkt vertraut zu machen und seine zahlreichen Leistungsmerkmale bestmöglich zu nutzen. Es enthält außerdem Anleitungen für die Fehlerbehebung und Wartung, die den optimalen Betrieb des Geräts gewährleisten sollen. Darüber hinaus erhalten Sie Informationen zum Hinzufügen optionalen Zubehörs, wenn Sie Ihre Druckerumgebung erweitern möchten.
- > **Network Guide (Netzwerkhandbuch):** hilft Ihnen, sich mit der Funktionalität der integrierten Netzwerkschnittstellenkarte vertraut zu machen.
- > **Handbuch Drucken:** hilft Ihnen dabei, sich mit den zahlreichen Funktionen der Treibersoftware aus dem Lieferumfang Ihres Produkts vertraut zu machen.
- > **Barcode Printing Guide (Barcode-Handbuch):** hilft Ihnen dabei, sich mit der integrierten Barcodefunktion Ihres Produkts vertraut zu machen.
- > **Sicherheitshandbuch:** hilft Ihnen dabei, sich mit den Sicherheitsfunktionen Ihres Produkts vertraut zu machen.
- > **Installationsanleitungen:** begleiten das Verbrauchsmaterial und das optionale Zubehör und beschreiben deren Installation.  
Diese als Drucke vorliegenden Anleitungen sind im Lieferumfang der Verbrauchsmaterialien und des optionalen Zubehörs enthalten.
- > **Online-Hilfe:** Online-Informationen, auf die Sie über den Druckertreiber und Hilfsprogramme zugreifen können.

## ONLINE-VERWENDUNG

Dieses Handbuch kann mit Adobe Reader angezeigt und gelesen werden. Verwenden Sie die Navigations- und Anzeigefunktionen von Acrobat Reader.

Das Buch enthält eine Reihe von Querverweisen, die als **blauer Text** hervorgehoben sind. Wenn Sie auf einen Querverweis klicken, springt die Anzeige sofort zu dem Teil des Handbuchs, der das entsprechende Material enthält.

Mit der Schaltfläche  in Adobe Reader können Sie direkt zu dem Teil des Handbuchs zurückkehren, den Sie zuvor angezeigt hatten.

Sie haben zwei Zugriffsmöglichkeiten auf bestimmte Informationen:

- > Klicken Sie in der Liste der Lesezeichen auf der linken Seite des Bildschirms auf das Thema, das Sie interessiert, um es aufzurufen. (Sind keine Lesezeichen vorhanden, verwenden Sie den „**Inhalt**“ auf Seite 4.)
- > In der Lesezeichenliste können Sie den Index aufrufen, indem Sie auf „Index“ klicken. (Sind keine Lesezeichen vorhanden, verwenden Sie den „**Inhalt**“ auf Seite 4.) Suchen Sie den Begriff, der Sie interessiert, in dem alphabetisch geordneten Index, und klicken Sie auf die dazugehörige Seitennummer, um die Seite mit dem Begriff aufzurufen.

## DRUCKEN VON SEITEN

Sie können das gesamte Handbuch, einzelne Seiten oder Abschnitte drucken. So drucken Sie das Handbuch ganz oder auszugsweise:

1. Wählen Sie in der Symbolleiste **Datei > Drucken** (oder drücken Sie die Tastenkombination **Strg + P**).
2. Wählen Sie die Seiten aus, die Sie drucken möchten:
  - (a) **Alle Seiten** (1), um das gesamte Handbuch zu drucken.
  - (b) **Aktuelle Seite** (2), um die Seite zu drucken, die Sie gerade anzeigen.

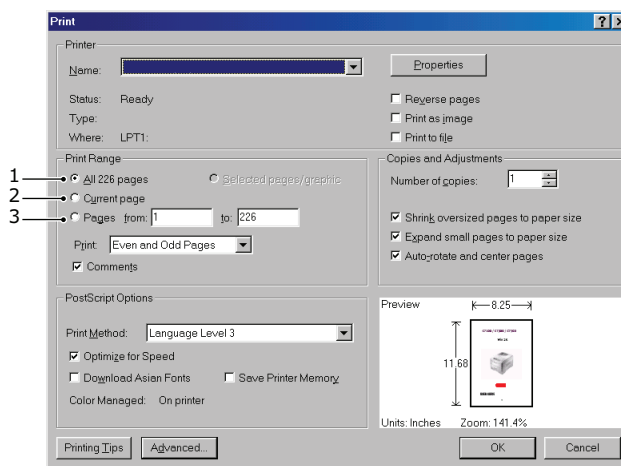

- (c) **Seiten von bis** (3), um den zu druckenden Seitenbereich durch Angabe der Seitenzahlen festzulegen.
- (d) Klicken Sie auf **OK**.



## EINFÜHRUNG

Herzlichen Glückwunsch zur Wahl dieses Farbdruckers. Ihr neuer Drucker verfügt über fortschrittliche Funktionen und erstellt lebendige Farbdrucke sowie scharfe Schwarzweißdrucke mit hoher Geschwindigkeit auf einer Reihe von Druckmedien für das Büro.

Der Drucker weist die folgenden Merkmale auf:

- > Die ProQ2400 Mehrstufentechnologie verleiht Ihren Dokumenten Fotoqualität durch subtile Farbtöne und Farbverläufe.
- > Druckauflösung 600 x 600 dpi (dots per inch = Punkte pro Zoll), 1200 x 600 dpi und ProQ2400 für Bildreproduktion hoher Qualität mit feinsten Details.
- > Internet Protocol Version 6 (IPv6).
- > Einzeldurchlauf-Farbdigital-LED-Technologie für Hochgeschwindigkeitsdruckverarbeitung.
- > Emulation von PostScript 3, PCL 5C, PCL 6 und Epson FX für Betrieb nach Industriestandard und Kompatibilität mit den meisten Computerprogrammen.
- > Netzwerkanschluss über 10Base-T und 100Base-TX zur gemeinsamen Nutzung dieses wertvollen Geräts mit anderen Anwendern im Büronetzwerk.
- > Photo Enhance-Modus für optimalen Ausdruck fotografischer Bilder (nur Windows PCL-Treiber).
- > „Fragen Sie OKI“ – diese benutzerfreundliche Funktion für Windows bietet eine direkte Verknüpfung vom Druckertreiberbildschirm zu einer dedizierten Website mit speziellen Informationen über das Druckermodell, mit dem Sie arbeiten. Dort finden Sie alle Hinweise, Tipps und die Unterstützung, die Sie eventuell benötigen, um den OKI-Drucker optimal einzusetzen.
- > Mit dem Dienstprogramm Template Manager für Windows können Sie auf einfache Weise Visitenkarten, Banner und Etiketten entwerfen und ausdrucken.

Die folgenden Funktionen sind als Sonderzubehör erhältlich:

- > Automatischer Zweiseitendruck (Duplexdruck) für wirtschaftlichen Papierverbrauch und kompakten Druck von größeren Dokumenten (Standard bei dn-Modellen).
- > Zusätzliches Papierfach zum Einlegen von weiteren 530 Blatt, um Bedienvorgänge einzusparen oder verschiedene Papiersorten wie Briefpapier, andere Papiergrößen oder andere Druckmedien verfügbar zu haben.
- > Zusätzlicher Speicher, der das Drucken komplexerer Seiten ermöglicht (z. B. Banner in hoher Auflösung).
- > SD-Karte zum Speichern von Overlays, Makros und ladbaren Schriftarten sowie zum automatischen Sortieren von mehreren Exemplaren mehrseitiger Dokumente und Download von ICC-Profilen.
- > Druckerschrank

# ÜBERSICHT ÜBER DEN DRUCKER

## VORDERANSICHT

### C610

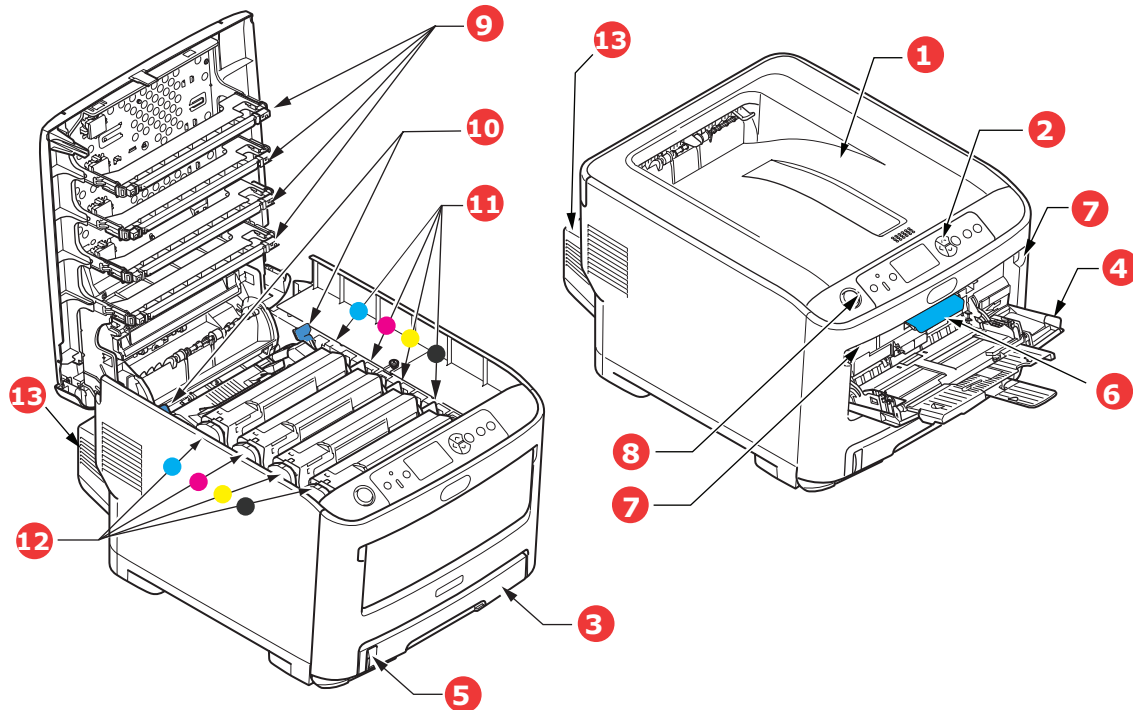

1. Ausgabefach (Face down)  
Standardausgabebereich für gedruckte Seiten. Nimmt bis zu 250 Blatt von 80 g/m<sup>2</sup> auf.
2. Bedienfeld  
Menügesteuerte Bedienelemente und LCD-Panel<sup>a</sup>.
3. Papierkassette  
Standard-Papierkassette für leeres Papier. Nimmt bis zu 300 Blatt 80-g/m<sup>2</sup>-Papier auf.
4. Mehrzweckfach  
Dient zum Zuführen von schwerem Papier, Briefumschlägen und anderen Spezialmedien. Dient außerdem zum manuellen Zuführen von Einzelblättern bei Bedarf.
  - a. Für die Anzeige können verschiedene Sprachen gewählt werden. (Siehe „Ändern der Anzeigesprache“ auf Seite 13.)
5. Papierstandanzeige
6. Hebel für die vordere Abdeckung
7. Aussparung für die Mehrzweckentriegelung
8. Entriegelungstaste der oberen Abdeckung
9. LED-Köpfe
10. Fixierer-Freigabehebel
11. Tonerpatronen (C, M, Y, K)
12. ID-Einheiten (C, M, Y, K)
13. Duplexeinheit (sofern installiert)

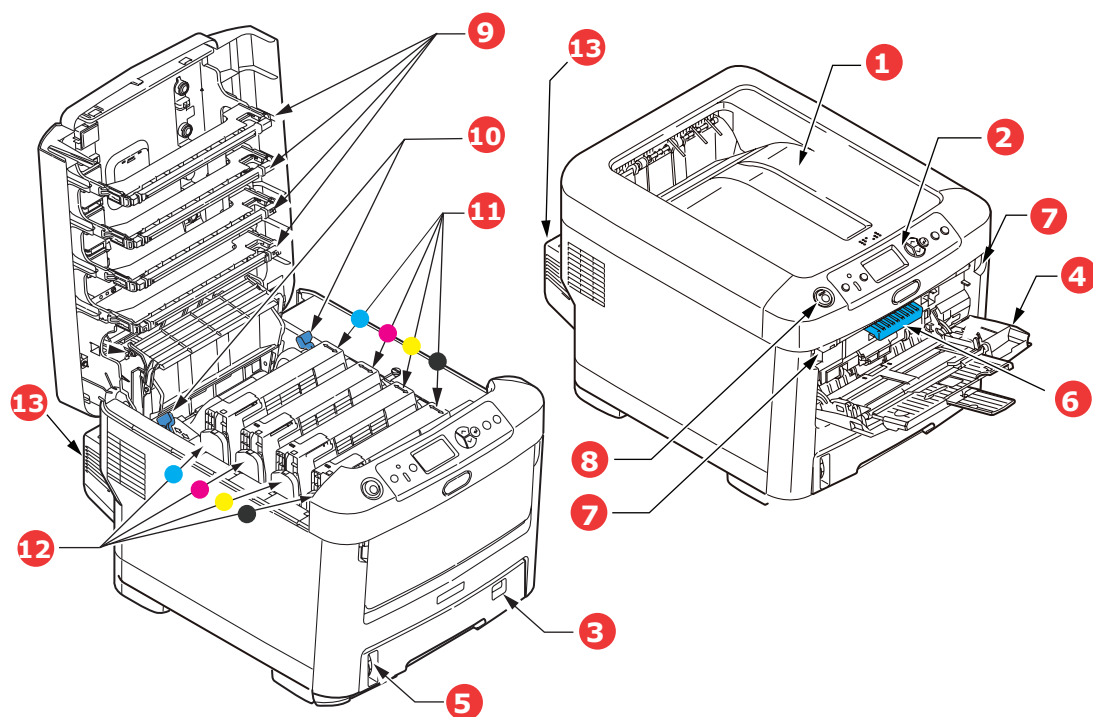

- |   |   |
|---|---|
| 1. Ausgabefach (Face down)<br>Standardausgabebereich für gedruckte Seiten. Nimmt bis zu 350 Blatt 80g/m <sup>2</sup> -Papier auf.   | 5. Papierstandanzeige                       |
| 2. Bedienfeld<br>Menügesteuerte Bedienelemente und LCD-Panel <sup>a</sup> .   | 6. Hebel für die vordere Abdeckung          |
| 3. Papierkassette<br>Standard-Papierkassette für leeres Papier. Nimmt bis zu 530 Blatt von 80-g/m <sup>2</sup> -Papier auf.   | 7. Aussparung für die Mehrzweckentriegelung |
| 4. Mehrzweckfach<br>Dient zum Zuführen von schwerem Papier, Briefumschlägen und anderen Spezialmedien. Dient außerdem zum manuellen Zuführen von Einzelblättern bei Bedarf. | 8. Entriegelungstaste der oberen Abdeckung  |
| a. Für die Anzeige können verschiedene Sprachen gewählt werden. (Siehe „Ändern der Anzeigesprache“ auf Seite 13.)   | 9. LED-Köpfe                                |
|   | 10. Fixierer-Freigabehebel                  |
|   | 11. Tonerpatronen (C, M, Y, K)              |
|   | 12. ID-Einheiten (C, M, Y, K)               |
|   | 13. Duplexeinheit (sofern installiert)      |

## RÜCKANSICHT

Dargestellt sind das Anschlussfeld, das rückwärtige Ausgabefach und der Einschub für die optionale Duplexeinheit (für zweiseitigen Druck).

### C610

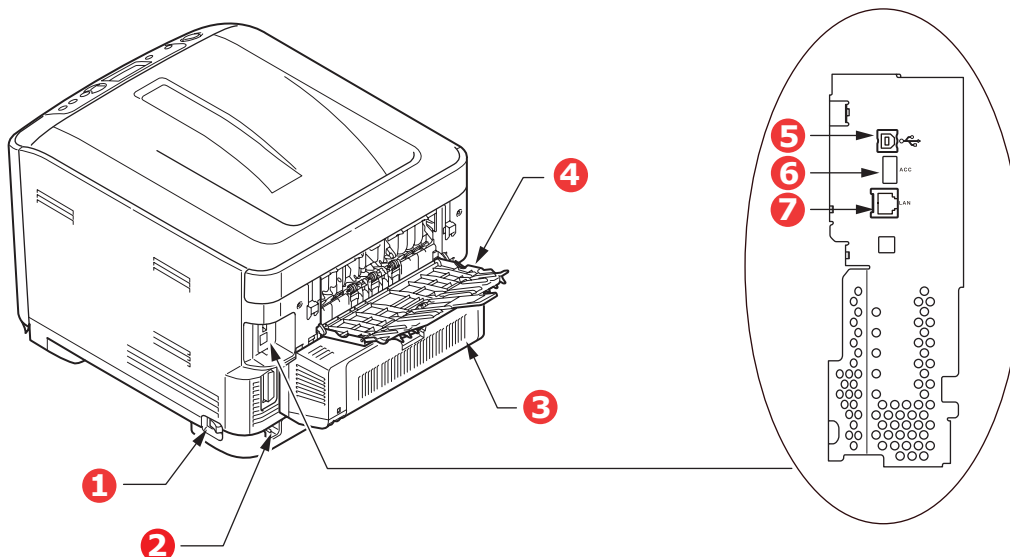

- |                                       |                                       |
|---------------------------------------|---------------------------------------|
| 1. Ein/Aus-Schalter                   | 5. USB-Schnittstelle                  |
| 2. Wechselstrom-Netzanschluss         | 6. ACC-Schnittstelle (Host USB)       |
| 3. Duplexeinheit (sofern installiert) | 7. Netzwerkschnittstelle <sup>a</sup> |
| 4. Rückwärtiges Ausgabefach (Face up) |                                       |

a. Die Netzwerkschnittstelle besitzt eventuell einen Schutzstecker, der entfernt werden muss, damit eine Verbindung hergestellt werden kann.

### C711

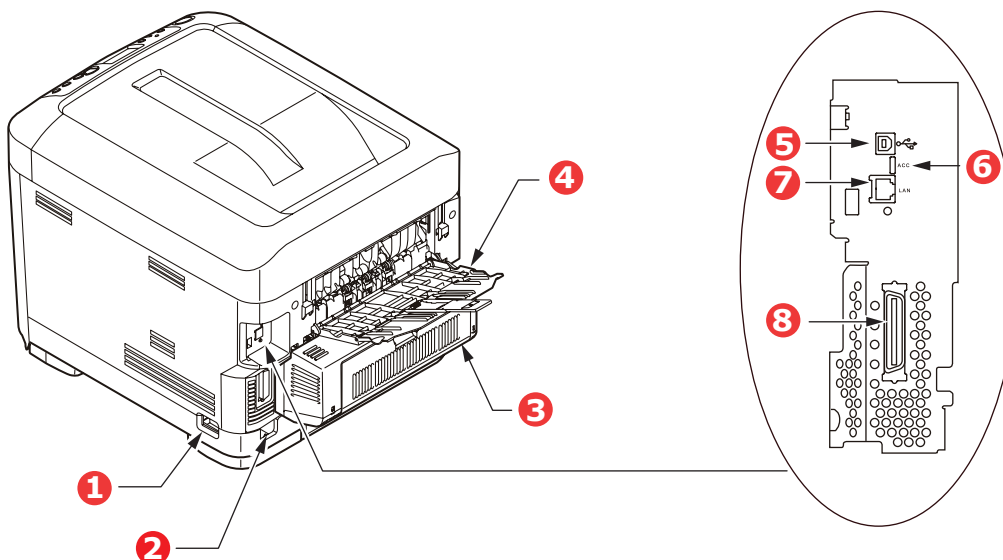

- |                                       |                                       |
|---------------------------------------|---------------------------------------|
| 1. Ein/Aus-Schalter                   | 5. USB-Schnittstelle                  |
| 2. Wechselstrom-Netzanschluss         | 6. ACC-Schnittstelle (Host USB)       |
| 3. Duplexeinheit (sofern installiert) | 7. Netzwerkschnittstelle <sup>a</sup> |
| 4. Rückwärtiges Ausgabefach (Face up) | 8. Parallele Schnittstelle            |

a. Die Netzwerkschnittstelle besitzt eventuell einen Schutzstecker, der entfernt werden muss, damit eine Verbindung hergestellt werden kann.

Wenn das rückwärtige Ausgabefach aufgeklappt ist, wird das Papier hier ausgegeben und mit der Vorderseite nach oben abgelegt. Dieses Ausgabefach dient hauptsächlich für schwere Druckmedien. Bei Verwendung in Verbindung mit dem Mehrzweckeinzug wird das Papier fast eben durch den Drucker transportiert. Dann wird das Papier im Transportweg nicht mehr gebogen, so dass Medien bis zu 250 g/m<sup>2</sup> transportiert werden können.

## ÄNDERN DER ANZEIGESPRACHE

Das Gerät gibt Meldungen standardmäßig in englischer Sprache aus. Die Sprache kann bei Bedarf mithilfe des Hilfsprogramms Panel Language Setup geändert werden.

## ERSTE SCHRITTE

### ENERGIESPARMODUS

Wenn Sie das Gerät einige Zeit nicht nutzen, wird es in den Energiesparmodus geschaltet, um den Stromverbrauch zu kontrollieren. Sie können den Energiesparmodus abbrechen oder initiieren, indem Sie die Taste **Power Save / Wake Up (Energiesparmodus/Wake-up)** am Bedienfeld drücken.

---

#### HINWEIS

Wenn Ihr Gerät lokal (über USB oder den Parallelport\*) angeschlossen ist, wird sein Status beim Übergang in den Ruhezustand als Offline angesehen. Damit Sie den Drucker in diesem Zustand verwenden können, drücken Sie die Taste **Power Save / Wake Up (Energiesparmodus/Wake-up)**, um den Ruhezustand zu beenden.

\*Nur C711.

---

## AUSSCHALTEN

### ACHTUNG!

**Wenn Sie eine SD-Karte installiert haben, folgen Sie stets der Herunterfahren-Prozedur, um einem Datenverlust vorzubeugen.**

1. Drücken Sie die Taste **Enter (Eingabe)** am Bedienfeld, um das Menü aufzurufen.
2. Drücken Sie die Menu- (Menü-)Taste **Pfeil unten**, um zum Menü „Herunterfahren“ zu blättern.
3. Drücken Sie die Taste **Enter (Eingabe)**.
4. Drücken Sie die Taste **Enter (Eingabe)**, um fortzufahren.
5. Drücken Sie die Taste **Enter (Eingabe)**, um auszuführen.
6. Stellen Sie den Netzschalter in die Position OFF (AUS), wenn Sie dazu aufgefordert werden.

## EMPFEHLUNGEN FÜR PAPIER

Der Drucker kann verschiedene Papiersorten mit einer Reihe von Papiergewichten und -größen sowie Aufkleber und Briefumschläge bedrucken. Dieser Abschnitt enthält allgemeine Empfehlungen zur Wahl der Druckmedien und ihrer Verwendung.

Die beste Leistung wird mit Standardpapier mit einem Gewicht von 75 bis 90 g/m<sup>2</sup>, das für Verwendung in Kopierern und Laserdruckern vorgesehen ist, erhalten. Geeignete Produkte sind:

- > M-Real Data Copy Everyday 80g/m<sup>2</sup>
- > Color Copy von Mondi 90g/m<sup>2</sup>

Stark geprägtes oder sehr grob strukturiertes Papier wird nicht empfohlen.

### Vorbedrucktes Briefpapier

#### ACHTUNG!

**Vorbedrucktes Briefpapier kann verwendet werden, aber die Druckfarbe muss die hohen Fixiertemperaturen, die beim Drucken zur Anwendung kommen, aushalten können.**

**Wenn längere Zeit vorbedrucktes Briefpapier verwendet wird, kann sich die Leistung der Papierzufuhr verschlechtern, und Papierstaus können auftreten. Reinigen Sie die Papierzufuhrwalzen wie [auf Seite 64](#) beschrieben.**

### Briefumschläge

#### ACHTUNG!

**Briefumschläge dürfen nicht verzogen, wellig oder anderweitig verformt sein. Die Verschlussklappe sollte rechteckig sein. Der Kleber muss der hohen Fixiertemperatur im Drucker widerstehen können. Fensterbriefumschläge sind nicht geeignet.**

### Etiketten

#### ACHTUNG!

**Etiketten sollten für die Verwendung in Kopierern und Laserdruckern vorgesehen sein. In diesem Fall ist das gesamte Trägerblatt von Etiketten bedeckt. Der Drucker kann durch andere Arten von Etiketten beschädigt werden, wenn sich Etiketten beim Druckvorgang lösen.**

Empfohlen werden Avery White Label 7162, 7664, 7666 (A4) oder 5161 (Letter).

## KASSETTEN

GRÖÖE	ABMESSUNGEN	GEWICHT (G/M <sup>2</sup> )	
A6 <sup>a</sup>	105 x 148 mm	Leicht	64 - 74 g/m <sup>2</sup>
A5	148 x 210 mm	Mittelleicht	75 - 82 g/m <sup>2</sup>
B5	182 x 257 mm	Mittel	83 - 104 g/m <sup>2</sup>
Executive	184,2 x 266,7 mm	Schwer	105 - 120 g/m <sup>2</sup>
A4	210 x 297 mm	Sehr schwer1	121 - 188 g/m <sup>2</sup>
Letter	215,9 x 279,4 mm	Sehr schwer2	189 - 220 g/m <sup>2</sup>
Legal 13 Zoll	216 x 330 mm	Sehr schwer3	221 - 250 g/m <sup>2</sup>
Legal 13,5 Zoll	216 x 343 mm		
Legal 14 Zoll	216 x 356 mm	Fach1/2/3:	64 - 220 g/m <sup>2</sup>
		Universalfach:	64 - 250 g/m <sup>2</sup>

a. **C711:** A6-Druck nur über das Mehrzweckfach.

Wenn in einem weiteren Fach (2. oder 3. Kassette, wenn vorhanden, oder Mehrzweckfach) das gleiche Papier eingelegt ist, können Sie festlegen, dass der Drucker automatisch zu diesem Fach umschaltet, sobald die verwendete Kassette leer wird. Beim Drucken aus Windows-Anwendungen ist diese Funktion in den Treibereinstellungen deaktiviert. Beim Drucken aus anderen Systemen ist diese Funktion im Menü Drucken aktiviert. (Siehe „Menüfunktionen“ auf Seite 22.)

## MEHRZWECKFACH

Das Mehrzweckfach ist für die gleichen Papiergrößen wie die Kassetten ausgelegt, jedoch für Papiergewichte bis 250 g/m<sup>2</sup>. Verwenden Sie für dickes Papier immer die rückwärtige Papierablage für Vorderseite oben. Dann ist der Papiertransportweg durch den Drucker fast gerade.

Über das Mehrzweckfach können Papierbreiten von 76 bis 215,9 mm und Längen von 127 bis 1.320 mm (Bannerdruck) zugeführt werden.

Verwenden Sie für Papierlängen über 356 mm (Legal 14 Zoll) Papier mit einem Gewicht zwischen 90 g/m<sup>2</sup> und 128 g/m<sup>2</sup> sowie das rückwärtige Ausgabefach (Face up).

Verwenden Sie das Mehrzweckfach zum Bedrucken von Briefumschlägen. Bis zu 10 Briefumschläge können gleichzeitig eingelegt werden, wenn der Stapel nicht höher als 10 mm ist.

## AUSGABEFACH (FACE DOWN)

**C610:** Das Ausgabefach (Face down) an der Oberseite des Druckers ist für bis zu 250 Blatt 80-g/m<sup>2</sup>-Standardpapier ausgelegt und unterstützt Papier mit einem Gewicht bis 188 g/m<sup>2</sup>.

**C711:** Das Ausgabefach (Face down) an der Oberseite des Druckers ist für bis zu 350 Blatt 80-g/m<sup>2</sup>-Standardpapier ausgelegt und unterstützt Papier mit einem Gewicht bis 188 g/m<sup>2</sup>.

Seiten, die in aufsteigender Reihenfolge (Seite 1 zuerst) gedruckt werden, werden in aufsteigender Reihenfolge abgelegt (letzte Seite oben, Vorderseite unten).

## **AUSGABEFACH (FACE UP)**

Für den Gebrauch muss das Ausgabefach (Face up) an der Rückseite des Druckers geöffnet und die Papierstütze herausgezogen werden. In diesem Zustand wird das Papier unabhängig von der Einstellung des Treibers hier ausgegeben.

Das Ausgabefach (Face up) kann bis zu 100 Blatt Standardpapier von 80 g/m<sup>2</sup> aufnehmen, es ist für Papiergewichte bis 250 g/m<sup>2</sup> geeignet.

Verwenden Sie stets dieses Ausgabefach und das Mehrzweckfach für Papiergewichte über 188 g/m<sup>2</sup>.

## **DUPLEXEINHEIT**

Diese Option bietet automatischen Zweiseitendruck auf den gleichen Papiersorten wie Kassette 2 (d. h. alle Kassetten-Papiergrößen außer A6) und auf Papiergewichten von 64 - 220 g/m<sup>2</sup>.

---

*HINWEIS:*

*Die Duplexeinheit gehört bei dn-Modellen zur Standardausstattung.*

---



# EINLEGEN VON PAPIER

## HINWEIS

Der Drucker C711 wurde zur Veranschaulichung abgebildet. Für den Drucker C610 gilt das gleiche Prinzip; auf etwaige Unterschiede wird hingewiesen.

## KASSETTEN

1. Entnehmen Sie die Papierkassette aus dem Drucker.

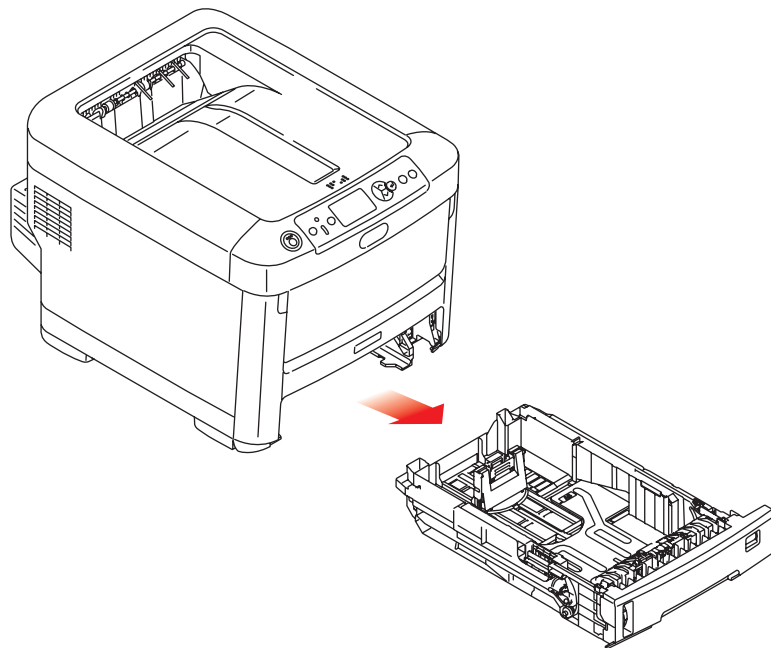

2. Fächern Sie das einzulegende Papier an den Kanten (1) und in der Mitte (2) auf, damit keine Seiten aneinander haften, und stoßen Sie die Kanten des Papierstapels auf eine ebene Fläche auf, um sie miteinander auszurichten (3).

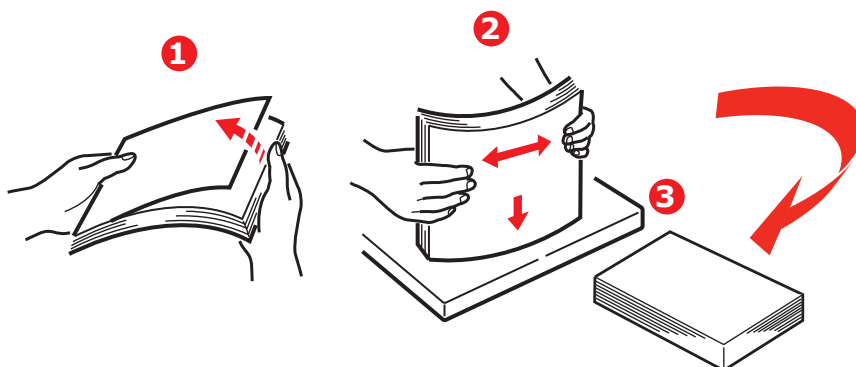

3. Legen Sie das Papier wie abgebildet ein (Papier mit Briefkopf mit der bedruckten Seite nach unten und der Oberkante zur Vorderseite des Druckers weisend).

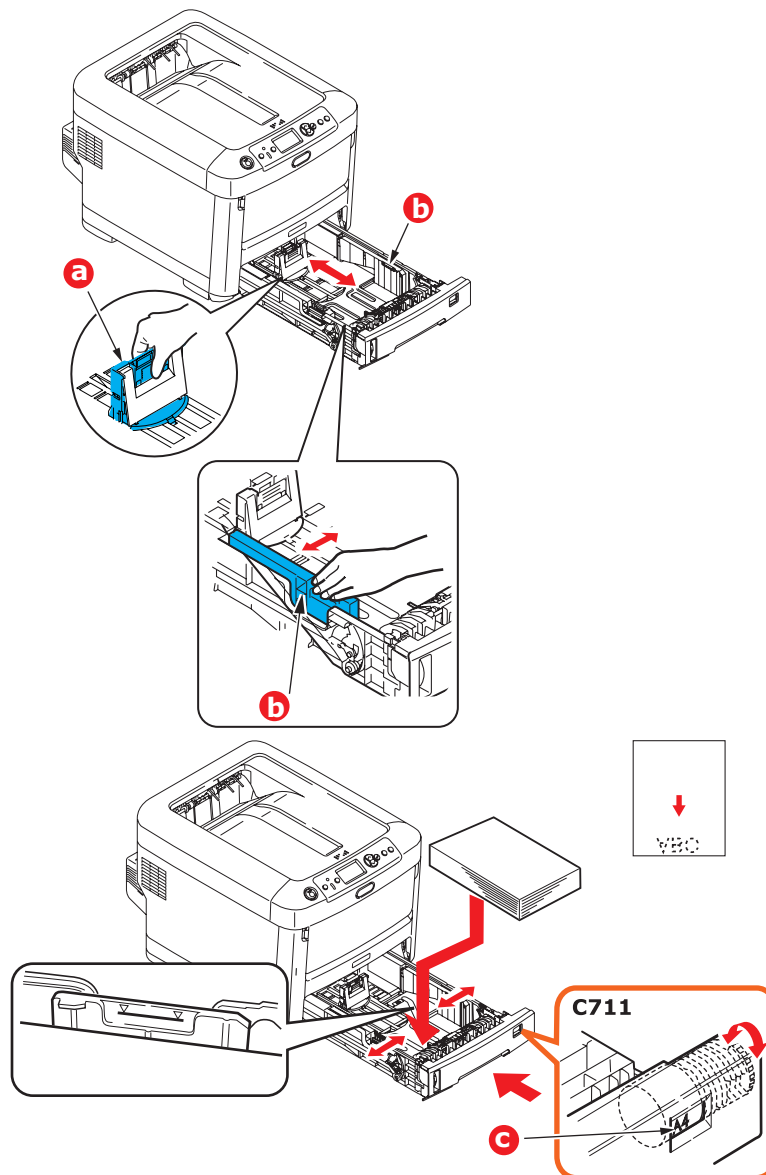

- > Stellen Sie den hinteren Papieranschlag (a) und die Papierführungen (b) auf das Format des verwendeten Papiers ein.

### ACHTUNG!

**NUR C711: WICHTIG: Stellen Sie die Papiergrößenskala (c) auf die Größe des verwendeten Papiers ein (im obigen Beispiel A4).**

So verhindern Sie Papierstaus:

- > Lassen Sie keinen Freiraum zwischen dem Papier und den Papierführungen und dem hinteren Anschlag.
- > Legen Sie nicht zu viel Papier in die Papierkassette ein. Die Kapazität ist abhängig von der Papiersorte.
- > Legen Sie kein beschädigtes Papier ein.
- > Legen Sie nicht gleichzeitig Papier unterschiedlicher Größe ein.

- > Schließen Sie die Papierkassette vorsichtig.
- > Ziehen Sie die Papierkassette nicht während des Druckvorgangs heraus (außer wie unten für die zweite Kassette beschrieben).

---

#### HINWEIS

- > Wenn der Drucker über zwei Papierkassetten verfügt und aus der ersten (oberen) Kassette gedruckt wird, können Sie die zweite (untere) Kassette während des Druckvorgangs herausziehen, um Papier einzulegen. Wenn Sie jedoch aus der zweiten (unteren Kassette) drucken, ziehen Sie nicht die erste (obere) Kassette heraus. Ansonsten verursachen Sie einen Papierstau.
- > Zum Drucken mit der Vorderseite nach unten muss das rückwärtige Ausgabefach (Face up) (a) geschlossen sein (das Papier wird oben auf dem Drucker ausgegeben). Die Kapazität beträgt, abhängig vom Papiergewicht, ca. 250 Blatt für den C610 und ca. 350 Blatt für den C711.
- > Zum Drucken mit der Vorderseite nach oben müssen die rückwärtige Ausgabefach (Face up) (a) geöffnet und die Papierstütze (b) herausgezogen sein. Das Papier wird in der umgekehrten Reihenfolge des Drucks abgelegt. Die Kapazität des Ausgabefachs beträgt, abhängig vom Papiergewicht, etwa 100 Blatt.
- > Verwenden Sie für dickes Papier (Karton usw.) stets das rückwärtige Ausgabefach (Face Up).

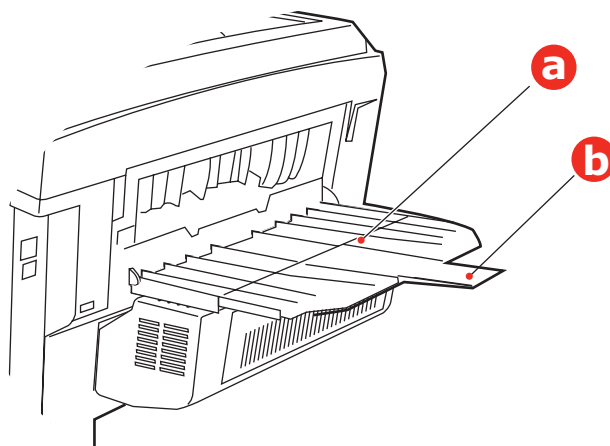

### ACHTUNG!

**Während des Druckens darf die rückwärtige Papierausgabe nicht geöffnet oder geschlossen werden, weil dadurch ein Papierstau verursacht werden kann.**

## MEHRZWECKFACH

1. Öffnen Sie das Mehrzweckfach (a).
2. Klappen Sie die Papierstützen aus (b).

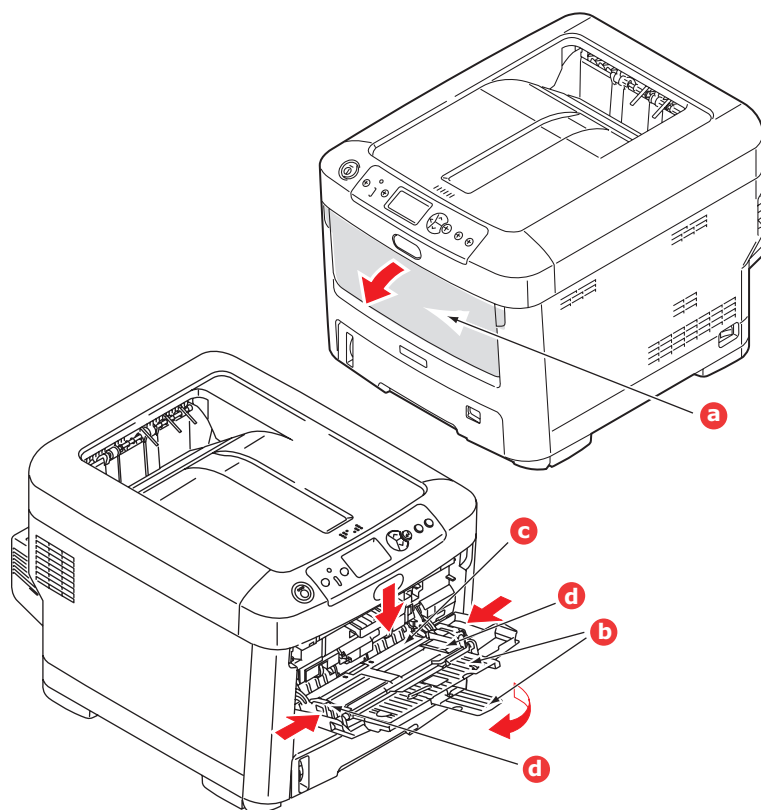

3. Drücken Sie die Papierauflagefläche (c) vorsichtig nach unten, damit sie einrastet.
4. Legen Sie Papier ein, und stellen Sie die Papierführungen (d) auf die Größe des verwendeten Papiers ein.
  - > Für Einseitendruck auf Papier mit Briefkopf legen Sie das Papier mit dem Briefkopf nach oben und der oberen Kante zum Druckerweisend in das Mehrzweckfach ein.
  - > Für Zweiseitendruck (Duplex) auf Papier mit Briefkopf legen Sie das Papier so ein, dass sich der Briefkopf auf der Unterseite befindet und die obere Kante vom Drucker weg zeigt. (Für diese Funktion muss die optionale Duplexeinheit installiert sein.)
  - > Briefumschläge müssen mit der Vorderseite nach oben, der oberen Kante nach links und der kurzen Kante in den Druckerweisend eingelegt werden. Wählen Sie für Drucken auf Briefumschläge nicht Duplexdruck.
  - > Die Papierkapazität darf etwa 100 Blatt bzw. 10 Briefumschläge nicht überschreiten. Die maximale Stapelhöhe beträgt 10 mm.
5. Drücken Sie die Fachverriegelungstaste nach innen, um die Papierauflagefläche zu lösen, so dass das Papier angehoben und gehalten wird.
6. Stellen Sie im Menü „Papiersorte“ die richtige Papiergröße für das Mehrzweckfach ein (siehe „Menüfunktionen“ auf Seite 22).

## **BETRIEB**

Einzelheiten zur Verwendung des Geräts und anderer optionaler Zubehörteile zum effizienten und effektiven Drucken von Aufträgen entnehmen Sie dem Handbuch Drucken und dem Barcode Guide (Barcode-Handbuch).

Ausführliche Informationen darüber, wie Sie auf die Druckersicherheitsfunktionen zugreifen und diese verwenden, entnehmen Sie dem Sicherheitshandbuch.

# MENÜFUNKTIONEN

Dieser Abschnitt enthält eine Liste der Menüs, auf die Sie über die Bedienelemente am Bedienfeld des Druckers zugreifen und die im LCD-Fenster angezeigt werden.

## BEDIENFELD:

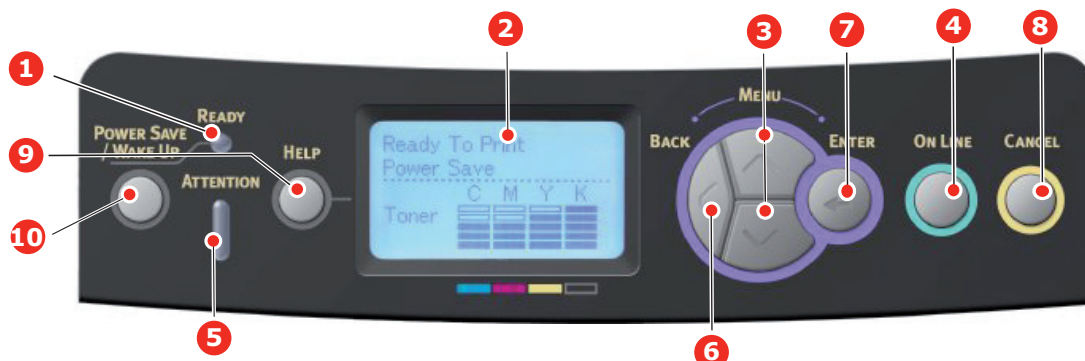

<p>1. Ready- (Bereit-) LED</p>	<p><b>EIN:</b> Bereit, Daten zu empfangen.  <b>BLINKT:</b> Daten werden verarbeitet.  <b>AUS:</b> Offline.</p>	<p>2. Anzeige</p>	<p>Zeigt den Druckerstatus und alle Fehlermeldungen an.</p>
<p>3. Tasten zum Blättern im Menü</p>	<p>Ruft den <b>Menü</b>-Modus auf. Blättert im MENÜ-Modus zum vorherigen oder zum nächsten Menüpunkt.          Springt vom Anfang zum Ende, wenn sie mindestens 2 Sek. gedrückt wird.</p>	<p>4. Taste On Line (Online)</p>	<p>Schaltet zwischen <b>ONLINE</b> und <b>OFFLINE</b> um.          Im Menü-Modus: Beendet das Menü und schaltet <b>ONLINE</b>.          Blättert im Bildschirm <b>HILFE</b>.          Startet bei Anzeige von „WRONG PAPER“ (Falsches Papier) oder „WRONG PAPER SIZE“ (Falsche Papiergröße) den Druck auf dem derzeit geladenen Papier.</p>
<p>5. Attention- (Achtung-)LED</p>	<p><b>EIN:</b> Eine Warnmeldung wird angezeigt. Drucken kann möglich sein (z. B. wenig Toner).  <b>BLINKT:</b> Ein Fehler liegt vor. Drucken ist nicht möglich (z. B. Toner leer).  <b>AUS:</b> Normale Bedingungen.</p>	<p>6. Taste Back (Zurück)</p>	<p>Kehrt zum vorherigen übergeordneten Menüpunkt zurück.          Wenn diese Taste länger als 4 Sekunden gedrückt wird, wird die Herunterfahren-Prozedur des Druckers initiiert. Wählen Sie <b>Ja</b>, um fortzufahren, oder <b>Nein</b>, um abzubrechen.</p>
<p>7. Taste Enter (Eingabe)</p>	<p>Im <b>ONLINE</b>- oder <b>OFFLINE</b>-Modus: Ruft den MENÜ-Modus auf.          Im <b>Menü</b>-Modus: Bestätigt die ausgewählte Einstellung.</p>	<p>8. Taste Cancel (Abbrechen)</p>	<p>Löscht, wenn sie länger als 2 Sekunden gedrückt wird, die Daten, die soeben gedruckt oder empfangen werden.          Löscht die Daten, wenn sie länger als 2 Sekunden gedrückt wird und WRONG PAPER SIZE (Falsche Papiergröße), RUN OUT OF PAPER (Kein Papier), TRAY 1 IS OPEN (Fach 1 geöffnet) oder TRAY 1 IS NOT FOUND (Fach 1 nicht gefunden) angezeigt wird.          Im MENÜ-Modus: Beendet den Menü-Modus und schaltet ONLINE.</p>

9. Taste Help (Hilfe)	Bietet Hilfeinformationen, wenn ein Fehler, z. B. die falsche Papiergröße, auftritt.	10. Taste Power Save/Wake Up (Energiesparmodus /Wake-up)	Durch Drücken dieser Taste wird das Gerät in den Ruhezustand oder den Wake-up-Modus geschaltet. Weitere Informationen finden Sie unter „Energiesparmodus“ auf Seite 13.
-----------------------	--	--	---

## EINSTELLUNGEN ÄNDERN – BENUTZER

Es muss beachtet werden, dass die Einstellungen in den Druckertreibern in vielen Fällen Vorrang vor diesen Einstellungen haben, so dass diese dann ignoriert werden. Für mehrere Druckertreiber-Einstellungen kann jedoch „Druckereinstellung“ vorgegeben werden. Dann kommen die in den Druckermenüs vorgenommenen Einstellungen zur Anwendung.

Etwaige Standardeinstellungen ab Werk sind in den nachstehenden Tabellen durch Fettdruck gekennzeichnet.

Im normalen Betriebszustand, der als „Bereitschaft“ bezeichnet wird, wird im LCD-Fenster des Druckers *Bereit* angezeigt. Um in diesem Zustand auf das Menüsystem zuzugreifen, drücken Sie die Menu- (Menü-)Tasten **Pfeil oben** und **Pfeil unten** auf dem Bedienfeld. Dann können Sie die Liste der Menüs in Aufwärts- oder Abwärtsrichtung durchlaufen, bis das gewünschte Menü angezeigt wird. Gehen Sie anschließend wie folgt vor:

1. Drücken Sie **Enter (Eingabe)**, um das Menü zu aktivieren.
2. Verwenden Sie die MENU- (MENÜ-)Tasten **Pfeil oben** und **Pfeil unten** auf dem Bedienfeld, um durch die Menüs zu blättern. Sobald der Menüpunkt angezeigt wird, den Sie ändern möchten, drücken Sie **Enter (Eingabe)**, um dessen Untermenüs anzuzeigen.
3. Bewegen Sie sich mit den MENU- (MENÜ-)Tasten **Pfeil oben** und **Pfeil unten** in Aufwärts- oder Abwärtsrichtung durch die Untermenüoptionen. Sobald der Menüpunkt angezeigt wird, den Sie ändern möchten, drücken Sie **Enter (Eingabe)**, um die Einstellung anzuzeigen.
4. Bewegen Sie sich mit den MENU- (MENÜ-)Tasten **Pfeil oben** und **Pfeil unten** in Aufwärts- und Abwärtsrichtung durch die für diese Untermenüoption verfügbaren Einstellungen. Sobald der Menüpunkt angezeigt wird, den Sie ändern möchten, drücken Sie **Enter (Eingabe)**, um die Einstellung anzuzeigen. Ein Sternzeichen (\*) erscheint neben dieser Einstellung, um darauf hinzuweisen, dass sie jetzt wirksam ist.
5. Führen Sie eine der folgenden Bedienungen aus:
  - > Drücken Sie erneut **Back (Zurück)**, um zur Liste der Menüs zurückzukehren. oder.....
  - > Drücken Sie die Taste **On Line (Online)** oder **Cancel (Abbrechen)**, um das Menüsystem zu verlassen und in den Bereitschaftsmodus zurückzukehren.

## EINSTELLUNGEN ÄNDERN – ADMINISTRATOR

Sie können für jede Kategorie einstellen, ob Sie im Benutzermenü **FREIGEGEBEN** oder **GESPERRT** werden soll.

Deaktivierte Kategorien werden im Benutzermenü nicht angezeigt. Die Einstellungen können nur von einem Systemadministrator geändert werden.

1. Schalten Sie den Drucker **AUS**. Schalten Sie den Drucker **EIN**, und halten Sie dabei die Taste **Enter (Eingabe)** gedrückt. Wenn **Boot Menu** angezeigt wird, lassen Sie die Taste los.
2. Drücken Sie die Taste **Enter (Eingabe)**.

3. Geben Sie das Administrator-Kennwort ein, wenn `Kennwort eingeben` angezeigt wird:
  - (a) Blättern Sie mithilfe der MENU- (MENÜ-)Tasten **Pfeil oben** und **Pfeil unten** zu dem gewünschten Buchstaben/der gewünschten Ziffer.
  - (b) Drücken Sie die Taste **Enter (Eingabe)**, um einzugeben, und fahren Sie mit dem nächsten Buchstaben/der nächsten Ziffer fort.
  - (c) Wiederholen Sie die Schritte (a) und (b), bis Sie alle Buchstaben/Ziffern eingegeben haben.

**Geben Sie Ihr 4 bis 9 Zeichen langes Kennwort ein.**

(Das Standardkennwort lautet aaaaaa.)

4. Drücken Sie die Taste **Enter (Eingabe)**.
5. Drücken Sie MENU- (MENÜ-)Taste **Pfeil oben** oder **Pfeil unten**, bis die „Kategorie“ angezeigt wird, die Sie ändern möchten.
6. Drücken Sie die Taste **Enter (Eingabe)**.
7. Drücken Sie die MENU- (MENÜ-)Taste **Pfeil oben** oder **Pfeil unten**, bis das „Element“ angezeigt wird, das Sie ändern möchten.
8. Drücken Sie die Taste **Enter (Eingabe)**.
9. Identifizieren Sie die Parameter nach Bedarf mit der MENU- (MENÜ-)Taste **Pfeil oben** oder **Pfeil unten**.
10. Drücken Sie die Taste **Enter (Eingabe)**. Ein Sternzeichen (\*) erscheint neben dieser Einstellung, um darauf hinzuweisen, dass sie jetzt wirksam ist.
11. Drücken Sie die Taste **On Line (Online)**, um das Gerät online zu schalten. Das Gerät wird automatisch neu gestartet.

## MENÜ KONFIGURATION

BEZEICHNUNG	MABNAHME	ERLÄUTERUNG
Kass. Seitenz.	Tray1 (Fach 1) Fach 2* Fach 3* Mehrzweckfach *Hinweis: Nur verfügbar, wenn optionale Fächer vorhanden sind.	Wählen Sie einen Eintrag aus, um die Gesamtzahl der Seiten anzuzeigen, die aus dem entsprechenden Fach gedruckt werden.
Lebensd. Verbr.	Trommel Cyan Trommel Magenta Trommel Gelb Trommel Schwarz Transportband Fixierer Toner Cyan Toner Magenta Toner Gelb Toner Schwarz	Wählen Sie einen Eintrag aus, um das verbleibende Verbrauchsmaterial als Prozentwert anzuzeigen.



BEZEICHNUNG	MAßNAHME	ERLÄUTERUNG
Netzwerk	Printer Name (Druckername) Short Printer Name (Kurzname des Druckers) IPv4 Adresse Teilnetzmaske Gateway-Adresse MAC-Adresse Network FW Version (Netzwerk-Firmwareversion) Web Remote Version (Webseitenversion) IPv6 Adresse (Local) IPv6 Adresse (Global)	Zeigt den vollständigen Druckernamen an. Zeigt eine abgekürzte Version an. Zeigt die IPv4-Adresse des Netzwerks an. Zeigt die Subnet Mask an. Zeigt die Gatewayadresse des Netzwerks an. Zeigt die MAC-Adresse des Druckers an. Zeigt die Netzwerk-Firmwareversion an. Zeigt die Web-Remote-Version an. Zeigt die IPv6-Adresse (Local) des Netzwerks an. <sup>a</sup> Zeigt die IPv6-Adresse (Global) des Netzwerks an. <sup>a</sup>
System	Seriennummer Anlagennummer Losnummer CU-Version PU-Version Gesamtspeicher Flashspeicher SD Karte Datum und Zeit	Zeigt Informationen zu diesen Elementen an.

a. Bedingung für die Anzeige: Die IP-Version ist IP v4+v6 oder IP v6.

## MENÜ DRUCKDATEN

Dieses Menü ermöglicht das schnelle Auflisten verschiedener im Drucker gespeicherter Elemente.

BEZEICHNUNG	MAßNAHME	ERLÄUTERUNG
Konfiguration	Ausführen	Wählen Sie diese Option aus, um einen Konfigurationsbericht zu drucken.
Netzwerk	Ausführen	Blättern Sie nach unten zu diesem Parameter und wählen Sie Ausführen, um Netzwerkinformationen zu drucken.
Demoseite DEMO1	Ausführen	Blättern Sie nach unten zu diesem Parameter und wählen Sie Ausführen, um eine Demoseite zu drucken.
Dateiliste	Ausführen	Blättern Sie nach unten zu diesem Parameter und wählen Sie Ausführen, um eine Liste von Auftragsdateien zu drucken. (Wird nur angezeigt, wenn ein Dateisystem installiert ist.)
PS-Schriften	Ausführen	Blättern Sie nach unten zu diesem Parameter und wählen Sie Ausführen, um eine Liste von Postscript-Emulationsschriften zu drucken.
PCL-Schriften	Ausführen	Blättern Sie nach unten zu diesem Parameter und wählen Sie Ausführen, um eine Liste von PCL-Schriften zu drucken.
IBM PPR-Fontliste	Ausführen	Blättern Sie nach unten zu diesem Parameter und wählen Sie „Ausführen“, um eine Liste von IBM PPR-Schriften zu drucken.

BEZEICHNUNG	MAßNAHME	ERLÄUTERUNG
EPSON FX-Fontliste	Ausführen	Blättern Sie nach unten zu diesem Parameter und wählen Sie „Ausführen“, um eine Liste von Epson FX-Emulationsschriften zu drucken.
Nutzungsbericht	Ausführen	Blättern Sie nach unten zu diesem Parameter und wählen Sie Ausführen, um eine Liste der gedruckten Farb- und Schwarzweiß-Seiten zu drucken.
Fehlerprotokoll	Ausführen	Blättern Sie nach unten zu diesem Parameter und wählen Sie Ausführen, um das Fehlerprotokoll zu drucken.
Farbprofiliste	Ausführen	Blättern Sie nach unten zu diesem Parameter und wählen Sie Ausführen, um eine Liste von Farbprofilen zu drucken.

### **MENÜ FESTPLATTE SICHERN**

Diese Option sollte vor dem Ausschalten des Druckers immer gewählt werden, um zu gewährleisten, dass keine Daten verloren gehen.

BEZEICHNUNG	EINSTELLUNGEN	ERLÄUTERUNG
Festplatte sichern Start	Ausführen	Führt den Drucker kontrolliert herunter. Schalten Sie den Drucker erst aus, wenn im Display angezeigt wird, dass die Festplatte gesichert wurde.

## VERTRAUL. DRUCKEN

*HINWEIS:*

*Dieses Menü wird nur angezeigt, wenn die optionale SD-Karte installiert ist.*

BEZEICHNUNG	MAßNAHME	ERLÄUTERUNG
Auftrag verschlüsselt	Nicht gefunden Drucken Delete (Löschen)	<p>Wird zum Drucken eines Druckauftrags mit verschlüsselter Authentifizierung (verschlüsselter Auftrag) verwendet, der auf der SD-Karte gespeichert ist.</p> <p>Nach der Eingabe eines Kennworts wird so lange „Auftrag suchen“ angezeigt, bis ein für das Kennwort geeigneter Auftrag gefunden wird.</p> <p>(Die Suchzeit erhöht sich proportional zu der Anzahl von Aufträgen, die auf der SD-Karte gespeichert sind. Der Drucker benötigt u. U. bis zu 20 Sek.).</p> <p>Die Suche kann durch Drücken und Halten der Taste Cancel (Abbrechen) abgebrochen werden.</p> <p>Wenn keine druckbare Datei vorhanden ist, wird „Nicht gefunden“ angezeigt.</p> <p>Die folgende Meldung wird angezeigt, wenn eine druckbare Datei vorhanden ist:</p> <p><b>Auftrag verschlüsselt</b></p> <p><b>Drucken</b></p> <p><b>Delete (Löschen)</b></p> <p>Wenn Drucken ausgewählt ist und die Taste Enter (Eingabe) gedrückt wird, werden mehrere Aufträge gedruckt.</p> <p>Wenn Löschen ausgewählt wird, wird die folgende Meldung eingeblendet:</p> <p><b>Sind Sie sicher?</b></p> <p><b>Ja</b></p> <p><b>Nein</b></p> <p>Die Anzeige kehrt zum Quellmenü zurück, wenn „Nein“ ausgewählt wird.</p> <p>Alle Aufträge werden gelöscht, wenn „Ja“ ausgewählt wird.</p> <p>Auf der SD-Karte gespeicherte Druckaufträge mit verschlüsselter Authentifizierung werden mithilfe eines der Lösungsverfahren gelöscht, die der Treiber nach dem Drucken vorgibt, oder durch eine Löschanweisung des Menüs.</p>

BEZEICHNUNG	MAßNAHME	ERLÄUTERUNG
GESP. AUFTRAG	Nicht gefunden Drucken Delete (Löschen)	<p>Wird zum Drucken eines auf einer SD-Karte gespeicherten Druckauftrags verwendet.</p> <p>Wenn keine druckbare Datei vorhanden ist, wird <b>Nicht gefunden</b> angezeigt.</p> <p>Die folgende Meldung wird angezeigt, wenn eine druckbare Datei vorhanden ist:</p> <p><b>GESP. AUFTRAG</b></p> <p><b>Drucken</b></p> <p><b>Delete (Löschen)</b></p> <p>Wenn <b>Drucken</b> ausgewählt wird, wird <b>Menge festlegen</b> eingeblendet und die Anzahl der zu druckenden Seiten kann angegeben werden.</p> <p>Geben Sie die Anzahl der zu druckenden Seiten an und drücken Sie die Taste <b>Enter (Eingabe)</b>.</p> <p>Wenn <b>Löschen</b> ausgewählt wird, wird die folgende Meldung eingeblendet:</p> <p><b>Sind Sie sicher?</b></p> <p><b>Ja</b></p> <p><b>Nein</b></p> <p>Wenn <b>Nein</b> ausgewählt wird, kehrt die Anzeige zum vorherigen Menü zurück.</p> <p>Wenn <b>Ja</b> ausgewählt wird, werden alle Aufträge gelöscht.</p>



BEZEICHNUNG	MAßNAHME	ERLÄUTERUNG
Fachkonfig. (Fortsetzung)	Konfig. Universal.	Konfigurieren Sie <b>Papiergröße/Medientyp/Mediengewicht/Fachverwendung</b> . Wählen Sie aus, indem Sie blättern und dann die Taste <b>Enter (Eingabe)</b> drücken.
	<p>Papierformat: <b>A4/A5/A6/B5/</b> Legal14/ Legal13,5/ Legal13/Letter/ Executive/ Benutzer- definiert/ Com9- Umschlag/ Com10- Umschlag/ Monarch- Umschlag/DL- Umschlag/ Umschlag C5/ Karteikarte</p> <p>Media Type (Medientyp): <b>Normalpapier/</b> Briefpapier/ Folien/ Aufkleber/ Bankpostpapier/ Recyclingpapier/ Karton/Grobes Papier/ Glanzpapier/ BENUTZERTYP 1-5</p> <p>Mediengewicht: Leicht/ Mittelleicht/ <b>Mittel</b>/Schwer/ Sehr schwer1/ Sehr schwer2/ Sehr schwer3</p> <p>Fachverwend- ung: Bei Konflikt/ <b>Nicht verwenden</b></p>	
	Konfig. Fach 2* Konfig. Fach 3*	*Hinweis: Nur verfügbar, wenn die Option installiert ist.

BEZEICHNUNG	MAßNAHME	ERLÄUTERUNG
System anpassen	Energiesparzeit Standardeinstellung: <b>30</b>	Zur Auswahl stehen: <b>1/2/3/4/5/10/15/30/60/120 Minuten</b> . Wählen Sie aus, indem Sie blättern und dann die Taste <b>Enter (Eingabe)</b> drücken.
	Ruhezustand-Zeit Standardeinstellung: <b>10</b>	Zur Auswahl stehen: <b>1/2/3/4/5/10/15/30/60/120 Minuten</b> . Wählen Sie aus, indem Sie blättern und dann die Taste <b>Enter (Eingabe)</b> drücken.
	Löschbare Warnung Standardeinstellung: <b>ONLINE</b>	Verfügbare Einstellungen: <b>ONLINE/Auftrag</b> . Wählen Sie aus, indem Sie blättern und dann die Taste <b>Enter (Eingabe)</b> drücken. Nur PS-Auftrag.
	Autom. Fortsetzung Standardeinstellung: <b>Aus</b>	Zur Auswahl stehen: <b>Ein/Aus</b> . Wählen Sie aus, indem Sie blättern und dann die Taste <b>Enter (Eingabe)</b> drücken.
	Zeitl. Man. Standardeinstellung: <b>60</b>	Zur Auswahl stehen: <b>Aus/30 Sekunden/60 Sekunden</b> . Wählen Sie aus, indem Sie blättern und dann die Taste <b>Enter (Eingabe)</b> drücken.
	Zeitl. Wart. Standardeinstellung: <b>40</b>	Zur Auswahl stehen: <b>Aus/5/10/20/30/40/50/60/90/120/150/180/210/240/270/300 Sekunden</b> . Wählen Sie aus, indem Sie blättern und dann die Taste <b>Enter (Eingabe)</b> drücken.
	Toner f. leer Standardeinstellung: <b>Weiter</b>	Wählen Sie die Aktion aus, die durchgeführt werden soll, wenn der Toner laut Tonensensor fast leer ist. Zur Auswahl stehen: <b>Weiter/Stopp</b> . Wählen Sie aus, indem Sie blättern und dann die Taste <b>Enter (Eingabe)</b> drücken.
	Staubeseitigung Standardeinstellung: <b>Ein</b>	Zur Auswahl stehen: <b>Ein/Aus</b> . Wählen Sie aus, indem Sie blättern und dann die Taste <b>Enter (Eingabe)</b> drücken.
	Fehlerbericht Standardeinstellung: <b>Aus</b>	Zur Auswahl stehen: <b>Ein/Aus</b> . Wählen Sie aus, indem Sie blättern und dann die Taste <b>Enter (Eingabe)</b> drücken.
	Druckpos. anpassen Standardeinstellung: <b>0.00</b>	Zur Auswahl stehen: <b>X anpassen/Y anpassen/Duplex X anpassen/Duplex Y anpassen</b> . Wählen Sie aus, indem Sie blättern und dann die Taste <b>Enter (Eingabe)</b> drücken. Definieren Sie die Maßeinheit.
	Schwarzeinst. Papier -2/-1/0/+1/+2 Standardeinstellung: <b>0</b>	Wird zur Feineinstellung des Schwarzdrucks auf Papier verwendet.
	Feuchte Pap. Far. -2/-1/0/+1/+2 Standardeinstellung: <b>0</b>	Wird zur Feineinstellung des Farbdrucks auf Papier verwendet.
	Monoeinstellung Folien -2/-1/0/+1/+2 Standardeinstellung: <b>0</b>	Wird zur Feineinstellung des Schwarzdrucks auf Folie verwendet.
Farbeeinstellung Folien -2/-1/0/+1/+2 Standardeinstellung: <b>0</b>	Wird zur Feineinstellung des Farbdrucks auf Folien verwendet.	

BEZEICHNUNG	MAßNAHME	ERLÄUTERUNG
System anpassen (Fortsetzung)	SMR Einstellung +3/+2/+1/0/-1/-2/-3/ Standardeinstellung: <b>0</b>	Zum Korrigieren von Abweichungen des Druckergebnisses, die durch Temperatur/Luftfeuchtigkeit und unterschiedliche Druckdichte/Druckhäufigkeit verursacht werden.  Ändern Sie diese Einstellung Wert, wenn die Druckqualität nicht gleichbleibend ist.
	BG Einstellung +3/+2/+1/0/-1/-2/-3/ Standardeinstellung: <b>0</b>	Zum Korrigieren von Abweichungen des Druckergebnisses, die durch Temperatur/Luftfeuchtigkeit und unterschiedliche Druckdichte/Druckhäufigkeit verursacht werden.  Ändern Sie diese Einstellung, wenn der Hintergrund dunkel ist.
	Trommelreinigung Standardeinstellung: <b>Aus</b>	Legt fest, ob die Trommel, wenn sie inaktiv ist, vor dem Drucken gedreht werden soll, um horizontale weiße Linien weitgehend auszuschließen.  Beachten Sie, dass sich die Lebensdauer der Bildtrommel um diese Rotation verkürzt. Wählen Sie aus, indem Sie blättern und dann die Taste <b>Enter (Eingabe)</b> drücken.
	Hex Dump <b>Ausführen</b>	Druckt die vom Host-PC empfangenen Daten als Hexadezimal-Dump. Wenn der Netzschalter auf AUS gesetzt wird, wird wieder der normale Modus hergestellt.

## ADMIN-SETUP

BEZEICHNUNG		EINSTELLUNGEN	ERLÄUTERUNG
Kennwort eingeben		xxxxxxxxxxxx	Geben Sie ein Kennwort ein, um auf das Menü Admin-Setup zuzugreifen.  Das Kennwort muss 6 bis 12 alphanumerische Zeichen lang sein.  Der Standardwert ist „aaaaa“.
Netzwerk-Setup	TCP/IP	<b>Aktiviert</b> Deaktiviert	Stellt das TCP/IP-Protokoll ein. Aktivieren: Das TCP/IP-Protokoll ist verfügbar. Deaktivieren: Das TCP/IP-Protokoll ist nicht verfügbar.
	IP Version	<b>IP V4</b> IP V4+V6 IP v6	Legt die IP-Version fest. Arbeitet mit IP V4 für IP V4(nicht gültig mit IP V6). Arbeitet mit IPv4 und IPv6 für IPv4+IPv6. Arbeitet mit IPv6 für IPv6 (nicht gültig mit IPv4). Als normale Werte sind nur IPv4 und IPv4+v6 vorhanden.  Wenn nur IPv6 über die Benutzeroberfläche, z. B. Telnet, eingestellt wird, wird „IPv6“ als Wert der IP-Version auf dem Bedienfeld angezeigt. „IPv6“ wird ausgeblendet, wenn „IPv4“ oder „IPv4+v6“ ausgewählt werden.  Bedingung für die Anzeige: TCP/IP sollte aktiviert sein.
	NetBEUI	Aktiviert <b>Deaktiviert</b>	Aktiviert/deaktiviert das Protokoll NETBEUI.



BEZEICHNUNG		EINSTELLUNGEN	ERLÄUTERUNG
Netzwerk-Setup (Fortsetzung)	NetBIOS over TCP	<b>Aktiviert</b> Deaktiviert	Aktiviert/deaktiviert das Protokoll NetBIOS over TCP. Bedingungen für die Anzeige: > TCP/IP sollte aktiviert sein. > Die IP-Version ist nicht IPv6.
	NetWare	Aktiviert <b>Deaktiviert</b>	Aktiviert/deaktiviert das Protokoll NetWare.
	EtherTalk	Aktiviert <b>Deaktiviert</b>	Aktiviert/deaktiviert das Protokoll EtherTalk.
	Frame Typ	<b>Auto</b> 802.2 802.3 Ethernet II SNAP	Legt den Frame-Typ fest. Bedingung für die Anzeige: Netware sollte aktiviert sein.
	IP Adresse Set	<b>Auto</b> Manuell	Legt die Einstellungsmethode der IP-Adresse fest. Bedingungen für die Anzeige: > TCP/IP sollte aktiviert sein. > Die IP-Version ist nicht IPv6.
	IPv4 Adresse	xxx.xxx.xxx.xxx	Legt die IP-Adresse fest. Bedingungen für die Anzeige: > TCP/IP sollte aktiviert sein. > Die IP-Version ist nicht IPv6.
	Teilnetzmaske	xxx.xxx.xxx.xxx	Legt die Subnet Mask fest. Bedingungen für die Anzeige: > TCP/IP sollte aktiviert sein. > Die IP-Version ist nicht IPv6.
	Gateway-Adresse	xxx.xxx.xxx.xxx	Legt die Gateway- (Standardrouter-)Adresse fest. 0.0.0.0 bedeutet, dass kein Router vorhanden ist. Bedingungen für die Anzeige: > TCP/IP sollte aktiviert sein. > Die IP-Version ist nicht IPv6.
	Web	<b>Aktiviert</b> Deaktiviert	Aktiviert/deaktiviert Web. Aktivieren: Web/IPP ist verfügbar. Deaktivieren: Web/IPP ist nicht verfügbar. Bedingung für die Anzeige: TCP/IP sollte aktiviert sein.
	Telnet	Aktiviert <b>Deaktiviert</b>	Aktiviert/deaktiviert Telnet. Aktivieren: Telnet ist verfügbar. Deaktivieren: Telnet ist nicht verfügbar. Bedingung für die Anzeige: TCP/IP sollte aktiviert sein.
	FTP	Aktiviert <b>Deaktiviert</b>	Aktiviert/deaktiviert FTP. Aktivieren: FTP ist verfügbar. Deaktivieren: FTP ist nicht verfügbar. Bedingung für die Anzeige: TCP/IP sollte aktiviert sein.
	IPSec	Aktiviert <b>Deaktiviert</b>	Aktiviert/deaktiviert IPSec. Über das Internet aktivieren. Aktivieren: IPSec ist verfügbar. Deaktivieren: IPSec ist nicht verfügbar.
	SNMP	<b>Aktiviert</b> Deaktiviert	Aktiviert/deaktiviert SNMP. Aktivieren: SNMP ist verfügbar. Deaktivieren: SNMP ist nicht verfügbar. Bedingung für die Anzeige: TCP/IP oder Netware sollte aktiviert sein.

BEZEICHNUNG		EINSTELLUNGEN	ERLÄUTERUNG
Netzwerk-Setup (Fortsetzung)	Network Scale	<b>Mittelleicht</b> Klein	Wenn <b>Normal</b> ausgewählt ist, arbeitet das Netzwerk auch dann effektiv, wenn es an einen HUB mit der Funktion Spanning Tree angeschlossen ist. Die Startzeit des Druckers wird jedoch länger, wenn Computer mit zwei oder drei kleinen LANs verbunden sind.  Wenn <b>Klein</b> ausgewählt ist, können die Computer zwei oder drei kleine LANs bis hin zu einem großen LAN abdecken, aber arbeiten möglicherweise nicht effektiv, wenn das Netzwerk an einen HUB mit Spanning Tree-Funktion angeschlossen sind.
	HUB Link Einstlg	<b>Auto Negotiate</b> 100Base-TX Voll 100Base-TX Halb 10Base-T Voll 10Base-T Halb	Legt eine Methode für die Verbindung zu einem HUB fest. Wenn <b>Auto</b> eingestellt ist, wird die Verbindungsmethode zum Hub automatisch ausgewählt und ein Verbindungsversuch wird unternommen.  Wenn eine andere Methode ausgewählt wird, wird nur von der ausgewählten Verbindungsmethode versucht, eine Verbindung herzustellen.
	Ab Werk Einstellung?	Ausführen	Gibt an, ob die werkseitigen Netzwerk-Standardinstellungen für das Netzwerk initialisiert werden sollen.
Druck-Setup	Druckersprache	<b>Auto</b> PostScript PCL XPS IBM PPR EPSON FX	Wählt eine Druckersprache aus.
	Kopien	<b>1</b> - 999	Wählt die Anzahl der Kopien aus. Mit Ausnahme von „Demoseite“ ist diese Einstellung für den normalen Druck deaktiviert.
	Duplex	Ein, <b>Aus</b>	Legt den Duplexdruck (Option) fest, wenn eine Duplexeinheit installiert und aktiviert ist.
	Binden	<b>Lange Seite</b> Kurze Seite	Legt das Binden beim Duplexdruck fest. Bedingung für die Anzeige: Eine Duplexeinheit ist installiert und aktiviert. Weitere Informationen finden Sie unter „Duplex“ auf <a href="#">Seite 34</a> .
	Papiersorte prüfen	<b>Aktiviert</b> Deaktiviert	Legt fest, ob der Drucker die Übereinstimmung der Größe der gedruckten Daten und des Fachs prüft. Nur Standardgrößen werden geprüft.
	Auflösung	600 dpi <b>600 x 1200 dpi</b> 600 dpi Mehrstufen	Legt die Standardauflösung fest.

BEZEICHNUNG		EINSTELLUNGEN	ERLÄUTERUNG
Druck-Setup (Fortsetzung)	Tonerspar-Modus	Ein, <b>Aus</b>	Diese Funktion arbeitet nur dann effektiv, wenn die Dateneingabe aus RGB-Farbdaten besteht. Die Einstellung ist für PS und PCL gültig, wird aber in den folgenden Fällen nicht wirksam. (1) PS: Wenn Farbanpassung auf AUS gesetzt ist. (2) PS: Wenn eine andere Einstellung als ASIC-Farbanpassung einstellt ist. (3) PS: CMYK-Daten, wenn der Farbsimulationsmodus verwendet wird (gültig in allen anderen Fällen, außer in Fall (1) und Fall (2) weiter oben, wenn es sich um RGB-Daten handelt). (4) PCL-Binärdaten (Farbe/Schwarzweiß).
	Druckgeschw. w. SW Geschwindigkeit	<b>Auto</b> Druckgeschw. Farbe Normalgeschwindigkeit	Legt die Schwarzweiß-Druckgeschwindigkeit fest. Das Dokument wird in der für die Seitenverarbeitung optimalen Geschwindigkeit gedruckt, wenn <b>Auto</b> eingestellt ist. Druckt stets bei Druckgeschwindigkeit Farbe, wenn <b>Farbe</b> einstellt ist. Druckt stets bei Druckgeschwindigkeit SW, wenn <b>Normal</b> einstellt ist.
	Standard Ausrichtung	<b>Hochformat</b> Querformat	Gibt die Druckausrichtung an. Nicht gültig für PS (nur für PCL/ IBMPPR/EPSONFX/ HP-GL2 gültig).
	Seitenlänge	5 Zeilen ~ <b>64 Zeilen</b> ~ 128 Zeilen	Legt fest, wie viele Zeilen auf einer Seite gedruckt werden können. Nicht gültig für PS (nur für PCL/HP-GL2 gültig). Die auf der linken Seite aufgelisteten Standardwerte gelten für Letter/A4. In der Praxis ändern sie sich jedoch abhängig von der Größe des in das Fach eingelegten Papiers.
	Druckbereich wie	<b>Kassettengröße</b> /A4/A5/ A6/B5/Legal14/ Legal13,5/ Legal13/Letter/ Executive/ Benutzerdefiniert/Com9-Umschlag/ Com10-Umschlag/ Monarch-Umschlag/DL-Umschlag/C5/ Karteikarte	Legt die Größe eines zu zeichnenden Bereichs fest, wenn der Host-PC die Größe nicht über den Befehl zum Bestimmen der Papierbearbeitungsgröße vorgibt (nicht für PS, sondern nur für PCL gültig).
	Trapping	<b>Aus</b> Schmal Wide	Stellt „Auffangen“ ein.
	X Größe	64 mm ~ <b>210 mm</b> ~ 216 mm	Gibt die Breite des benutzerdefinierten Papiers als Standardwert an. Legt eine Papiergröße im rechten Winkel zur Richtung des Papierwegs fest.

BEZEICHNUNG		EINSTELLUNGEN	ERLÄUTERUNG
Druck-Setup (Fortsetzung)	Y Größe	127 mm ~ <b>297 mm</b> ~ 1.321 mm	Gibt die Länge des benutzerdefinierten Papiers als Standardwert an.  Legt eine Papiergröße in der Richtung des Papierwegs fest.
PS-Setup	Netzwerk Protocol (Protokoll)	ASCII/ <b>RAW</b>	Legt den PS-Kommunikationsprotokollmodus von Daten vom NIC-Port fest. (Im RAW-Modus ist Strg-T ungültig). Nur PS-Modelle.
	Parallel Protokoll*	<b>ASCII</b> /RAW	Legt den PS-Kommunikationsprotokollmodus von Daten vom Centronics-Port fest. (Im RAW-Modus ist Strg-T ungültig). Nur PS-Modelle. * Dieser Menüpunkt ist lediglich für das Modell C711 relevant.
	USB Protocol (Protokoll)	ASCII/ <b>RAW</b>	Legt den PS-Kommunikationsprotokollmodus von Daten vom USB-Port fest. (Im RAW-Modus ist Strg-T ungültig). Nur PS-Modelle.
PCL-Setup	SCHRIFTEN	<b>Resident</b>	Gibt die Position der PCL-Standardschriftart an.
	Schriftartnummer	<b>10</b> bis I90	Gibt die PCL-Schriftartnummer an.  Der gültige Bereich dieser Variablen ändert sich abhängig von der Einstellung von SCHRIFTQUELLE zum jeweiligen Zeitpunkt. Wenn für SCHRIFTQUELLE die Standardschriftart eingestellt wurde, beginnt die Nummer mit 0. Andernfalls beginnt sie mit 1. Der Höchstwert ist gleich der Anzahl in SCHRIFTQUELLE installierten Schriftarten.
	Zeichendichte	0,44 CPI ~ <b>10,00 CPI</b> ~ 99,99 CPI	Diese Option stellt die PCL-Zeichendichte in Zeichen pro Zoll (CPI) ein. Die Standardschrift ist die skalierbare Proportionalsschrift.  Der Wert der Breite wird mit zwei Dezimalstellen angezeigt.  Wird nur eingeblendet, wenn unter Schriftnummer die skalierbare Proportionalsschrift ausgewählt wurde.
	Schriftgröße	4,00 Punkt ~ <b>12,00 Punkt</b> ~ 999,75 Punkt	Größe der PCL-Standardschrift. Der Wert wird mit zwei Dezimalstellen angezeigt (in Schritten von 0,25).  Wird nur eingeblendet, wenn unter Schriftnummer die skalierbare Proportionalsschrift ausgewählt wurde.
	Zeichensatz	<b>PC-8</b>	Legt den PCL-Symbolsatz fest (eine komplette Liste finden Sie am Bedienfeld).

BEZEICHNUNG		EINSTELLUNGEN	ERLÄUTERUNG
PCL-Setup (Fortsetzung)	A4- Druckbreite	<b>78 Spalten</b> 80 Spalten	Legt die Anzahl Zeichen für A4-Papier fest. Auto LF. Für 10-CPI-Zeichen, wenn der automatische CR/LF-Modus auf AUS gesetzt ist. Dieses Menü ist nur dann aktiviert, wenn in dem Menü, das die Druckbreite von A4-Papier auf Hochformat setzt, A4-Papier ausgewählt wurde. Normalerweise wird die A4-Druckbreite auf etwas weniger als 8 Zoll (7,93 Zoll gesetzt). Diese Einstellung kann nicht 80 10-cpi-Zeichen drucken (druckt max. 78 10-cpi-Zeichen). Wenn die A4-Druckbreite auf 80 Zeichen gesetzt wird, werden der rechte und der linke Rand erweitert. Der automatische CR/LF-Modus wird mit einem PCL-Befehl ausgewählt oder ausgewählt und wieder aufgehoben.
	Keine Leerseite	Ein, <b>Aus</b>	Legt fest, ob eine Seite ohne Daten (Leerseite) bei Empfang des FF-Befehls (OCH) im PCL-Modus ausgegeben wird. AUS: Ausgabe.
	CR-Funktion	<b>CR</b> /CR+LF	Legt die Aktion beim Empfang eines CR-Codes in PCL fest. CR: Carriage Return (Wagenrücklauf) CR+LF: Wagenrücklauf und Zeilenvorschub
	LF-Funktion	<b>LF</b> /LF+CR	Legt die Aktion beim Empfang eines LF-Codes in PCL fest. LF: Zeilenvorschub LF+CR: Zeilenvorschub und Wagenrücklauf
	Druckränder	<b>Mittelleicht</b> 1/5 Zoll 1/6 Zoll	Gibt den nicht bedruckbaren Bereich von Papier an. Die Breite des Bereichs entlang der rechten und der linken Seite von Papier (rechte und linke Seite richten sich nach der Papierausrichtung). NORMAL: Kompatibel mit der PCL-Emulation, ca. 1/4 bis 1/4,3 Zoll (je nach Papier) befinden sich außerhalb des bedruckbaren Bereichs.
	Rein- schwarz	Ein, <b>Aus</b>	Legt fest, ob zusammengesetztes Schwarz (CMYK) oder Reines Schwarz (nur K) für Schwarz (100 %) in Bilddaten verwendet wird. AUS: Modus, der zusammengesetztes Schwarz verwendet. ON (EIN): Modus, der reines Schwarz verwendet. (nur PCL)
	Stiftbreite Einstell- ungen	<b>Ein</b> , Aus	Wenn die Mindestbreite in PCL angegeben wird, sieht eine 1-Punkt-Linie manchmal durchbrochen aus. Wenn STIFTBREITE anpassen auf EIN gesetzt ist und die Mindestbreite angegeben wurde, wird die Linienbreite hervorgehoben, so dass sie breiter als eine 1-Punkt-Linie wirkt. Wenn STIFTBREITE anpassen auf AUS gesetzt wird, sieht die Linie wie vorher aus.
	Fach-ID Fach 2	1 ~ <b>5</b> ~ 59	Legt die ID fest, um Fach 2 für den Papierzufuhrzielbefehl (ESC&l#H) in der PCL5e-Emulation anzugeben. (Wird nur angezeigt, wenn Fach 2 installiert ist.)
	Fach 3	1 ~ <b>20</b> ~ 59	Legt die ID fest, um Fach 3 für den Papierzufuhrzielbefehl (ESC&l#H) in der PCL5e-Emulation anzugeben. (Wird nur angezeigt, wenn Fach 3 installiert ist.)

BEZEICHNUNG		EINSTELLUNGEN	ERLÄUTERUNG
PCL-Setup (Fortsetzung)	Universal-fach	1 ~ 4 ~ 59	Legt die ID fest, um das MZ-Fach für den Papierzufuhrzielbefehl (ESC&I#H) in der PCL5e-Emulation anzugeben.
IBM PPR-Setup	Zeichen-Pitch (Breite)	<b>10 CPI</b> 12 CPI 17 CPI 20 CPI Proportional	Diese Einstellung legt die Zeichendichte in einer IBM PPR-Emulation fest.
	Font (Schrift) Verkleinern	<b>12 CPI auf 20 CPI</b> 12 CPI bis 12 CPI	Diese Einstellung legt für den komprimierten Modus eine Dichte von 12 CPI fest.
	Zeichensatz	<b>SATZ 2</b> SATZ 1	Diese Option legt einen Zeichensatz fest.
	Zeichensatz	<b>IBM-437</b>	Legt den Zeichensatz für IBM PPR fest (siehe vollständige Liste am Bedienfeld).
	Letter O Style (Stil)	Aktivieren/ <b>Deaktivieren</b>	Diese Option legt das Format fest, das ø (9B) und ¥ (9D) durch ø (ou) und Ø (Null) ersetzt.
	Zero Character (Nullzeichen)	<b>Normal</b> /Mit Schrägstrich	Legt das Format von 0 (Null) fest. MIT SCHRÄGSTRICH: NULL MIT SCHRÄGSTRICH
	Zeilenabstand	<b>6/8 LPI</b>	Legt den Zeilenabstand fest.
	Leers. überspr.	Ein, <b>Aus</b>	Legt fest, ob eine leere Seite ausgegeben wird. Nur verfügbar, wenn „Einfach“ eingestellt ist.
	CR-Funktion	<b>CR</b> /CR+LF	Legt die Aktion beim Empfang eines CR-Codes fest.
	LF-Funktion	<b>LF</b> /LF+CR	Legt die Aktion beim Empfang eines LF-Codes fest.
	Zeilenlänge	<b>80</b> /136 Spalten	Diese Option legt die Anzahl der Zeichen pro Zeile fest.
	Seitenlänge	11/ <b>11,7</b> /12 Zoll	Diese Option gibt die Länge des Papiers an.
	TOF-Position	<b>0,0</b> /0,1/ bis 1,0 Zoll	Legt die Position bezüglich der Oberkante des Papiers fest.
	Rand links	<b>0,0</b> /0,1/ bis 1,0 Zoll	Verschiebt die horizontale Druckposition um den angegebenen Wert nach rechts.
	An Letter	Aktivieren/ <b>Deaktivieren</b>	Diese Option legt den Modus fest, der Druckdaten mit 11 Zoll (66 Zeilen) in den LETTER-Druckbereich einpasst.
Text Höhe	<b>Gleich</b> /Anders	Diese Option legt die Höhe eines Zeichens fest. GLEICH: Unabhängig von CPI, gleiche Höhe CPI-ABHÄNGIG: Die Zeichenhöhe ist abhängig von CPI.	

BEZEICHNUNG		EINSTELLUNGEN	ERLÄUTERUNG
EPSON FX-Setup	Zeichenbreite	<b>10 CPI</b> / 12 CPI/ 17 CPI 20 CPI/ Proportional	Diese Einstellung legt die Zeichendichte in der Epson FX-Emulation fest.
	Character Set (Zeichensatz)	<b>SATZ 2</b> SATZ 1	Diese Option legt einen Zeichensatz fest.
	Zeichensatz	<b>IBM-437</b>	Legt den Zeichensatz für die Epson FX-Emulation fest. (Eine vollständige Liste finden Sie am Bedienfeld.)
	Format Buchstabe Ø	Aktivieren/ <b>Deaktivieren</b>	Diese Option legt das Format fest, das ø (9B) und ¥ (9D) durch ø (ou) und Ø (Null) ersetzt.
	Zero Character (Nullzeichen)	<b>Normal</b> /Mit Schrägstrich	Legt das Format von 0 (Null) fest. MIT SCHRÄGSTRICH: NULL MIT SCHRÄGSTRICH
	Zeilenabstand	<b>6/8</b> LPI	Legt den Zeilenabstand fest.
	Keine Leerseite	Ein, <b>Aus</b>	Legt fest, ob eine leere Seite ausgegeben wird. Nur verfügbar, wenn „Einfach“ eingestellt ist.
	CR-Funktion	<b>CR</b> /CR+LF	Legt die Aktion beim Empfang eines CR-Codes fest.
	Zeilenlänge	<b>80</b> /136 Spalten	Diese Option legt die Anzahl der Zeichen pro Zeile fest.
	Seitenlänge	11/ <b>11,7</b> /12 Zoll	Diese Option gibt die Länge des Papiers an.
	TOF-Position	<b>0,0</b> /0,1/ bis 1,0 Zoll	Legt die Position bezüglich der Oberkante des Papiers fest.
	Rand links	<b>0,0</b> /0,1/ bis 1,0 Zoll	Verschiebt die horizontale Druckposition um den angegebenen Wert nach rechts.
	An Letter anpassen	Aktivieren/ <b>Deaktivieren</b>	Diese Option legt den Modus fest, der Druckdaten mit 11 Zoll (66 Zeilen) in den LETTER-Druckbereich einpasst.
Texthöhe	<b>Gleich</b> /Anders	Diese Option legt die Höhe eines Zeichens fest. GLEICH: Unabhängig von CPI, gleiche Höhe CPI-ABHÄNGIG: Die Zeichenhöhe ist abhängig von CPI.	
Farb-Setup	Farbsim.	<b>Aus</b> SWOP Euroscale Japan	Das Gerät verfügt über eine eigene Prozesssimulations-Engine, die Standardfarben im Drucker simuliert. Diese Funktion ist nur bei PS-Aufträgen verfügbar.
	UCR	<b>Niedrig</b> Mittel Hoch	Begrenzt die Dicke der Tonerschicht. Wenn sich Papier beim Schwarzdruck kräuselt, kann dies u. U. durch Auswahl von MITTEL oder NIEDRIG reduziert werden. UCR = Under Color Removal.

BEZEICHNUNG		EINSTELLUNGEN	ERLÄUTERUNG
Farb-Setup (Fortsetzung)	CMY 100% Density (Dichte)	Aktivieren/ <b>Deaktivieren</b>	Aktiviert/deaktiviert die 100 % Ausgabe gegen die CMY100 % TRC-Kompensation. Normalerweise steuert die TRC-Kompensationsfunktion die geeignete Druckdichte, daher ist 100 % Ausgabe nicht immer möglich.  Durch Auswahl von AKTIVIEREN wird die 100 % Ausgabe in einer beliebigen individuellen Farbe aktiviert. Der aktuelle Druck, einschl. TRC-Kompensation, ist auf einen entsprechenden Bereich beschränkt. Diese Funktion ist für besondere Zwecke vorgesehen, z. B. Spezifikation in CMYK-Farbreduktion in PS.
	CMYK CMYK- Umwandlung	<b>Ein</b> , Aus	Die Einstellung „AUS“ vereinfacht die Umwandlung von CMYK-Daten und verkürzt auf diese Weise die Verarbeitungszeit.  Diese Einstellung wird nicht berücksichtigt, wenn die Funktion Druckfarb.Simul. verwendet wird.  Nur PS
Speicher- Setup	Empfangs- Puffergröße	<b>Auto</b> 0,5 Megabyte 1 Megabyte 2 Megabyte 4 Megabyte 8 Megabyte 16 Megabyte 32 Megabyte	Legt die Empfangspuffergröße fest.
	Ressource Speichern	Auto <b>Aus</b> 0,5 Megabyte 1 Megabyte 2 Megabyte 4 Megabyte 8 Megabyte 16 Megabyte 32 Megabyte	Legt die Größe des Ressourcenspeicherbereichs fest.
Flash-Setup	Initialisieren	Ausführen	Initialisiert den residenten Flashspeicher.  Wenn Sie die Taste <b>Enter (Eingabe)</b> drücken, wird die folgende Bestätigungsmeldung angezeigt: Sind Sie sicher? Ja/Nein  Wenn <b>Nein</b> ausgewählt ist, wird wieder das vorherige Menü angezeigt.  Wenn <b>Ja</b> ausgewählt wird, wird die folgende Bestätigungsmeldung angezeigt. Sofort ausführen? Ja/Nein  Wenn <b>Nein</b> ausgewählt ist, wird wieder das vorherige Menü angezeigt. Die Anforderung der Ausführung der FLASH-Initialisierung wird dann in den Speicher gestellt, und die Initialisierung wird beim Ausschalten/Einschalten ausgeführt.  Wenn <b>Ja</b> ausgewählt wird, wird das Gerät heruntergefahren, und die FLASH-Initialisierung wird beim Ausschalten/Einschalten ausgeführt.



BEZEICHNUNG		EINSTELLUNGEN	ERLÄUTERUNG
SD Karte Einstellungen	<b>Diese Option wird nur dann angezeigt, wenn die SD-Karte (optional) installiert ist.</b>		
	Initialisieren	Ausführen	<p>Initialisiert die SD-Karte auf die werkseitigen Einstellungen. Das Gerät führt eine Partitionierung durch und initialisiert die einzelnen Partitionen.</p> <p>Wenn dieses Menü ausgeführt wird, wird die folgende Bestätigungsmeldung angezeigt: Sind Sie sicher? Ja/Nein</p> <p>Wenn <b>Nein</b> ausgewählt wird, kehren Sie zum vorherigen Menü zurück.</p> <p>Wenn <b>Ja</b> ausgewählt wird, wird die folgende Bestätigungsmeldung angezeigt. Sofort ausführen? Ja/Nein</p> <p>Wenn <b>Nein</b> ausgewählt wird, kehren Sie zum vorherigen Menü zurück.</p> <p>Die Anforderung der Ausführung der Initialisierung der SD-Karte wird in den Speicher gestellt und die Initialisierung wird beim nächsten Ausschalten/Einschalten ausgeführt.</p> <p>Wenn <b>Ja</b> ausgewählt wird, wird das Gerät heruntergefahren und die SD-Karte wird beim Ausschalten/Einschalten initialisiert.</p>
Partition ändern	PCL nn%/ Standard mm%/ PSII%/ <Übernehmen>	<p>Legt die Größe der Partition fest. Legt eine Größe im Verhältnis zur gesamten SD-Karte in % (Einheit von 1 %) fest.</p> <p>nn,mm,II: 1 - 98 und nn+mm+II=100</p> <p>Die Größen werden in der Partitionsliste angezeigt und können durch Auswahl der zu ändernden Partitionsgröße geändert werden. Wenn <b>Übernehmen</b> ausgewählt wird, wird die folgende Bestätigungsmeldung angezeigt. <b>Sind Sie sicher? Ja/Nein</b></p> <p>Wenn <b>Nein</b> ausgewählt wird, kehren Sie zum vorherigen Menü zurück.</p> <p>Wenn <b>Ja</b> ausgewählt wird, wird die folgende Bestätigungsmeldung angezeigt. <b>Sofort ausführen? Ja/Nein</b></p> <p>Wenn <b>Nein</b> ausgewählt wird, kehren Sie zum vorherigen Menü zurück. Die Anforderung der Ausführung der Änderung der Partitionsgröße wird in den Speicher gestellt und die Initialisierung der SD-Karte wird beim nächsten Ausschalten/Einschalten ausgeführt.</p> <p>Wenn <b>Ja</b> ausgewählt wird, wird das Gerät heruntergefahren. Die Initialisierung der SD-Karte und die Änderung der Partitionsgröße werden beim Ausschalten/Einschalten ausgeführt. (Wenn eine Partitionsgröße geändert wird, werden alle anderen ebenfalls geändert.) Wenn eine Partitionsgröße geändert wird, muss die Initialisierung der SD-Karte ebenfalls durchgeführt werden.</p> <p>Wenn eine zuvor verwendete SD-Karte installiert wird, wird die Initialisierung der SD-Karte ebenfalls ausgeführt. Wenn eine zuvor verwendete SD-Karte installiert ist, kann sich das Layout des Menüs von dem der einzelnen Partitionen unterscheiden. (Das zuvor verwendete Layout wird angezeigt.)</p>	

BEZEICHNUNG		EINSTELLUNGEN	ERLÄUTERUNG
SD Karte Einstellungen (Fortsetzung)	Partition format.	<b>PCL</b> Standard PS	Formatiert die angegebene Partition. Wenn Sie die Taste <b>Enter (Eingabe)</b> drücken, wird die folgende Bestätigungsmeldung angezeigt: <b>Sind Sie sicher? Ja/Nein</b> Wenn <b>Nein</b> ausgewählt wird, kehren Sie zum vorherigen Menü zurück. Wenn <b>Ja</b> ausgewählt wird, wird die folgende Bestätigungsmeldung angezeigt. <b>Sofort ausführen? Ja/Nein</b> Wenn <b>Nein</b> ausgewählt wird, kehren Sie zum vorherigen Menü zurück. Die Anforderung der Ausführung der Partitionsformatierung wird in den Speicher gestellt und die Formatierung wird beim nächsten Ausschalten/Einschalten ausgeführt. Wenn <b>Ja</b> ausgewählt wird, wird das Gerät heruntergefahren und die Partition wird beim Ausschalten/Einschalten formatiert.
System- einstellung	Near Life Status	<b>Aktivieren/</b> Deaktivieren	Legt die LCD-Feldkontrolle für die Warnung bezüglich des Lebensendes von Trommel, Fixierer und Transportband fest. Aktivieren: Warnung bezüglich des Lebensendes wird angezeigt. Deaktivieren: Es wird keine Warnung bezüglich des Lebensendes angezeigt.
	L.-dauer- LED	<b>Aktivieren/</b> Deaktivieren	Steuert die Einstellungen der <b>Attention- (Achtung-)LED</b> , wenn eine Warnung zum Ende der Lebensdauer von Toner, Trommel, Fixierer oder Transportband ausgegeben wird. Die Attention- (Achtung-)LED leuchtet, wenn diese Einstellung aktiviert ist, und leuchtet nicht, wenn sie deaktiviert ist. (Zeigt LCD-Meldung an.) Die vorübergehende Wiederherstellung durch Öffnen und Schließen der Abdeckung im Lebensdauerfehler ist nicht berücksichtigt.
Zeit- einstellung	Datums- format	MM/TT/JJJJ <b>tt/mm/jjjj</b> JJJJ/MM/TT	Legen Sie das gewünschte Format fest.
	Zeitzone	-13:00 ~ <b>0:00</b> ~ +13:00	Geben Sie die Zeitzone Ihres Lands im Verhältnis zu GMT ein. Legen Sie sie in Viertel-Einheiten innerhalb des Bereichs fest. Erhöhen/verringern Sie den Wert mit den Menü- (Menü-)Tasten <b>Pfeil oben/Pfeil unten</b> , und drücken Sie die Taste <b>Enter (Eingabe)</b> , um zu bestätigen und mit der nächsten Ziffer fortzufahren.
	Sommerzeit	Ein <b>Aus</b>	Aktivieren/deaktivieren Sie die Sommerzeiteinstellung.
	Zeit- einstellung	<b>01/01/2000</b> <b>00:00</b> ~ 01/01/2009 00:00 ~ 31/12/2091 23:59	Legen Sie das aktuelle Datum und die aktuelle Uhrzeit fest. Die Anzeigeformate folgen den unter „Datumsformat“ vorgenommenen Einstellungen.

BEZEICHNUNG		EINSTELLUNGEN	ERLÄUTERUNG
Kennwort ändern	Neues Kennwort	xxxxxxxxxxxxxx	Legt ein neues Kennwort für den Aufruf des Menüs Admin-Setup fest. 6 bis 12 alphanumerische Zeichen können hier eingegeben werden.
	Kennw. wiederholen	xxxxxxxxxxxxxx	Der Benutzer muss das neue Kennwort für den Aufruf des Menüs Admin-Setup erneut eingeben. 6 bis 12 alphanumerische Zeichen können hier eingegeben werden.
Einstellungen	Einstellg. zurücks.	Ausführen	Setzt EEPROM auf CU zurück. Setzt das Benutzermenü auf die Werkseinstellungen zurück. Wenn <b>Ausführen</b> ausgewählt wird, wird das Menü beendet.
	Einstellg. speichern	Ausführen	Speichert die derzeit eingestellten Menüs. Mit dieser Funktion werden die Menüs, die zuletzt ausgeführt wurden, gespeichert und zuvor gespeicherte Menüs überschrieben. Wenn Sie die Taste <b>Enter (Eingabe)</b> drücken, wird die folgende Bestätigungsmeldung angezeigt: <b>Sind Sie sicher? Ja/Nein</b> Wenn <b>Nein</b> ausgewählt wird, werden die vorherigen Menüs wiederhergestellt. Bei <b>Ja</b> werden die aktuellen Menüeinstellungen gespeichert, und das Menü wird beendet.
	Einstellg. wiederherst.	Ausführen	Änderungen der gespeicherten Menüeinstellung. Wenn Sie die Taste <b>Enter (Eingabe)</b> drücken, wird die folgende Bestätigungsmeldung angezeigt: <b>Sind Sie sicher? Ja/Nein</b> Wenn <b>Nein</b> ausgewählt ist, wird wieder das vorherige Menü angezeigt. Bei <b>Ja</b> werden die aktuellen Menüeinstellungen gespeichert, und das Menü wird beendet. Bedingung für die Anzeige: Die Menüeinstellungen sind gespeichert.

## KALIBRIERUNG

BEZEICHNUNG		EINSTELLUNGEN	ERLÄUTERUNG
Autom. Dichte		<b>Ein</b> , Aus	Wählt aus, ob die Dichteanpassung und die TRC-Kompensation automatisch durchgeführt werden. Ein: Die Dichteanpassung wird automatisch unter den vom Gerät angegebenen Bedingungen durchgeführt und in der TRC-Kompensation reflektiert. Aus: Der Drucker führt die Dichteanpassung nicht automatisch aus.
Bilddichte einstellen		Ausführen	Wenn Ausführen ausgewählt wird, passt der Drucker die Dichte sofort an, die in der TRC-Kompensation reflektiert wird. <b>Diese Anpassung muss vorgenommen werden, wenn der Drucker untätig ist. Sie kann ungültig werden, wenn sie in einem anderen Zustand ausgeführt wird.</b>

BEZEICHNUNG		EINSTELLUNGEN	ERLÄUTERUNG
Reg. anpassen		Ausführen	Wenn dieses Menü ausgewählt wird, führt der Drucker die automatische Anpassung der Registrierung durch. <b>Diese Anpassung muss vorgenommen werden, wenn der Drucker untätig ist.</b>
Feinabst. drucken		Ausführen	Druckt die Feinabstimmung für den Benutzer, damit TRC angepasst wird. Diese Funktion wird normalerweise nicht benötigt, da TRC automatisch durch die Dichteanpassung und die TRC-Kompensation an die empfohlenen Werte angepasst wird. Die Anpassung wird als Versatz-Wert (Addition) zu den durch die Funktion Dichte anpassen/TRC-Kompensation vorgenommenen Korrekturen dargestellt.
Feinabstimmung Cyan, Magenta, Gelb und Schwarz	Hell	-3,-2,-1, <b>0</b> ,+1,+2,+3,	Passt den HELLEN Bereich von TRC an. + = Dunkler - = Heller
	Mittel	-3,-2,-1, <b>0</b> ,+1,+2,+3,	Passt den MITTELTON-Bereich von TRC an. + = Dunkler - = Heller
	Dunkel	-3,-2,-1, <b>0</b> ,+1,+2,+3,	Passt den DUNKLEN Bereich von TRC an. + = Dunkler - = Heller
Deckung Cyan, Magenta, Gelb und Schwarz		-3,-2,-1, <b>0</b> ,+1,+2,+3,	Passt die Druckdichte an.

## BOOT MENÜ

Dieses Menü sollte nur von Systemadministratoren geändert werden. Anleitungen zum Aufruf dieses Menüs finden Sie in [„Einstellungen ändern – Administrator“](#) auf Seite 23.

Dieses Menü ist nur in ENGLISCHER Sprache verfügbar (die Standardeinstellungen sind durch Fettdruck hervorgehoben).

## Parallel Setup

---

### HINWEIS

*Dieser Menüpunkt ist lediglich für das Modell C711 relevant.*

---

Dieses Menü steuert den Betrieb der parallelen Datenschnittstelle des Druckers.

BEZEICHNUNG	EINSTELLUNGEN	ERLÄUTERUNG
Kennwort eingeben	xxxxxxxxxxxx	Geben Sie ein Kennwort ein, um auf das Boot Menü zuzugreifen. Das Kennwort muss 6 bis 12 alphanumerische Zeichen lang sein. Der Standardwert ist „aaaaa“.
Parallel	<b>Enable</b> / Disable	Diese Option aktiviert oder deaktiviert die parallele Schnittstelle.
Bi-Direction	<b>Enable</b> / Disable	FREIGEBEN/SPERREN der bidirektionalen Funktion der parallelen Schnittstelle.
ECP	<b>Enable</b> / Disable	Diese Option aktiviert oder deaktiviert den ECP-Port.

BEZEICHNUNG	EINSTELLUNGEN	ERLÄUTERUNG
Ack Width	<b>Narrow/</b> Medium/ Wide	Setzt die ACK-Impulsdauer für kompatiblen Empfang. = 0,5 µs = 1,0 µs = 3,0 µs
Ack / Busy Timing	<b>Ack In Busy/</b> Ack while Busy	ACK IN BUSY: BUSY=LOW-> Das Ende des ACK-Impulses. ACK WHILE BUSY: BUSY=LOW -> Die Mitte des ACK-Impulses.
I-Prime	3µs/50µs <b>Deaktiviert</b>	3 Mikrosekunden: Aktiviert mit dem 3µs nInit-Signal. 50 Mikrosekunden: Aktiviert mit dem 50µs nInit-Signal.
Offline-Empfang	Enable / <b>Disable</b>	Aktiviert oder deaktiviert diese Funktion. Wenn die Aktivierung eingestellt ist, ist die Schnittstelle auch dann noch empfangsbereit, wenn auf Offline geschaltet wird. Die Schnittstelle sendet das Signal BUSY nur bei vollem Empfangspuffer oder bei einem Service-Ruf.

## USB-Setup

Dieses Menü steuert den Betrieb der USB-Datenschnittstelle des Druckers.

BEZEICHNUNG	EINSTELLUNGEN	ERLÄUTERUNG
USB	<b>Enable /</b> Disable	FREIGEBEN/SPERREN der USB-Schnittstelle.
Geschwindigkeit	<b>480/</b> 12 Mbps	Diese Option legt die Geschwindigkeit der Schnittstelle fest. Nach der Änderung einer Einstellung des Menüs wird der Drucker beim Beenden neu gestartet.
Soft Reset	Enable / <b>Disable</b>	Diese Option aktiviert oder deaktiviert den Befehl ZURÜCKSETZEN.
Offline-Empfang	Enable / <b>Disable</b>	OFF-LINE-EMPFANG.
Seriennummer	<b>Enable /</b> Disable	Legt fest, ob eine USB-Seriennummer freigegeben oder gesperrt wird. Anhand der USB-Seriennummer wird das USB-Gerät erkannt, das an Ihren PC angeschlossen ist.

Wenn Sie eine Einstellung im USB-Menü geändert haben, schalten Sie den Drucker AUS und wieder EIN.

## Einstellung: Sicherheit

### HINWEIS

Dieses Menü wird nur angezeigt, wenn die optionale SD-Karte installiert ist.

BEZEICHNUNG	EINSTELLUNGEN	ERLÄUTERUNG
Auftrags- beschränkung	<b>Aus</b> Auftrag verschlüsselt	Kontrolle des Auftragsbeschränkungsmodus. Andere Aufträge als die angegebenen werden zurückgewiesen.
Make Secure SD Card	Ausführen	Die Codierfunktion der SD-Karte wird aktiviert. Die Bildung des Schlüsselwerts und der Codierfunktionsinformationen (Sicherheitsmodus) wird eingeschaltet. Gleichzeitig wird die SD-Karte initialisiert. Nach der Ausführung wird die folgende Bestätigungsmeldung angezeigt. <b>Sind Sie sicher?</b> <b>Ja</b> <b>Nein</b> Wenn <b>Nein</b> ausgewählt wird, kehrt die Anzeige zum vorherigen Menü zurück. Wenn <b>Ja</b> ausgewählt wird, wird der Drucker automatisch neu gebootet und die Codierfunktion wird wirksam. Bedingungen für die Anzeige: Die SD-Karte ist installiert, Ungültigkeit der Codierfunktion der SD-Karte und <b>Speichereinstellungen &gt; Initialisierung aktivieren &gt; Ja</b>
Make Normal SD Card	Ausführen	Die Codierfunktion der SD-Karte ist auf „Ungültig“ gesetzt. Das Löschen des Schlüsselwerts und der Codierfunktionsinformationen (Sicherheitsmodus) wird ausgeschaltet. Gleichzeitig wird die SD-Karte initialisiert. Nach der Ausführung wird die folgende Bestätigungsmeldung angezeigt. <b>Sind Sie sicher?</b> <b>Ja</b> <b>Nein</b> Wenn <b>Nein</b> ausgewählt wird, kehrt die Anzeige zum vorherigen Menü zurück. Wenn <b>Ja</b> ausgewählt wird, wird der Drucker automatisch neu gebootet und die Codierfunktion wird ungültig. Bedingungen für die Anzeige: Die SD-Karte ist installiert, Ungültigkeit der Codierfunktion der SD-Karte und <b>Speichereinstellungen &gt; Initialisierung aktivieren &gt; Ja</b>

BEZEICHNUNG	EINSTELLUNGEN	ERLÄUTERUNG
Schlüsselwert rücksetz.	Ausführen	<p>Setzt einen Schlüsselwert zurück, der für eine verschlüsselte SD-Karte verwendet werden soll.</p> <p>Nachdem diese Verarbeitung abgeschlossen ist, können die auf der SD-Karte gespeicherten Daten nicht mehr wiederhergestellt werden.</p> <p>Nach der Ausführung wird die folgende Bestätigungsmeldung angezeigt.</p> <p><b>Sind Sie sicher?</b></p> <p><b>Ja</b></p> <p><b>Nein</b></p> <p>Wenn <b>Nein</b> ausgewählt wird, kehrt die Anzeige zum vorherigen Menü zurück.</p> <p>Wenn <b>Ja</b> ausgewählt wird, wird der Drucker automatisch neu gestartet und der Schlüsselwert wird zurückgesetzt.</p> <p>Bedingungen für die Anzeige:</p> <ul style="list-style-type: none"> <li>&gt; SD-Karte ist implementiert</li> <li>&gt; Eine verschlüsselte SD-Kartenfunktion ist aktiviert.</li> </ul>

## Speichereinstellungen

---

### HINWEIS

*Dieses Menü wird nur angezeigt, wenn die optionale SD-Karte installiert ist.*

---

BEZEICHNUNG	EINSTELLUNGEN	ERLÄUTERUNG
Check File System	Ausführen	Behebt Unterschiede zwischen dem tatsächlich verfügbaren und angezeigten verfügbaren Speicher in einem Dateisystem. Führt die Wiederherstellung von Verwaltungsdaten durch (FAT-Informationen). Führt die Wiederherstellung nur für eine SD-Karte durch.
Check All Sectors	Ausführen	Führt die Wiederherstellung fehlerhafter SD-Kartensektorinformationen und eines Dateisystemfehlers (s. o.) durch.
SD Karte aktivieren	Nein <b>Ja</b>	<p>Auch wenn ein Gerät bei der Installation aufgrund einer fehlerhaften SD-Karte nicht betriebsbereit ist, kann dies geändert werden, indem der Parameter auf <b>Nein</b> gesetzt wird (beachtet die SD-Karte nicht).</p> <p>Wenn „Nein“ eingestellt ist, resultiert der Zugriff auf die SD-Karte in einem <b>Fehler</b>, da die SD-Karte als nicht angeschlossen angesehen wird.</p> <p>Nach der Änderung einer Einstellung und dem Beenden des Menüs wird der Drucker neu gestartet.</p>

BEZEICHNUNG	EINSTELLUNGEN	ERLÄUTERUNG
SD Karte löschen	Ausführen	<p>Diese Funktion löscht alle auf der SD-Karte gespeicherten Daten. Die Formel DoD 5220.22-M wird zum Löschen der Karte verwendet. Das Gerät wird nach Änderung des Setups neu gestartet. Wenn Sie die Taste Enter (Eingabe) drücken, wird die folgende Meldung angezeigt:</p> <p><b>Sind Sie sicher?</b></p> <p><b>Ja</b> <b>Nein</b></p> <p>Wenn <b>Nein</b> ausgewählt ist, kehren Sie zum Quellmenü zurück.</p> <p>Wenn <b>Ja</b> ausgewählt wird, wird der Löschvorgang der Platte unmittelbar nach dem Menü und dem Neustart des Geräts gestartet.</p> <p>Wenn die Taste <b>Cancel (Abbrechen)</b> während des Löschvorgangs gedrückt und gehalten wird, werden die folgenden Bestätigungsmeldungen für den Abbruch der Verarbeitung angezeigt:</p> <p><b>Abbruch?</b></p> <p><b>Ja</b> <b>Nein</b></p> <p>Wenn <b>NEIN</b> ausgewählt ist, wird der Vorgang fortgesetzt. Wenn <b>JA</b> ausgewählt ist, wird der Vorgang abgebrochen.</p>
Initialisierung aktivieren	<b>Nein</b> Ja	Verhindert die Änderung einer Einstellung bei der Initialisierung eines Blockgeräts (SD-Karte, Flash).

## Power Setup

BEZEICHNUNG	EINSTELLUNGEN	ERLÄUTERUNG
Spitzenleistungs-kontrolle	<b>Mittelleicht</b> Niedrig	Legt die Spitzenleistungskontrolle fest.
Energiesparmodus	<b>Aktiviert</b> Deaktiviert	Aktiviert/deaktiviert den Energiesparmodus. Wenn „Energiesparmodus“ deaktiviert ist, kann diese Einstellung durch Drücken der Taste <b>Power Save / Wake Up (Energiesparmodus/Wake-up)</b> auf dem Bedienfeld manuell überschrieben werden.
Ruhemodus	<b>Aktiviert</b> Deaktiviert	Aktiviert/deaktiviert den Ruhezustand.
USB Host Power	<b>Aus</b> Ein	Legt die Stromversorgung für USB-HOST des gesamten Energiesparmodus fest. Wenn AUS, wird die Stromversorgung unterdrückt. Wenn EIN, ist die Stromversorgung normal.



## Spracheinstellung

BEZEICHNUNG	EINSTELLUNGEN	ERLÄUTERUNG
Sprache initialisieren	Ausführen	Initialisiert die im FLASH-SPEICHER geladene Meldungsdatei. Wenn die Taste <b>Enter (Eingabe)</b> gedrückt wird, wird die folgende Bestätigungsmeldung angezeigt: <b>Sind Sie sicher?</b> <b>Ja</b> <b>Nein</b> Wenn <b>NEIN</b> ausgewählt ist, kehren Sie zum Quellmenü zurück. Der Löschvorgang der Platte wird unmittelbar nach dem Menü und dem Neustart gestartet.

## System-Setup

BEZEICHNUNG	EINSTELLUNGEN	ERLÄUTERUNG
High Humid Mode (Modus Hohe Luftfeuchtigkeit)	<b>Aus</b> Ein	Schalten Sie die Einstellung ein, wenn feuchtes Papier nach dem Drucken stark gewellt ist. Hinweis: Feuchtes Papier bedeutet, dass Papier in einer Umgebung mit hoher Luftfeuchtigkeit aufbewahrt wurde.

## PRINT STATISTICS MENU (MENÜ DRUCKSTATISTIK)

Dieses Menü sollte nur von Systemadministratoren geändert werden. So greifen Sie auf dieses Menü zu:

1. Schalten Sie den Drucker **AUS**. Schalten Sie den Drucker **EIN**, und halten Sie dabei die Taste **Back (Zurück)** gedrückt.  
Wenn **Print Statistics Menu (Menü Druckstatistik)** angezeigt wird, lassen Sie die Taste los.
2. Drücken Sie die Taste **Enter (Eingabe)**.
3. Geben Sie das Administratorkennwort ein, wenn `Enter Password` (Kennwort eingeben) angezeigt wird:
  - (a) Blättern Sie mithilfe der MENÜ-Tasten **Pfeil unten** und **Pfeil oben** zu dem gewünschten Buchstaben/der gewünschten Ziffer.
  - (b) Drücken Sie die Taste **Enter (Eingabe)**, um einzugeben, und fahren Sie mit dem nächsten Buchstaben/der nächsten Ziffer fort.
  - (c) Wiederholen Sie die Schritte (a) und (b), bis Sie alle Buchstaben/Ziffern eingegeben haben.

**Geben Sie Ihr vierstelliges Kennwort ein.**  
(Das Standardkennwort ist 0000).
4. Drücken Sie die Taste **Enter (Eingabe)**.
5. Drücken Sie die MENÜ-Taste **Pfeil unten** oder **Pfeil oben**, bis das "Element" angezeigt wird, das Sie ändern möchten.
6. Drücken Sie die Taste **Enter (Eingabe)**.
7. Identifizieren Sie die Parameter nach Bedarf mit der MENÜ-Taste **Pfeil unten** oder **Pfeil oben**.
8. Drücken Sie die Taste **Enter (Eingabe)**. Ein Sternzeichen (\*) erscheint neben dieser Einstellung, um darauf hinzuweisen, dass sie jetzt wirksam ist.

9. Drücken Sie die Taste **On Line (Online)**, um das Gerät online zu schalten. Das Gerät wird automatisch neu gestartet.

Dieses Menü ist nur in ENGLISCHER Sprache verfügbar (die Standardeinstellungen sind durch Fettdruck hervorgehoben).

BEZEICHNUNG	EINSTELLUNGEN	ERLÄUTERUNG
Enter Password (Kennwort eingeben)	****	Eingabe eines Kennworts in das Menü Druckstatistik. Der Standardwert ist „0000“. Das Kennwort für den Zugriff auf „Druckstatistik“ ist nicht mit dem Kennwort für den Zugriff auf „Funktionen“ – „Admin-Setup“ identisch. Die Kategorie „Druckstatistik“ wird nicht angezeigt, wenn die Funktion „Druckstatistik“ nicht unterstützt wird.
Usage Report (Nutzungsbericht)	Aktivieren/ <b>Deaktivieren</b>	Aktiviert/deaktiviert den Druck des Nutzungsberichts. Wenn ein Einstellungswert geändert wird, wird der Drucker neu gestartet.
Group Counter (Zähler)	<b>Aktivieren</b> /Deaktivieren	Gibt an, ob der Zähler im Nutzungsbericht angezeigt wird. <b>Aktivieren:</b> Wird angezeigt. <b>Deaktivieren:</b> Wird nicht angezeigt. Bedingung für die Anzeige: Unter Druckstatistik > Nutzungsbericht muss „Aktivieren“ ausgewählt sein.
Supplies Report	Aktivieren/Deaktivieren	Angabe der Häufigkeit des Austauschs von Verbrauchsmaterial/keine Angabe ist eingestellt. Wenn „Aktivieren“ eingestellt ist, wird auch der Maintenance Zähler angegeben. Bedingung für die Anzeige: Unter Druckstatistik > Nutzungsbericht muss „Aktivieren“ ausgewählt sein.
Reset Main Counter	Ausführen	Der Hauptzähler wird zurückgesetzt. Bei Ausführung wird die unten stehende Prüfmeldung angezeigt. Sind Sie sicher? Ja Nein Wenn „Nein“ ausgewählt wird, wird wieder das ursprüngliche Menü angezeigt. Wenn „Ja“ ausgewählt wird, wird der Hauptzähler Null gelöscht, und das Menü wird durchlaufen. Bedingung für die Anzeige: Unter Druckstatistik > Nutzungsbericht muss „Aktivieren“ ausgewählt sein.

BEZEICHNUNG	EINSTELLUNGEN	ERLÄUTERUNG
Reset Group Counter	Ausführen	<p>Der Gruppenzähler wird zurückgesetzt. Bei Ausführung wird die unten stehende Prüfmeldung angezeigt. Sind Sie sicher? Ja Nein</p> <p>Wenn „Nein“ ausgewählt wird, wird wieder das ursprüngliche Menü angezeigt. Wenn „Ja“ ausgewählt wird, wird der Gruppenzähler Null gelöscht, und das Menü wird durchlaufen.</p> <p>Bedingung für die Anzeige: Unter Druckstatistik &gt; Nutzungsbericht muss „Aktivieren“ ausgewählt sein. Unter Druckstatistik &gt; Group Counter Report muss „Aktivieren“ ausgewählt sein.</p>
Reset Supplies Counter	Ausführen	<p>Die Häufigkeit des Austauschs von Verbrauchsmaterial wird zurückgesetzt. (Der Maintenance Zähler wird nicht zurückgesetzt) Sind Sie sicher? Ja Nein</p> <p>Wenn „Nein“ ausgewählt wird, wird wieder das ursprüngliche Menü angezeigt. Wenn „Ja“ ausgewählt wird, wird die Häufigkeit des Verbrauchsmaterialaustauschs Null gelöscht, und das Menü wird durchlaufen.</p> <p>Bedingung für die Anzeige: Unter Druckstatistik &gt; Nutzungsbericht muss „Aktivieren“ ausgewählt sein. Unter Druckstatistik &gt; Supplies Report muss „Aktivieren“ ausgewählt sein.</p>
Change Password (Kennwort ändern)		<p>Ändert das Kennwort. Unter Druckstatistik &gt; Nutzungsbericht muss „Aktivieren“ ausgewählt sein.</p>
New Password (Neues Kennwort)	****	<p>Legt ein neues Kennwort für den Zugriff auf das Menü „Druckstatistik“ fest.</p>
Verify Password (Kennwort bestätigen)	****	<p>Geben Sie das das neue Kennwort für den Aufruf von „Druckstatistik“ zur Bestätigung erneut ein.</p>

## WARTUNG

---

### HINWEIS

Der Drucker C711 wurde zur Veranschaulichung abgebildet. Für den Drucker C610 gilt das gleiche Prinzip.

---

## ERSETZEN DER VERBRAUCHSMATERIALIEN

**Verwenden Sie nur Original-Verbrauchsmaterial, um die bestmögliche Qualität und Leistung Ihrer Hardware sicherzustellen. Fremdprodukte können die Leistung Ihres Druckers beeinträchtigen, und Ihre Garantie kann verfallen.**

## ERSETZEN DER TONERPATRONE

---

### HINWEIS

Wenn auf dem LCD-Display TONERSTAND NIEDRIG angezeigt wird oder das Druckbild blass aussieht, öffnen Sie die obere Abdeckung, und klopfen Sie mehrere Male auf die Patrone, um das Tonerpulver gleichmäßig zu verteilen. Auf diese Weise erzielen Sie die besten Ergebnisse mit Ihrer Tonerpatrone.

---

### ACHTUNG!

**Tauschen Sie die Tonerpatrone(n) erst dann aus, wenn „TONER EMPTY“ (Toner leer) angezeigt wird. Auf diese Weise vergeuden Sie nicht unnötig Toner und schließen Tonersensorfehler aus.**

Der in diesem Gerät verwendete Toner ist ein sehr feines, trockenes Pulver. Er ist in vier Patronen enthalten: eine für jede Farbe Cyan, Magenta, Gelb und Schwarz.

Legen Sie ein Blatt Papier bereit, um die benutzte Tonerpatrone darauf zu stellen, wenn Sie eine neue installieren.

Entsorgen Sie die alte Tonerpatrone in der Verpackung der neuen.

Beachten Sie dabei die gültigen Vorschriften für die Abfallentsorgung. Wenn Toner verschüttet wird, bürsten Sie ihn leicht weg. Reicht dies nicht aus, entfernen Sie restlichen Toner mit einem mit kaltem Wasser befeuchteten Tuch.

Verwenden Sie kein heißes Wasser, und setzen Sie niemals Lösungsmittel ein. Flecken lassen sich nicht mehr entfernen.

### VORSICHT!

**Wenn Sie Toner einatmen oder Toner in Ihre Augen gerät, trinken Sie etwas Wasser bzw. spülen Sie Ihre Augen mit viel kaltem Wasser. Begeben Sie sich unverzüglich in ärztliche Behandlung.**

1. Drücken Sie die Entriegelungstaste der oberen Abdeckung, und öffnen Sie die obere Abdeckung des Druckers vollständig.

### WARNUNG

**Wenn der Drucker eingeschaltet war, ist der Fixierer heiß. Dieser Bereich ist deutlich gekennzeichnet. Berühren Sie ihn nicht.**

- 2.** Merken Sie sich die Anordnung der vier Tonerpatronen.

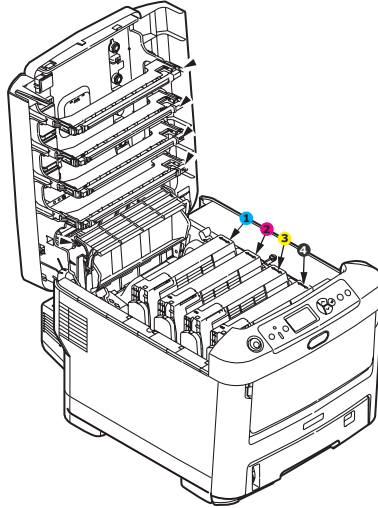

1. Tonerpatrone Cyan      2. Tonerpatrone Magenta  
3. Tonerpatrone Gelb      4. Tonerpatrone Schwarz

- (a) Ziehen Sie den farbigen Tonerpatronen-Freigabehebel der Tonerpatrone, die ersetzt werden soll, in Richtung Druckervorderseite.

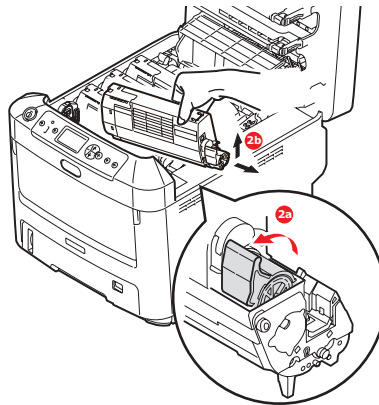

- (b) Heben Sie wie abgebildet die rechte Seite der Tonerpatrone an, und ziehen Sie die Tonerpatrone nach rechts, um die linke Seite zu lösen. Entnehmen Sie die Tonerpatrone dann aus dem Drucker.
- 3.** Stellen Sie die Tonerpatrone vorsichtig auf ein Blatt Papier, um Verschmutzung durch Toner zu vermeiden.
- 4.** Reinigen Sie die Oberseite der ID-Einheit mit einem sauberen, flusenfreien Tuch.

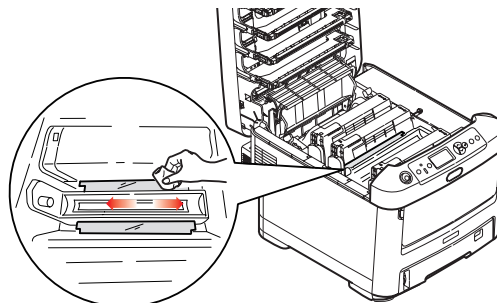

- 5.** Entnehmen Sie die neue Tonerpatrone aus dem Karton, lassen Sie sie aber noch in ihrem Verpackungsmaterial.

6. Schütteln Sie die neue Tonerpatrone vorsichtig mehrmals von Seite zu Seite, um den Toner zu lösen und gleichmäßig in der Tonerpatrone zu verteilen.

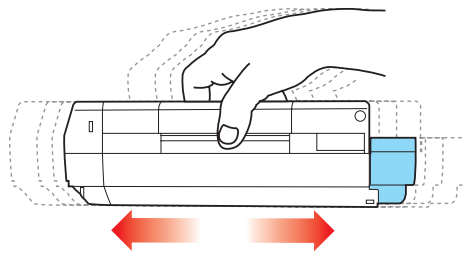

7. Entfernen Sie das Verpackungsmaterial, und ziehen Sie das Klebeband von der Unterseite der Tonerpatrone ab.

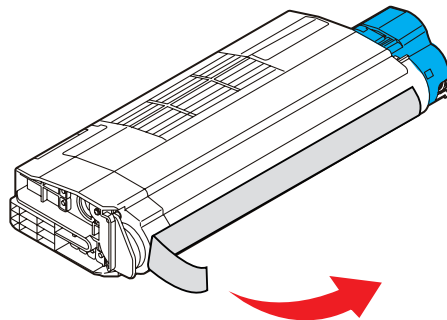

8. Halten Sie die Tonerpatrone oben in der Mitte, so dass sich der farbige Hebel rechts befindet, und setzen Sie sie dann in den Drucker auf die Bildtrommel, von der die alte Tonerpatrone entnommen wurde.

9. Setzen Sie die linke Seite der Tonerpatrone zuerst in die Oberseite der Bildtrommel ein, drücken Sie sie gegen die Feder an der Bildtrommel, und senken Sie dann die rechte Seite der Tonerpatrone auf die Bildtrommel.

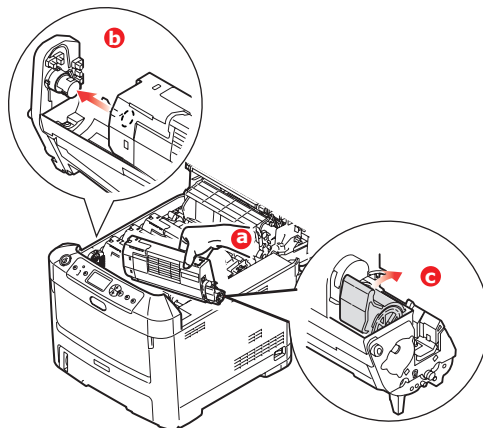

10. Drücken Sie vorsichtig auf die Tonerpatrone, um sich zu vergewissern, dass sie einwandfrei sitzt, und drücken Sie den farbigen Hebel (1) zur Drucker-Rückseite. Dadurch wird die Tonerpatrone verriegelt, und Toner kann in die Bildtrommel gelangen.

11. Wischen Sie den LED-Kopf vorsichtig mit einem sauberen, flusenfreien Tuch ab.

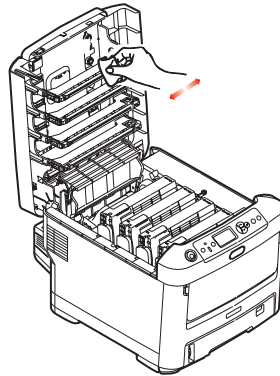

12. Schließen Sie zuletzt die obere Abdeckung, indem Sie fest auf beide Seiten drücken, sodass sie einrastet.

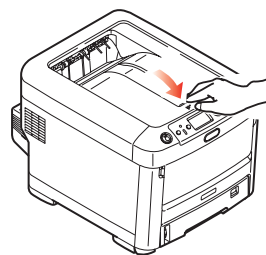

## ERSETZEN DER BILDROMMEL

### ACHTUNG!



**Statisch empfindliche Geräte, mit Vorsicht handhaben.**

Der Drucker enthält vier Bildtrommeln: Cyan, Magenta, Gelb und Schwarz.

1. Drücken Sie die Entriegelungstaste der oberen Abdeckung, und öffnen Sie die obere Abdeckung des Druckers vollständig.

### VORSICHT!

**Wenn der Drucker eingeschaltet war, ist der Fixierer heiß. Dieser Bereich ist deutlich gekennzeichnet. Berühren Sie ihn nicht.**

2. Beachten Sie die Positionen der vier Patronen (a) und Bildtrommeln (b). Diese Reihenfolge muss unbedingt eingehalten werden.

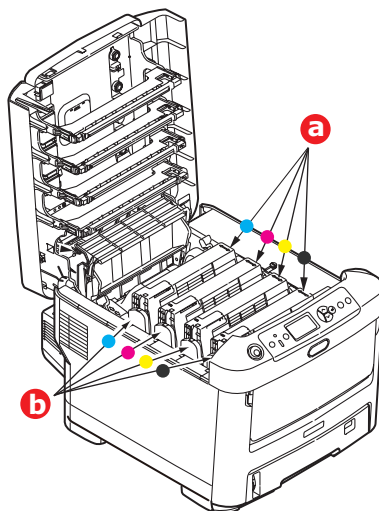

3. Halten Sie die Bildtrommel in der Mitte, und heben Sie sie zusammen mit der Tonerpatrone nach oben und aus dem Drucker.

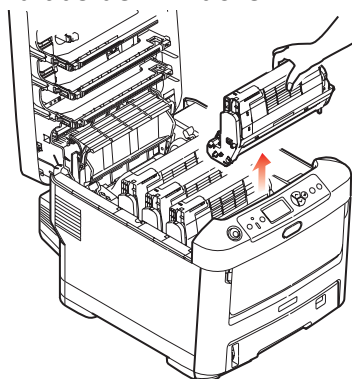

4. Stellen Sie die beiden Teile vorsichtig auf ein Blatt Papier, um Verschmutzungen durch den Toner und eine Beschädigung der grünen Fläche der Trommel zu vermeiden.

### ACHTUNG!

**Die grüne Bildtrommelfläche an der Unterseite der ID-Einheit ist sehr empfindlich gegen Berührung und Licht. Berühren Sie diese Fläche nicht, und setzen Sie sie niemals länger als fünf Minuten der normalen Raumbelichtung aus. Wenn die Trommeleinheit für längere Zeit aus dem Drucker entnommen werden muss, stecken Sie die Tonerpatrone in einen schwarzen Kunststoffbeutel, um sie vor Licht zu schützen. Setzen Sie die Bildtrommel niemals direkter Sonnenbestrahlung oder sehr heller Raumbelichtung aus.**



5. Während sich der farbige Tonerpatronen-Freigabehebel (1) an der rechten Seite befindet, ziehen Sie ihn auf sich zu. Dadurch wird die Tonerpatrone von der Bildtrommeleinheit gelöst.

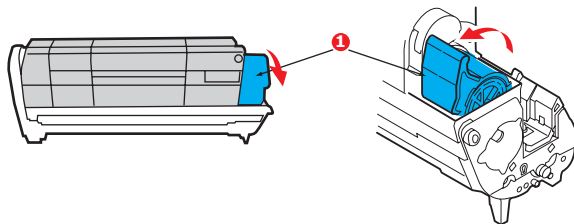

6. Heben Sie wie abgebildet die rechte Seite der Tonerpatrone (1) an, und ziehen Sie die Tonerpatrone nach rechts, um die linke Seite zu lösen (2). Nehmen Sie die Tonerpatrone dann aus der Bildtrommel heraus. Stellen Sie die Tonerpatrone auf ein Blatt Papier, um Verschmutzung durch Toner zu vermeiden.

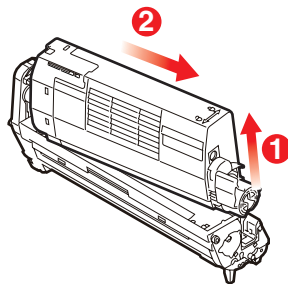

7. Nehmen Sie die neue Bildtrommel aus der Verpackung, und stellen Sie sie auf das Papier, auf das die alte Bildtrommel gelegt wurde. Halten Sie sie wie die alte Einheit. Verpacken Sie die alte Bildtrommel zur Entsorgung in das Verpackungsmaterial.

---

**HINWEIS:**

*Die Anleitungen, die der neuen Bildtrommel beiliegen, enthalten weitere Informationen, z. B. zum Entfernen des Verpackungsmaterials usw.*

---

8. Setzen Sie die Tonerpatrone wie abgebildet auf die neue Bildtrommel. Setzen Sie zuerst die linke Seite ein, und danach die rechte Seite. (Es ist nicht erforderlich, auch die Tonerpatrone zu ersetzen, außer wenn der Toner verbraucht ist.)

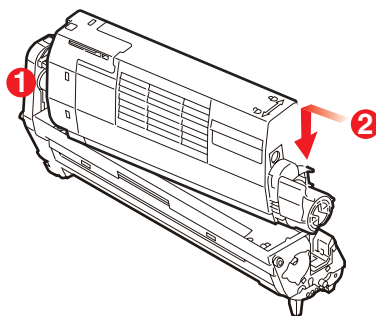

9. Drücken Sie den farbigen Freigabehebel von sich weg, um die Tonerpatrone auf der neuen Bildtrommel zu verriegeln. Dann kann der Toner in die Bildtrommel fließen.

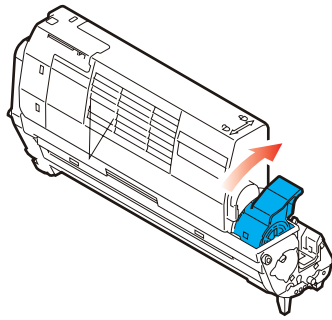

10. Halten Sie die Bildtrommeleinheit oben in der Mitte, und senken Sie sie in den Drucker ab, sodass die Zapfen an beiden Enden in die Schlitze in den Seiten des Drucker-Innenraums kommen.

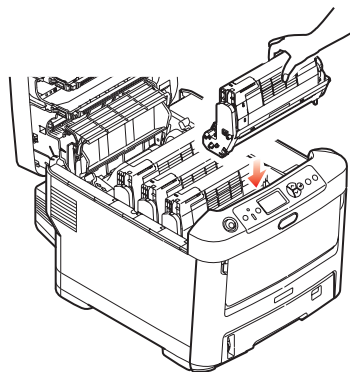

11. Schließen Sie zuletzt die obere Abdeckung, indem Sie fest auf beide Seiten drücken, sodass sie einrastet.

---

**HINWEIS:**

Wenn der Drucker transportiert werden muss, nehmen Sie vorher unbedingt die Bildtrommeleinheit heraus, und bewahren sie in der mitgelieferten Tasche auf. Sie vermeiden so, dass Toner verschüttet wird.

---

## ERSETZEN DES TRANSPORTBANDS

Das Transportband befindet sich unter den vier Bildtrommeln.

Schalten Sie den Drucker aus, und lassen Sie den Fixierer etwa 10 Minuten abkühlen, bevor Sie die Abdeckung öffnen.

1. Drücken Sie die Entriegelungstaste der oberen Abdeckung, und öffnen Sie die obere Abdeckung des Druckers vollständig.

### **VORSICHT!**

**Wenn der Drucker eingeschaltet war, ist der Fixierer heiß. Dieser Bereich ist deutlich gekennzeichnet. Berühren Sie ihn nicht.**

2. Beachten Sie die Positionen der vier Patronen (a) und Bildtrommeln (b). Diese Reihenfolge muss unbedingt eingehalten werden.

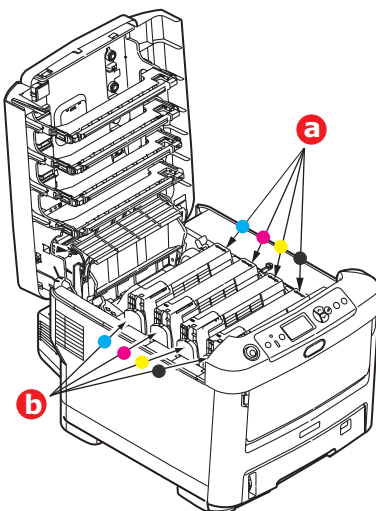

3. Nehmen Sie die einzelnen Bildtrommeln aus dem Drucker, und stellen Sie sie an einen sicheren Platz, wo sie vor Licht und Wärme geschützt sind.

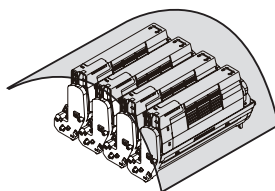

### ACHTUNG!

Die grüne Bildtrommelfläche an der Unterseite der einzelnen Tonerpatronen ist sehr empfindlich gegen Berührung und Licht. Berühren Sie diese Fläche nicht, und setzen Sie sie niemals länger als fünf Minuten der normalen Raumbelichtung aus. Wenn die Trommeleinheit für längere Zeit aus dem Drucker entnommen werden muss, stecken Sie die Tonerpatrone in einen schwarzen Kunststoffbeutel, um sie vor Licht zu schützen. Setzen Sie die Bildtrommel niemals direkter Sonnenbestrahlung oder sehr heller Raumbelichtung aus.

4. An den Seiten des Transportbandes befinden sich zwei Befestigungsvorrichtungen (a) und an seiner Vorderseite eine Hubleiste (b).

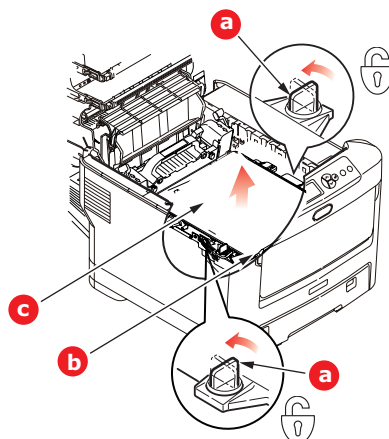

5. Drehen Sie die beiden Befestigungsvorrichtungen um 90° nach links. Dadurch wird das Transportband vom Druckerchassis gelöst.
6. Ziehen Sie die Hubleiste (b) nach oben, sodass die Transportbandeinheit nach vorne hochgekippt wird, und ziehen Sie die Transportbandeinheit (c) aus dem Gerät.
7. Setzen Sie die neue Transportbandeinheit so ein, dass sich die Hubleiste an der Vorderseite und der Antriebsmechanismus an der Rückseite des Druckers befinden. Setzen Sie den Antriebsmechanismus in die Aussparung hinten links im Drucker, und senken Sie die Transportbandeinheit in den Drucker ab.

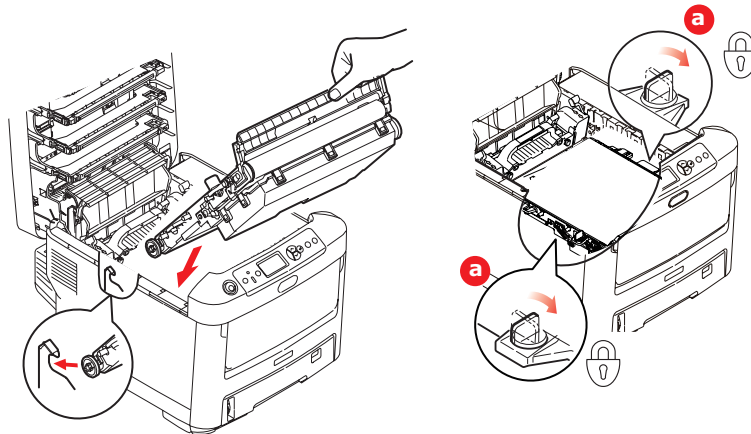

8. Drehen Sie die beiden Befestigungsvorrichtungen (a) um 90° nach rechts, so dass sie einrasten. Dadurch wird die Transportbandeinheit gehalten.
9. Setzen Sie die vier Bildtrommeln mitsamt ihren Tonerpatronen in der gleichen Reihenfolgen, in der sie entnommen wurden, wieder in den Drucker ein: Cyan (ganz hinten), Magenta, Gelb und Schwarz (ganz vorne).
10. Schließen Sie zuletzt die obere Abdeckung, indem Sie fest auf beide Seiten drücken, sodass sie einrastet.

## ERSETZEN DES FIXIERERS

Der Fixierer befindet sich im Drucker unmittelbar hinter den vier Bildtrommeln.

### WARNUNG

**Wenn der Drucker kürzlich eingeschaltet war, sind einige Teile des Fixierers sehr heiß. Gehen Sie äußerst vorsichtig mit dem Fixierer um, und fassen Sie ihn nur am Griff an, der nur mäßig warm wird. Der heiße Bereich ist deutlich durch einen Warnaufkleber gekennzeichnet. Schalten Sie, um sicherzugehen, den Drucker aus, und lassen Sie die Fixiereinheit etwa 10 Minuten abkühlen, bevor Sie die Abdeckung öffnen.**

1. Drücken Sie die Entriegelungstaste der oberen Abdeckung, und öffnen Sie die obere Abdeckung des Druckers vollständig.

2. Der Griff (a) befindet sich an der Oberseite der Fixiereinheit.

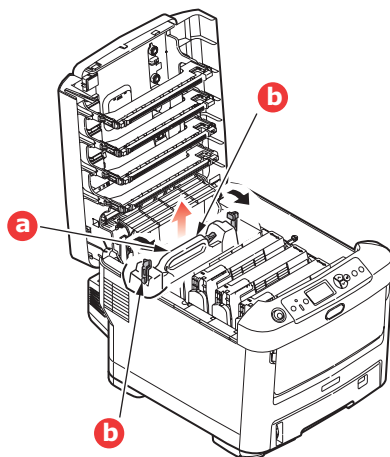

3. Ziehen Sie die beiden Verriegelungshebel (b) zur Drucker-Vorderseite, so dass sie ganz aufrecht stehen.
4. Halten Sie die Fixiereinheit an ihrem Griff (a) und heben Sie sie gerade aus dem Drucker. Wenn der Fixierer noch warm ist, stellen Sie ihn auf eine ebene Fläche, die nicht wärmeempfindlich ist.
5. Entnehmen Sie den neuen Fixierer aus dem Karton, und entfernen Sie das Verpackungsmaterial.
6. Halten Sie den neuen Fixierer am Griff, und vergewissern Sie sich, dass er richtig ausgerichtet ist. Die Verriegelungshebel (b) müssen ganz aufrecht stehen, und die beiden Positionierungszapfen (b) müssen zu Ihnen weisen.

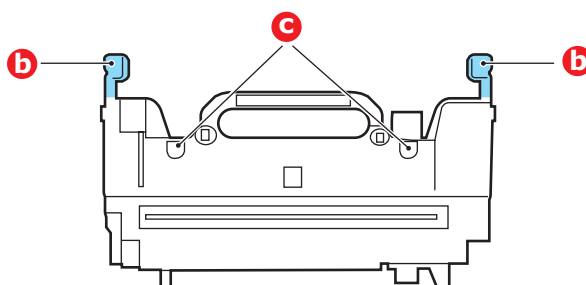

7. Setzen Sie den Fixierer so in den Drucker, dass die beiden Zapfen (c) in die Schlitzlöcher in der Metallwand kommen, die den Fixierer von den Bildtrommeln trennt.
8. Drücken Sie die beiden Verriegelungshebel (b) zur Druckerrückseite, um den Fixierer zu befestigen.

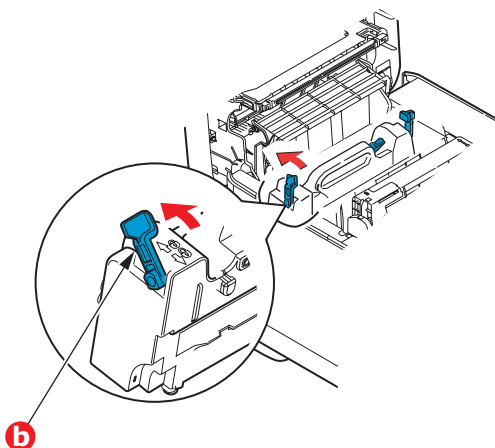

9. Schließen Sie zuletzt die obere Abdeckung, indem Sie fest auf beide Seiten drücken, sodass sie einrastet.

## REINIGEN

### ACHTUNG!

**Verwenden Sie zum Reinigen ein sauberes, feuchtes, flusenfreies Tuch. Verwenden Sie Waschbenzin, Verdünner oder Alkohol nicht als Reinigungsmittel.**

#### ...DAS GEHÄUSE

1. Schalten Sie den Drucker aus.
2. Wischen Sie die Geräteoberfläche mit einem etwas mit Wasser oder einem Neutralreiniger angefeuchteten, weichen Tuch ab.

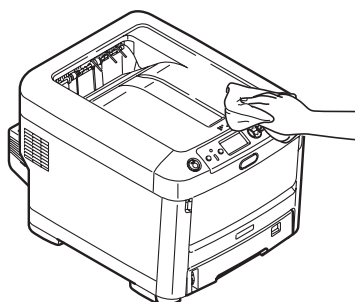

3. Trocknen Sie die Geräteoberfläche mit einem weichen, trockenen Tuch ab.

#### ...DEN LED-KOPF

Wenn das Druckbild unscharf ist oder weiße Linien zeigt, müssen die LED-Köpfe gereinigt werden.

Die Linse kann gereinigt werden, ohne dass der Drucker ausgeschaltet wird.

1. Drücken Sie die Entriegelungstaste der oberen Abdeckung, und öffnen Sie die obere Abdeckung des Druckers vollständig.
2. Wischen Sie den LED-Kopf vorsichtig mit einem sauberen, flusenfreien Tuch ab.

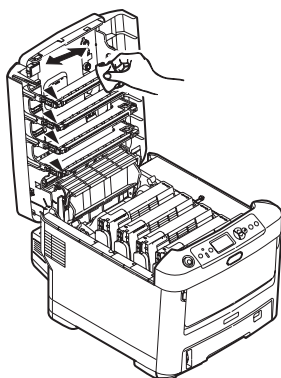

### ACHTUNG!

**Verwenden Sie zum Reinigen des LED-Kopfes weder Methanol noch ein anderes Lösungsmittel, da sonst die Oberfläche der Linse beschädigt werden kann.**

3. Schließen Sie danach zuletzt die obere Abdeckung, indem Sie fest auf beide Seiten drücken, so dass sie einrastet.

## ..DIE PAPIERZUFUHRWALZEN

### **ACHTUNG!**

**Verwenden Sie zum Reinigen ein sauberes, feuchtes, flusenfreies Tuch. Verwenden Sie Waschbenzin, Verdünner oder Alkohol nicht als Reinigungsmittel.**

Reinigen Sie die Papierzufuhrwalzen, wenn häufiger Papierstaus auftreten.

1. Legen Sie Gegenstände wie eine Armbanduhr oder ein Armband ab.
2. Schalten Sie den Drucker aus.
3. Nehmen Sie die Papierkassette aus dem Drucker heraus.

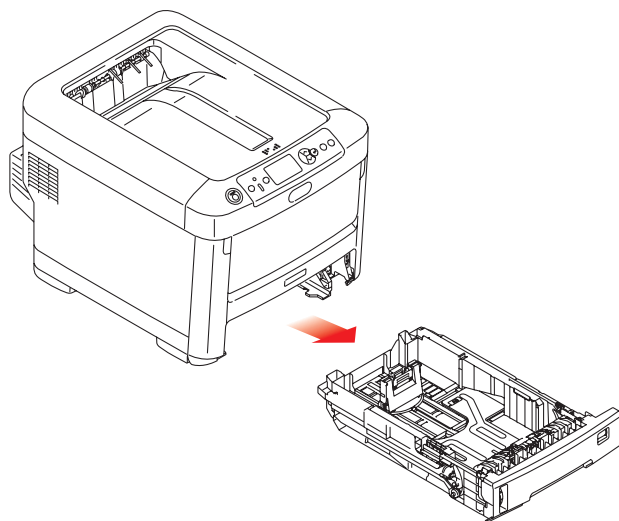

4. Greifen Sie über den Schacht, in dem sich die Papierkassette befand, auf die Papierwalzen zu, und wischen Sie sie mit einem sauberen, flusenfreien und mit Wasser befeuchteten Tuch ab.
5. Wischen Sie die Papierwalze an der Papierkassette ab.
6. Setzen Sie die Papierkassette wieder ein.



# INSTALLIEREN VON UPGRADES

---

## HINWEIS

Der Drucker C711 wurde zur Veranschaulichung abgebildet. Für den Drucker C610 gilt das gleiche Prinzip.

---

Dieser Abschnitt erläutert, wie Sie optionale Zubehörteile im Drucker installieren. Dazu gehören:

- > Duplexeinheit (für Zweiseitendruck)
- > Zusätzlicher RAM-Speicher
- > SD-Karte
- > Ein oder mehrere zusätzliche Papierfächer
- > Schrank

## DUPLEXEINHEIT

Die Duplexeinheit ermöglicht beidseitiges Drucken, wodurch weniger Papier verbraucht und der Umgang mit umfangreichen Dokumenten vereinfacht wird. Außerdem ist dann Broschürendruck möglich, was noch geringeren Papierverbrauch und noch einfacheren Umgang mit großen Dokumenten bedeutet.

Die Duplexeinheit wird an der Rückseite gerade in den Drucker geschoben und erfordert keine Werkzeuge zum Installieren.

1. Packen Sie die neue Duplexeinheit aus, und entfernen Sie etwaiges Verpackungsmaterial.
2. Schalten Sie den Drucker aus. Es ist nicht erforderlich, den Netzstecker zu ziehen.
3. Vergewissern Sie sich, dass die richtige Seite wie abgebildet nach oben weist, und schieben Sie die Duplexeinheit in den Einschub an der Rückseite. Beim Hineinschieben der Duplexeinheit klappt die Blende nach innen. Schieben Sie die Duplexeinheit ganz hinein, bis sie einrastet.

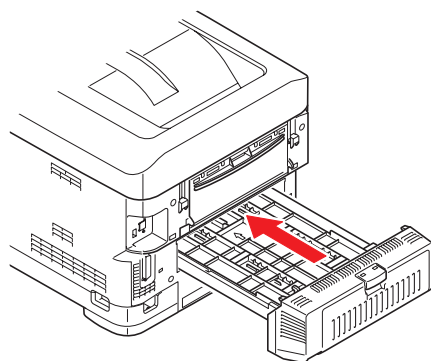

4. Schalten Sie den Drucker ein, und lassen Sie ihn warmlaufen (ca. 1 Minute).
5. Drucken Sie wie folgt eine Menüübersicht:
  - (a) Drücken Sie die Taste **Enter (Eingabe)**.
  - (b) Drücken Sie die Menu- (Menü)-Taste **Pfeil unten** und danach die Taste **Enter (Eingabe)**, um das Menü „Druckdaten“ auszuwählen.
  - (c) Wählen Sie mit der Taste **Enter (Eingabe)** die Option **Konfiguration** aus.
  - (d) Drücken Sie die Taste **Enter (Eingabe)** erneut, um das Menü „Konfiguration“ auszuführen.

- (e) Drücken Sie nach dem Drucken der Menüübersicht **Online**, um das Menüsystem zu verlassen.
6. Überprüfen Sie die erste Seite der Menüübersicht.
  7. Oben auf der Seite zwischen den beiden waagerechten Linien ist die aktuelle Druckerkonfiguration angeführt. In dieser Liste sollte angegeben sein, dass die Duplexeinheit installiert ist.

Anschließend muss nur noch der Druckertreiber eingestellt werden, damit er die neuen Funktionen uneingeschränkt anwenden kann (siehe „[Einstellen der Treibergeräteoptionen](#)“ auf Seite 72).

## SPEICHER-UPGRADE

Das Grundmodell des Druckers wird mit 256 MB Hauptspeicher ausgeliefert. Als Upgrade ist eine zusätzliche Speicherkarte mit 256 MB oder 512 MB verfügbar, sodass eine maximale Gesamtspeicherkapazität von 768 MB möglich ist.

1. Schalten Sie den Drucker aus, und ziehen Sie den Netzstecker.

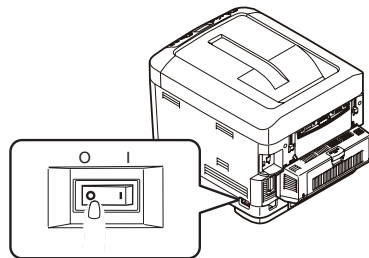

2. Drücken Sie die Entriegelungstaste der oberen Abdeckung, und öffnen Sie die obere Abdeckung des Druckers vollständig.

### VORSICHT!

**Wenn der Drucker kürzlich eingeschaltet war, ist der Fixierer heiß. Dieser Bereich ist deutlich gekennzeichnet. Berühren Sie ihn nicht.**

3. Ziehen Sie das MZ-Fach an den Vertiefungen nach unten. Heben Sie die Entriegelung der vorderen Abdeckung an, und lassen Sie die vordere Abdeckung herab.

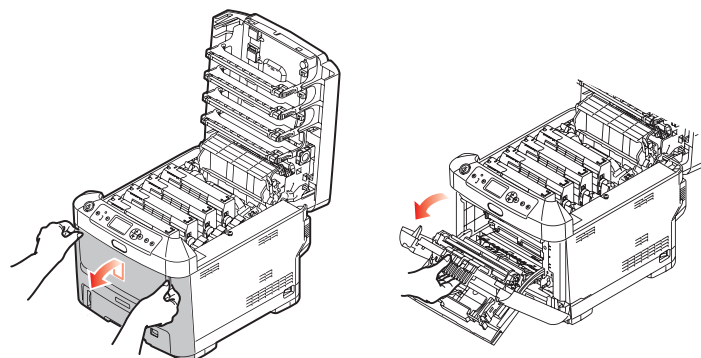

4. Lösen Sie die Schraube (a), mit der die rechte Seitenabdeckung befestigt ist.

- 5.** Heben Sie die Kante der Seitenabdeckung an, und ziehen Sie dann die Abdeckung an der Oberseite vom Drucker weg. Heben Sie die Abdeckung etwas an, um sie vom Drucker abzunehmen. Legen Sie sie sicher auf einer Seite ab.

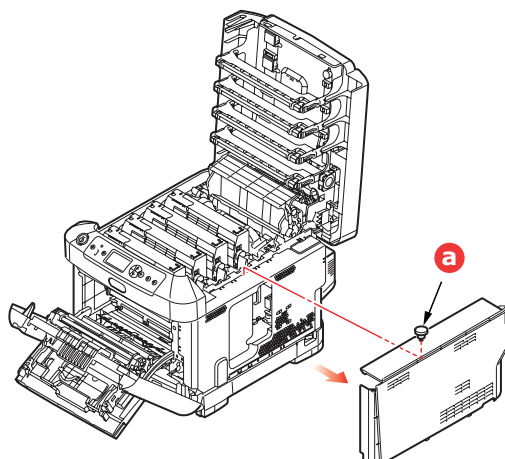

- 6.** Nehmen Sie die neue Speicherkarte vorsichtig aus ihrer Verpackung. Fassen Sie die Speicherkarte nach Möglichkeit nur an ihren kurzen Kanten an, und vermeiden Sie es, die Metallteile zu berühren. Berühren Sie insbesondere nicht die Kontaktleiste.
- 7.** In der Kontaktleiste der Speicherkarte ist eine kleine Aussparung vorhanden, die sich näher an einer als an der anderen Seite befindet.

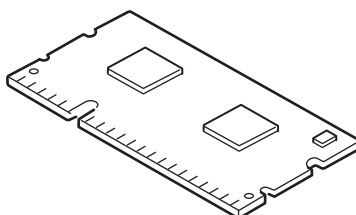

- 8.** Suchen Sie nach dem RAM-Erweiterungssteckplatz im Gerät.
- 9.** Ist im RAM-Erweiterungssteckplatz bereits eine Upgrade-Speicherkarte vorhanden, muss diese entnommen werden, bevor die neue installiert werden kann. Entfernen Sie sie gemäß den nachstehenden Anweisungen. Fahren Sie andernfalls mit Schritt **10** fort.
- (a) Lösen Sie die Halteklammern, und ziehen Sie die Karte aus dem Steckplatz.
- (b) Legen Sie die entnommene Speicherkarte in den Antistatikbeutel, in dem die neue Speicherkarte ausgeliefert wurde.
- 10.** Halten Sie die neue Speicherkarte an ihren kurzen Kanten, sodass die Kontaktleiste in den RAM-Erweiterungssteckplatz weist und die kleine Aussparung sich näher an der Rückseite des Druckers befindet.
- 11.** Drücken Sie die Speicherkarte vorsichtig in den RAM-Erweiterungssteckplatz, bis sie einrastet und sich nicht weiter hineindrücken lässt.

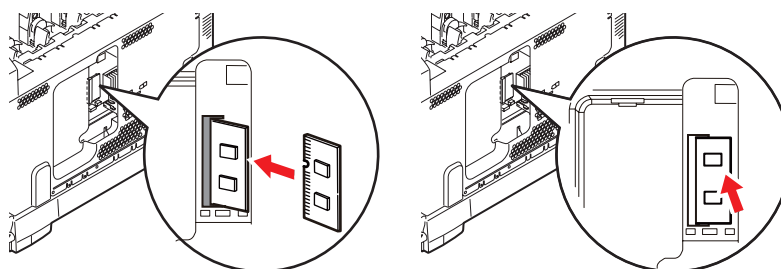

12. Setzen Sie die Seitenabdeckung mit den Halteklammern an ihrer Unterseite in die zugehörigen rechteckigen Öffnungen nahe der Unterseite des Druckers.
13. Bewegen Sie die Oberseite der Seitenabdeckung zum Drucker, und bringen Sie die in Schritt 4 gelöste Schraube wieder an.

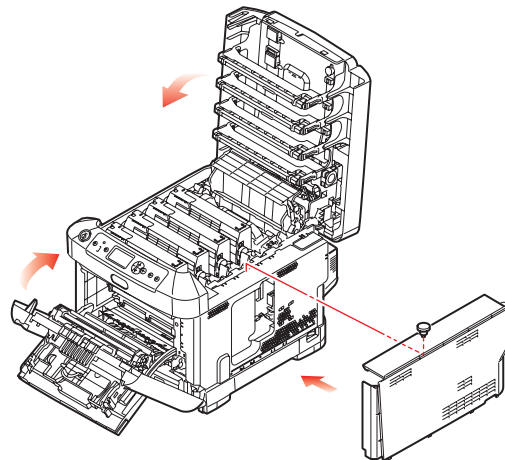

14. Schließen Sie die vordere Abdeckung und die obere Abdeckung, indem Sie sie an jeder Seite kräftig nach unten drücken, so dass sie einrastet.
15. Schließen Sie den Netzstecker wieder an, und schalten Sie den Drucker ein.
16. Wenn der Drucker betriebsbereit ist, drucken Sie wie folgt eine Menüübersicht:
  - (a) Drücken Sie die Taste **Enter (Eingabe)**.
  - (b) Drücken Sie die Menu- (Menü-)Taste **Pfeil unten** und danach die Taste **Enter (Eingabe)**, um das Menü „Druckdaten“ auszuwählen.
  - (c) Wählen Sie mit der Taste **Enter (Eingabe)** die Option **Konfiguration** aus.
  - (d) Drücken Sie die Taste **Enter (Eingabe)** erneut, um das Menü „Konfiguration“ auszuführen.
  - (e) Drücken Sie nach dem Drucken der Menüübersicht **On Line (Online)**, um das Menüsystem zu verlassen.
17. Überprüfen Sie die erste Seite der Menüübersicht.

Oben auf der Seite zwischen den beiden waagerechten Linien ist die aktuelle Druckerkonfiguration angeführt. Die Liste enthält einen Wert für die Gesamtspeichergröße.

Der Wert sollte dem derzeit installierten Speicher entsprechen.

## SD-KARTE

Die optionale SD-Karte ermöglicht das Sortieren von gedruckten Seiten und kann zum Speichern von Overlays, Makros, Schriftarten und vertraulichen oder Prüfdruck-Dokumenten vor dem Ausdruck verwendet werden.

1. Schalten Sie den Drucker aus, und ziehen Sie den Netzstecker.

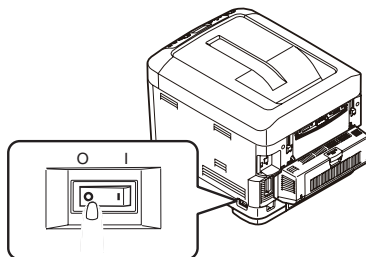

2. Drücken Sie die Entriegelungstaste der oberen Abdeckung, und öffnen Sie die obere Abdeckung des Druckers vollständig.

### VORSICHT!

**Wenn der Drucker kürzlich eingeschaltet war, ist der Fixierer heiß. Dieser Bereich ist deutlich gekennzeichnet. Berühren Sie ihn nicht.**

3. Ziehen Sie das MZ-Fach an den Vertiefungen nach unten. Heben Sie die Entriegelung der vorderen Abdeckung an, und lassen Sie die vordere Abdeckung herab.

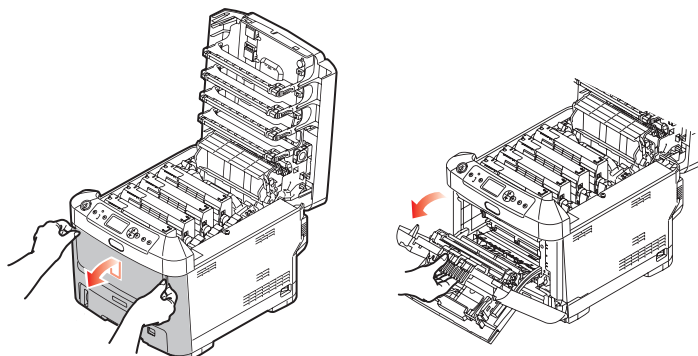

4. Lösen Sie die Schraube (a), mit der die rechte Seitenabdeckung befestigt ist. Heben Sie die Kante der Seitenabdeckung an, und ziehen Sie dann die Abdeckung an der Oberseite vom Drucker weg. Heben Sie die Abdeckung etwas an, um sie vom Drucker abzunehmen. Legen Sie sie sicher auf einer Seite ab.

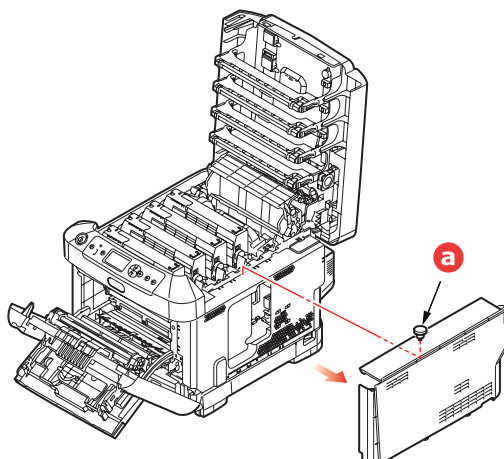

5. Beachten Sie, dass die SD-Karte eine abgeschrägte Ecke hat.

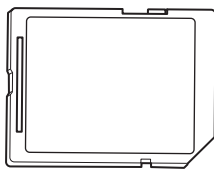

6. Schieben Sie die SD-Karte behutsam wie abgebildet in den Steckplatz.

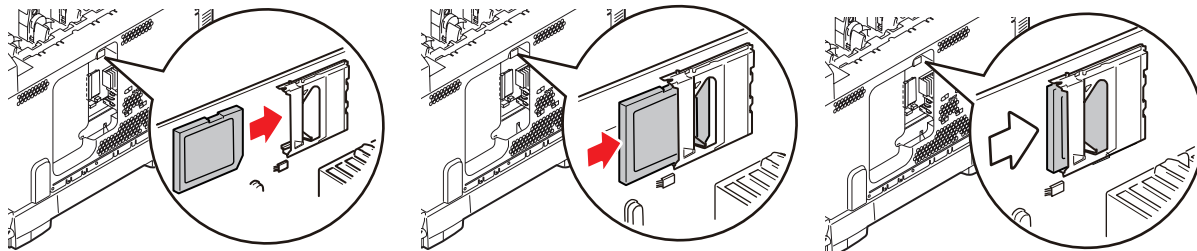

7. Setzen Sie die Seitenabdeckung mit den Halteklammern an ihrer Unterseite in die zugehörigen rechteckigen Öffnungen nahe der Unterseite des Druckers.
8. Bewegen Sie die Oberseite der Seitenabdeckung zum Drucker, und bringen Sie die in Schritt 4 gelöste Schraube wieder an.

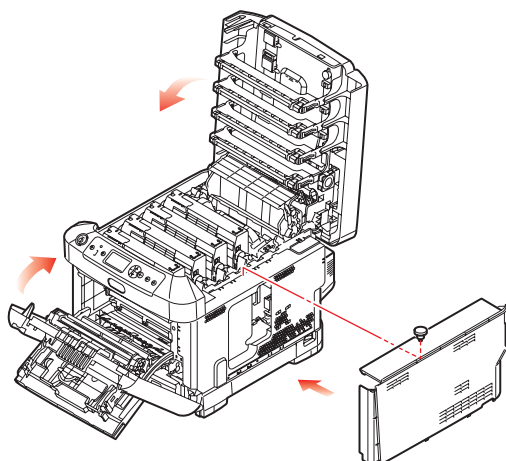

9. Schließen Sie die vordere Abdeckung. Befestigen Sie die obere Abdeckung, indem Sie sie an jeder Seite kräftig nach unten drücken, bis sie einrastet.
10. Schließen Sie den Netzstecker wieder an, und schalten Sie den Drucker ein.
11. Wenn der Drucker betriebsbereit ist, drucken Sie wie folgt eine Menüübersicht:
- (a) Drücken Sie die Taste **Enter (Eingabe)**.
  - (b) Drücken Sie die Menü- (Menü-)Taste **Pfeil unten** und danach die Taste **Enter (Eingabe)**, um das Menü „Druckdaten“ auszuwählen.
  - (c) Wählen Sie mit der Taste **Enter (Eingabe)** die Option **Konfiguration** aus.
  - (d) Drücken Sie die Taste **Enter (Eingabe)** erneut, um das Menü „Konfiguration“ auszuführen.
  - (e) Drücken Sie nach dem Drucken der Menüübersicht **On Line (Online)**, um das Menüsystem zu verlassen.
12. Überprüfen Sie die erste Seite der Menüübersicht. In dieser Liste sollte angegeben sein, dass die SD-Karte installiert ist.

## EIN ODER MEHRERE ZUSÄTZLICHE PAPIERFÄCHER

1. Schalten Sie den Drucker aus, und ziehen Sie den Netzstecker.
2. Platzieren Sie das oder die zusätzlichen Papierfächer an den vorgesehenen Stellen.

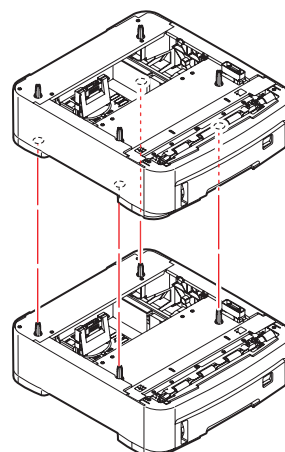

3. Platzieren Sie den Drucker unter Verwendung der Positionierhilfen (a) auf dem oder den zusätzlichen Papierfächern. Beachten Sie beim Hochheben des Druckers alle Sicherheitsvorschriften.

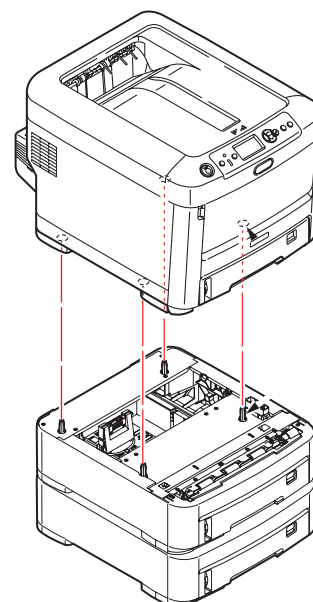

4. Schließen Sie den Netzstecker wieder an, und schalten Sie den Drucker ein.  
Anschließend muss nur noch der Druckertreiber eingestellt werden, damit er die neuen Funktionen uneingeschränkt anwenden kann (siehe [„Einstellen der Treibergeräteoptionen“](#) auf Seite 72).

## EINSTELLEN DER TREIBERGERÄTEOPTIONEN

Nach der Installation eines Upgrades muss möglicherweise der Druckertreiber aktualisiert werden, damit die zusätzlichen Funktionen für die Anwendungen verfügbar sind.

Zubehör wie zusätzliche Papierfächer können nur genutzt werden, wenn der Druckertreiber im Computer weiß, dass sie vorhanden sind.

Manchmal wird die Hardwarekonfiguration des Geräts automatisch erkannt, wenn der Treiber installiert wird. Es ist jedoch ratsam, wenigstens zu prüfen, ob alle verfügbaren Hardwarefunktionen im Treiber aufgelistet sind.

Dieser Vorgang ist wichtig, wenn später zusätzliche Hardwarefunktionen zum Gerät hinzugefügt werden, nachdem die Treiber installiert und eingerichtet wurden.

Wenn das Gerät von mehreren Computern gemeinsam genutzt wird, ist es erforderlich, den Treiber auf jedem Computer zu aktualisieren.

## WINDOWS

1. Öffnen Sie das Fenster Eigenschaften des Treibers.
  - (a) Öffnen Sie das Fenster Drucker („Drucker und Faxgeräte“ unter WindowsXP) über das Menü „Start“ oder in der Windows-Systemsteuerung.
  - (b) Klicken Sie mit der rechten Maustaste auf das Symbol dieses Geräts, und wählen Sie **Eigenschaften** im Pop-upmenü aus.
2. Wählen Sie die Registerkarte **Geräteoptionen**.  
Beim Windows XP PostScript-Treiber kann die Registerkarte auch **Geräteeinstellungen** heißen.
3. Legen Sie die Optionen für alle Geräte fest, die Sie gerade installiert haben.
4. Klicken Sie auf **OK**, um das Fenster zu schließen und die Änderungen zu speichern.

## MAC OS X

### Snow Leopard (Mac OS X 10.6) und Leopard (Mac OS X 10.5)

1. Öffnen Sie in Mac OS X die Print & Fax Preferences (Druck- und FaxEinstellungen).
2. Stellen Sie sicher, dass Ihr Gerät ausgewählt ist.
3. Klicken Sie auf **Optionen & Zubehör....**
4. Klicken Sie auf **Treiber**.
5. Wählen Sie alle für das Gerät geeigneten Hardwareoptionen aus, und klicken Sie auf **OK**.

### Tiger (Mac OS X 10.4)

1. Öffnen Sie in Mac OS X die Print & Fax Preferences (Druck- und FaxEinstellungen).
2. Stellen Sie sicher, dass Ihr Gerät ausgewählt ist.
3. Klicken Sie auf **Drucker konfigurieren.....**
4. Klicken Sie auf das Menü, und wählen Sie **Installationsoptionen....**
5. Wählen Sie alle für das Gerät geeigneten Hardwareoptionen aus, und klicken Sie dann auf **Änderungen aktivieren....**



### **Panther (Mac OS X 10.3)**

- 1.** Öffnen Sie in Mac OS X die Print & Fax Preferences (Druck- und FaxEinstellungen).
- 2.** Klicken Sie auf **Drucken**.
- 3.** Klicken Sie auf **Drucker konfigurieren....**
- 4.** Stellen Sie sicher, dass Ihr Gerät ausgewählt ist, und klicken Sie auf **Info anzeigen....**
- 5.** Klicken Sie auf das Menü, und wählen Sie **Installationsoptionen....**
- 6.** Wählen Sie alle für das Gerät geeigneten Hardwareoptionen aus, und klicken Sie dann auf **Änderungen aktivieren....**

### **DRUCKERSCHRANK**

Installationsanleitungen für den Druckerschrank werden mit dem Schrank ausgeliefert.

## FEHLERBEHEBUNG

Wenn Sie die Empfehlungen in diesem Handbuch zur Verwendung von Druckmedien befolgen und die Medien vor der Verwendung in einem guten Zustand halten, können Sie von diesem Drucker zuverlässigen Betrieb über viele Jahre erwarten. Papierstaus treten jedoch gelegentlich auf, und in diesem Abschnitt wird erläutert, wie sie auf schnelle und einfache Weise behoben werden.

Ein Papierstau kann beim Einziehen aus einer Papierkassette oder an jedem Punkt des Transportwegs durch den Drucker vorkommen. Bei einem Papierstau stoppt der Drucker sofort und die Attention- (Achtung-)LED am Bedienfeld zeigt die Störung an. Wenn Sie mehrere Seiten (oder Exemplare) drucken, reicht es oft nicht, das offensichtlich gestaute Blatt zu entfernen. Vielmehr können noch weitere Blätter den Transportweg blockieren. Auch diese müssen entfernt werden, um den Papierstau vollständig zu beheben und den normalen Betrieb wieder herzustellen.

### WICHTIGE DRUCKERKOMPONENTEN UND PAPIERTRANSPORTWEG

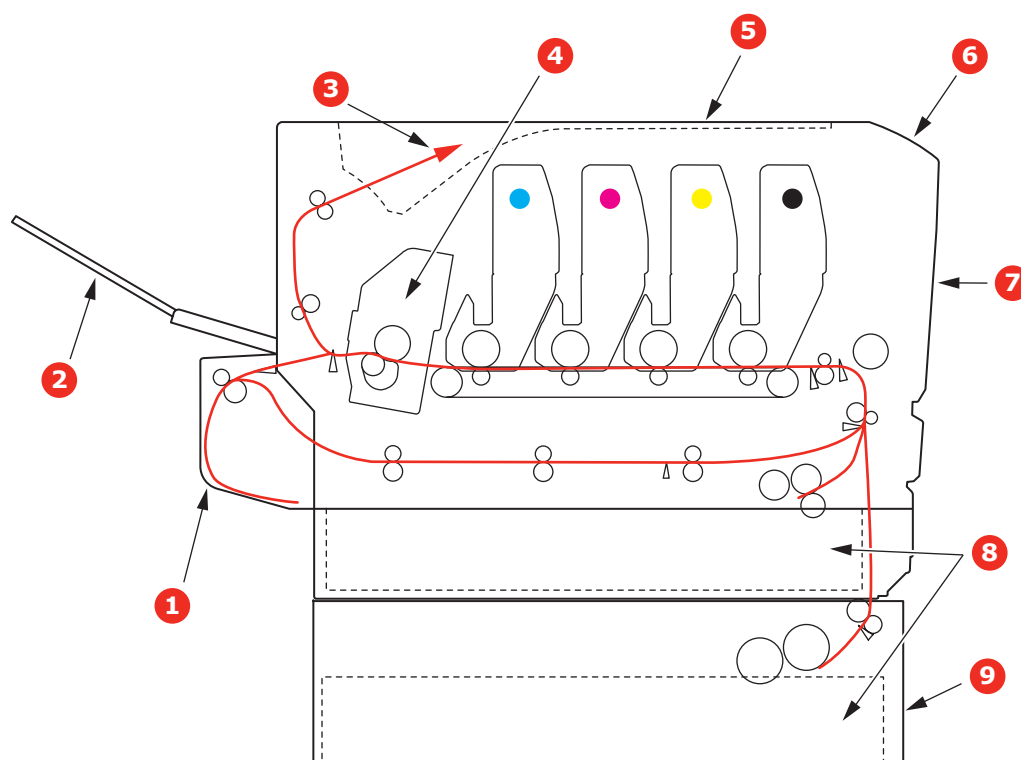

- |  |  |
|--|--|
| 1. Duplexeinheit (sofern installiert)                | 6. Bedienfeld.                             |
| 2. Face up stacker (Ablagefach für Vorderseite oben) | 7. Vordere Abdeckung                       |
| 3. Papierausgabe                                     | 8. Papierkassette                          |
| 4. Fixiereinheit                                     | 9. Weiteres Papierfach (falls installiert) |
| 5. Obere Abdeckung                                   |  |

## FEHLERCODES DES PAPIERSENSORS

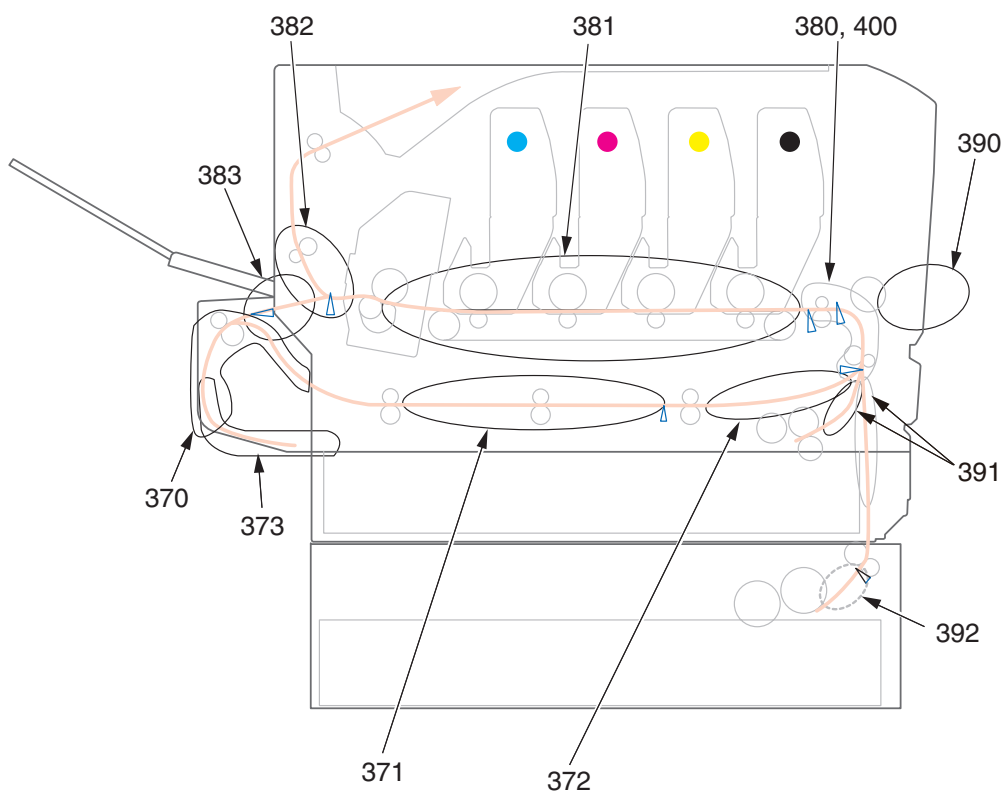

CODE	POSITION	CODE	POSITION
370	Duplexeinheit <sup>a</sup>	382	Papierausgabe
371	Duplexeinheit <sup>a</sup>	383	Duplexeinheit <sup>a</sup>
372	Duplexeinheit <sup>a</sup>	390	Mehrzweckfach
373	Duplexeinheit <sup>a</sup>	391	Papierfach
380	Papiereinzug	392	2. Papierfach <sup>a</sup>
381	Papierpfad	400	Papierformat

a. Sofern installiert.

## BEHEBEN VON PAPIERSTAUS

### HINWEIS

Der Drucker C711 wurde zur Veranschaulichung abgebildet. Für den Drucker C610 gilt das gleiche Prinzip.

1. Wenn ein Blatt schon zum Großteil aus dem Drucker transportiert ist, fassen Sie es, und ziehen Sie es vorsichtig ganz heraus. Lässt es sich nicht herausziehen, wenden Sie keine übermäßige Kraft an. Es kann später von der Rückseite her entfernt werden.
2. Drücken Sie die Entriegelungstaste der oberen Abdeckung, und öffnen Sie die obere Abdeckung des Druckers vollständig.

### VORSICHT!

**Wenn der Drucker eingeschaltet war, ist der Fixierer heiß. Dieser Bereich ist deutlich gekennzeichnet. Berühren Sie ihn nicht.**

3. Beachten Sie die Positionen der vier Patronen (a) und Bildtrommeln (b). Diese Reihenfolge muss unbedingt eingehalten werden.

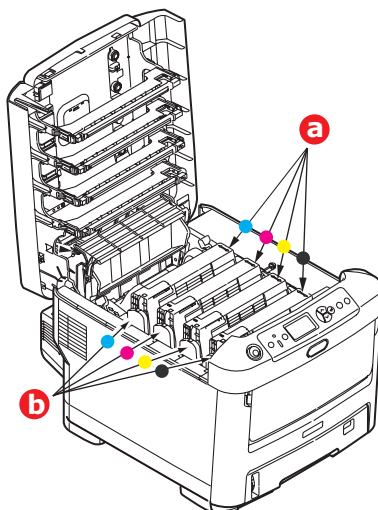

Es ist erforderlich, die vier Bildtrommeln zu entnehmen, um Zugang zum Papiertransportweg zu erhalten.

4. Halten Sie die Bildtrommel in der Mitte, und heben Sie sie zusammen mit der Tonerpatrone nach oben und aus dem Drucker.

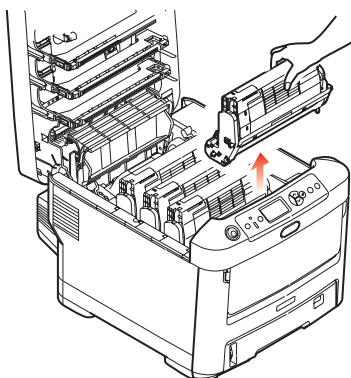

5. Stellen Sie die beiden Teile vorsichtig auf ein Blatt Papier, um Verschmutzungen durch den Toner und eine Beschädigung der grünen Fläche der Trommel und Abdeckung zu vermeiden.

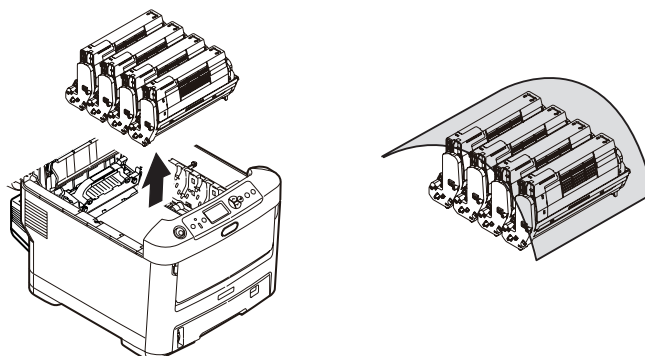

### ACHTUNG!

Die grüne Bildtrommelfläche an der Unterseite der Bildtrommel ist sehr empfindlich gegen Berührung und Licht. Berühren Sie diese Fläche nicht, und setzen Sie sie niemals länger als fünf Minuten der normalen Raumbelichtung aus. Wenn die Trommeleinheit für längere Zeit aus dem Drucker entnommen werden muss, stecken Sie die Tonerpatrone in einen schwarzen Kunststoffbeutel, um sie vor Licht zu schützen. Setzen Sie die Bildtrommel niemals direkter Sonnenbestrahlung oder sehr heller Raumbelichtung aus.

6. Entnehmen Sie die anderen Bildtrommeln auf die gleiche Weise.  
7. Sehen Sie nach, ob noch Papier auf dem Transportband sichtbar ist.

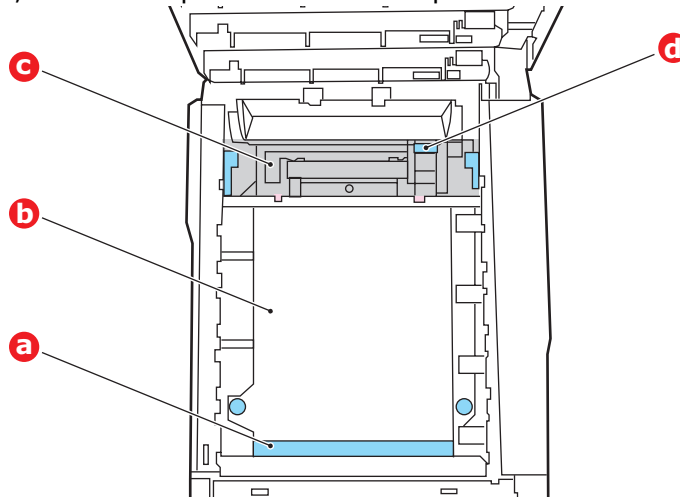

### ACHTUNG!

Verwenden Sie keine spitzen oder scheuernden Gegenstände, um Blätter vom Transportband zu lösen. Dadurch kann die Oberfläche des Transportbands beschädigt werden.

- (a) Zum Entfernen eines Blatts, dessen Vorderkante sich vorne auf dem Transportband (a) befindet, heben Sie das Blatt vorsichtig vom Transportband an, und ziehen Sie es vorwärts in den Innenraum des Druckers, so dass Sie es entnehmen können.

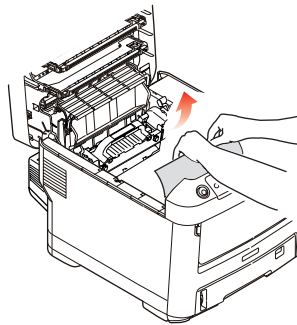

- (b) Um ein Blatt aus dem mittleren Bereich des Transportbands (b) zu entfernen, lösen Sie es vorsichtig vom Transportband, und entnehmen Sie es.
- (c) Um ein Blatt zu entfernen, das gerade in den Fixierer (c) eingezogen wird, lösen Sie die hintere Kante des Blatts vom Transportband, drücken Sie den Freigabehebel (d) des Fixierers nach vorne und unten, um den Druck des Fixierers auf das Blatt aufzuheben, und ziehen Sie das Blatt durch den Druckerinnenraum heraus. Geben Sie den Freigabehebel dann wieder frei.

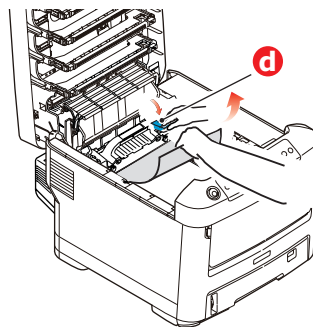

---

**HINWEIS**

Wenn das Blatt bereits zum Großteil in den Fixierer eingezogen ist (nur noch ein kurzes Stück ist sichtbar), versuchen Sie nicht, es zurückzuziehen.

---

- (d) Sie können ein Blatt aus dem Fixierer entfernen, indem Sie die beiden Verriegelungshebel (e) zur Druckerrückseite drücken, um den Fixierer freizugeben. Nehmen Sie den Fixierer mithilfe des Griffs (f) heraus.

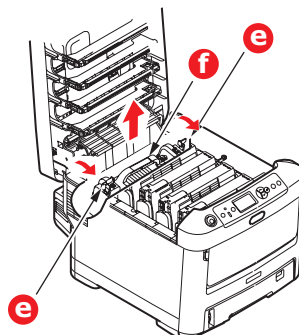

- (e) Drücken Sie den Freigabehebel (g), und ziehen Sie das Blatt aus dem Fixierer heraus.

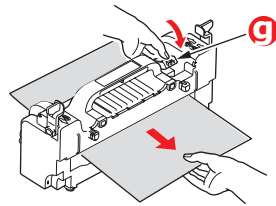

- (f) Setzen Sie den Fixierer wieder in das Gerät ein, und drücken Sie die Riegel (e) zur Geräterückseite.

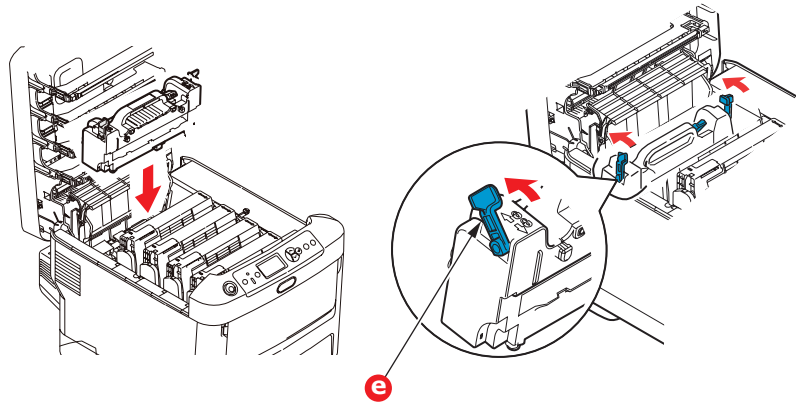

8. Setzen Sie die vier Bildtrommeln, beginnend mit der Cyan-Bildtrommel neben dem Fixierer, wieder zurück in den Drucker. Achten Sie darauf, dass sie in der richtigen Reihenfolge eingesetzt werden.

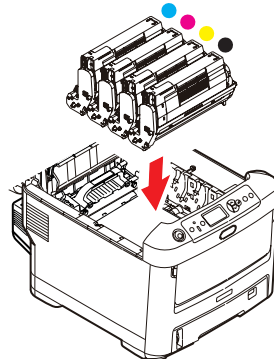

Halten Sie die Bildtrommeleinheit oben in der Mitte, und senken Sie sie in den Drucker ab, sodass die Zapfen an beiden Enden in die Schlitze in den Seiten des Drucker-Innenraums kommen.

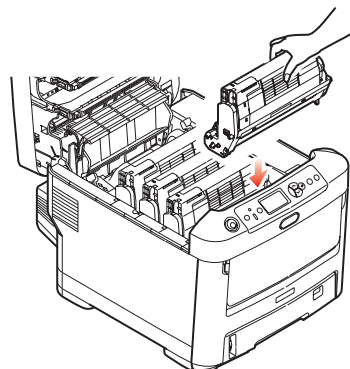

9. Klappen Sie die obere Abdeckung zu, aber drücken Sie sie noch nicht zum Verriegeln nach unten. Dadurch werden die Bildtrommeln vor übermäßigem Lichtbefall geschützt, während Sie die übrigen Bereiche auf gestautes Papier prüfen.
10. Öffnen Sie das rückwärtige Ausgabefach (h) und prüfen Sie, ob ein Blatt Papier im hinteren Transportbereich (i) vorhanden ist.

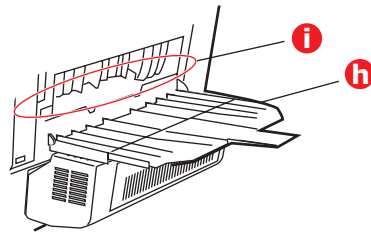

- > Ziehen Sie Blätter in diesem Bereich heraus.
- > Wenn das Blatt weit hinten in diesem Bereich ist und sich nicht herausziehen lässt, wird es wahrscheinlich noch vom Fixierer gehalten. Klappen Sie in diesem Fall die obere Abdeckung hoch, und drücken Sie den Freigabehebel (d) des Fixierers nach unten.

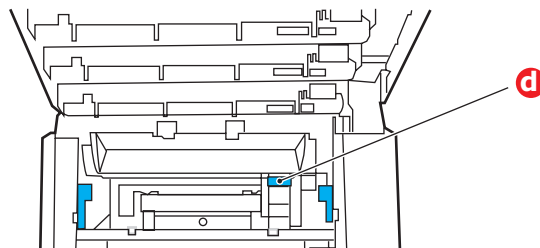

11. Wenn das rückwärtige Ausgabefach nicht verwendet wird, schließen Sie es wieder, nachdem das gesamte gestaute Papier aus diesem Bereich entfernt wurde.
12. Wenn die Duplexeinheit installiert ist, heben Sie den Hebel (j) an, lassen Sie die Abdeckung der Duplexeinheit herunter, und ziehen Sie alle Blätter heraus, die sich in diesem Bereich befinden. Schließen Sie die Abdeckung der Duplexeinheit.

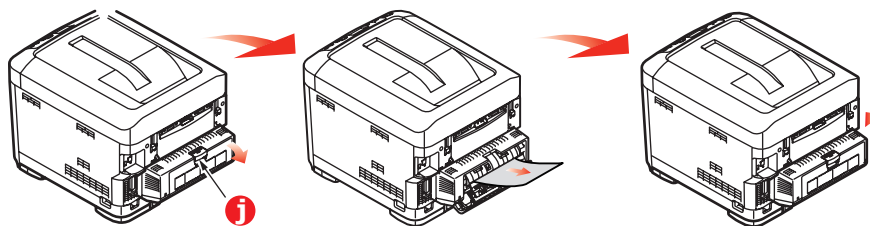

13. Ziehen Sie das MZ-Fach an den Vertiefungen nach unten. Heben Sie die Entriegelung der vorderen Abdeckung an, und lassen Sie die vordere Abdeckung herab.

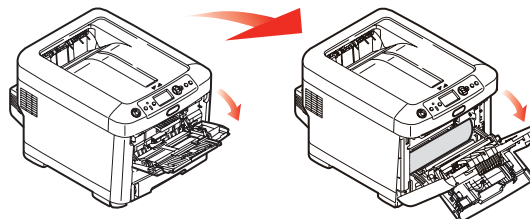



- 14.** Entfernen Sie gestautes Papier aus dem Bereich der Abdeckung, und schließen Sie dann die Abdeckung wieder.

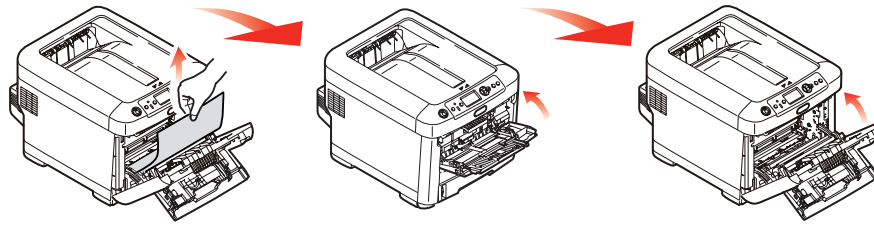

- 15.** Ziehen Sie die Kassette heraus, und vergewissern Sie sich, dass das Papier einwandfrei eingelegt und nicht beschädigt ist und die Papierführungen einwandfrei gegen die Seiten des Papierstapels sitzen. Schieben Sie die Kassette dann wieder hinein.

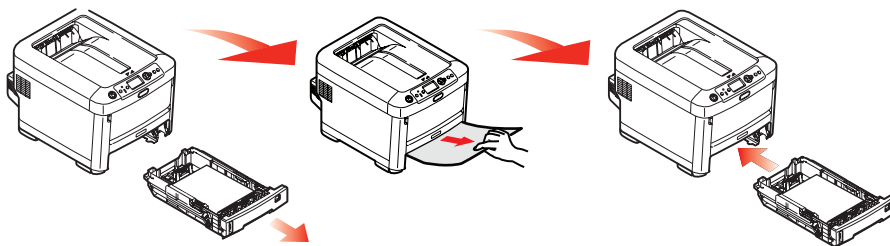

- 16.** Schließen Sie zuletzt die obere Abdeckung, indem Sie fest darauf drücken, bis sie einrastet.

Wenn „Staubeseitigung“ im Menü „System anpassen“ auf EIN eingestellt ist, versucht der Drucker nach Behebung des Papierstaus, die durch den Papierstau verlorenen Seiten erneut zu drucken.

# TECHNISCHE DATEN

**C610 - N31193B**

**C711 - N31194B**

BEZEICHNUNG	SPEZIFIKATION
Abmessungen	<b>C610:</b> 435 × 547 × 340 mm (B × T × H) ohne Duplexeinheit <b>C711:</b> 435 × 547 × 389 mm (B × T × H) ohne Duplexeinheit
Gewicht	<b>C610:</b> ca. 26 kg (ohne Duplexeinheit) <b>C711:</b> ca. 27,6 kg (ohne Duplexeinheit)
Stromversorgung	220 bis 240 V Wechselstrom bei 50/60 Hz ± 2 %
Stromverbrauch	Bei Betrieb: max. 1200 W, durchschn. 600 W (25 °C) Bereitschaft: <b>C610:</b> 77 W durchschn. (25 °C) <b>C711:</b> 90 W durchschn. (25 °C) Energiesparmodus: max. 15 W Ruhezustand: ca. 1 W (25 °C)
Betriebsumgebung	Betrieb: 10 bis 32 °C / 20 bis 80 % relative Feuchtigkeit) (optimal 25 °C feucht, 2 °C trocken) Aus: 0 bis 43 °C / 10 bis 90 % relative Feuchtigkeit) (optimal 26,8 °C feucht, 2 °C trocken)
Druckumgebung	30 bis 73 % relative Feuchtigkeit bei 10 °C, 30 bis 54 % relative Feuchtigkeit bei 32 °C 10 bis 32 °C bei 30 % relativer Feuchtigkeit, 10 bis 27 °C bei 80 % relativer Feuchtigkeit Farbe 17 bis 27 °C bei 50 bis 0 % relativer Feuchtigkeit
Geräusch (Schalldruckpegel)	Betrieb: 68 dB(A) Bereitschaftsmodus: 37 dB(A)

# STICHWORTVERZEICHNIS

## B

Bedienfeld .....	22
Bildtrommel	
Ersetzen.....	55
Briefumschläge	
Einlegen.....	20

## D

Duplex	
Einschränkungen bei	
Papiergröße und	
-gewicht .....	16
Installieren .....	65

## F

Fixierer	
Ersetzen.....	60

## L

LED-Kopf reinigen .....	63
-------------------------	----

## M

Mehrzweckfach	
Papiergrößen .....	15
Verwendung .....	20
Menüfunktionen .....	22
Menüs	
Standardeinstellungen ab	
Werk.....	23
USB-Menü.....	45
Verwendung .....	22

## P

Papier	
Einlegen in Kassetten .....	17
Empfohlene Sorten .....	14
Papier mit Briefkopf	
einlegen.....	18
Stau beheben .....	74
Stau, Fehlercodes.....	75
Unterstützte	
Papiergrößen .....	15

## R

Richtig ausschalten .....	26
---------------------------	----

## S

SD-Karte	
Installieren .....	69

## T

Toner	
Ersetzen.....	52
Transportband	
Ersetzen.....	58

## U

Übersicht über den	
Drucker .....	10
Upgrade	
Druckerschrank .....	73
Duplex .....	65
Ein oder mehrere zusätzliche	
Papierfächer .....	71
SD-Karte.....	69
Speicher .....	66

## W

Wartungs-Menü .....	44
Wichtige Druckerkomponenten	
und Papierfad .....	74

# OKI-KONTAKTDATEN

## **Okí Systems (UK) Limited**

550 Dundee Road  
Slough Trading Estate  
Slough  
Berkshire  
SL1 4LE

Tel: +44 (0) 1753 819819  
Fax: +44 (0) 1753 819899  
<http://www.oki.co.uk>

## **Okí Systems Ireland Limited**

The Square Industrial Complex  
Tallaght  
Dublin 24

Tel: +353 (0) 1 4049590  
Fax: +353 (0) 1 4049591  
<http://www.oki.ie>

## **Okí Systems Ireland Limited - Northern Ireland**

19 Ferndale Avenue  
Glengormley  
BT36 5AL  
Northern Ireland

Tel: +44 (0) 7767 271447  
Fax: +44 (0) 1 404 9520  
<http://www.oki.ie>

Technical Support for all Ireland:

Tel: +353 1 4049570  
Fax: +353 1 4049555  
E-mail: [tech.support@oki.ie](mailto:tech.support@oki.ie)

## **OKI Systems (Czech and Slovak), s.r.o.**

IBC – Pobřežní 3  
186 00 Praha 8  
Czech Republic

Tel: +420 224 890158  
Fax: +420 22 232 6621  
Website: [www.oki.cz](http://www.oki.cz), [www.oki.sk](http://www.oki.sk)

## **Okí Systems (Deutschland) GmbH**

Hansaallee 187  
40549 Düsseldorf

Tel: 01805/6544357\*\*  
01805/OKIHELP\*\*  
Fax: +49 (0) 211 59 33 45  
Website:  
[www.okiprintingsolutions.de](http://www.okiprintingsolutions.de)  
[info@oki.de](mailto:info@oki.de)

\*\*0,14€/Minute aus dem dt. Festnetz  
der T-Com (Stand 11.2008)

## **Διανομέας των συστημάτων OKI**

CPI S.A1 Rafailidou str.  
177 78 Tavros  
Athens  
Greece

Tel: +30 210 48 05 800  
Fax: +30 210 48 05 801  
EMail: [sales@cpi.gr](mailto:sales@cpi.gr)

## **Okí Systems (Iberica), S.A.U**

C/Teide, 3  
San Sebastian de los Reyes  
28703, Madrid

Tel: +34 91 3431620  
Fax: +34 91-3431624  
Atención al cliente: 902 36 00 36  
Website: [www.oki.es](http://www.oki.es)

## **Okí Systèmes (France) S.A.**

44-50 Av. du Général de Gaulle  
94246 L'Hay les Roses  
Paris

Tel: +33 01 46 15 80 00  
Télécopie: +33 01 46 15 80 60  
Website: [www.oki.fr](http://www.oki.fr)

## **OKI Systems (Magyarország) Kft.**

Capital Square  
Tower 2  
7th Floor  
H-1133 Budapest,  
Váci út 76  
Hungary

Telefon: +36 1 814 8000  
Telefax: +36 1 814 8009  
Website: [www.okihu.hu](http://www.okihu.hu)

## **OKI Systems (Italia) S.p.A.**

via Milano, 11,  
20084 Lacchiarella (MI)

Tel: +39 (0) 2 900261  
Fax: +39 (0) 2 90026344  
Website: [www.oki.it](http://www.oki.it)

## **OKI Printing Solutions**

Platinum Business Park II, 3rd Floor  
ul. Domaniewska 42  
02-672 Warsaw  
Poland

Tel: +48 22 448 65 00  
Fax: +48 22 448 65 01  
Website: [www.oki.com.pl](http://www.oki.com.pl)  
E-mail: [oki@oki.com.pl](mailto:oki@oki.com.pl)  
Hotline: 0800 120066  
E-mail: [tech@oki.com.pl](mailto:tech@oki.com.pl)

## **Okí Systems (Ibérica) S.A.**

Sucursal Portugal  
Edifício Prime -  
Av. Quinta Grande 53  
7º C Alfragide  
2614-521 Amadora  
Portugal

Tel: +351 21 470 4200  
Fax: +351 21 470 4201  
Website: [www.oki.pt](http://www.oki.pt)  
E-mail : [oki@oki.pt](mailto:oki@oki.pt)

## **Okí Service**

### **Serviço de apoio técnico ao Cliente**

Tel: 808 200 197  
E-mail : [okiserv@oki.pt](mailto:okiserv@oki.pt)

## **OKI Europe Ltd. (Russia)**

Office 702, Bldg 1  
Zagorodnoye shosse  
117152, Moscow

Tel: +74 095 258 6065  
Fax: +74 095 258 6070  
e-mail: [info@oki.ru](mailto:info@oki.ru)  
Website: [www.oki.ru](http://www.oki.ru)

Technical support:  
Tel: +7 495 564 8421  
e-mail: [tech@oki.ru](mailto:tech@oki.ru)

## **Okí Systems (Österreich)**

Campus 21  
Businesszentrum Wien Sued  
Liebermannstrasse A02 603  
22345 Brun am Gebirge

Tel: +43 223 6677 110  
Drucker Support:  
+43 (0) 2236 677110-501  
Fax Support:  
+43 (0) 2236 677110-502  
Website: [www.oki.at](http://www.oki.at)

## **OKI Europe Ltd. (Ukraine)**

Raisy Opkinoy Street,8  
Building B, 2<sup>nd</sup> Floor,  
Kiev 02002  
Ukraine

Tel: +380 44 537 5288  
e-mail: [info@oki.ua](mailto:info@oki.ua)  
Website: [www.oki.ua](http://www.oki.ua)

## **OKI Sistem ve Yazıcı Çözümleri Tic. Ltd. Şti.**

Harman sok Duran Is Merkezi,  
No:4, Kat:6,  
34394, Levent  
İstanbul

Tel: +90 212 279 2393  
Faks: +90 212 279 2366  
Web: [www.oki.com.tr](http://www.oki.com.tr)  
[www.okiprintingsolutions.com.tr](http://www.okiprintingsolutions.com.tr)

## **Okí Systems (Belgium)**

Medialaan 24  
1800 Vilvoorde

Helpdesk: 02-2574620  
Fax: 02 2531848  
Website: [www.oki.be](http://www.oki.be)

## **AlphaLink Bulgaria Ltd.**

2 Kukush Str.  
Building "Antim Tower", fl. 6  
1463 Sofia, Bulgaria

tel: +359 2 821 1160  
fax: +359 2 821 1193  
Website: <http://bulgaria.oki.com>

## **OKI Printing Solutions**

Herstedøstervej 27  
2620 Albertslund  
Danmark

Adm.: +45 43 66 65 00  
Hotline: +45 43 66 65 40  
Salg: +45 43 66 65 30  
Fax: +45 43 66 65 90  
Website: [www.oki.dk](http://www.oki.dk)

## **Okí Systems (Finland) Oy**

Polaris Capella  
Vänrikinkuja 3  
02600 Espoo

Tel: +358 (0) 207 900 800  
Fax: +358 (0) 207 900 809  
Website: [www.oki.fi](http://www.oki.fi)

## **Okí Systems (Holland) b.v.**

Neptunstraat 27-29  
2132 JA Hoofddorp

Helpdesk: 0800 5667654  
Tel: +31 (0) 23 55 63 740  
Fax: +31 (0) 23 55 63 750  
Website: [www.oki.nl](http://www.oki.nl)

**Oki Systems (Norway) AS**

Tevlingveien 23  
N-1081 Oslo

Tel: +47 (0) 63 89 36 00  
Telefax: +47 (0) 63 89 36 01  
Ordrefax: +47 (0) 63 89 36 02  
Website: [www.oki.no](http://www.oki.no)

**General Systems S.R.L.  
(Romania)**

Sos. Bucuresti-Ploiesti Nr. 135.  
Bucharest 1  
Romania

Tel: +40 21 303 3138  
Fax: +40 21303 3150  
Website: <http://romania.oki.com>

Var vänlig kontakta din Återförsäljare  
i första hand, för konsultation. I andra  
hand kontakta

**Oki Systems (Sweden) AB**

Borgafjordsgatan 7  
Box 1191  
164 26 Kista

Tel. +46 (0) 8 634 37 00  
e-mail:  
[info@oki.se](mailto:info@oki.se) för allmänna frågor om  
Oki produkter

[support@oki.se](mailto:support@oki.se) för teknisk support  
gällandes Oki produkter

Vardagar: 08.30 - 12.00,  
13.00 - 16.00  
Website: [www.oki.se](http://www.oki.se)

**Oki Systems (Schweiz)**

Baslerstrasse 15  
CH-4310 Rheinfelden

Support deutsch +41 61 827 94 81  
Support français +41 61 827 94 82  
Support italiano +41 061 827 9473  
Tel: +41 61 827 9494  
Website: [www.oki.ch](http://www.oki.ch)

**OKI EUROPE LIMITED**

Blays House

Wick Road

Egham

Surrey, TW20 0HJ

United Kingdom

Tel: +44 (0) 208 219 2190

Fax: +44 (0) 208 219 2199

**WWW.OKIPRINTINGSOLUTIONS.COM**

